

Normzylinder CRDNG

FESTO

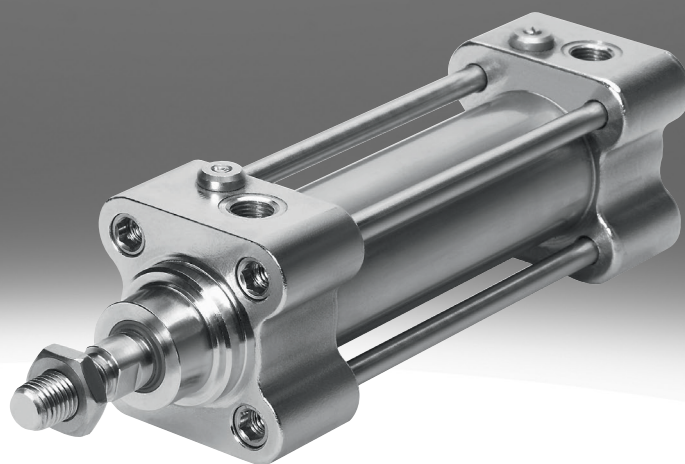

Merkmale

Auf einen Blick

Link [↗ crdng](#)

Merkmale von Edelstahlzylindern:

Ihr Einsatzbereich:

- Auch in rauen Einsatzbereichen haben zuverlässige Komponenten eine 100 %ige Funktionssicherheit zu realisieren. Ziel ist die hohe Verfügbarkeit bei Reduktion von Stillstandszeiten in Maschinenanlagen. Überall dort, wo pneumatische Antriebe aufgrund ihrer Oberflächengüte keine Chance gegen die umgebenden Medien haben, sind Edelstahlzylinder gefordert. Die korrosionssichere Auslegung von Anlagen erfordert nicht nur die Auswahl eines geeigneten Stahles, sondern auch ein abgestimmtes Konzept für Befestigungsbauteile und Zubehör.
- Anwendungsbeispiel: Der Reifungskeller einer Käserei bietet Edelstahlzylindern ein ungemütliches Umfeld mit Ammoniak, Milchsäure und einer 98%igen Luftfeuchtigkeit.

Unsere Stärke:

- Die Edelstahlzylinder von Festo zeichnen sich durch beständige Werkstoffe, wie z.B. 1.4301 und 1.4401 aus. Diese in der Praxis häufig verwendeten hochlegierten, nichtrostenden austenitischen Chrom-Nickel- und Chrom-Nickel-Molybdän-Stähle dienen als Schutz vor chemischer oder elektrochemischer Beanspruchung sowie gegen Schäden, die durch Reinigungs- und Desinfektionsmittel an der Werkstoffoberfläche entstehen können. Diese genannten Werkstoffgruppen zeigen eine besondere Beständigkeit gegen gleichmäßige Flächenkorrosion und bieten einen erhöhten Schutz gegen Lochkorrosion sowie Spaltkorrosion.

Ihr Vorteil:

- Die Verfügbarkeit der Edelstahlzylinder, durch das weltweite Festo Servicenetz. Wir bieten Ihnen ein umfangreiches Normzylinder-Programm nach DIN ISO 15552 und 6432 an. Weiter steht Ihnen ein für die Zylinder abgestimmtes Befestigungs- und Zubehör-Programm zur Seite. Die Edelstahlzylinder sind mit NSF-H1 konformen Fetten ausgestattet und mit Abstreifern entsprechend der BGVV-Richtlinien. Dies erlaubt den Einsatz im Lebensmittelbereich. Wir von Festo informieren Sie gerne über zukünftige Erweiterungen unseres Edelstahl-Programmes. Nutzen Sie die Chance und treten Sie mit uns in den Dialog.

Gut zu wissen:

- Nutzen Sie bei schwierigen Einsatzfällen unsere jahrelange Erfahrung im Edelstahlbereich. Wir haben Experten, die Ihnen als Unterstützung bei Fragen zum Thema Oberflächengüte und chemische Beständigkeit zur Seite stehen.

Beständigkeit:

- Eine absolute Beständigkeit gegen Loch- und Spaltkorrosion ist auch bei idealen Anwendungsparametern nicht immer gegeben. Die Lochkorrosionserzeugende Wirkung von Chloridionen nimmt mit folgenden Parametern zu: Konzentration an Chloridionen, Kontaktzeit, Temperatur und Abnehmender pH-Wert. Daher muss bei Konstruktion, Montage und Betrieb sichergestellt sein, dass alle Bereiche der Anlage gut spülbar sind, um eine Aufkonzentration von Chloridionen zu vermeiden.
- Ausgewählte Dichtungsmaterialien sorgen für eine sehr hohe Beständigkeit gegen zahlreiche chemische Verbindungen. Weitere Informationen zur Medienbeständigkeit finden Sie im Internet unter www.festo.com.
- In vielen Industriebereichen kommt es durch verschiedene Arten von Verschmutzungen der Maschinenanlagen zu erforderlichen Reinigungsprozessen. Der Reinigungsgrad geht von trockenem Abwischen der Anlage über Nassreinigung bis zur Schaumreinigung mit verschiedenen Einwirkzeiten und Konzentrationen. Eine Pauschalempfehlung zur Verträglichkeit ist somit nicht möglich. Grundsätzlich empfehlen wir eine Reinigung bei eingefahrener Kolbenstange um ein Auswaschen der Lebensdauerschmierung zu vermeiden.

Diagramme

Link [↗ crdng](#)



Die in diesem Dokument abgebildeten Diagramme stehen auch Online zur Verfügung. Dort besteht die Möglichkeit, präzise Werte anzuzeigen.

Baureihe

[CRDNG] Normzylinder, doppeltwirkend, basierend auf ISO 15552, Edelstahl

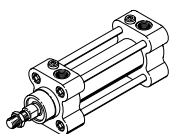

CRDNG: Grundausführung

[CRDNGS] Normzylinder mit Schwenkflansch, doppeltwirkend, basierend auf ISO 15552, Edelstahl

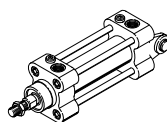

CRDNGS: Ausführung mit Schwenkflansch

Merkmale

Dämpfung

Die Endlagendämpfung hat folgende Funktionen:

- Abbau der kinetischen Energie in den Endlagen
- Vermeidung von Vibrationen
- Verringerung der Geräuschentwicklung

[PPV] Pneumatische Dämpfung, beidseitig einstellbar

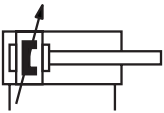

Der Antrieb ist mit einer pneumatischen Endlagendämpfung ausgestattet, die für ihre maximale Leistungsfähigkeit vom Bediener entsprechend der bewegten Masse und Geschwindigkeit eingestellt werden kann.

Vorteile:

- Sehr leistungsfähig

Positionserkennung

[A] Für Näherungsschalter

Mit Hilfe von Näherungsschaltern ermöglicht die Positionserkennung die Abfrage von beliebigen Positionen.

Kolbenstangenart

[S2] Durchgehende Kolbenstange



- Hier kann die Kolbenstange an einer Stirnseite des Zylinders zur Anbindung genutzt werden
- Gleiche Kräfte im Vor- und Rückhub

Temperaturbereich

[S6] Warmfeste Dichtungen max. 120 °C



Zur Verwendung im Temperaturbereich 0 ... +120 °C

Typenschlüssel

001	Baureihe
CRDNG	Normzylinder, doppeltwirkend, basierend auf ISO 15552, Edelstahl
CRDNGS	Normzylinder mit Schwenkflansch, doppeltwirkend, basierend auf ISO 15552, Edelstahl

002	Kolbendurchmesser [mm]
32	32
40	40
50	50
63	63
80	80
100	100
125	125

003	Hubbereich [mm]
...	10 ... 2000

004	Dämpfung
PPV	Pneumatische Dämpfung, beidseitig einstellbar

005	Positionserkennung
A	Für Näherungsschalter

006	Kolbenstangenart
	Einseitig
S2	Durchgehende Kolbenstange

007	Temperaturbereich [°C]
	Standard
S6	Warmfeste Dichtungen max. 120 °C

Datenblatt

Allgemeine Technische Daten							
Kolben-Ø	32 mm	40 mm	50 mm	63 mm	80 mm	100 mm	125 mm
Hub	10 ... 2.000 mm						
Pneumatischer Anschluss	G1/8	G1/4		G3/8		G1/2	
Kolbenstangengewinde	M10x1,25	M12x1,25	M16x1,5		M20x1,5		M27x2
Konstruktiver Aufbau	Kolben Kolbenstange Schwenkgabel Zugstange Zylinderrohr						
Dämpfung	pneumatische Dämpfung beidseitig einstellbar						
Dämpfungslänge	19 mm	21 mm	23 mm		30 mm		40 mm
Positionserkennung	für Näherungsschalter						
Befestigungsart	mit Innengewinde mit Zubehör wahlweise:						
Einbaulage	beliebig						

Betriebs- und Umweltbedingungen	
Temperaturbereich	Standard Warmfeste Dichtungen max. 120°C
Entspricht Norm	ISO 15552
Betriebsmedium	Druckluft nach ISO 8573-1:2010 [7:4:4]
Hinweis zum Betriebs-/Steuermedium	Geölter Betrieb möglich (im weiteren Betrieb erforderlich)
Betriebsdruck	0,06 ... 1 MPa
Betriebsdruck	0,6 ... 10 bar
Betriebsdruck	8,7 ... 145 psi
Umgebungstemperatur ¹⁾	-20 ... 80°C 0 ... 120°C
Lebensmitteltauglichkeit ²⁾	siehe erweiterte Werkstoffinformation
Korrosionsbeständigkeitsklasse KBK ³⁾	4 - besonders starke Korrosionsbeanspruchung

1) Einsatzbereich der Näherungsschalter beachten.

2) CRDNG-...S6: Aufgrund der verwendeten Dichtungen und des verwendeten Fettes nicht für den direkten Kontakt mit Lebensmitteln vorgesehen.

Weitere Informationen www.festo.com/sp Zertifikate

3) Weitere Informationen www.festo.com/x/topic/kbk

Kräfte für Ø 32 ... 63								
Kolben-Ø	32 mm		40 mm		50 mm		63 mm	
	Einseitig	Durchgehende Kolbenstange	Einseitig	Durchgehende Kolbenstange	Einseitig	Durchgehende Kolbenstange	Einseitig	Durchgehende Kolbenstange
Theoretische Kraft bei 0,6 MPa (6 bar, 87 psi), Vorlauf	483 N		754 N	633 N	1.178 N	990 N	1.870 N	1.682 N
Theoretische Kraft bei 0,6 MPa (6 bar, 87 psi), Rücklauf	415 N		633 N		990 N		1.682 N	

Kräfte für Ø 80 ... 125						
Kolben-Ø	80 mm		100 mm		125 mm	
	Einseitig	Durchgehende Kolbenstange	Einseitig	Durchgehende Kolbenstange	Einseitig	Durchgehende Kolbenstange
Theoretische Kraft bei 0,6 MPa (6 bar, 87 psi), Vorlauf	3.016 N	2.721 N	4.712 N	4.418 N	7.363 N	6.881 N
Theoretische Kraft bei 0,6 MPa (6 bar, 87 psi), Rücklauf	2.721 N		4.418 N		6.881 N	

Datenblatt

Gewichte für CRDNG-...

Kolben-Ø	32 mm	40 mm	50 mm	63 mm	80 mm	100 mm	125 mm
Grundgewicht bei 0 mm Hub	1.040 g	1.420 g	2.260 g	3.555 g	5.545 g	8.330 g	15.500 g
Gewichtszuschlag pro 10 mm Hub	25 g	33 g	56 g	60 g	92 g	99 g	156 g
Bewegte Masse bei 0 mm Hub	154 g	268 g	485 g	609 g	1.018 g	1.310 g	2.523 g
Zuschlag bewegte Masse pro 10 mm Hub	9 g	16 g	25 g		39 g		64 g

Gewichte für CRDNG-...-S2 – Durchgehende Kolbenstange

Kolben-Ø	32 mm	40 mm	50 mm	63 mm	80 mm	100 mm	125 mm
Grundgewicht bei 0 mm Hub	1.078 g	1.519 g	2.469 g	3.779 g	5.898 g	8.772 g	16.402 g
Gewichtszuschlag pro 10 mm Hub	34 g	49 g	81 g	85 g	131 g	138 g	220 g
Bewegte Masse bei 0 mm Hub	203 g	363 g	679 g	817 g	1.364 g	1.688 g	3.239 g
Zuschlag bewegte Masse pro 10 mm Hub	18 g	32 g	50 g		78 g		128 g

Gewichte für CRDNGS-...

Kolben-Ø	32 mm	40 mm	50 mm	63 mm	80 mm	100 mm	125 mm
Grundgewicht bei 0 mm Hub	1.104 g	1.515 g	2.419 g	3.807 g	5.804 g	8.897 g	16.543 g
Gewichtszuschlag pro 10 mm Hub	25 g	33 g	56 g	60 g	92 g	99 g	156 g
Bewegte Masse bei 0 mm Hub	154 g	268 g	485 g	609 g	1.018 g	1.310 g	2.523 g
Zuschlag bewegte Masse pro 10 mm Hub	9 g	16 g	25 g		39 g		64 g

Werkstoffe

Temperaturbereich	Standard	Warmfeste Dichtungen max. 120°C
Werkstoff Gehäuse	hochlegierter Stahl rostfrei	
Werkstoff Deckel	Edelstahlguss	
Werkstoff Zylinderrohr	hochlegierter Stahl rostfrei	
Werkstoff Kolbenstange	hochlegierter Stahl rostfrei	
Werkstoff Kolben	Aluminium-Knetlegierung	
Werkstoff Lager	POM	Metall-Polymer-Verbund
Werkstoff Zuganker	hochlegierter Stahl rostfrei	
Werkstoff Dichtungen	TPE-U(PU)	FPM
Werkstoff Bundmutter	hochlegierter Stahl rostfrei	
Werkstoff Mutter	hochlegierter Stahl rostfrei	
LABS-Konformität	VDMA24364-B2-L	

Abmessungen

Abmessungen – Grundausführung

Download CAD-Daten www.festo.com

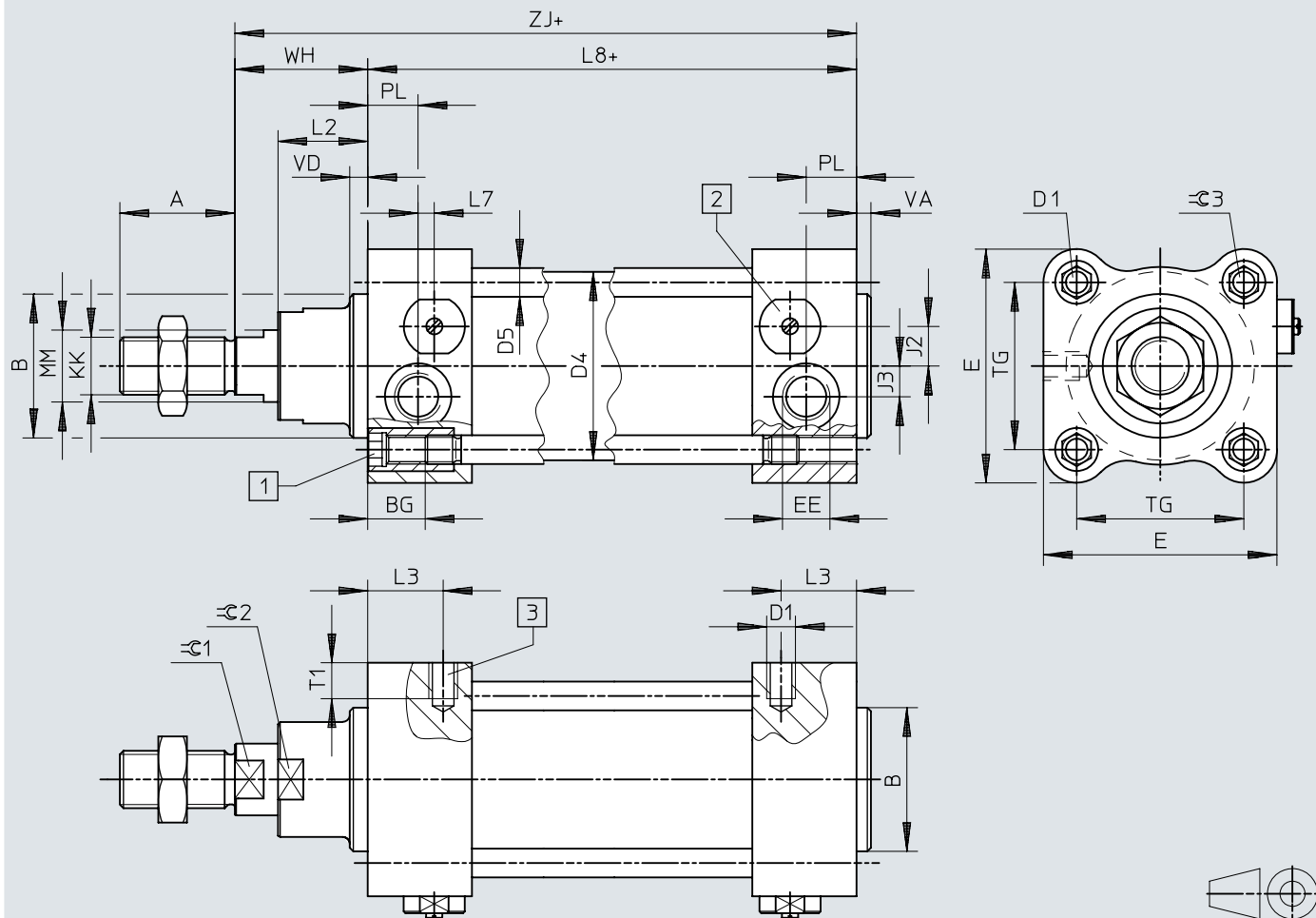

- [1] Innensechskantschraube mit Innengewinde
- [2] Abdeckung für einstellbare Endlagendämpfung
- [3] Gewindebohrung für direkte Befestigung
- [4] + = zuzüglich Hublänge

Abmessungen

	A	B ∅ e11	BG	D1	D4 ∅	D5 ∅	E	EE	J2	J3	KK	L2	L3
CRDNG-32	22	30	16	M6	33,6	6	50	G1/8	7	5,7	M10x1,25	16	13
CRDNG-40	24	35	16	M6	41,6	6	55	G1/4	10	6,5	M12x1,25	18	16,5
CRDNG-50	32	40	16	M8	52,4	8	65	G1/4	11,5	8,6	M16x1,5	25	21
CRDNG-63	32	45	16	M10	65,4	8	75	G3/8	14,5	12	M16x1,5	25	22
CRDNG-80	40	45	23	M10	82,8	10	100	G3/8	15	13	M20x1,5	31	22,5
CRDNG-100	40	55	23	M12	102,8	10	120	G1/2	23	14	M20x1,5	36	22,5
CRDNG-125	54	60	23	M12	128,6	12	145	G1/2	28,5	8	M27x2	46	23,5

	L7	L8	MM ∅	PL	RT	T1	TG	VA	VD	WH	ZJ	≙1	≙2	≙3
CRDNG-32	5,3	94 +0,4	12	13	M6	9	32,5	4	6	26	120	10	26	6
CRDNG-40	2,5	105 +0,4/-0,6	16	14	M6	9	38	4	6	30	135	13	30	6
CRDNG-50	4,5	106 +0,4/-0,6	20	14	M8	10	46,5	4	6	37	143	17	34	8
CRDNG-63	5	121 +0,4/-0,6	20	18	M8	12	56,5	4	6	37	158	17	36	8
CRDNG-80	6	128 +0,4/-0,6	25	17	M10	15	72	4	7	46	174	22	41	10
CRDNG-100	9	138 +0,4/-0,6	25	18	M10	18	89	4	7	51	189	22	41	10
CRDNG-125	4,5	160 +0,4/-0,6	32	27	M12	18	110	6	6	66	226	27	50	12

Abmessungen

Abmessungen – CRDNG-...-S2 – Durchgehende Kolbenstange

Download CAD-Daten www.festo.com

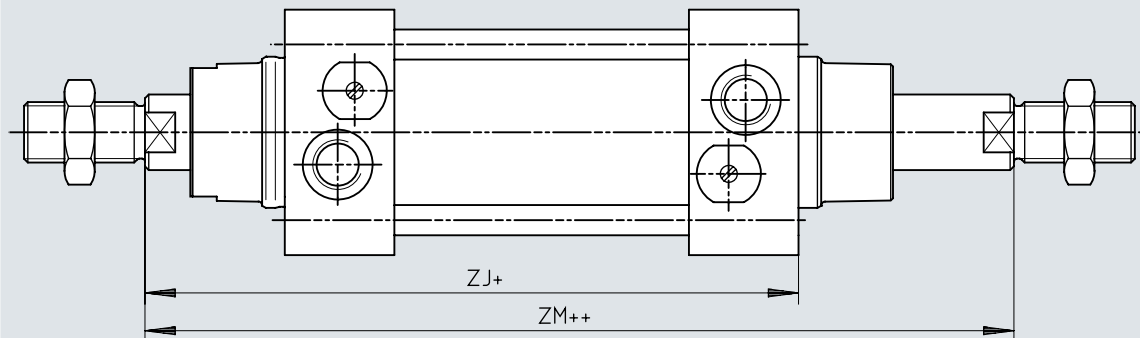

[1] + = zuzüglich Hublänge

[2] ++ = zuzüglich 2x Hublänge

	ZJ	ZM
CRDNG-32	120	148
CRDNG-40	135	167
CRDNG-50	143	183
CRDNG-63	158	199
CRDNG-80	174	222
CRDNG-100	189	240
CRDNG-125	226	292

Abmessungen

Abmessungen – CRDNGS-... – Mit Schwenkflansch

Download CAD-Daten www.festo.com

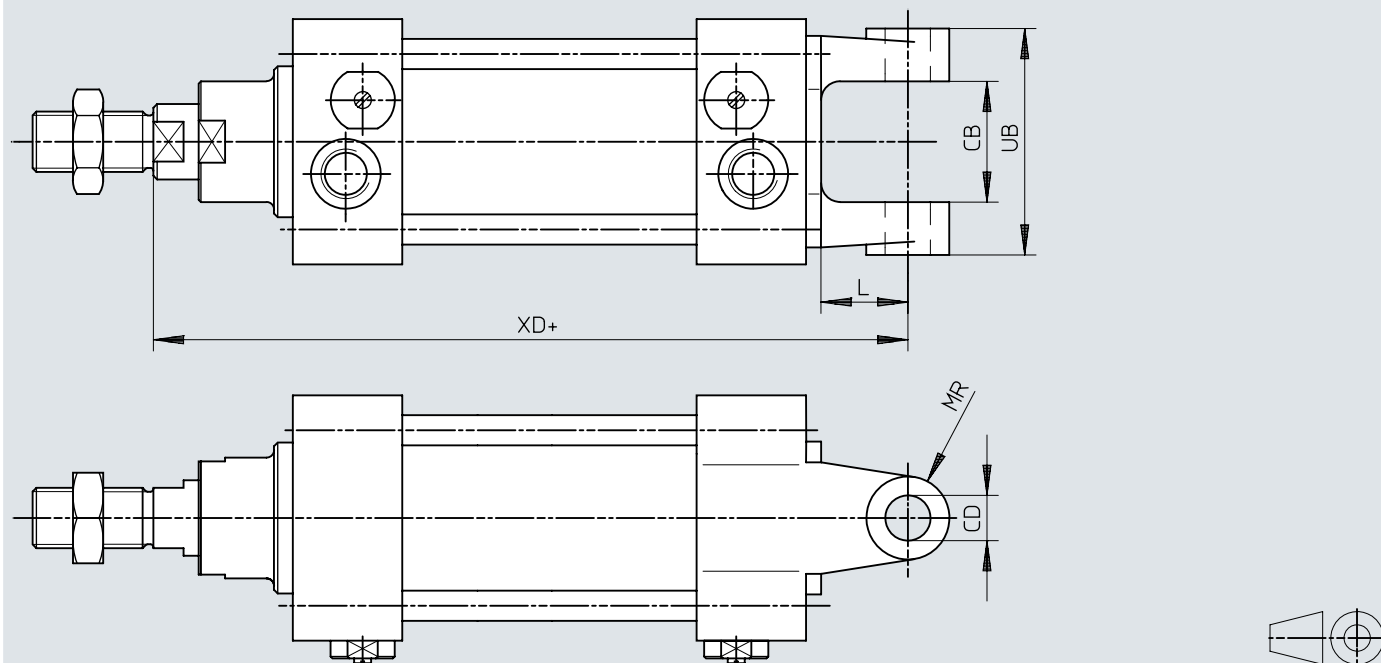

[1] += zuzüglich Hublänge

	CD ∅ H9	L	CB H14	MR	UB	XD
CRDNG-32	10	18	26	9	45	142
CRDNG-40	12	21	28	10	52	160
CRDNG-50	12	23	32	11	60	170
CRDNG-63	16	28	40	13	70	190
CRDNG-80	16	32	50	13	90	210
CRDNG-100	20	37	60	17	110	230
CRDNG-125	25	44	70	23	130	276

Abmessungen

Abmessungen – Fußbefestigung CRHNC

Download CAD-Daten www.festo.com

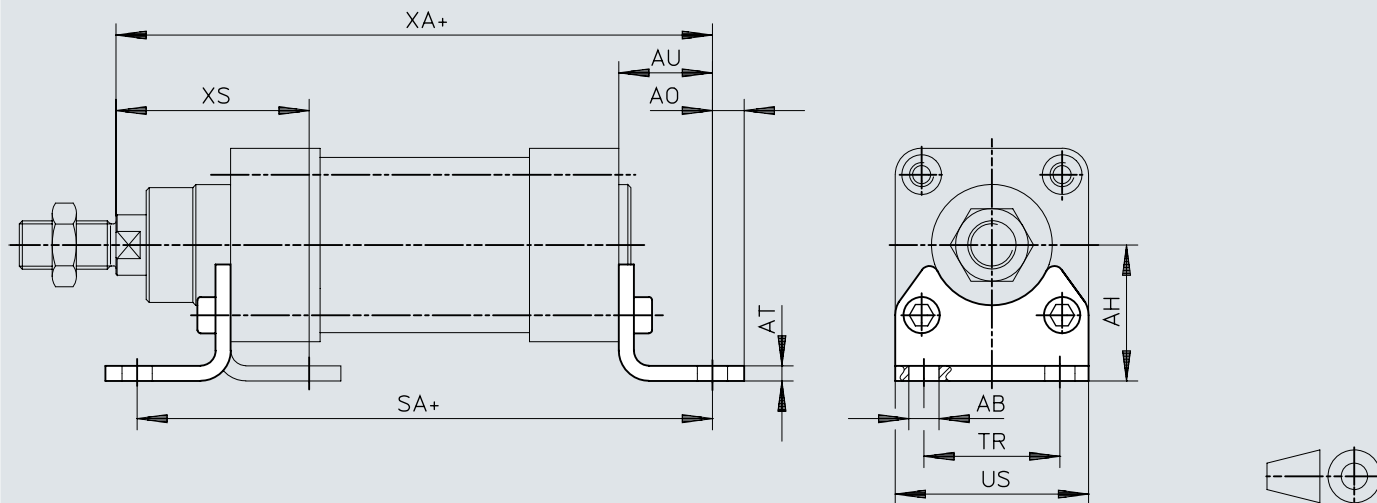

[1] += zuzüglich Hublänge

	AB ø	AH	AO	AT	AU	SA	TR	US	XA	XS
CRHNC-32	7	32	6,5	4	24	142	32	45	144,7	45,7
CRHNC-40	10	36	9	4	28	160,8	36	54	163,6	53,8
CRHNC-50	10	45	9,5	5	31	167,9	45	64	175	63,1
CRHNC-63	10	50	12,5	5	32	184,9	50	75	191,5	64,6
CRHNC-80	12	63	15	6	41	209,9	63	93	215,5	81,6
CRHNC-100	14,5	71	17,5	6	41	220,1	75	110	229,6	85,5
CRHNC-125	16,5	90	22	8	45	250	90	131	270	102

Abmessungen

Abmessungen – Flanschbefestigung CRFNG

Download CAD-Daten www.festo.com

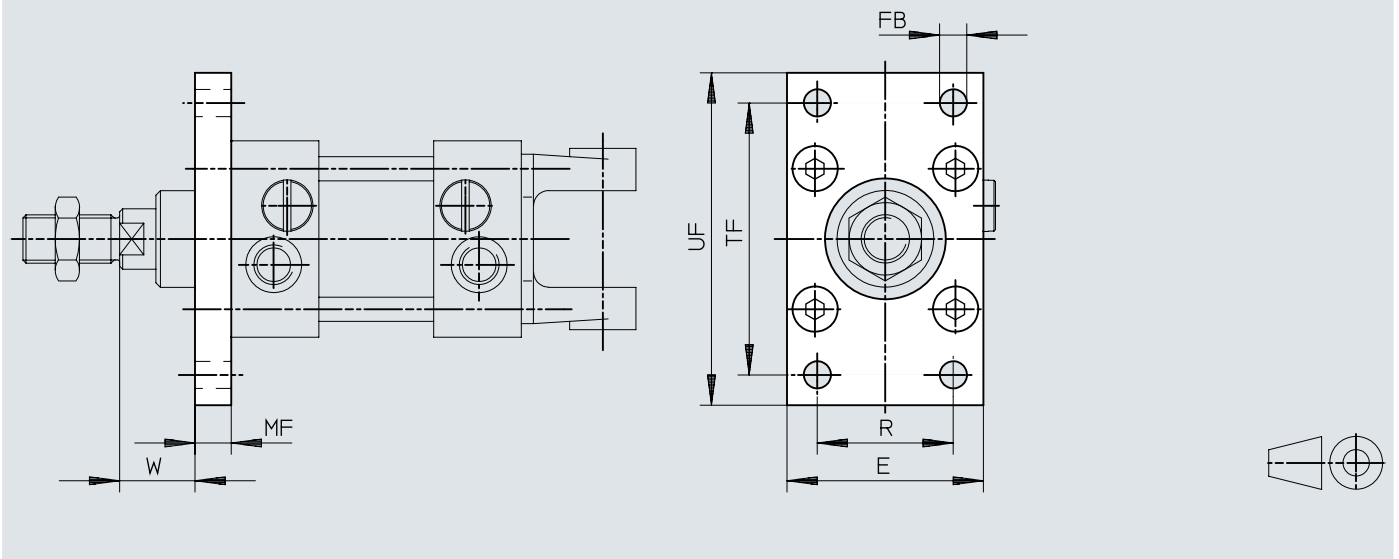

	E	FB ∅	MF	R	TF	UF	W
CRFNG-32	45	7	10	32	64	80	16
CRFNG-40	54	9	10	36	72	90	20
CRFNG-50	65	9	12	45	90	110	25
CRFNG-63	75	9	12	50	100	120	25
CRFNG-80	93	12	16	63	126	150	30
CRFNG-100	110	14	16	75	150	175	35
CRFNG-125	132	16	20	90	180	210	45

Abmessungen

Abmessungen – Schwenkzapfen CRZNG

Download CAD-Daten www.festo.com

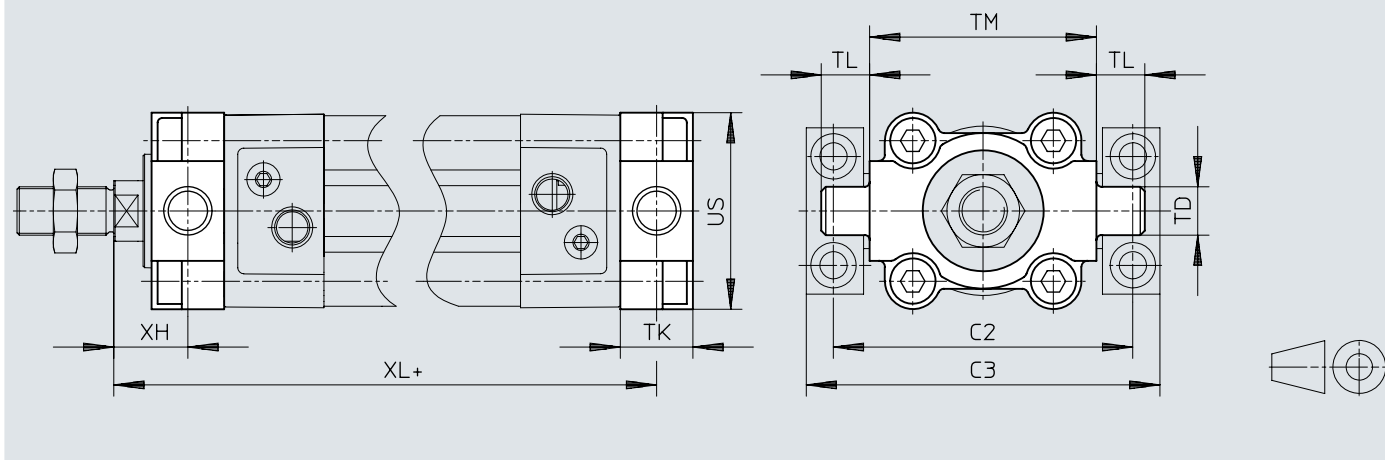

	C2	C3	TD ø e9	TK	TL	TM	UW	XH	XL
CRZNG-32	71	86	12	16	12	50	50	18	128
CRZNG-40	87	105	16	20	16	63	55	20	145
CRZNG-50	99	117	16	24	16	75	65	25	155
CRZNG-63	116	136	20	24	20	90	75	25	170
CRZNG-80	136	156	20	28	20	110	100	32	188
CRZNG-100	164	189	25	38	25	132	120	32	208
CRZNG-125	192	217	25	50	25	160	150	40	250

Abmessungen

Abmessungen – Lagerstücke CRLNZG

Download CAD-Daten www.festo.com

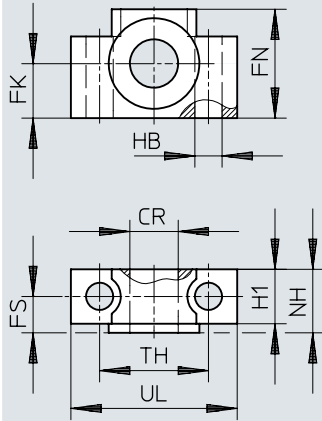

	CR ∅ D11	FK ∅ ±0,1	FN	FS	H1	HB ∅ H13	NH	TH ±0,2	UL
CRLNZG-32	12	15	30	10,5	15	6,6	18	32	46
CRLNZG-40/50	16	18	36	12	18	9	21	36	55
CRLNZG-63/80	20	20	40	13	20	11	23	42	65
CRLNZG-100/125	25	25	50	16	24,5	14	28,5	50	75

Abmessungen

Abmessungen – Lagerbock CRLNG

Download CAD-Daten www.festo.com

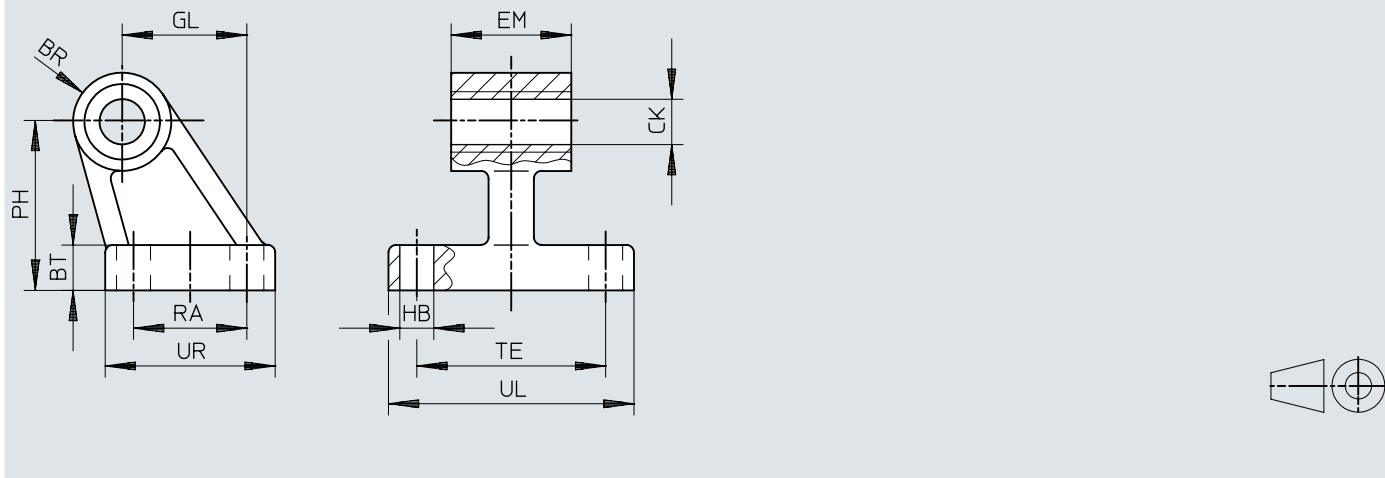



	BR	BT	CK ∅ D11	EB ∅ H13	EM -0,4	GL	HB ∅ H13	OF	PH	RA	TE	UL	UR
CRLNG-32	10	8	10	-	25,8	21	6,6	-	32	18	38	51	31
CRLNG-40	11	10	12	-	27,8	24	6,6	-	36	22	41	54	35
CRLNG-50	12	12	12	-	31,8	33	9	-	45	30	50	65	45
CRLNG-63	15	12	16	15	39,8	37	9	10,8	50	35	52	67	50
CRLNG-80	15	14	16	18	49,8	47	11	12,7	63	40	66	86	60
CRLNG-100	19	15	20	18	59,8	55	11	13,7	71	50	76	96	70
CRLNG-125	22	20	25	20	69,8	70	14	18,6	90	60	94	124	90

Bestellangaben

CRDNG-...				
	Kolben-Ø	Hub	Teile-Nr.	Typ
	32 mm	10 ... 2000 mm	160884	CRDNG-32- -PPV-A
	40 mm		160885	CRDNG-40- -PPV-A
	50 mm		160886	CRDNG-50- -PPV-A
	63 mm		160887	CRDNG-63- -PPV-A
	80 mm		160888	CRDNG-80- -PPV-A
	100 mm		160889	CRDNG-100- -PPV-A
	125 mm		185280	CRDNG-125- -PPV-A

CRDNG-...-S6 – Warmfeste Dichtungen max. 120 °C				
	Kolben-Ø	Hub	Teile-Nr.	Typ
	32 mm	10 ... 2000 mm	185293	CRDNG-32- -PPV-A-S6
	40 mm		185294	CRDNG-40- -PPV-A-S6
	50 mm		185295	CRDNG-50- -PPV-A-S6
	63 mm		185296	CRDNG-63- -PPV-A-S6
	80 mm		185297	CRDNG-80- -PPV-A-S6
	100 mm		185298	CRDNG-100- -PPV-A-S6
	125 mm		185299	CRDNG-125- -PPV-A-S6

CRDNG-...-S2 – Durchgehende Kolbenstange				
	Kolben-Ø	Hub	Teile-Nr.	Typ
	32 mm	10 ... 2000 mm	185282	CRDNG-32- -PPV-A-S2
	40 mm		185283	CRDNG-40- -PPV-A-S2
	50 mm		185284	CRDNG-50- -PPV-A-S2
	63 mm		185285	CRDNG-63- -PPV-A-S2
	80 mm		185286	CRDNG-80- -PPV-A-S2
	100 mm		185287	CRDNG-100- -PPV-A-S2
	125 mm		185288	CRDNG-125- -PPV-A-S2

CRDNGS-...				
	Kolben-Ø	Hub	Teile-Nr.	Typ
	32 mm	10 ... 2000 mm	160890	CRDNGS-32- -PPV-A
	40 mm		160891	CRDNGS-40- -PPV-A
	50 mm		160892	CRDNGS-50- -PPV-A
	63 mm		160893	CRDNGS-63- -PPV-A
	80 mm		160894	CRDNGS-80- -PPV-A
	100 mm		160895	CRDNGS-100- -PPV-A
	125 mm		185281	CRDNGS-125- -PPV-A

CRDNGS-...-S6 – Warmfeste Dichtungen max. 120 °C				
	Kolben-Ø	Hub	Teile-Nr.	Typ
	32 mm	10 ... 2000 mm	185300	CRDNGS-32- -PPV-A-S6
	40 mm		185301	CRDNGS-40- -PPV-A-S6
	50 mm		185302	CRDNGS-50- -PPV-A-S6
	63 mm		185303	CRDNGS-63- -PPV-A-S6
	80 mm		185304	CRDNGS-80- -PPV-A-S6
	100 mm		185305	CRDNGS-100- -PPV-A-S6
	125 mm		185306	CRDNGS-125- -PPV-A-S6

Peripherieübersicht

Peripherieübersicht

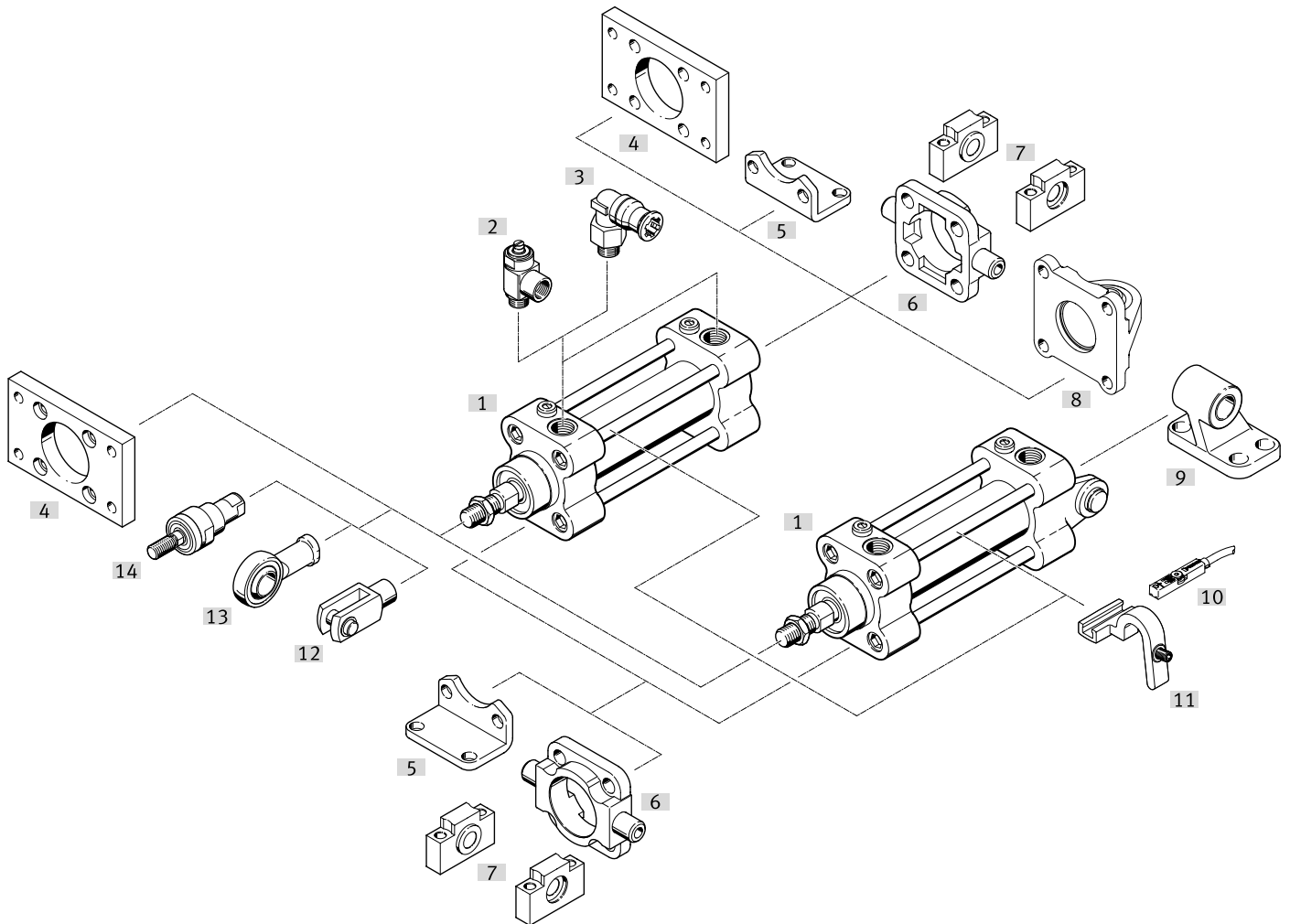

Zubehör		→ Link
Typ/Bestellcode	Beschreibung	
[1] Normzylinder CRDNG/S	Doppeltwirkend, basierend auf ISO 15552, aus Edelstahl	crdng
[2] Drossel-Rückschlagventil CRGLA	Zur Geschwindigkeitsregulierung	20
[3] Steckverschraubung CRQS	Zum Anschluss von außertolerierten Druckluftschläuchen	crqs
[4] Flanschbefestigung CRFNG	Für Lager- und Abschlussdeckel	18
[5] Fußbefestigung CRHNC	Für Lager- und Abschlussdeckel	18
[6] Schwenkzapfen CRZNG	Für Lager- und Abschlussdeckel in Verbindung mit Lagerstücken CRLNZG	18
[7] Lagerstück CRLNZG	Zur Aufnahme von Schwenkzapfen CRZNG	18
[8] Schwenkflansch CRSNCS	Für Abschlussdeckel	19
[9] Lagerbock CRLNG	Für CRDNGS (Ausführung mit Schwenkflansch)	18
[10] Näherungsschalter CRSMT-8M	<ul style="list-style-type: none"> • Bauform für T-Nut • Zur Positionsabfrage 	19
[11] Befestigungsbausatz DASP-V4	Für Näherungsschalter CRSMT-8M	19
[12] Gabelkopf CRSG	Lässt eine Schwenkbewegung des Zylinders in einer Ebene zu	19
[13] Gelenkkopf CRSGS	Mit sphärischer Lagerung	19
[14] Flexo-Kupplung CRFK	Für den Ausgleich von Radial- und Winkelabweichungen	19

Zubehör

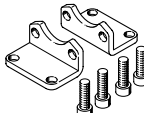
Fußbefestigung CRHNC					
	Beschreibung	Werkstoff Befestigung	Produktgewicht	Teile-Nr.	Typ
	für Ø 32	hochlegierter Stahl rostfrei	139 g	176937	CRHNC-32
	für Ø 40		188 g	176938	CRHNC-40
	für Ø 50		341 g	176939	CRHNC-50
	für Ø 63		424 g	176940	CRHNC-63
	für Ø 80		810 g	176941	CRHNC-80
	für Ø 100		990 g	176942	CRHNC-100
	für Ø 125		1.920 g	176943	CRHNC-125

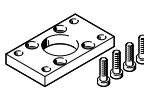
Flanschbefestigung CRFNG					
	Beschreibung	Werkstoff Befestigung	Produktgewicht	Teile-Nr.	Typ
	für Ø 32	hochlegierter Stahl rostfrei	220 g	161846	CRFNG-32
	für Ø 40		291 g	161847	CRFNG-40
	für Ø 50		526 g	161848	CRFNG-50
	für Ø 63		680 g	161849	CRFNG-63
	für Ø 80		1.508 g	161850	CRFNG-80
	für Ø 100		2.054 g	161851	CRFNG-100
	für Ø 125		3.787 g	185363	CRFNG-125

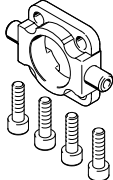
Schwenkzapfen CRZNG					
	Beschreibung	Werkstoff Befestigung	Produktgewicht	Teile-Nr.	Typ
	für Ø 32	hochlegierter Stahl rostfrei	150 g	161852	CRZNG-32
	für Ø 40		285 g	161853	CRZNG-40
	für Ø 50		473 g	161854	CRZNG-50
	für Ø 63		687 g	161855	CRZNG-63
	für Ø 80		1.296 g	161856	CRZNG-80
	für Ø 100		2.254 g	161857	CRZNG-100
	für Ø 125		3.484 g	185362	CRZNG-125

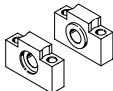
Lagerstück CRLNZG					
	Beschreibung	Werkstoff Befestigung	Produktgewicht	Teile-Nr.	Typ
	für Ø 32	hochlegierter Stahl rostfrei	205 g	161874	CRLNZG-32
	für Ø 40, 50		323 g	161875	CRLNZG-40/50
	für Ø 63, 80		435 g	161876	CRLNZG-63/80
	für Ø 100, 125		739 g	161877	CRLNZG-100/125

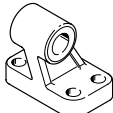
Lagerbock CRLNG					
	Beschreibung	Werkstoff Befestigung	Produktgewicht	Teile-Nr.	Typ
	für Ø 32	elektroplattiert	133 g	161840	CRLNG-32
	für Ø 40	hochlegierter Stahl	161 g	161841	CRLNG-40
	für Ø 50		281 g	161842	CRLNG-50
	für Ø 63		370 g	161843	CRLNG-63
	für Ø 80		562 g	161844	CRLNG-80
	für Ø 100		915 g	161845	CRLNG-100
	für Ø 125		2.539 g	176951	CRLNG-125

Zubehör

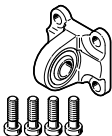
Schwenkflansch CRSNCS					
	Beschreibung	Werkstoff Befestigung	Produktgewicht	Teile-Nr.	Typ
	für Ø 32	hochlegierter Stahl rostfrei	161 g	2895920	CRSNCS-32
	für Ø 40		239 g	2895921	CRSNCS-40
	für Ø 50		403 g	2895922	CRSNCS-50
	für Ø 63		576 g	2895923	CRSNCS-63
	für Ø 80		1.173 g	2895924	CRSNCS-80

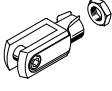
Gabelkopf CRSG					
	Beschreibung	Werkstoff Gabelkopf	Produktgewicht	Teile-Nr.	Typ
	für Ø 32	hochlegierter Stahl	101,8 g	13569	CRSG-M10X1,25
	für Ø 40		162,8 g	13570	CRSG-M12X1,25
	für Ø 50, für Ø 63		380,2 g	13571	CRSG-M16X1,5
	für Ø 80, für Ø 100		757,8 g	13572	CRSG-M20X1,5
	für Ø 125		2.022,1 g	185361	CRSG-M27X2

Gelenkkopf CRSGS					
	Beschreibung	Werkstoff Gehäuse	Produktgewicht	Teile-Nr.	Typ
	für Ø 32	hochlegierter Stahl	87 g	195582	CRSGS-M10X1,25
	für Ø 40		129 g	195583	CRSGS-M12X1,25
	für Ø 50, für Ø 63		265 g	195584	CRSGS-M16X1,5
	für Ø 80, für Ø 100		464 g	195585	CRSGS-M20X1,5
	für Ø 125		1.333 g	195586	CRSGS-M27X2

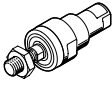
Flexo-Kupplung CRFK					
	Beschreibung	Werkstoff Gehäuse	Produktgewicht	Teile-Nr.	Typ
	für Ø 32	hochlegierter Stahl rostfrei	230 g	2305778	CRFK-M10X1,25
	für Ø 40			2305779	CRFK-M12X1,25
	für Ø 50, 63		670 g	2490673	CRFK-M16X1,5
	für Ø 80, 100		1.280 g	2545677	CRFK-M20X1,5

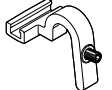
Befestigungsbausätze DASP für Näherungsschalter					
	Beschreibung	Werkstoff Halter	Produktgewicht	Teile-Nr.	Typ
	für Ø 32 ... 63	hochlegierter Stahl	28 g	8174843	DASP-V4-8-A-R1
	für Ø 80 ... 125	rostfrei	39 g	8174844	DASP-V4-12-A-R1

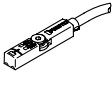
Näherungsschalter CRSMT-8M für T-Nut, magneto-resistiv Link crsmt						
	Befestigungsart	Schaltausgang	Elektrischer Anschluss	Kabellänge	Teile-Nr.	Typ
	festgeschraubt, von oben in Nut einsetzbar	3-Draht PNP Schließer	Offenes Ende	5 m	574380	CRSMT-8M-PS-24V-K-5,0-OE-EX2
				10 m	574381	CRSMT-8M-PS-24V-K-10,0-OE-EX2
			Stecker M8, A-codiert	0,3 m	574383	CRSMT-8M-PS-24V-K-0,3-M8D-EX2
					574382	CRSMT-8M-PS-24V-K-0,3-M12-EX2

Zubehör

Verbindungsleitungen NEBA, gerade, Anschluss M8

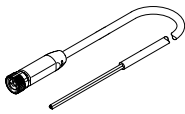
	Elektrischer Anschluss 1, Anschlusstechnik	Elektrischer Anschluss 2, Anschlusstechnik	Elektrischer Anschluss 2, Anzahl Pole/Adern	Kabellänge	Teile-Nr.	Typ
	M8x1 A-codiert nach EN 61076-2-104	offenes Ende	3	2,5 m	★ 8078223	NEBA-M8G3-U-2.5-N-LE3
				5 m	★ 8078224	NEBA-M8G3-U-5-N-LE3

Verbindungsleitungen NEBA, gerade, Anschluss M12

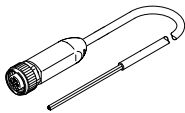
	Elektrischer Anschluss 1, Anschlusstechnik	Elektrischer Anschluss 2, Anschlusstechnik	Elektrischer Anschluss 2, Anzahl Pole/Adern	Kabellänge	Teile-Nr.	Typ
	M12x1 A-codiert nach EN 61076-2-101	offenes Ende	3	2,5 m	8078236	NEBA-M12G5-U-2.5-N-LE3
				5 m	8078237	NEBA-M12G5-U-5-N-LE3

Verbindungsleitungen NEBA, gewinkelt, Anschluss M8

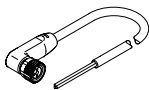
	Elektrischer Anschluss 1, Anschlusstechnik	Elektrischer Anschluss 2, Anschlusstechnik	Elektrischer Anschluss 2, Anzahl Pole/Adern	Kabellänge	Teile-Nr.	Typ
	M8x1 A-codiert nach EN 61076-2-104	offenes Ende	3	2,5 m	★ 8078230	NEBA-M8W3-U-2.5-N-LE3
				5 m	★ 8078231	NEBA-M8W3-U-5-N-LE3

Verbindungsleitungen NEBA, gewinkelt, Anschluss M12

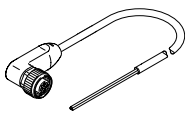
	Elektrischer Anschluss 1, Anschlusstechnik	Elektrischer Anschluss 2, Anschlusstechnik	Elektrischer Anschluss 2, Anzahl Pole/Adern	Kabellänge	Teile-Nr.	Typ
	M12x1 A-codiert nach EN 61076-2-101	offenes Ende	3	2,5 m	8078245	NEBA-M12W5-U-2.5-N-LE3
				5 m	8078246	NEBA-M12W5-U-5-N-LE3

Drossel-Rückschlagventile CRGRLA

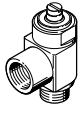
	Beschreibung	Pneumatischer Anschluss	Werkstoff Schwenkan-schluss	Produktge-wicht	Teile-Nr.	Typ
	für Ø 32	G1/8	hochlegierter Stahl rostfrei	37,8 g	161404	CRGRLA-1/8-B
	für Ø 40, 50	G1/4		71,6 g	161405	CRGRLA-1/4-B
	für Ø 63, 80	G3/8		126,9 g	161406	CRGRLA-3/8-B
	für Ø 100, 125	G1/2		262,3 g	161407	CRGRLA-1/2-B