



- Adaptés à la gamme des vérins Festo
- Combinables de nombreuses manières
- Robustes et fonctionnels
- Variantes en acier inoxydable

Équipements de tige de piston

Périphérie

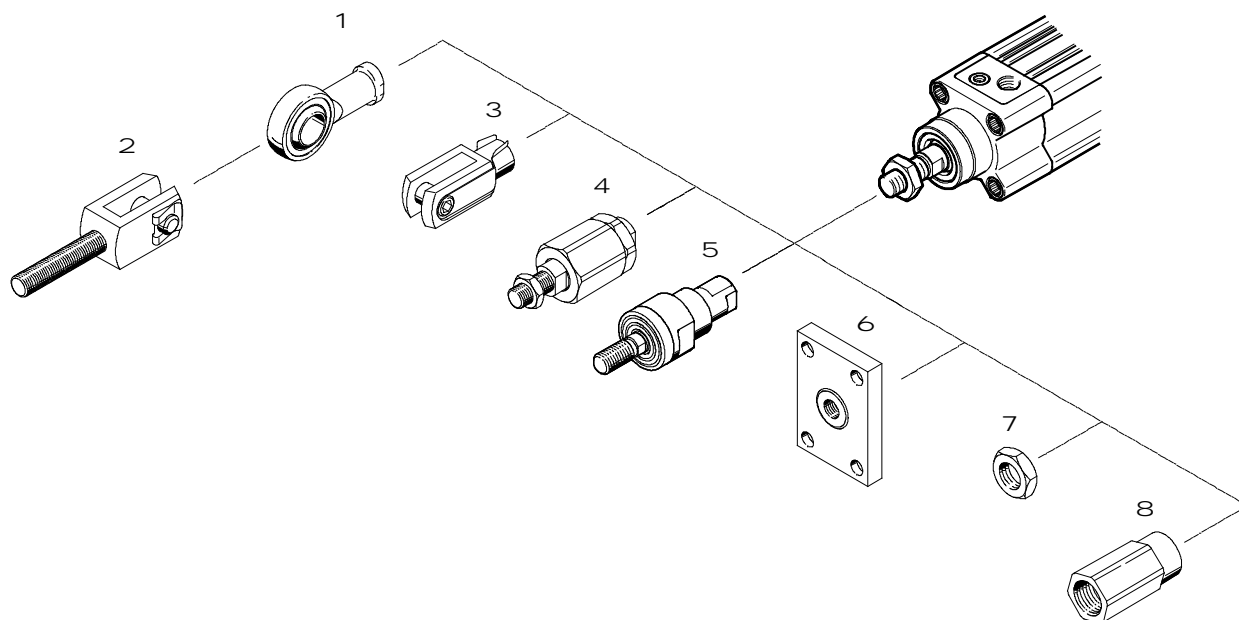

FESTO





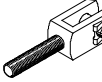
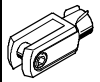
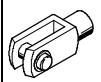

Éléments de fixation et accessoires		
	Description	
1	Chape articulée SGS Chape à rotule CRSGS	Les chapes à rotule ne nécessitent aucun entretien, grâce à la combinaison des matériaux acier/fibre de bronze PTFE dans le palier de la rotule. Conforme aux normes ISO 12240-4 K. Version résistante à la corrosion et aux acides. Conforme aux normes ISO 12240-4 K.
2	Chape de tige SGA	Associées à la chape à rotule SGS, les chapes de tige permettent une fixation articulée des vérins.
3	Chape de tige SG Chape de tige CRSG	Les chapes de tige se fixent sur le filetage avant de la tige de piston. Elles permettent un mouvement oscillant du vérin dans un seul plan. À la norme ISO 8140 / DIN 71752. Version résistante à la corrosion et aux acides. À la norme ISO 8140 / DIN 71752.
4	Accouplement articulé FK	Les accouplements servent à relier l'extrémité de la tige de piston de vérins de tous types à des parties mobiles de machines. Ils permettent de compenser les écarts radiaux et angulaires (défauts d'alignement).
5	Accouplement articulé CRFK	Version résistante à la corrosion et aux acides.
6	Pièce d'accouplement KSG Accouplement KSZ	Les accouplements servent à relier l'extrémité des tiges de piston de vérins de tous types à des parties mobiles de machines. Ils permettent de compenser des écarts radiaux pouvant aller jusqu'à ± 1 mm. Pour vérins avec tige antirotation. Avec ces accouplements permettant la compensation d'écarts radiaux, les vérins peuvent être reliés de façon stable au composant en mouvement.
7	Écrou hexagonal MSK	Selon ISO 8675.
8	Adaptateur AD	Spécialement conçu pour les tiges de piston creuses traversantes, par exemple, pour le raccordement de ventouses

Equipements de tige de piston

Fourniture

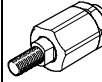
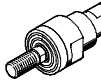
Equipements de tige de piston						
Filetage de la tige de piston		Chape à rotule		Chape de tige		
extérieur	intérieur	SGS-...	CRSGS-...	SGA-... ¹⁾	SG-...	CRSG-...
						
M4		■	-	-	■	-
M6		■	■	-	■	■
M8		■	■	-	■	■
M10		■	-	-	■	-
M10x1,25		■	■	■	■	■
M12		■	-	■	■	-
M12x1,25		■	■	■	■	■
M16		■	-	■	■	-
M16x1,5		■	■	■	■	■
M20x1,5		■	■	■	■	■
M27x2		■	■	■	■	■
M36x2		■	-	-	■	-
M42x2		■	-	-	■	-
M48x2		■	-	-	■	-
→ Page/Internet		4	5	6	7	9

1) Fixation sur la tige de piston uniquement au moyen de la chape à rotule SGS

Equipements de tige de piston							
Filetage de la tige de piston		Accouplement articulé		Accouplement		Ecrou hexagonal	Adaptateur
extérieur	intérieur	FK-...	CRFK-...	KSG-...	KSZ-...	MSK-...	AD-...
							
M4		■	-	-	-	-	-
M6		■	-	-	■	-	■
M8		■	-	-	■	-	■
M10		■	-	-	-	-	-
M10x1,25		■	■	■	■	■	■
M12		■	-	-	-	-	-
M12x1,25		■	■	■	■	■	■
M16		■	-	-	-	-	-
M16x1,5		■	■	■	■	■	-
M20x1,5		■	■	■	■	-	-
M27x2		■	-	■	-	-	-
M36x2		■	-	-	-	-	-
M42x2		-	-	-	-	-	-
M48x2		-	-	-	-	-	-
	M4	■	-	-	-	-	-
	M5	■	-	-	-	-	-
	M6	■	-	-	-	-	-
	M8	■	-	-	-	-	-
	M10	■	-	-	-	-	-
	M12	■	-	-	-	-	-
→ Page/Internet		10	11	12	13	14	15

Chapes à rotule SGS

Fiche de données techniques

FESTO

Chape à rotule SGS

Fourniture :
1 chape à rotule, 1 écrou
hexagonal DIN 439

Matériau :
Acier zingué
Conformes RoHS

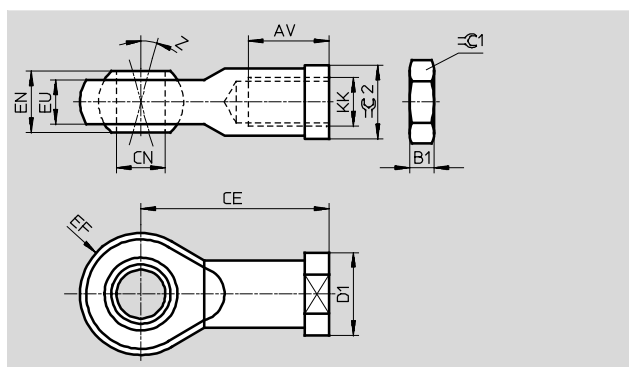

Dimensions et références								
KK	AV	B1	CE	CN Ø H7	D1 Ø	EF ±0,5	EN	EU
M4	10 -2	2,2	27	5	11	9	8	6
M6	12 -2	3,2	30	6	13	10	9	6,8
M8	16 -2	4	36	8	16	12	12	9
M10	20 -2	5	43	10	19	14	14	10,5
M10x1,25								
M12	22 -2	6	50	12	22	16	16	12
M12x1,25								
M16	28 -2	8	64	16	27	21	21	15
M16x1,5								
M20x1,5	33 -2	10	77	20	34	25	25	18
M27x2	51 -2	13,5	110	30	50	35	37	25
M36x2	56 +2	18	125	35	58	40	43	28
M42x2	60 +2	21	142	40	65	45	49	33
M48x2	65 +2	24	160	50	75	58	60	45

KK	Z [°]	β 1	β 2	ISO 12240-4 Série dimen- sionnelle K	CRC ¹⁾	Poids [g]	N° de pièce	Type
M4	13	7	9	–	2	21	9253	SGS-M4
M6	13	10	11	■	2	29	9254	SGS-M6
M8	13	13	14	■	2	53	9255	SGS-M8
M10	13	17	17	■	2	88	9256	SGS-M10
M10x1,25				–	2	87	9261	SGS-M10x1,25
M12	13	19	19	■	2	131	9257	SGS-M12
M12x1,25				–	2	129	9262	SGS-M12x1,25
M16	15	24	22	■	2	263	9258	SGS-M16
M16x1,5				–	2	259	9263	SGS-M16x1,5
M20x1,5	15	30	30	■	2	464	9264	SGS-M20x1,5
M27x2	15	41	41	–	2	1333	10774	SGS-M27x2
M36x2	15	55	50	■	2	2084	10775	SGS-M36x2
M42x2	15	65	55	■	2	3132	10776	SGS-M42x2
M48x2	12	75	65	■	2	5498	10777	SGS-M48x2

1) Classe de protection anticorrosion CRC 2 selon la norme Festo FN 940070
Résistance modérée à la corrosion. Utilisation en intérieur avec risque de condensation. Pièces externes visibles dont la surface répond essentiellement à des critères d'apparence, en contact direct avec une atmosphère industrielle courante.

Chapes à rotule CRSGS, acier inoxydable

Fiche de données techniques

Chape à rotule CRSGS

Fourniture :
1 chape à rotule, 1 écrou
hexagonal DIN 439

Matériau :
Acier fortement allié
Conformes RoHS

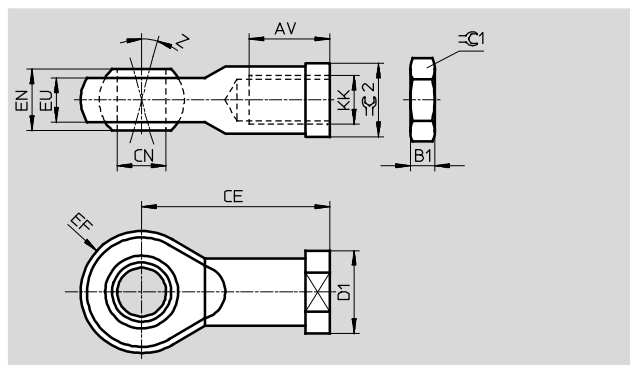
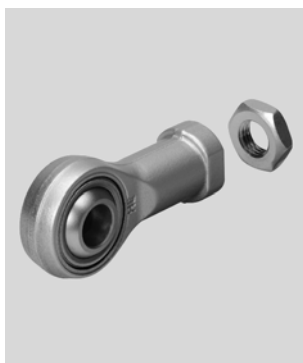

Dimensions et références								
KK	AV	B1	CE	CN	D1	EF	EN	EU
	-2			Ø H7	Ø	±0,5		
M6	12	3,2	30	6	13	10	9	6,8
M8	16	4	36	8	16	12	12	9
M10x1,25	20	5	43	10	19	14	14	10,5
M12x1,25	22	6	50	12	22	16	16	12
M16x1,5	28	8	64	16	27	21	21	15
M20x1,5	33	10	77	20	34	25	25	18
M27x2	51	13,5	110	30	50	35	37	25

KK	Z	β 1	β 2	ISO 12240-4	CRC ¹⁾	Poids	N° de pièce	Type
	[°]			Série dimensionnelle K		[g]		
M6	13	10	11	■	4	29	195580	CRSGS-M6
M8	13	13	14	■	4	53	195581	CRSGS-M8
M10x1,25	13	17	17	–	4	87	195582	CRSGS-M10x1,25
M12x1,25	13	19	19	–	4	129	195583	CRSGS-M12x1,25
M16x1,5	15	24	22	–	4	259	195584	CRSGS-M16x1,5
M20x1,5	15	30	30	■	4	464	195585	CRSGS-M20x1,5
M27x2	15	41	41	–	4	1333	195586	CRSGS-M27x2

1) Classe de protection anticorrosion CRC 4 selon la norme Festo FN 940070
Résistance particulièrement forte à la corrosion. Exposition en plein air dans des conditions corrosives difficiles. Pièces au contact de fluides agressifs, dans l'industrie agroalimentaire ou chimique, par exemple. Ces applications doivent être le cas échéant validées par des contrôles spéciaux (→ aussi FN 940082) en présence des fluides correspondants.

Chapes de tige SGA

Fiche de données techniques

FESTO

Chape de tige SGA

Fourniture :
1 chape de tige, 1 goupille,
1 sécurité

Matériau :
Acier zingué
Sans cuivre ni PTFE
Conformes RoHS

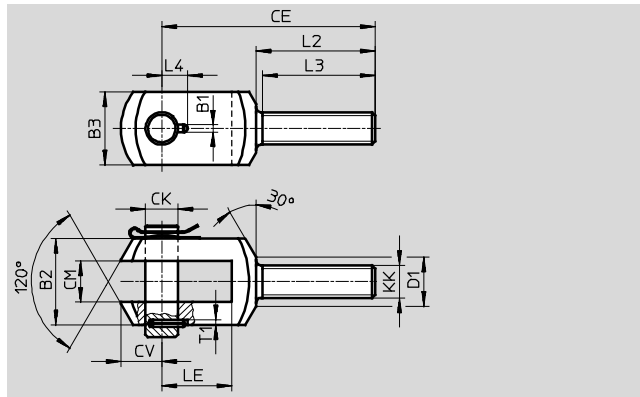

Associée à une rotule SGS 2 (→ 4), la chape de tige SGA 1 permet une fixation articulée des vérins.

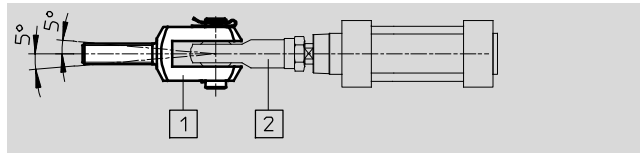

Dimensions et références								
KK	B1	B2	B3	CE	CK	CM	CV	D1
		d12			Ø F7/h9	B12		Ø
M10x1,25	3,3	28	20	78	10	14	12	18
M12	4,3	30	25	92	12	16	16	19
M12x1,25								
M16	4,3	40	35	108	16	21	21	24
M16x1,5								
M20x1,5	4,3	50	40	131	20	25	25	30
M27x2	6,3	67	60	168	30	37	32	38
M36x2	6,3	78	70	211	35	43	39	48

KK	L2	L3	L4	LE	T1	CRC ¹⁾	Poids [g]	N° de pièce	Type
M10x1,25	53	50	11	20	3	1	129	32954	SGA-M10x1,25
M12	58	55	12	26	3	1	222	6523	SGA-M12
M12x1,25									
M16	65	62	14	31	3	1	512	6524	SGA-M16
M16x1,5									
M20x1,5	73	69	16	43	3	1	954	10769	SGA-M20x1,5
M27x2	98	92	24	54	5	1	2189	10770	SGA-M27x2
M36x2	121	115	26,5	72	5	1	3938	10771	SGA-M36x2

1) Classe de protection anticorrosion CRC 1 selon la norme Festo FN 940070
Faible résistance à la corrosion. Utilisation en intérieur sec ou transport et protection. S'applique également aux pièces derrière les capots, dans des zones intérieures non visibles, ou à des pièces couvertes dans l'application (par exemple un axe d'entraînement).

Chapes de tige SG

Fiche de données techniques

Chape de tige SG

Fourniture :

1 chape de tige, 1 tourillon,
1 écrou hexagonal (M4 : DIN 934,
M6 ... M16: DIN 439)

Matériau :

Acier zingué
Sans cuivre ni PTFE
Conformes RoHS

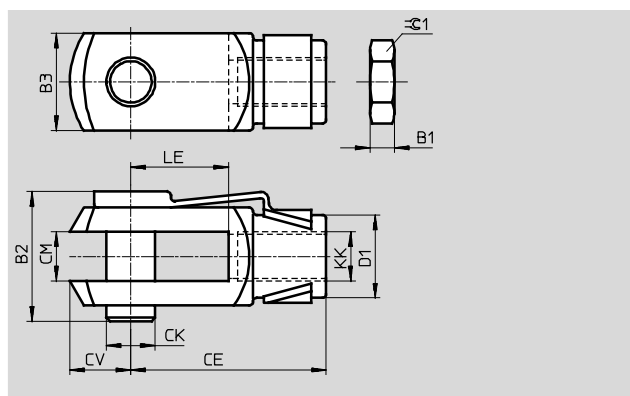
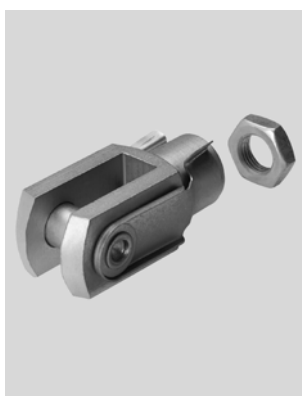

Dimensions et références								
KK	B1	B2	B3	CE	CK Ø	CM	CV	D1 Ø
M4	3,2	11,1	8	16±0,3	4h11	4B13	5	8
M6	3,2	16,2	12	24±0,3	6h11	6B13	7	10
M8	4	21,6	16	32±0,4	8h11	8B13	10	14
M10	5	26	20	40±0,4	10h11	10B13	12	18
M10x1,25								
M12	6	31,1	24	48±0,4	12h11	12+0,7/+0,15	14	20
M12x1,25								
M16	8	39,5	32	64±0,4	16h11	16+0,7/+0,15	19	26
M16x1,5								

KK	LE ±0,5	β 1	ISO 8140	DIN 71752	CRC ¹⁾	Poids [g]	N° de pièce	Type
M4	8	7	–	■	1	10	6532	SG-M4
M6	12	10	■	■	1	25	3110	SG-M6
M8	16	13	■	■	1	55	3111	SG-M8
M10	20	17	–	■	1	105	2674	SG-M10
M10x1,25		17	■	■	1	105	6144	SG-M10x1,25
M12	24	19	–	■	1	165	2675	SG-M12
M12x1,25		19	■	■	1	165	6145	SG-M12x1,25
M16	32	24	–	■	1	385	2676	SG-M16
M16x1,5			■	■	1	385	6146	SG-M16x1,5

1) Classe de protection anticorrosion CRC 1 selon la norme Festo FN 940070

Faible résistance à la corrosion. Utilisation en intérieur sec ou transport et protection. S'applique également aux pièces derrière les capots, dans des zones intérieures non visibles, ou à des pièces couvertes dans l'application (par exemple un axe d'entraînement).

Chapes de tige SG

Fiche de données techniques

FESTO

Chape de tige SG

Fourniture :

1 chape de tige, 1 axe,
1 circlip, 1 écrou hexagonal
(DIN 439)

Matériau :

Acier zingué
Sans cuivre ni PTFE
Conformes RoHS

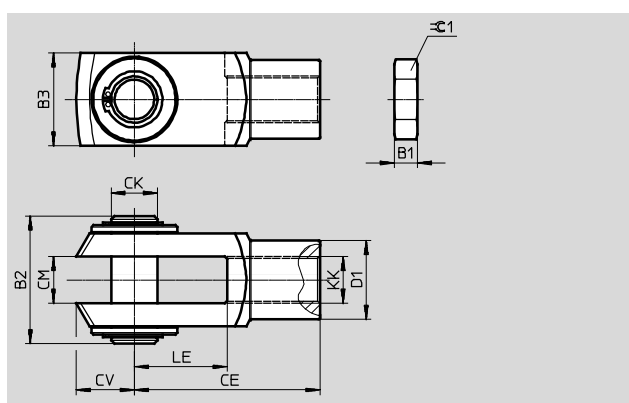
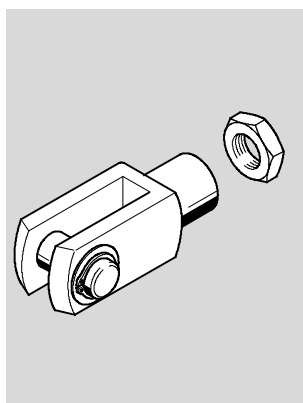

Dimensions et références								
KK	B1	B2	B3	CE	CK Ø	CM	CV	D1 Ø
M20x1,5	10	55	40	80±0,4	20e8	20+0,7/+0,15	25	34
M27x2	13,5	73	55	110±0,4	30e8	30+0,7/+0,15	38	48
M36x2	18	93	70	144±0,4	35e8	35+0,7/+0,15	44	60
M42x2	21	111	85	168±0,4	40e8	40+0,7/+0,15	64	70
M48x2	24	121,5	90	192±0,4	50e8	50+0,7/+0,15	73	80

KK	LE ±0,5	β 1	ISO 8140	CRC ¹⁾	Poids [g]	N° de pièce	Type
M20x1,5	40	30	■	1	785	6147	SG-M20x1,5
M27x2	54	41	■	1	2145	14987	SG-M27x2-B
M36x2	72	55	■	1	4220	9581	SG-M36x2
M42x2	84	65	■	1	7520	9582	SG-M42x2
M48x2	96	75	■	1	10030	9583	SG-M48x2

1) Classe de protection anticorrosion CRC 1 selon la norme Festo FN 940070

Faible résistance à la corrosion. Utilisation en intérieur sec ou transport et protection. S'applique également aux pièces derrière les capots, dans des zones intérieures non visibles, ou à des pièces couvertes dans l'application (par exemple un axe d'entraînement).

Chapes de tige CRSG, acier inoxydable

Fiche de données techniques

Chape de tige CRSG

Fourniture :

1 chape de tige, 1 axe-pivot,
1 écrou hexagonal DIN 439

Matériau :

Acier fortement allié
Sans cuivre ni PTFE
Conformes RoHS

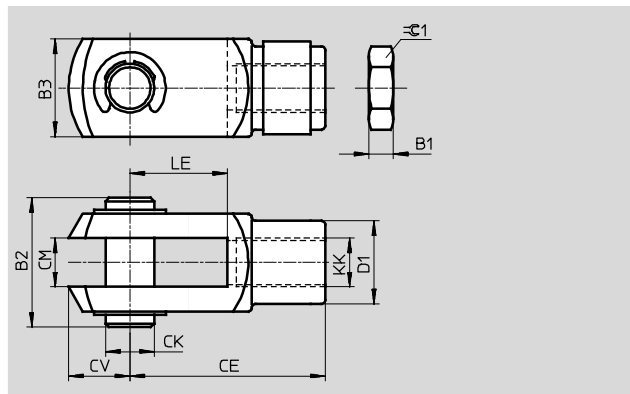

Dimensions et références								
KK	B1	B2	B3	CE	CK	CM	CV	D1
			h11		∅ H9/e8			∅ ±0,3
M6	3,2	19	12	24±0,3	6	6B13	7	10
M8	4	24	16	32±0,4	8	8B13	10	14
M10x1,25	5	27	20	40±0,4	10	10B13	12	18
M12x1,25	6	33	24	48±0,4	12	12+0,7/+0,15	14	20
M16x1,5	8	43	32	64±0,4	16	16+0,7/+0,15	19	26
M20x1,5	10	53	40	80±0,4	20	20+0,7/+0,15	25	34
M27x2	13,5	70	55	110±0,4	30	30+0,7/+0,15	38	48

KK	LE	β 1	ISO 8140	DIN 71752	CRC ¹⁾	Poids	N° de pièce	Type
	±0,5					[g]		
M6	12	10	■	■	4	25	13567	CRSG-M6
M8	16	13	■	■	4	55	13568	CRSG-M8
M10x1,25	20	17	■	■	4	110	13569	CRSG-M10x1,25
M12x1,25	24	19	■	■	4	180	13570	CRSG-M12x1,25
M16x1,5	32	24	■	■	4	395	13571	CRSG-M16x1,5
M20x1,5	40	30	■	—	4	800	13572	CRSG-M20x1,5
M27x2	54	41	■	—	4	1900	185361	CRSG-M27x2

1) Classe de protection anticorrosion CRC 4 selon la norme Festo FN 940070
Résistance particulièrement forte à la corrosion. Exposition en plein air dans des conditions corrosives difficiles. Pièces au contact de fluides agressifs, dans l'industrie agroalimentaire ou chimique, par exemple. Ces applications doivent être le cas échéant validées par des contrôles spéciaux (→ aussi FN 940082) en présence des fluides correspondants.

Accouplements articulés FK

FESTO

Fiche de données techniques

Accouplement articulé FK

Fourniture :
1 accouplement articulé, 1 écrou
hexagonal DIN 439

Matériau :
Acier zingué
Sans cuivre ni PTFE
Conformes RoHS

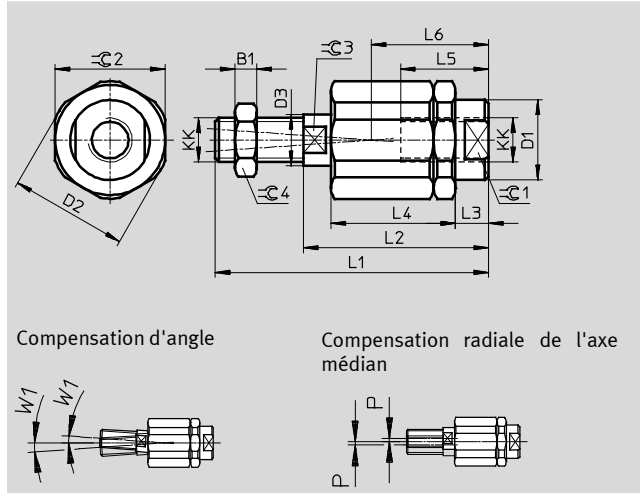

Dimensions et références													
KK	B1	D1 ∅	D2 ∅	D3 ∅	L1	L2	L3	L4	L5	L6	W1 [°]	β 1	β 2
M4	2,2	–	–	3,8	33	24	4,5	16,5	12,5	16	4	11	11
M5	2,7	8,5	14,5	5,8	38,5	25	4,4	17,5	11,5	15,7	4	7	13
M6	3,2	8,5	14,5	5,8	37	25	4,4	17,5	11,5	15,7	4	7	13
M8	4	12,5	19	7,8	49	34	6	23,5	14	20,5	4	10	17
M10	5	21,4	32,5	13,8	67,5	49,5	9	34	23	31	4	19	30
M10x1,25					69,5						4		
M12	6	21,4	32,5	13,8	70,5	49,5	9	34	23	31	4	19	30
M12x1,25					74,5						10		
M16	8	33,8	45	22	97	71	10	53	32	44,5	4	30	41
M16x1,5					103						4		
M20x1,5	10	33,8	45	22	120	80	19	53	41	53,5	4	30	41
M27x2	13,5	62	62	28	157	103	12,2	79	42	62,5	4	55	55
M36x2	18	80	80	38	251	179	22	136	78	110	4	75	75

KK	β 3	β 4	Charge de traction et de pression maxi admissible [N]	Jeu axial [mm]	Équilibre axial P [mm]	CRC ¹⁾	Poids [g]	N° de pièce	Type
M4	3,2	7	750	0,04 ... 0,2	±0,5	2	15	6528	FK-M4
M5	5	8	1200	0,04 ... 0,2	±0,5	2	20	30984	FK-M5
M6	5	10	1200	0,04 ... 0,2	±0,5	2	23	2061	FK-M6
M8	7	13	2500	0,04 ... 0,2	±0,5	2	50	2062	FK-M8
M10	12	17	5000	0,05 ... 0,25	±0,7	2	210	2063	FK-M10
M10x1,25			5000	0,05 ... 0,25	±0,7	2	210	6140	FK-M10x1,25
M12	12	19	5000	0,05 ... 0,25	±0,7	2	210	2064	FK-M12
M12x1,25			5000	0,05 ... 0,25	±0,7	2	215	6141	FK-M12x1,25
M16	19	24	10000	0,05 ... 0,25	±1	2	670	2065	FK-M16
M16x1,5			10000	0,05 ... 0,25	±1	2	650	6142	FK-M16x1,5
M20x1,5	19	30	10000	0,05 ... 0,25	±1	2	720	6143	FK-M20x1,5
M27x2	24	41	30000	0,05 ... 0,25	±1	2	2100	10485	FK-M27x2
M36x2	32	55	40000	0,05 ... 0,25	±1	2	5800	10746	FK-M36x2

1) Classe de protection anticorrosion CRC 2 selon la norme Festo FN 940070
Résistance modérée à la corrosion. Utilisation en intérieur avec risque de condensation. Pièces externes visibles dont la surface répond essentiellement à des critères d'apparence, en contact direct avec une atmosphère industrielle courante.

Accouplement articulé CRFK, acier inoxydable

Fiche de données techniques

Accouplement articulé CRFK

Fourniture :
1 accouplement articulé

Matériau :
Boîtier, écrou, goujon
d'assemblage : acier inoxydable
fortement allié
Capuchon : élastomère
Sans cuivre ni PTFE
Conformes RoHS

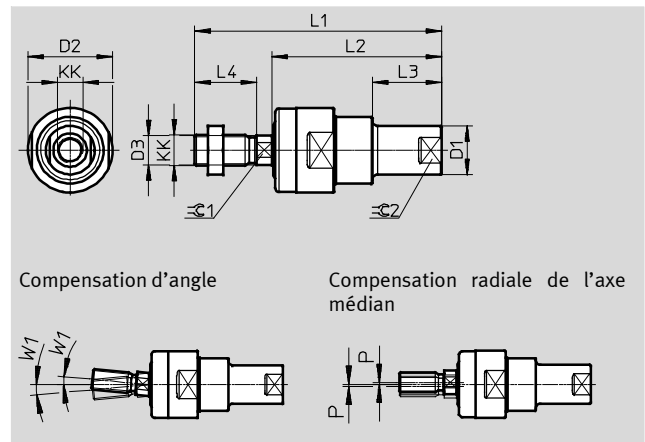

Dimensions et références										
KK	D1 Ø	D2 Ø	D3 Ø	L1	L2	L3	L4	W1 [°]	β 1	β 2
M10x1,25	19	33	11,5	94	66	27	22	5	10	16
M12x1,25	19	33	11,5	96	66	27	24	5	10	16
M16x1,5	27	47	16	129	89	32	32	5	14	22
M20x1,5	35	57	21	165	114	40	40	5	18	30

KK	Charge de traction et de pression maxi admissible [N]	Jeu axial [mm]	Équilibre axial P [mm]	Température ambiante [°C]
M10x1,25	2100	0,01 ... 0,03	±1	-20 ... +100
M12x1,25	2100	0,01 ... 0,03	±1	-20 ... +100
M16x1,5	5600	0,01 ... 0,03	±1	-20 ... +100
M20x1,5	13800	0,01 ... 0,03	±1	-20 ... +100

KK	CRC ¹⁾	Poids [g]	N° de pièce	Type
M10x1,25	4	230	2305778	CRFK-M10x1,25
M12x1,25	4	230	2305779	CRFK-M12x1,25
M16x1,5	4	670	2490673	CRFK-M16x1,5
M20x1,5	4	1280	2545677	CRFK-M20x1,5

1) Classe de protection anticorrosion CRC 4 selon la norme Festo FN 940070
Résistance particulièrement forte à la corrosion. Exposition en plein air dans des conditions corrosives difficiles. Pièces au contact de fluides agressifs, dans l'industrie agroalimentaire ou chimique, par exemple. Ces applications doivent être le cas échéant validées par des contrôles spéciaux (→ aussi FN 940082) en présence des fluides correspondants.

Accouplements KSG

Fiche de données techniques

FESTO

Accouplement KSG

L'accouplement sert à relier le filetage des tiges de piston de vérins de tous types à des parties mobiles de machines. Il permet de compenser des écarts axiaux pouvant aller jusqu'à 1 mm.

Fourniture :

1 plaque de flasque, 1 embout fileté

Matériau :

Acier zingué

Sans cuivre ni PTFE

Conformes RoHS

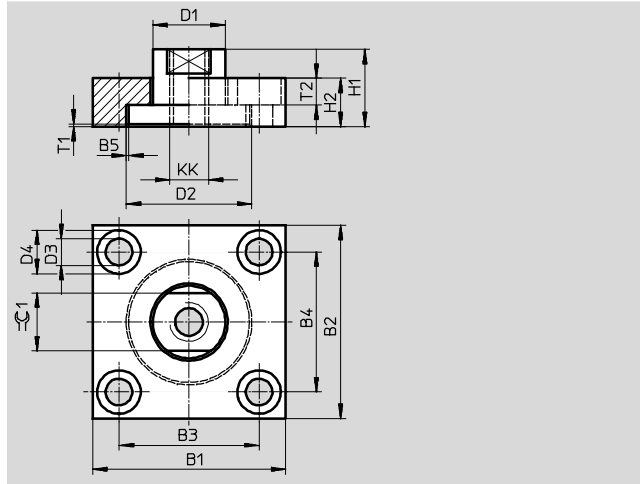
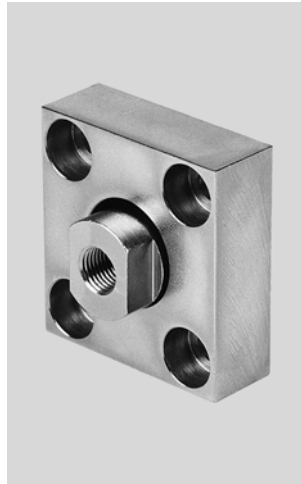

Dimensions et références										
KK	B1	B2	B3	B4	B5 Jeu axial maxi	D1 Ø H11	D2 Ø -0,2	D3 Ø H13	D4 Ø H13	H1
M10x1,25	60	37	36	23	1	20	32	6,6	11	24
M12x1,25	60	56	42	38		25	42	9	15	30
M16x1,5	80	80	58	58		30	52	11	18	32
M20x1,5	90	90	65	65		40	62	14	20	35
M27x2	90	90	65	65		40	62	14	20	35

KK	H2	T1 Jeu axial mini	T2	B 1	Couple de serrage maxi ¹⁾ [Nm]	CRC ²⁾	Poids [g]	N° de pièce	Type
M10x1,25	15	0,5	6,8	17	9,9	1	230	32963	KSG-M10x1,25
M12x1,25	20		9	19	24	1	450	32964	KSG-M12x1,25
M16x1,5	20		11	24	47	1	885	32965	KSG-M16x1,5
M20x1,5	20		13	36	82	1	1140	32966	KSG-M20x1,5
M27x2	20		13	36	82	1	1080	32967	KSG-M27x2

1) Pour vis de fixation avec filetage à pas gros/classe de résistance 8.8

2) Classe de protection anticorrosion CRC 1 selon la norme Festo FN 940070

Faible résistance à la corrosion. Utilisation en intérieur sec ou transport et protection. S'applique également aux pièces derrière les capots, dans des zones intérieures non visibles, ou à des pièces couvertes dans l'application (par exemple un axe d'entraînement).

Accouplements KSZ

Fiche de données techniques

Accouplement KSZ

pour tiges antirotation avec filetage

L'accouplement permet de coupler un vérin avec tige antirotation avec une pièce de manière stable, sans faire tourner le vérin ni la pièce.

Fourniture :

1 plaque de flasque, 1 embout fileté

Matériau :

Acier zingué

Sans cuivre ni PTFE

Conformes RoHS

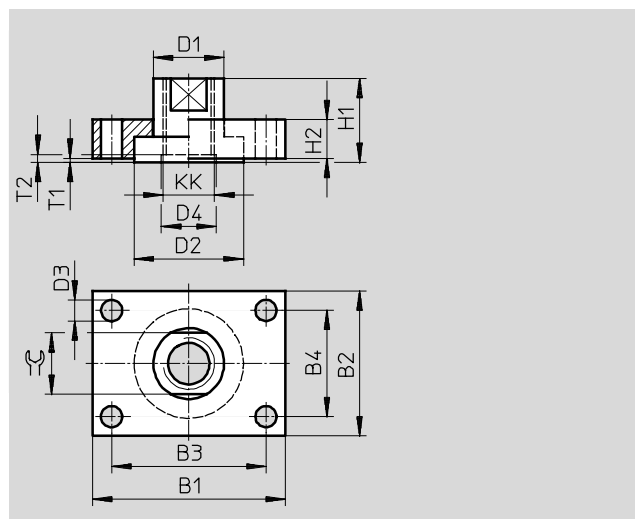
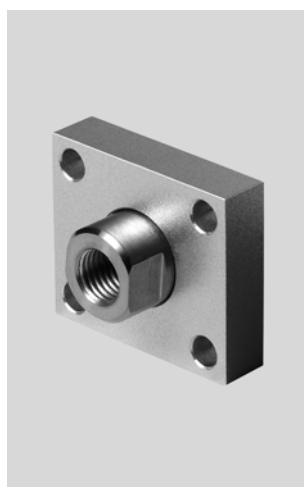

Dimensions et références

KK	B1	B2	B3	B4	D1 ∅	D2 ∅	D3 ∅ H13	D4 ∅	H1	H2	T1 min.	T2
M6	30	25	20	15	12-0,1	18	5,5	8	16	8	0,1	2
M8	35	30	25	20	14-0,1	20	5,5	–	22	8	0,1	–
M10x1,25	40	35	30	25	17-0,2	26	5,5	–	20	10	0,1	–
M12x1,25	50	40	40	30	17-0,2	26	5,5	–	22	12	0,1	–
M16x1,5	60	45	48	33	22-0,2	34	6,6	–	25	12	0,1	–
M20x1,5	72	50	57	35	30-0,2	44	9	–	32	15	0,1	–

KK	β	Couple de serrage maxi ¹⁾ [Nm]	Couple de serrage maxi ²⁾ [Nm]	Couple de serrage maxi ³⁾ [Nm]	CRC ⁴⁾	Poids [g]	N° de pièce	Type
M6	10	5,9	6,9	2,1	1	45	36123	KSZ-M6
M8	13	5,9	16	5	1	70	36124	KSZ-M8
M10x1,25	15	5,9	34	12	1	110	36125	KSZ-M10x1,25
M12x1,25	15	5,9	61	22	1	180	36126	KSZ-M12x1,25
M16x1,5	19	9,9	148	57	1	250	36127	KSZ-M16x1,5
M20x1,5	27	24	296	120	1	420	36128	KSZ-M20x1,5

1) Pour vis de fixation avec filetage à pas gros/classe de résistance 8.8

2) Pour contre-écrou sur la tige de piston

3) Couple de rotation transmissible de l'accouplement pour un indice de friction de μ 0,1 et de facteur 10 pour un couple de serrage maxi admissible

4) Classe de protection anticorrosion CRC 1 selon la norme Festo FN 940070

Faible résistance à la corrosion. Utilisation en intérieur sec ou transport et protection. S'applique également aux pièces derrière les capots, dans des zones intérieures non visibles, ou à des pièces couvertes dans l'application (par exemple un axe d'entraînement).

H Note

Le couple appliqué à l'accouplement ne doit pas dépasser le couple admissible du vérin. Les vis doivent être serrées de façon homogène.

Ecrous hexagonaux MSK

Fiche de données techniques

FESTO

Ecrou hexagonal MSK

Matériau :
Acier zingué

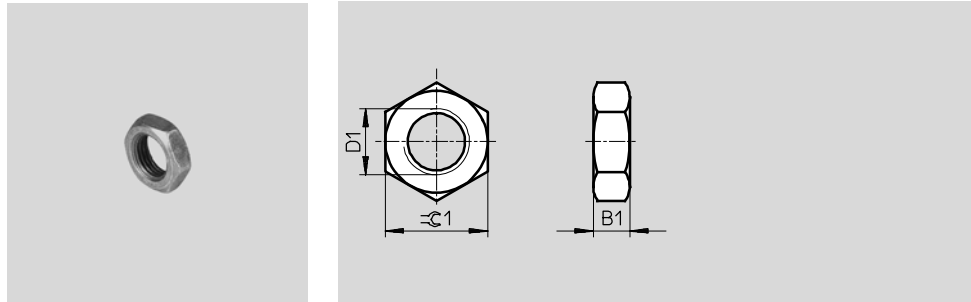

Dimensions et références									
D1	B1	β 1	Conforme à ISO 8675	selon ISO 8675	CRC ¹⁾	Poids [g]	N° de pièce	Type	PE ²⁾
M10x1,25	5	17	–	■	2	7	189005	MSK-M10x1,25	10
M12x1,25	6	19	–	■	2	9	189006	MSK-M12x1,25	10
M16x1,5	8	24	■	–	2	18	189007	MSK-M16x1,5	10

- 1) Classe de protection anticorrosion CRC 2 selon la norme Festo FN 940070
Résistance modérée à la corrosion. Utilisation en intérieur avec risque de condensation. Pièces externes visibles dont la surface répond essentiellement à des critères d'apparence, en contact direct avec une atmosphère industrielle courante.
- 2) Quantité par paquet

Adaptateur AD

Fiche de données techniques

Adaptateur AD

Matériau :
aluminium anodisé

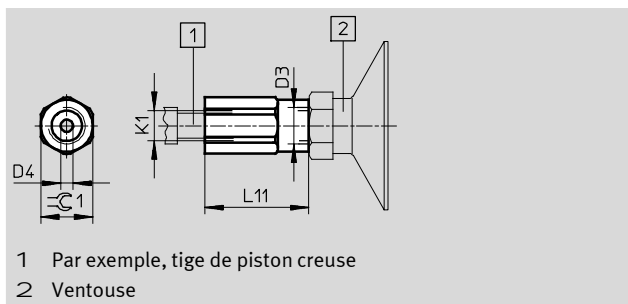

- 1 Par exemple, tige de piston creuse
- 2 Ventouse

Dimensions et références							
K1	D3	D4 Ø	L11	B1	Poids [g]	N° de pièce	Type
M6	M5	2,3	27	10	6	157328	AD-M6-M5
M6	Gx	2,3	27	13	9	157329	AD-M6-x
M6	G¼	2,3	30	17	17	157330	AD-M6-¼
M8	Gx	3,2	29	13	8	157331	AD-M8-x
M8	G¼	3,2	32	17	16	157332	AD-M8-¼
M10x1,25	Gx	4	31	13	10	157333	AD-M10x1,25-x
M10x1,25	G¼	4	34	17	16	157334	AD-M10x1,25-¼
M12x1,25	G¼	6	34	17	28	160256	AD-M12x1,25-¼
M12x1,25	Gy	6	37	22	14	160257	AD-M12x1,25-y