

Kondensatablass WA/PWEA



FESTO



Datenblatt

Funktion



-  - Temperaturbereich
0 ... +60 °C
-  - Betriebsdruck
1,5 ... 16 bar

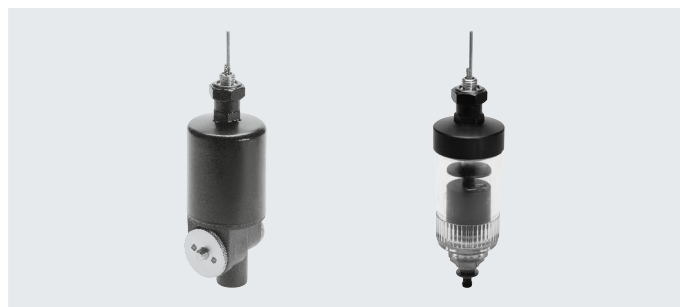

 **Hinweis**

Der automatische Kondensatablass WA-2 benötigt zum Schließen einen Durchfluss von 125 l/min, dieser stellt sich bei ca. 1,5 bar ein.

Zum Anbau an Wartungsgeräte und Druckluftnetze/-systeme. In der Druckluft vorhandenes Kondenswasser wird in geeigneten Filtern abgeschieden. Das angesammelte Kondensat muss von Zeit zu Zeit entleert werden, andernfalls wird es mitgerissen und kann Störungen in den nachgeschalteten Elementen verursachen. Die gezeigten Geräte führen die notwendige Kondensat-Entleerung automatisch durch.

Sie enthalten einen Schwimmer, welcher bei Erreichen einer bestimmten Kondensathöhe ein Sitzventil öffnet. Dadurch wird das entstehende Kondensat entleert. Mit einer zusätzlich eingebauten Handbetätigung kann die Kondensatentleerung auch manuell durchgeführt werden.

- Automatisches Entleeren nach Erreichen des max. Füllstandes
- Automatisches Entleeren nach Abschalten des Betriebsdruckes $p < 0,5$ bar
- Manuelle Betätigung während des Betriebs möglich

Allgemeine Technische Daten

Typ	WA-1-B	WA-2
Pneumatischer Anschluss	M9	M9
Anschluss Kondensatableitung	G1/4	PK-4
Konstruktiver Aufbau	externes, mechanisch betätigtes, vollautomatisches Kondensatablassventil	
Messgröße	Füllstand	
Befestigungsart	Leitungseinbau	
Einbaulage	senkrecht, $\pm 10^\circ$	senkrecht, $\pm 5^\circ$
Ventil-Funktion	2/2-Ventil, geschlossen monostabil	2/2-Ventil, offen monostabil
Handhilfsbetätigung	tastend	

Betriebs- und Umweltbedingungen

Typ	WA-1-B	WA-2
Betriebsdruck [bar]	4 ... 16	1,5 ... 14
Betriebsmedium	Wasser	
Umgebungstemperatur [°C]	0 ... +60	0 ... +50
Mediumtemperatur [°C]	0 ... +60	0 ... +50
Lagertemperatur [°C]	-20 ... +60	-20 ... +60

Datenblatt

Werkstoffe

Funktionsschnitt

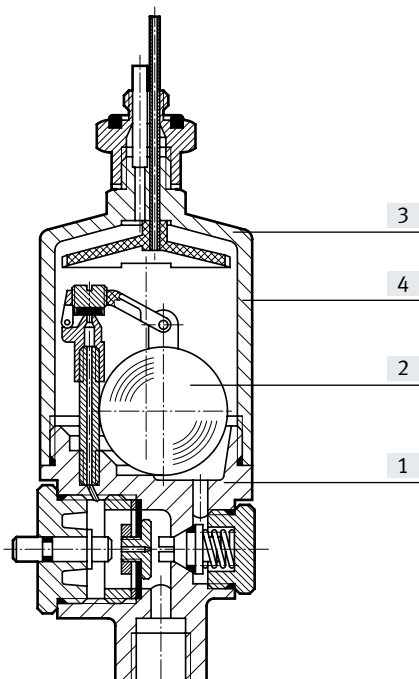

Kondensatablass	WA-1-B	WA-2
[1] Gehäuse	Messing	Messing
[2] Schwimmer	Polypropylen	Polyacetal
[3] Haube	Polyamid	Aluminium-Knetlegierung
[4] Schale	-	Polycarbonat
- Dichtungen	Nitrilkautschuk	Nitrilkautschuk
LABS-Konformität	VDMA24364-B2-L	VDMA24364-Zone III

Betätigungskraft F für manuelle Betätigung in Abhängigkeit vom Eingangsdruck p

WA-1-B

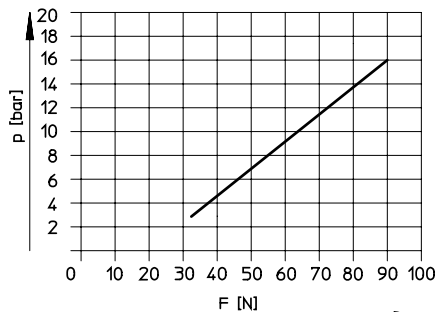

Primärdruck p1 = 7 bar

WA-2

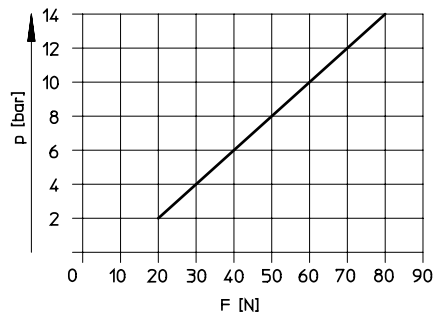

Primärdruck p1 = 7 bar

Max. möglicher Kondensatdurchfluss Q in Abhängigkeit vom Eingangsdruck p

WA-2

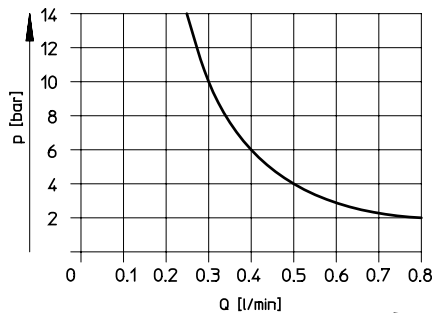

Primärdruck p1 = 7 bar

Datenblatt

Abmessungen

Download CAD-Daten → www.festo.com

WA-1-B

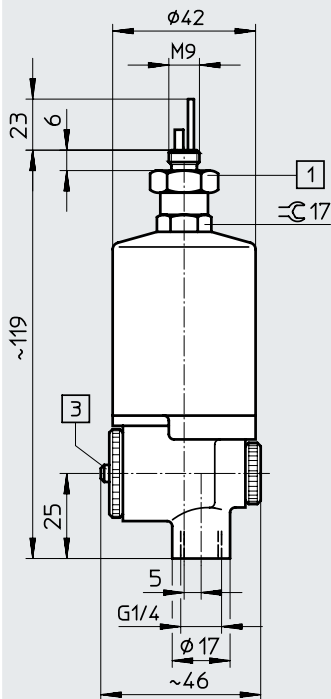

WA-2

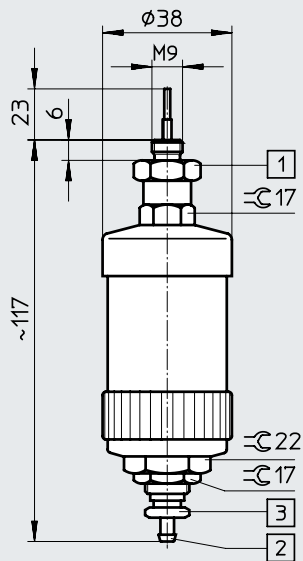



[1] Adapter SW17

[2] Stecknippel für Kunststoffschlauch PCN-4



[3] Handhilfsbetätigung

Bestellangaben

	Pneumatischer Anschluss	Ventil-Funktion	Gewicht [g]	Teile-Nr.	Typ
	M9	2/2-Ventil, geschlossen monostabil	210	158497	WA-1-B
	M9	2/2-Ventil, offen monostabil	92	152810	WA-2

Datenblatt



-  - Temperaturbereich
+1 ... +60 °C
-  - Betriebsdruck
0,8 ... 16,0 bar
-  - www.festo.com



Kondensat gelangt durch die Anschlussbohrung im Boden der Filterschale in das angebaute Kondensatablassventil und wird dort in einem Behälter gesammelt. Wenn der maximale Füllstand erreicht ist, erkennt dies ein kapazitiver Sensor.

Das Kondensat entweicht durch das sich öffnende Membranventil über die Auslaufleitung nach außen. Nach einer vorgegebenen Schaltzeit schließt das Membranventil wieder. Es verbleibt eine Restmenge Kondensat im Behälter, so dass keine Druckluft in die Abluftleitung entweichen kann.

- Vollautomatischer Kondensatablass mit unabhängiger elektrischer Steuerung
- Vorhandene Schnittstelle zur Kommunikation mit übergeordneter Steuerungseinrichtung
- Betriebssicher durch berührungslosen kapazitiven Sensor
- Einsetzbar zu Wartungsgeräten oder einfach in Rohrleitungsnetze
- Bedienung über Folientaster oder elektrische Schnittstelle
- Betriebsbereitschaft und Schaltzustand werden über LEDs und elektrische Schnittstelle angezeigt

Allgemeine Technische Daten		PWEA-AC-6A	PWEA-AC-7A	PWEA-AC-3D
Typ				
Pneumatischer Anschluss		G1/2		
Anschluss Kondensatablass		PK-8		
Konstruktiver Aufbau		externes, elektrisch gesteuertes, vollautomatisches Kondensatablassventil		
Messgröße		Füllstand		
Befestigungsart		Leitungseinbau		
Einbaulage		senkrecht ±5°		
Ventilfunktion		3/2-Magnetventil, geschlossen monostabil		
Handhilfsbetätigung		tastend		

Elektrische Daten		PWEA-AC-6A	PWEA-AC-7A	PWEA-AC-3D
Typ				
Elektrischer Anschluss		Schraubklemme PG9		
Nennbetriebsspannung	[V AC]	115	230	–
	[V DC]	–	–	24
Netzfrequenz	[Hz]	50/60		–
Nennleistung Kondensatablass	[VA]	2	2	–
	[W]	–	–	2
Bedienelemente		Folientastatur mit Testtaste		
Betriebsbereitschaftsanzeige/ Schaltzustandsanzeige		LED		
Alarmausgang		kontaktbehaftet		
Schutzart (IEC 60529)		IP65		
Schutzklasse		II	II	III

Datenblatt

Betriebs- und Umweltbedingungen		PWEA-AC-6A	PWEA-AC-7A	PWEA-AC-3D
Typ				
Betriebsdruck	[bar]	0,8 ... 16		
Betriebsmedium		Druckluft nach ISO 8573-1:2010 [-:-:-]		
LABS-Konformität		VDMA24364-B1/B2-L		
Umgebungstemperatur	[°C]	+1 ... +60		
Mediumtemperatur	[°C]	+1 ... +60		
Lagertemperatur	[°C]	+10 ... +60		
Korrosionsbeständigkeit KBK ¹⁾		2 - mäßige Korrosionsbeanspruchung		
CE-Zeichen (siehe Konformitäts- erklärung) ²⁾		nach EU-EMV-Richtlinie		
		nach EU-Niederspannungs-Richtlinie		-
UKCA-Zeichen (siehe Konformitäts- erklärung) ²⁾		UK-Vorschr. EMV		
		UK-Vorschr. RoHS		
		UK-Vorschr. el. Betriebsmittel		
Zulassung		C-Tick		
KC-Zeichen		KC-EMV		

1) Weitere Informationen www.festo.com/x/topic/kbk

2) Weitere Informationen www.festo.com/catalogue/pwea → Downloads.

Im Falle von Nutzungsbeschränkungen der Geräte in Wohn-, Geschäfts- und Gewerbebereichen, sowie Kleinbetrieben, können weitere Maßnahmen zur Reduzierung der Störaussendung erforderlich sein.

Werkstoffe	
Gehäuse	Kunststoff
Kondensatbehälter	Aluminium-Knetlegierung
Dichtungen	NBR, FPM, PU
Werkstoff-Hinweis	RoHS konform
LABS-Konformität	VDMA24364-B1/B2-L

Abmessungen

Download CAD-Daten → www.festo.com

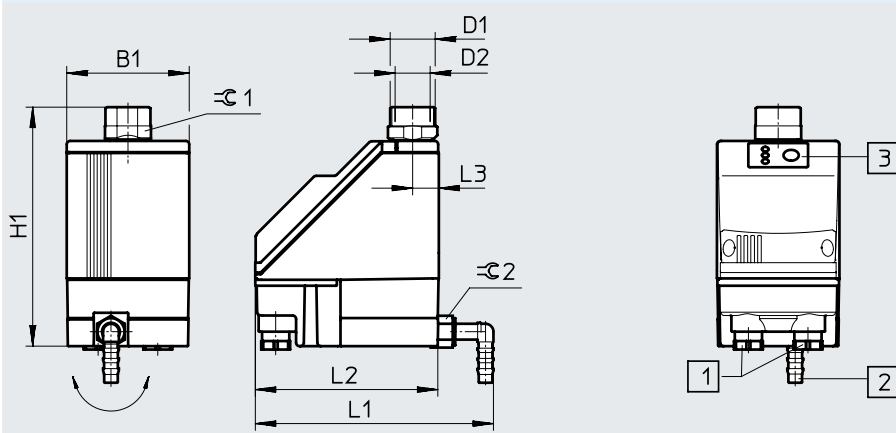

- [1] Schraubklemme PG9
- [2] Anschluss 360° schwenkbar für Kunststoffschlauch PUN-H-12x2
- [3] Folientastatur mit LED Anzeige

B1	D1	D2	H1	L1	L2	L3	≈ 1	≈ 2
72	G3/4	G1/2	140	140	108	15	27	16

Bestellangaben

	Elektrischer Anschluss	Nennbetriebsspannung		Gewicht [g]	Teile-Nr.	Typ
		[V AC]	[V DC]			
	Schraubklemme PG9	115	-	700	538679	PWEA-AC-6A
		230	-	700	538680	PWEA-AC-7A
		-	24	700	538681	PWEA-AC-3D