

Zahnriemenachsen ELGD-TB-WD

FESTO

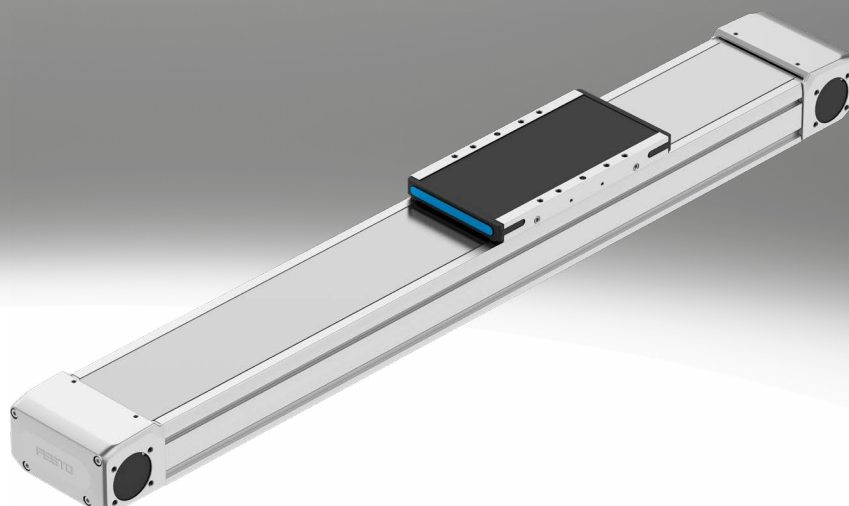

Merkmale

Auf einen Blick

ELGD-TB (Standard-Ausführung)

- Quadratischer Profilquerschnitt mit starken Antriebselementen, für hohe Vorschubkräfte

ELGD-TB-WD (Breite Ausführung)

- Reduzierte Profilhöhe bieten geringere Einbaumaße für Handlingsysteme und Anwendungen, bei denen nicht so hohe Vorschubkräfte benötigt werden
- 30 % leichter, Steifigkeit und Führungsbelastbarkeit dennoch ähnlich der Achse in Standard-Ausführung

Innovative Führungstechnologie

- Hohe Steifigkeit und Führungsbelastbarkeit für mehr Last auf dem gleichen Bauraum
- Weniger Vibrationen und ruhigere Schlittenbewegung schonen empfindliche Werkstücke
- Hohe Geschwindigkeiten und sehr lange Lebensdauer sorgen für kurze Taktzeiten und wenig Downtime

Leistungsstarke Antriebselemente

- Hohe Vorschubkräfte und Beschleunigungen für kürzere Prozesszeiten
- Lange Lebensdauer und erhöhte Zuverlässigkeit reduzieren die TCO

Innovative Edelstahl-Abdeckband-Lösung

- Abriebfreiheit und saubere Oberfläche schützt Werkstücke vor Partikeln
- Minimale Anzahl an Partikel erlaubt den Einsatz im Reinraum
- Reduziertes Eindringen von Schmutz für den Einsatz unter schweren Umgebungsbedingungen

Wählbar:

- Verlängerter oder zusätzlicher Schitten für größere Axial- und Quermomente sowie höhere Lasten
- Zwei frei wählbare Motorpositionen an einem Ende der Achse

Sperrluftanschluss:

- Über den Sperrluftanschluss findet ein Luftaustausch zwischen Zylinderinnenraum und der Umgebung statt. Dadurch wird verhindert, dass im Zylinderinnenraum ein Unter- bzw. Überdruck entsteht.
- Anlegen von leichtem Unterdruck verhindert die Emission von Partikeln
- Anlegen von leichtem Überdruck verhindert die Immission von Partikeln

Engineering Tools

Weitere Informationen → [electric-motion-sizing](#)



Sparen Sie Zeit mit Engineering-Tools Smart Engineering für die optimale Lösung. Unser Anspruch ist es, Ihre Produktivität zu erhöhen. Ein wichtiger Beitrag dazu sind unsere Engineering-Tools. Über die ganze Wertschöpfungskette hinweg helfen sie Ihnen, Ihre Anlage richtig auszulegen, ungeahnte Produktivitätsreserven zu nutzen oder mehr Produktivität zu gewinnen. Vom ersten Kontakt bis zur Modernisierung Ihrer Maschine – Sie werden in jeder Phase Ihres Projekts auf zahlreiche Tools stoßen, die für Sie von Nutzen sind.

Electric Motion Sizing

- Schnell und sicher zum optimalen Antriebspaket: Electric Motion Sizing berechnet aus wenigen Applikationsdaten passende Kombinationen aus elektrischer Achse, elektrischem Motor und Servoantriebsregler. Für Ihre gewählte Kombination erhalten Sie alle relevanten Daten bis hin zur Stückliste und Dokumentation. Das vermeidet Fehlinterpretationen und ergibt eine deutlich verbesserte Energieeffizienz des Systems. Eine Durchgängigkeit bis zur Festo Automation Suite erleichtert Ihnen zudem die Inbetriebnahme.

Diagramme

Weitere Informationen → [elgd.tb](#)



Die in diesem Dokument abgebildeten Diagramme stehen auch Online zur Verfügung. Dort besteht die Möglichkeit, präzise Werte anzuzeigen.

Merkmale

Antriebsart

[TB] Zahnriemen

- Für Anwendungen, bei denen es auf hohe Dynamik und kurze Positionierzeiten ankommt
- Für lange Hübe

Hubreserve

- Die Hubreserve ist ein Sicherheitsabstand zur mechanischen Endlage, der im Regelbetrieb nicht genutzt wird.
- Die Summe aus Hublänge und 2x Hubreserve darf den maximalen Arbeitshub nicht überschreiten.

Schlittenausführung

[L] lang

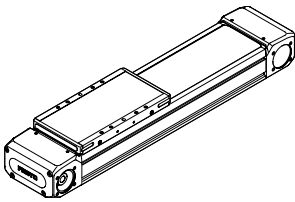

Zusatzschlitten

[ZL] links

[ZR] rechts

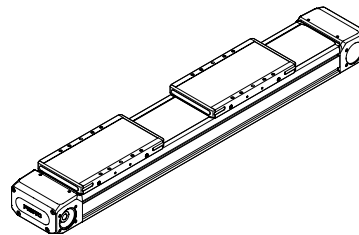
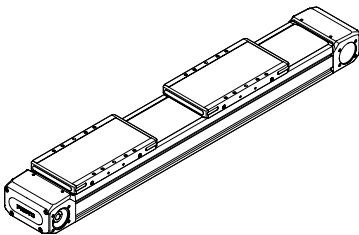

Schmierung

[] Standard

[GN] Schmiernippel

Lebensdauer geschmiert. Lieferung ohne Schmiernippel.

- Mit Hilfe der Schmieradapter kann die Führung über halb- oder vollautomatische Nachschmiereinrichtungen dauerhaft geschmiert werden
- Die Adapter sind für Öle und Fette geeignet

Zahnriemenwerkstoff

[PU2] PU beschichtet

[PU1] PU unbeschichtet, FDA konform

- Mit Stahlzugträgern für hohe Steifigkeit
- Textilbeschichtung für lange Lebensdauer und geringen Abrieb
- Polyurethanwerkstoff für Beständigkeit gegenüber vielen Kühlschmierstoffen

- Mit Stahlzugträgern für hohe Steifigkeit
- Blauer FDA konformer Polyurethan-Werkstoff für Einsatz in Nahrungsmittelindustrie

Motoranbau

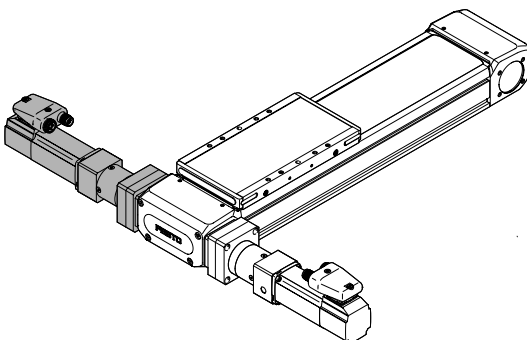

- An dem linken Ende der Achse kann der Motor vorne oder hinten befestigt werden.
- Die Position für den Motor muss nicht bei der Bestellung festgelegt werden und kann nachträglich geändert werden
- Hinweis: im Gegensatz zu anderen Achsen von Festo kann der Motor nicht an beiden Enden der Achse befestigt werden. Die Achse ist jedoch symmetrisch aufgebaut, so dass das linke Ende auch nach rechts gedreht werden kann

Typenschlüssel

001	Baureihe	
ELGD	Portalachse	
002	Antriebsart	
TB	Zahnriemen	
003	Führung	
KF	Kugelumlauführung	
004	Bauart	
WD	Breit	
005	Baugröße	
100	100	
006	Hub [mm]	
200	200	
300	300	
500	500	
600	600	
800	800	
1000	1000	
1200	1200	
1500	1500	
1800	1800	
2000	2000	
...	50 ... 2800	

007	Hubreserve	
0H	Ohne	
...H	0 ... 999 mm	
008	Schlittenausführung	
L	Schlitten, lang	
009	Zusatzschlitten	
	Ohne	
ZL	1 Schlitten links	
ZR	1 Schlitten rechts	
010	Schmierung	
	Standard	
GN	Schmiernippel	
011	Zahnriemenwerkstoff	
PU1	PU unbeschichtet, FDA konform	
PU2	PU beschichtet	

Datenblatt

Allgemeine Technische Daten		
Baugröße		100
Konstruktiver Aufbau		Elektromechanische Achse mit Zahnriemen
Führung		Kugelumlauführung
Einbaulage		beliebig
Arbeitshub	[mm]	50 ... 2800
Max. Vorschubkraft F_x	[N]	240
Max. Leerlaufdrehmoment ¹⁾		
ELGD-...-PU1	[Nm]	0,4
ELGD-...-PU2	[Nm]	0,4
Max. Leerlauf- Verschiebewiderstand ¹⁾	[N]	29,9
Max. Antriebsmoment	[Nm]	3,2
Max. Geschwindigkeit	[m/s]	3
Max. Beschleunigung	[m/s ²]	50
Wiederholgenauigkeit	[mm]	±0,04
Positionsabfrage		für induktive Sensoren

1) Bei 0,2 m/s

Betriebs- und Umweltbedingungen		
Umgebungstemperatur ¹⁾	[°C]	0 ... +60
Lagertemperatur	[°C]	-20 ... +60
Schutzart		IP40
Einschaltdauer	[%]	100
Wartungsintervall		Lebensdauerschmierung

1) Einsatzbereich der Näherungsschalter beachten

Gewichte [g]		
Baugröße		100
Grundgewicht bei 0 mm Hub ¹⁾		3864
Gewichtszuschlag pro 10 mm Hub		55
Bewegte Masse		1360

1) Inkl. Schlitten

Zahnriemen		
Baugröße		100
Teilung	[mm]	3
Wirkdurchmesser	[mm]	26,74
Vorschubkonstante	[mm/U]	84

Datenblatt

Massenträgheitsmomente		
Baugröße		100
J_0	[kg mm ²]	295,42
J_H pro Meter Hub	[kg mm ² /m]	22,52
J_L pro kg Nutzlast	[kg mm ² /Kg]	178,76

Das Massenträgheitsmoment J_A $J_A = J_0 + J_H \times \text{Arbeitshub [m]} + J_L \times m_{\text{Nutzlast [kg]}}$
der gesamten Achse wird wie folgt
berechnet:

Referenzierung

Die Referenzierung kann auf zwei Arten durchgeführt werden:

- gegen Festanschlag
- über Referenzschalter

Dabei müssen folgende Werte eingehalten werden:

Baugröße		100
Max. Aufprallenergie	[J]	0,75
Hinweis zur Aufprallenergie in den Endlagen	[m/s]	Bei maximaler Geschwindigkeit der Referenzfahrt von 0,01 m/s

Werkstoffe

Achse	
Antriebsdeckel	Aluminium-Kokillenguss, lackiert
Schlitten	Alu-Knetlegierung
Abdeckband	hochlegierter Stahl, rostfrei
Zahnriemen	
ELGD-...-PU2	Polyurethan mit Stahlcord und Nylonüberzug
ELGD-...-PU1	Polyurethan mit Stahlcord
Führung	Stahl
Profil	Alu-Knetlegierung, eloxiert
Riemenscheibe	hochlegierter Stahl, rostfrei
Werkstoff-Hinweis	RoHS konform
LABS-Konformität	VDMA24364-Zone III

Datenblatt

Belastungskennwerte

Die angegebenen Kräfte und Momente beziehen sich auf die Führungsmitte. Der Angriffspunkt ist der Schnittpunkt aus Führungsmitte und Längsmitte des Schlittens.

Die passende Baugröße wird über die folgenden drei Schritte ausgewählt:

1. Überprüfen der max. zulässigen Werte (dürfen nicht überschritten werden)
2. Belastungs-Vergleichsfaktor berechnen
3. Lebensdauer ermitteln

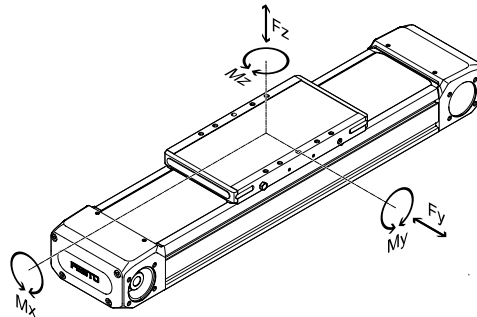

Abstand von Schlittenoberfläche zur Führungsmitte

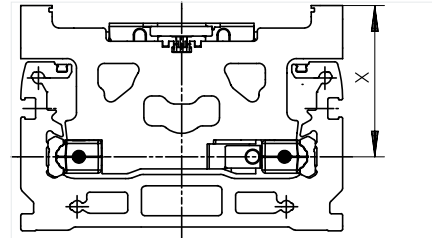

Abstand von Schlittenoberfläche zur Führungsmitte

Baugröße		100
Maß x	[mm]	47

1. Überprüfen der max. zulässigen Werte

Max. zulässige Kräfte und Momente der Gesamtachse (Festigkeitsgrenzen)

Baugröße		100
Max. Kraft Fy Gesamtachse	[N]	3236
Max. Kraft Fz Gesamtachse	[N]	2250
Max. Moment Mx Gesamtachse	[Nm]	168
Max. Moment My Gesamtachse	[Nm]	200
Max. Moment Mz Gesamtachse	[Nm]	200

Maximal zulässiger Stützabstand L in Abhängigkeit der Kraft F

Um die Durchbiegung bei großen Hüben zu begrenzen, muss die Achse gegebenenfalls abgestützt werden.

Die folgenden Diagramme dienen zur Ermittlung des maximal zulässigen Stützabstandes Ly in Abhängigkeit der einwirkenden Kraft F. Die Durchbiegung beträgt f = 0,5 mm.

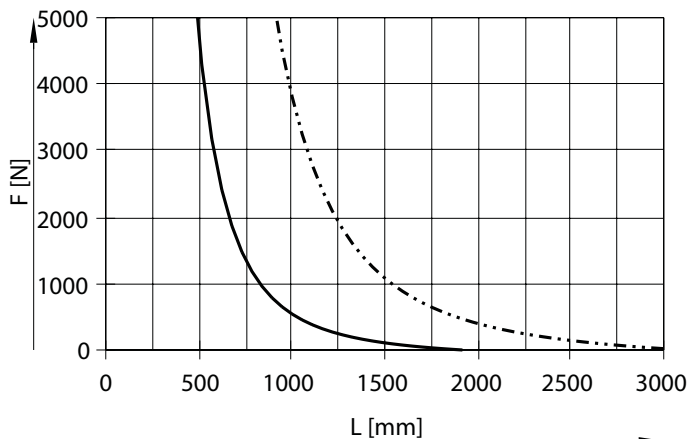
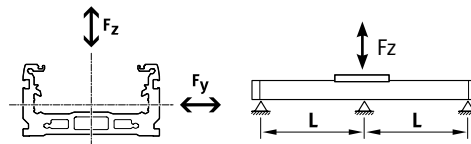

— Fy
- - - Fz

Datenblatt

2. Belastungs-Vergleichsfaktor berechnen

Hinweis
 Für eine Lebensdauer des Führungssystems von 5000 km muss der Belastungs-Vergleichsfaktor, auf Basis der maximal zulässigen Kräfte und Momente bei 5000 km Lebensdauer, einen Wert $f_v \leq 1$ annehmen.
 Mit Hilfe dieser Formel kann ein Richtwert errechnet werden.
 Für die genaue Berechnung steht die Auslegungssoftware „Electric Motion Sizing“ zur Verfügung
 → www.festo.com/x/electric-motion-sizing

Wirken gleichzeitig mehrere der unten genannten Kräfte und Momente auf die Achse ein, muss neben den aufgeführten Maximalbelastungen folgende Gleichung erfüllt werden:

Berechnung des Belastungs-Vergleichsfaktors:

$$f_v = \frac{|F_{y1}|}{F_{y2}} + \frac{|F_{z1}|}{F_{z2}} + \frac{|M_{x1}|}{M_{x2}} + \frac{|M_{y1}|}{M_{y2}} + \frac{|M_{z1}|}{M_{z2}} \leq 1$$

F_1/M_1 = in der Anwendung auftretende Werte

F_2 = Zulässige Werte bei 5000 km aus Stützabstand-Belastungs-Diagramm

M_2 = maximal zulässige Werte (siehe Tabelle)

Max. zulässige Momente für die Führungsberechnung bei Referenzlebensdauer

Baugröße		100
Referenzlebensdauer	[km]	5000
Max. Moment M_x	[Nm]	130
Max. Moment M_y	[Nm]	200
Max. Moment M_z	[Nm]	200

Maximal zulässiger Stützabstand L in Abhängigkeit von Kraft F

Je nachdem wie eng die Achse abgestützt wird, variieren aufgrund der Bauweise des Führungssystems die max. zulässigen Kräfte.
 Wird die Achse als Ausleger bzw. im Jochbetrieb eingesetzt, können die Werte von einem Stützabstand 2000mm gewählt werden.

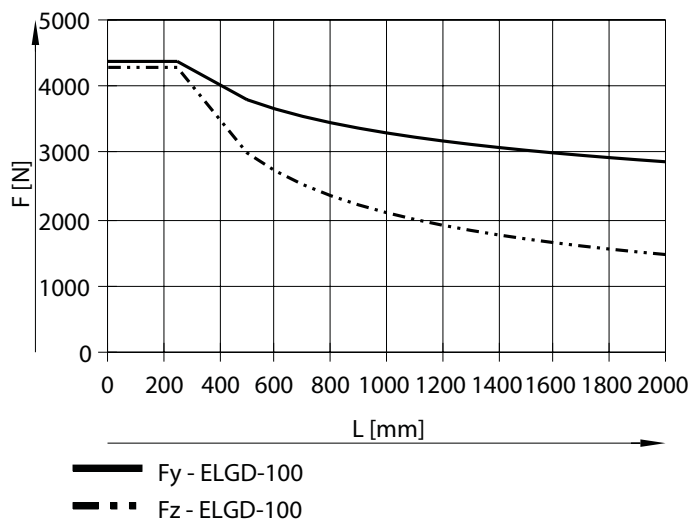

Datenblatt

3. Lebensdauer ermitteln

Die Lebensdauer der Führung ist von der Belastung abhängig. Um eine Aussage über die Lebensdauer treffen zu können, wird im nachfolgenden Diagramm als Kenngröße der Belastungs-Vergleichsfaktor f_v im Bezug auf die Lebensdauer dargestellt.

Diese Darstellung gibt nur den theoretischen Wert wieder. Bei einem Belastungs-Vergleichsfaktor f_v größer 1,3 ist unbedingt eine Rücksprache mit ihrem lokalen Ansprechpartner bei Festo notwendig.

Belastungs-Vergleichsfaktor f_v in Abhängigkeit von der Lebensdauer l

Beispiel:

Ein Anwender will eine Masse x kg bewegen. Durch die Berechnung mit der Formel (→ Seite 8) ergibt sich für den Belastungs-Vergleichsfaktor f_v ein Wert von 1,3. Laut Diagramm hat die Führung eine Lebensdauer von ca. 2500 km. Durch die Reduzierung der Beschleunigung verringert sich der Wert M_z und M_y . Nun ergibt sich mit einem Belastungs-Vergleichsfaktor f_v von 1 eine Lebensdauer von 5000 km.

Hinweis:

Wurde die Anwendung mit „Electric Motion Sizing“ berechnet, erhält man als Ergebnis für die Auslastung der Führung die mittlere Führungsvergleichszahl.

(100% mittlere Führungsvergleichszahl entspricht $f_v = 1$). Mit diesem Wert kann über das Lebensdauerdiagramm die Lebensdauer abgeschätzt werden

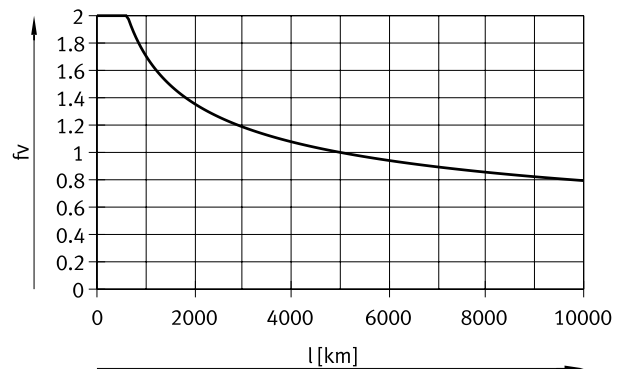

Vergleich der Belastungskennwerte bei 100 km mit dynamischen Kräften und Momenten von Kugelumlaufführungen

Die Belastungskennwerte von Wälzführungen sind nach ISO und JIS durch dynamische und statische Kräfte und Momente normiert. Diese Kräfte und Momente basieren auf einer Lebensdauer-Erwartung des Führungssystems von 100 km nach ISO bzw. 50 km nach JIS.

Aufgrund der Abhängigkeit der Belastungskennwerte von der Lebensdauer lassen sich die max. zul. Kräfte und Momente bei 5000 km Lebensdauer nicht mit den dynamischen Kräften und Momenten von Wälzführungen nach ISO/JIS vergleichen.

Für eine einfachere Vergleichbarkeit der Führungskapazität von Linearachsen ELGD mit Wälzführungen sind in nachfolgender Tabelle die theoretisch zulässigen Kräfte und Momente bei einer rechnerischen Lebensdauer von 100 km aufgeführt. Dies entspricht den dynamischen Kräften und Momenten nach ISO.

Diese 100 km Werte sind rein rechnerisch ermittelt und dienen allein der Vergleichbarkeit mit dynamischen Kräften und Momenten nach ISO. Eine Belastung der Antriebe mit diesen Kennwerten ist ausgeschlossen und kann zur Beschädigung der Achsen führen.

Max. zulässige Kräfte und Momente bei einer theoretischen Lebensdauer von 100 km (reine Führungsbetrachtung)

Baugröße		100
$F_{y_{max}}$	[N]	18415
$F_{z_{max}}$	[N]	18415
$M_{x_{max}}$	[Nm]	645
$M_{y_{max}}$	[Nm]	720
$M_{z_{max}}$	[Nm]	720

Datenblatt

Geschwindigkeit v in Abhängigkeit von der Drehzahl n

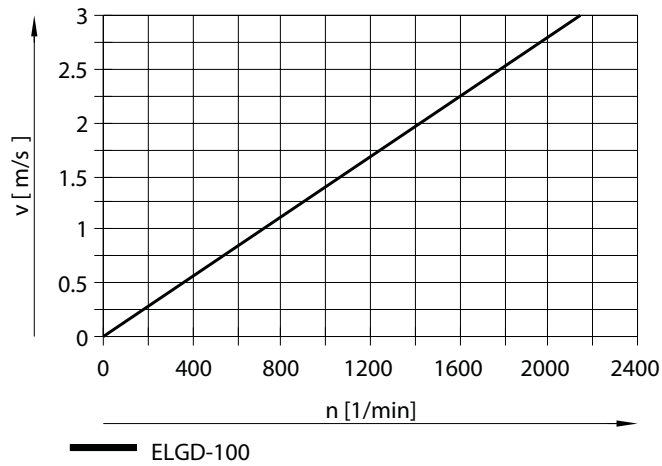

Vorschubkraft F in Abhängigkeit vom Eingangsmoment M

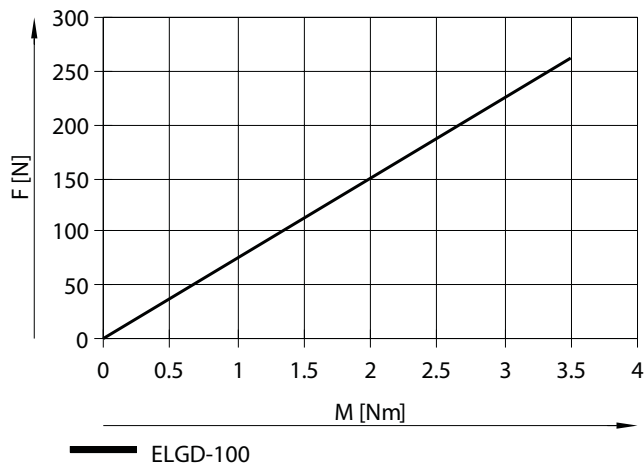

Flächenmomente 2. Grades

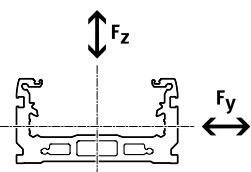

Baugröße		100
I_y	[mm ⁴]	0,347x10 ⁶
I_z	[mm ⁴]	2,268x10 ⁶

Empfohlene Durchbiegungs-Grenzwerte

Um die Funktionsfähigkeit der Achsen nicht zu beeinträchtigen, wird die Einhaltung der folgenden Durchbiegungsgrenzwerte empfohlen. Höhere Verformungen können eine erhöhte Reibung, einen verstärkten Verschleiß und eine reduzierte Lebensdauer zur Folge haben.

Baugröße	Dyn. Durchbiegung (Last bewegt)	Stat. Durchbiegung (Last im Stillstand)
100	0,05% der Länge der Achse, max. 0,5 mm	0,1% der Länge der Achse

Datenblatt

Abmessungen – ELGD-TB-...

Download CAD-Daten → www.festo.com

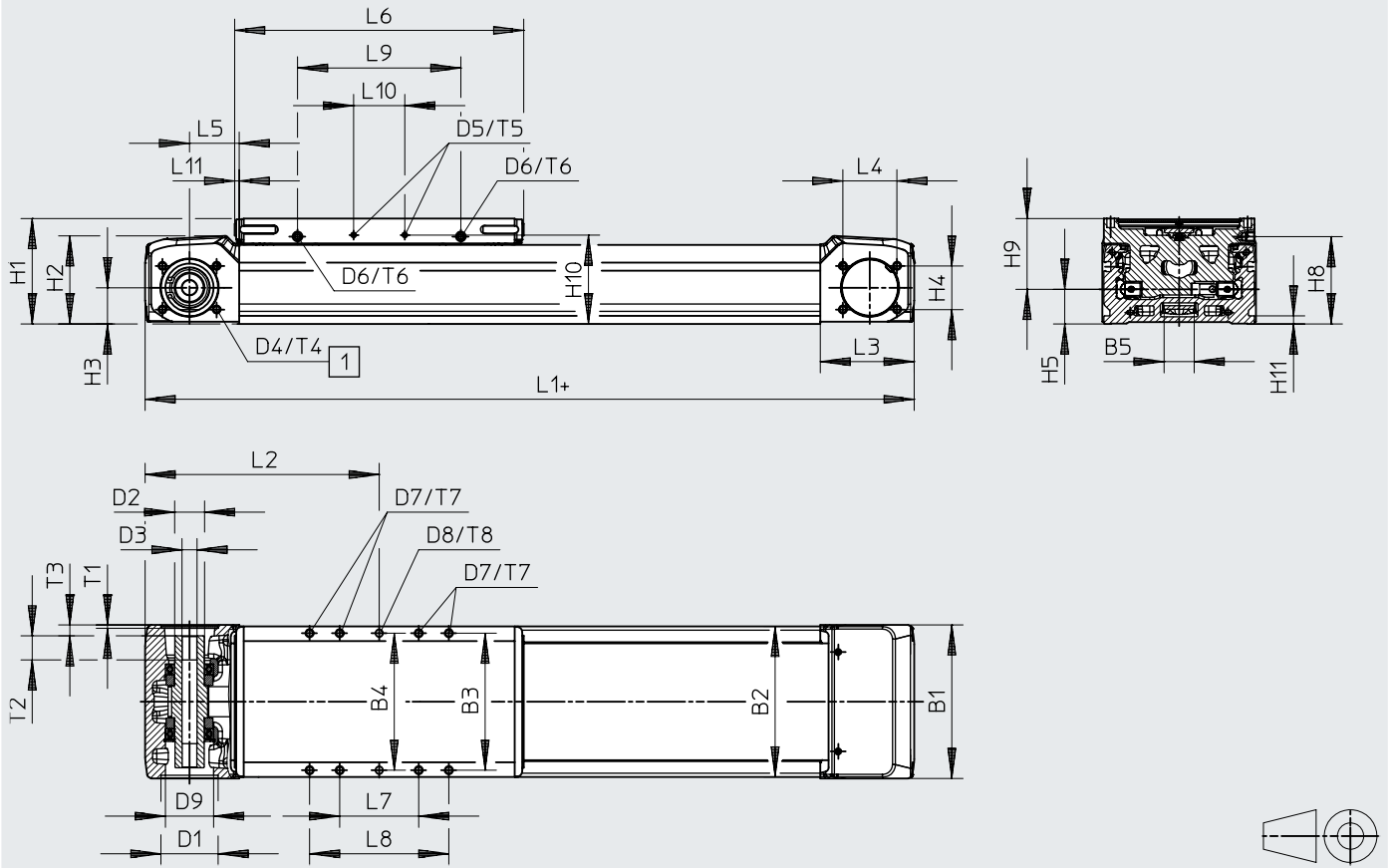

[1] Sperrluftanschluss
+ = zuzüglich Hublänge + 2x Hubreserve

	B1	B2	B3	B4	B5	D1	D2	D3	D4	D5	D6	D7	D8	D9	H1
				±0,03		∅ H7	∅ k5	∅ H7					∅ H7	∅	
ELGD-TB-100	102	100	91	91	20	38	20	10	M5	M6	M3	M5	5	27,5	70

	H2	H3	H4	H5	H8	H9	H10	H11	L1	L2	L3	L4	L5	L6
										min.				
ELGD-TB-100	57	24	29	23	58	47	59	5,3	311	155,5	62,5	36	33	192

	L7	L8	L9	L10	L11		T1	T2	T3	T4	T5	T6	T7	T8
	±0,1	±0,1			min.	max.								±0,05
ELGD-TB-100	52,5	92,5	108,5	34	3	6	2,2	16	7,2	12	6	7	16,5	6

Datenblatt

Abmessungen – ELGD-TB-...-ZL/-ZR (mit Zusatzschlitten)

Download CAD-Daten → www.festo.com

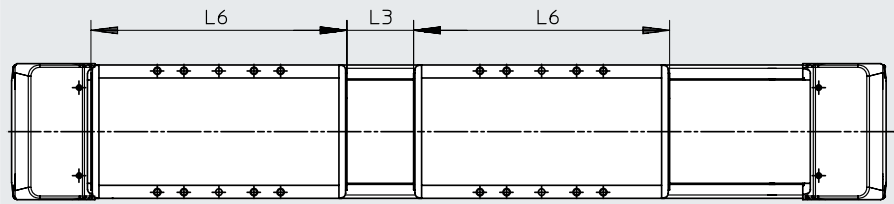

	L3	L6
ELGD-TB-100	50	192

Abmessungen – ELGD-TB-...- (Profil)

Download CAD-Daten → www.festo.com

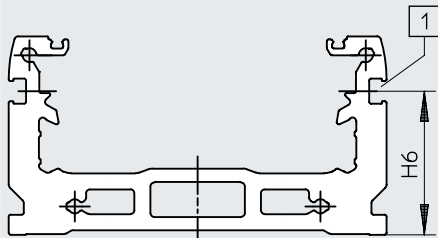

[1] Sensornut für Näherungsschalter

	H6
ELGD-TB-100	38

Datenblatt

Abmessungen – Profilbefestigung EAHF-E24-60-P-S

Download CAD-Daten → www.festo.com

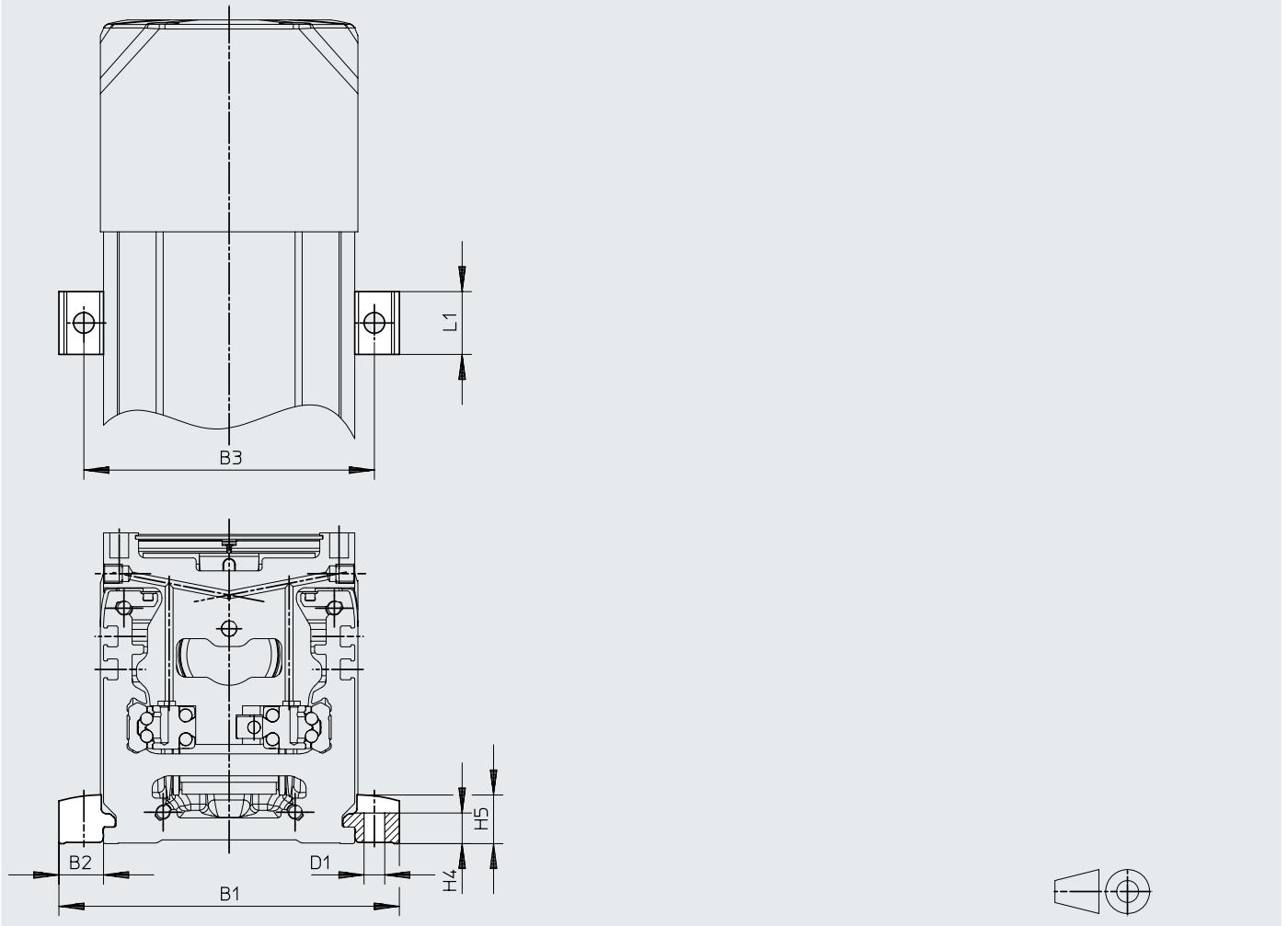

		B1	B2	B3	D1 ∅ H13	H4 ±0,1	H5	L1
EAHF-E24-60-P-S	ELGD-TB-100	128,4	14,2	112,5	6,6	9,8	15,5	20

Datenblatt

Abmessungen – Profilbefestigung EAHF-E24-60-P

Download CAD-Daten → www.festo.com

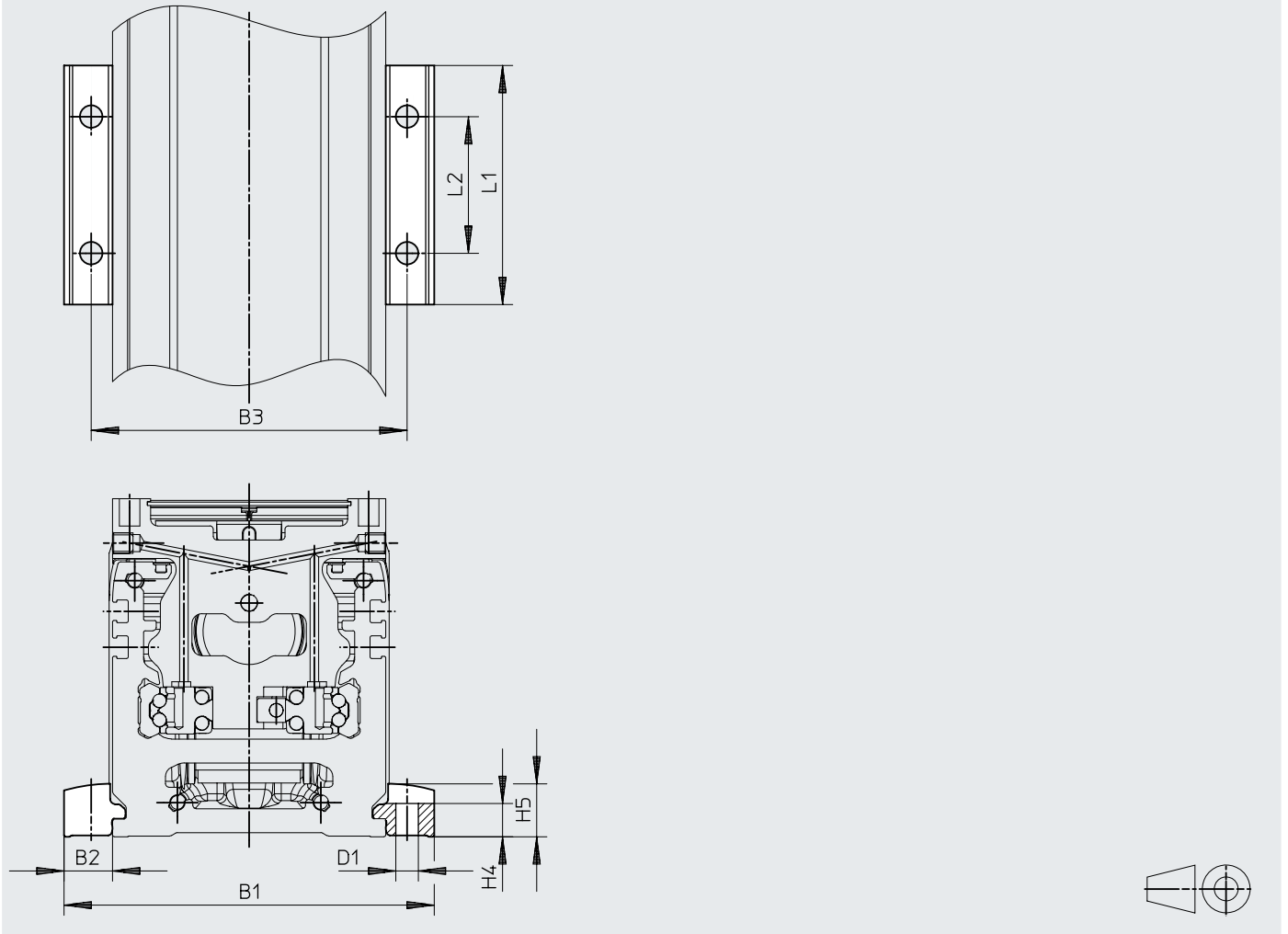

		B1	B2	B3	D1 ∅ H13	H4	H5	L1	L2
EAHF-E24-60-P	ELGD-TB-100	128,4	14,2	112,5	6,6	±0,1 9,8	15,5	70	40

Datenblatt

Abmessungen – Profilbefestigung EAHF-E24-60-P-D

Download CAD-Daten → www.festo.com

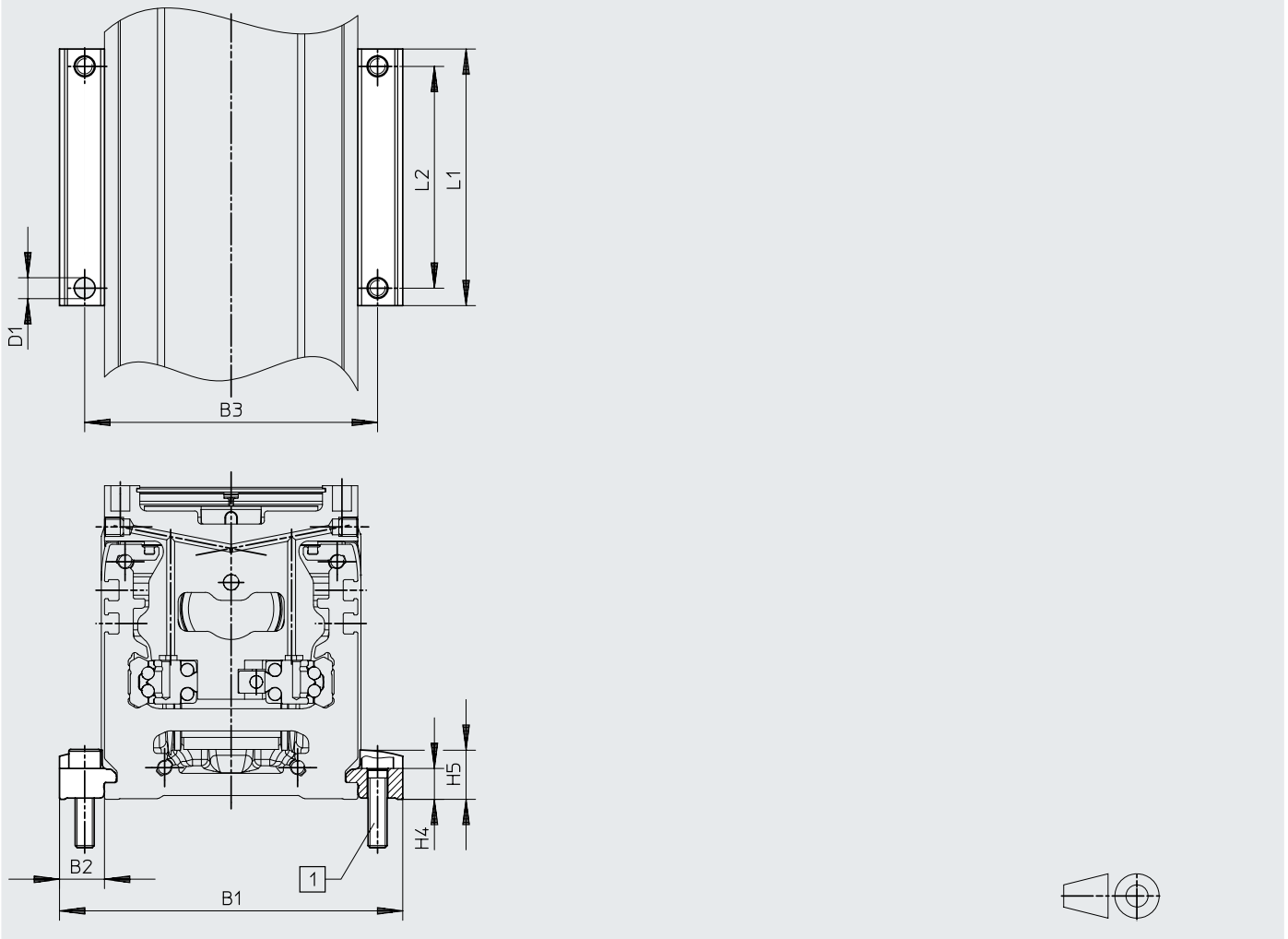

		B1	B2	B3	D1 ∅ H13	H4 ±0,1	H5	L1	L2
EAHF-E24-60-P-D5	ELGD-TB-60	88,4	14,2	72,5	5,5	9,8	15,5	62	52,5
EAHF-E24-60-P-D4	ELGD-TB-80	108,4	14,2	92,5	6,6	9,8	15,5	81	70
EAHF-E24-60-P-D6	ELGD-TB-100	128,4	14,2	112,5	5,5	9,8	15,5	102	91

Datenblatt

Abmessungen – Schaltfahne EAPM-E24-60-SLS

Download CAD-Daten → www.festo.com

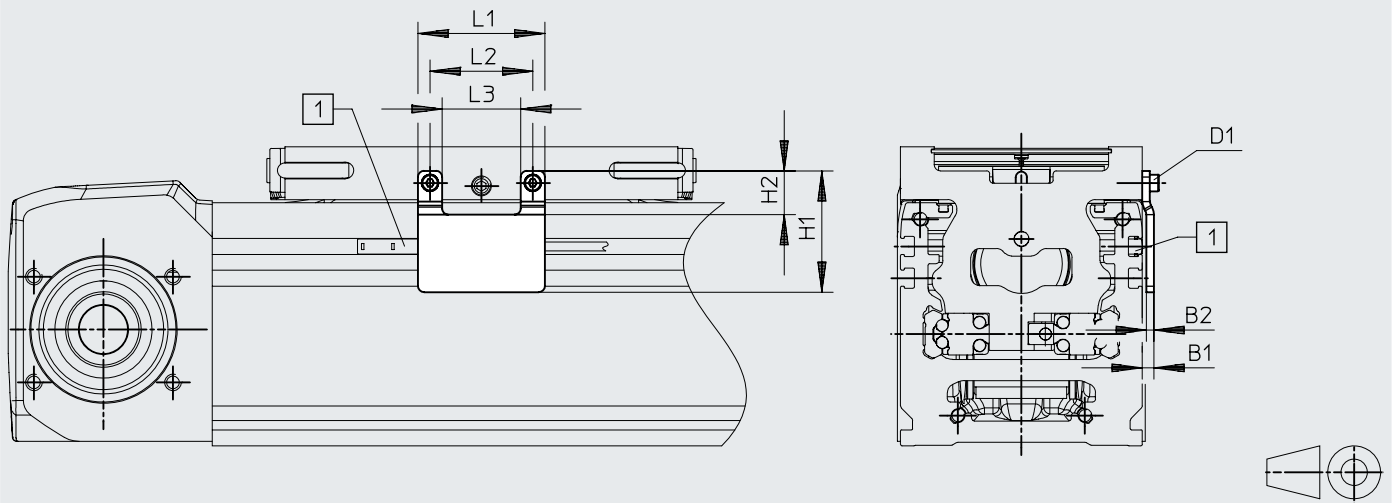

[1] Sensornut für Näherungsschalter SIES-8M

		B1	B2	D1	H1	H2	L1	L2	L3
EAPM-E24-60-SLS	ELGD-TB-100	3,8	2,5	M3x8	40,2	14,5	42	34	26

Abmessungen – Schaltfahne EAPM-E24-...-SLE

Download CAD-Daten → www.festo.com

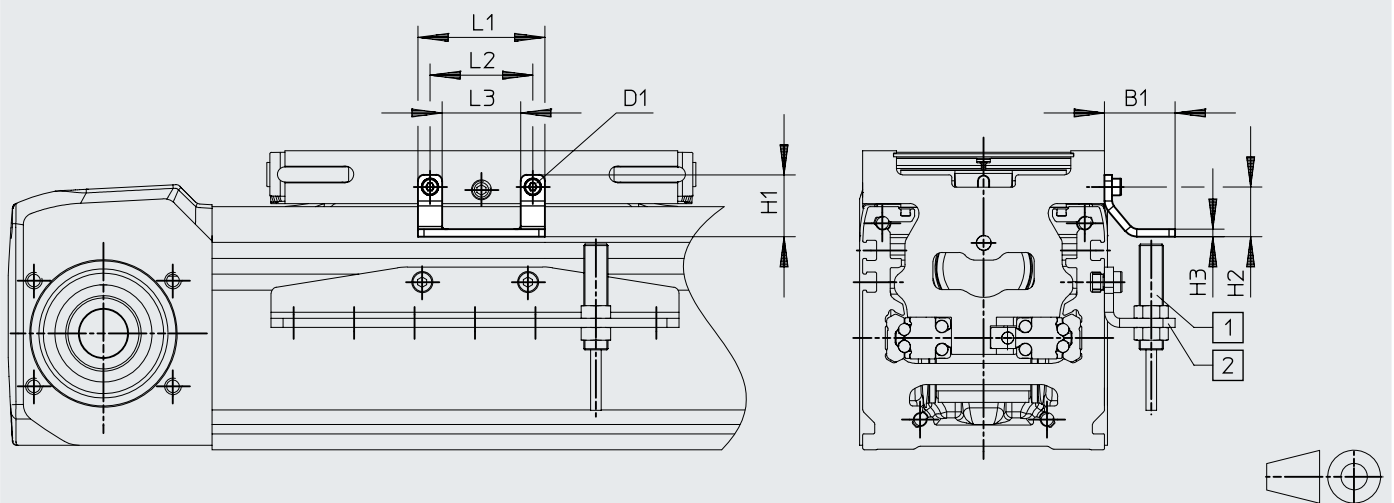

[1] Näherungsschalter SIEN-M8
[2] Sensorhalter EAPM-E24-60-SHE

		B1	D1	H1	H2	H3	L1	L2	L3
EAPM-E24-60-SLE	ELGD-TB-100	23,4	M3	20,5	16,5	2,5	42	34	26

Datenblatt

Abmessungen – Sensorhalter EAPM-E24-60-SHE

Download CAD-Daten → www.festo.com

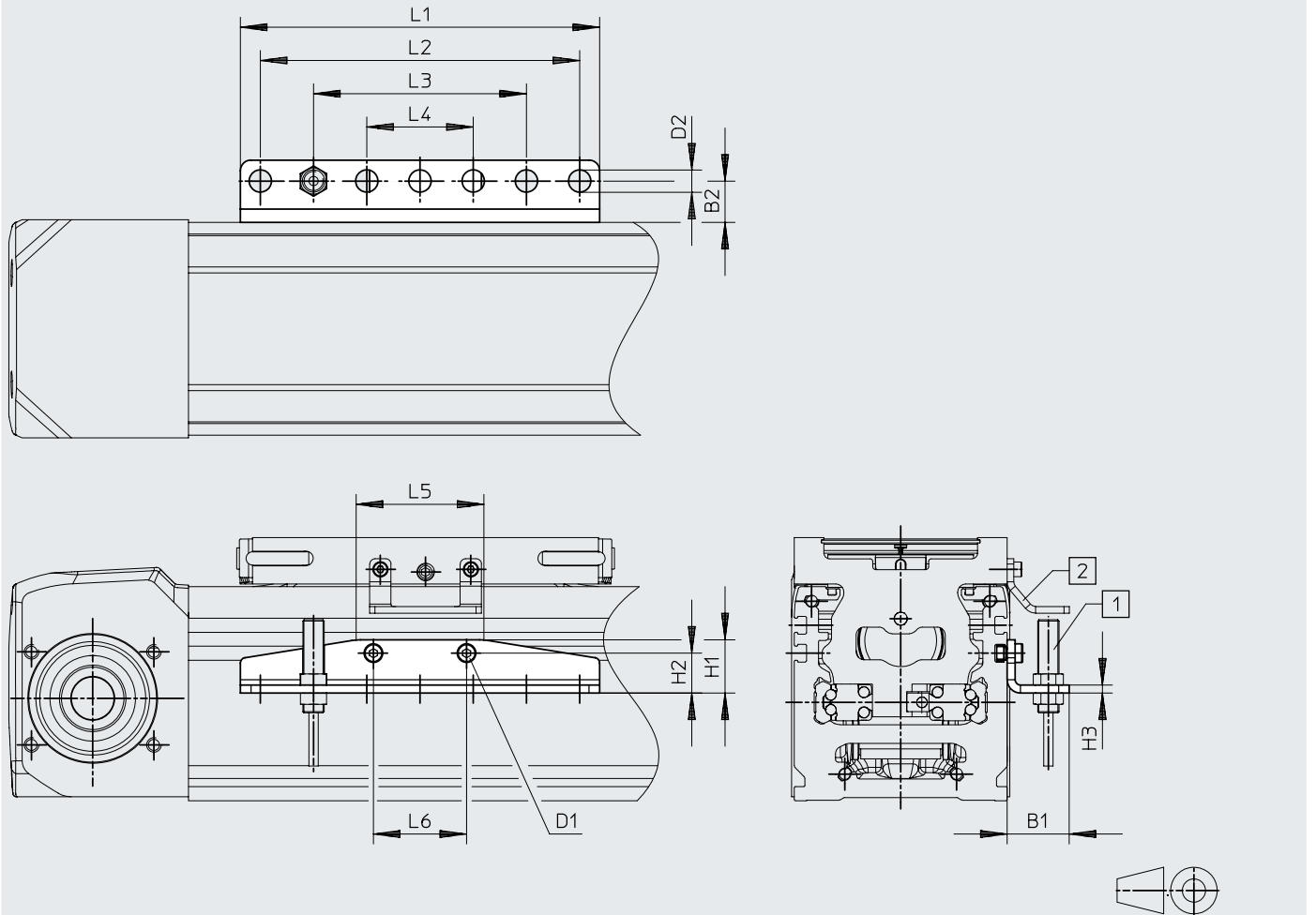

- [1] Näherungsschalter SIEN-8M
- [2] Schaltfahne EAPM-E24-60-SLE

		B1	B2	D1	D2 ∅ H13	H1	H2	H3
		±0,3				±0,3		
EAPM-E24-60-SHE	ELGD-TB-100	23,4	15,5	M4x6	8,4	20	15	3

		L1	L2	L3	L4	L5	L6
		±0,2					
EAPM-E24-60-SHE	ELGD-TB-100	135	120	80	40	48	35

Datenblatt

Abmessungen – Sensorhalter EAPM-E24-60-SHO

Download CAD-Daten → www.festo.com

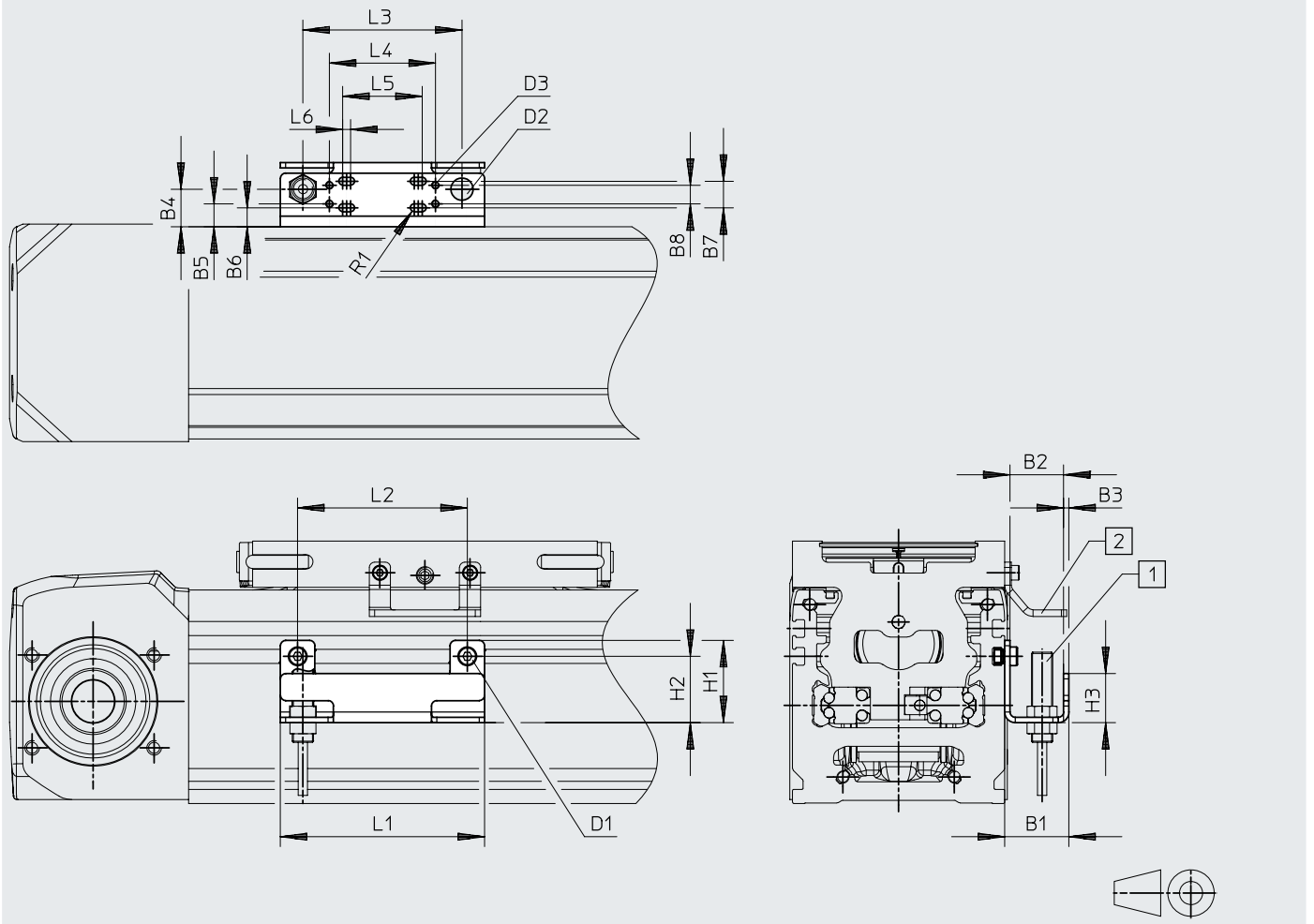

- [1] Induktiver Sensor (Omron)
- [2] Schaltfahne EAPM-E24-60-SLE

		B1	B2	B3	B4	B5	B6	B7
EAPM-E24-60-SHO	ELGD-TB-100	24,2	20,2	2	14,1	8,6	7,1	10
		B8	D1	D2 ∅	D3	H1	H2	H3
EAPM-E24-60-SHO	ELGD-TB-100	7	M3	8,4	M3	31	25	18,5
		L1	L2	L3	L4	L5	L6	R1
EAPM-E24-60-SHO	ELGD-TB-100	77	64	60	40	24	3	1,5

Datenblatt

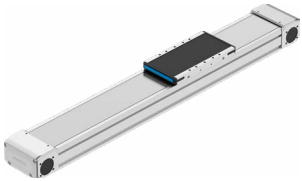
Bestellangaben		Baugröße	Hub [mm]	Teile-Nr.	Typ
	100	200		8192374	ELGD-TB-KF-WD-100-200-0H-L-PU2
		300		8192375	ELGD-TB-KF-WD-100-300-0H-L-PU2
		500		8192376	ELGD-TB-KF-WD-100-500-0H-L-PU2
		600		8192377	ELGD-TB-KF-WD-100-600-0H-L-PU2
		800		8192378	ELGD-TB-KF-WD-100-800-0H-L-PU2
		1000		8192379	ELGD-TB-KF-WD-100-1000-0H-L-PU2
		1200		8192380	ELGD-TB-KF-WD-100-1200-0H-L-PU2
		1500		8192381	ELGD-TB-KF-WD-100-1500-0H-L-PU2
		1800		8192382	ELGD-TB-KF-WD-100-1800-0H-L-PU2
		2000		8192383	ELGD-TB-KF-WD-100-2000-0H-L-PU2

Bestellangaben – Produktbaukasten		Baugröße	Hub [mm]	Teile-Nr.	Typ	Weitere Informationen → elgd-tb
	100	50 ... 2800		8176888	ELGD-TB-KF-WD-100-...	

Peripherieübersicht

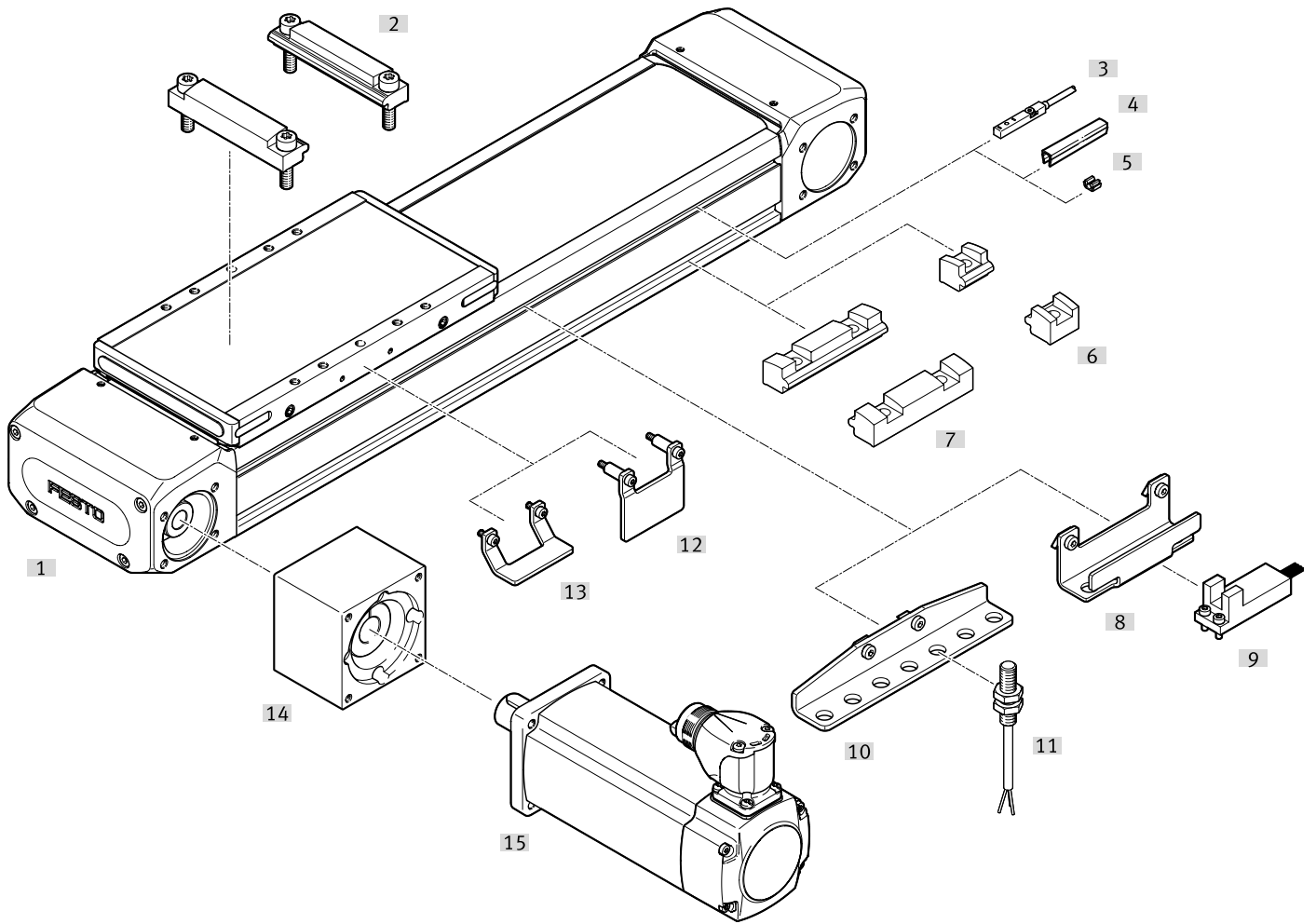

Peripherieübersicht

Zubehör			
	Typ	Beschreibung	→ Seite/Internet
[1]	Zahnriemenachse ELGD-TB-WD	elektrischer Antrieb	elgd-tb
[2]	Profilbefestigung EAHF-E24-...-D...	zur Achs-/Achsmontage mit Adapterplatte	22
[3]	Näherungsschalter, T-Nut SIES-8M	induktiver Näherungsschalter, für T-Nut	23
[4]	Nutabdeckung ABP-S	zum Schutz vor Verschmutzung	24
[5]	Clip SMBK	zur Befestigung des Näherungsschalterkabels in der Nut	24
[6]	Profilbefestigung EAHF-E24-...-S	zur Befestigung der Achse, seitlich am Profil	22
[7]	Profilbefestigung EAHF-E24-...	zur Befestigung der Achse, seitlich am Profil	22
[8]	Sensorhalter EAPM-E24-SHO	zur Befestigung von Fremdsensoren an der Achse	23
[9]	Sensor OMRON	Fremdsensor OMRON, Serie EE-SX674	–
[10]	Sensorhalter EAPM-E24-SHE	zur Befestigung der induktiven Näherungsschalter SIEN-M8 (runde Bauform) an der Achse	23
[11]	Näherungsschalter, M8 SIEN-M8	induktiver Näherungsschalter, runde Bauform	24
[12]	Schaltfahne EAPM-E24-SLS	zur Abfrage der Schlittenposition mit induktivem Näherungsschalter SIES-8M oder für optische Sensoren (Omron) mit Sensorhalter EAPM-E24-SHO	22
[13]	Schaltfahne EAPM-E24-SLE	zur Abfrage der Schlittenposition mit induktivem Näherungsschalter SIEN-M8 (runde Bauform) und Sensorhalter EAPM-E24-SHE	23
[14]	Axialbausatz EAMM	für axialen Motoranbau	eamm-a
[15]	Motor EMMT	Speziell auf die Achse abgestimmte Motoren und Bausätze Detaillierte Informationen: www.festo.com/catalogue/eamm Engineering Tool: www.festo.com/x/electric-motion-sizing	emmt

Zubehör

Zulässige Achs/Motor-Kombinationen für Axialbausätze

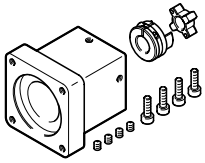

Unter folgendem Link finden Sie alle Informationen zu:

- Achs/Motor-Kombinationen
- Zulässige Fremdmotoren
- Technische Daten
- Abmessungen

Für Axialbausätze → [eamm-a](#)

Verbindungswelle KSK

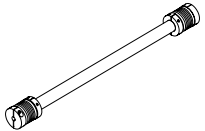

- Zur Synchronisierung von zwei Grundachsen bei Portalsystemem

Unter folgendem Link finden Sie alle Informationen zu:

Verbindungswelle → [ksk](#)

Profilbefestigung EAHF-E24-...-P-S

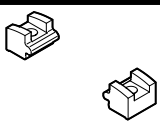
	Beschreibung	Werkstoff	Produktgewicht	Teile-Nr.	Typ
	für Baugröße 100	Alu-Knetlegierung, eloxiert	18 g	8197128	EAHF-E24-60-P-S

Profilbefestigung EAHF-E24-...-P

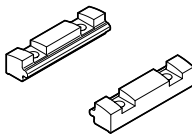
	Beschreibung	Werkstoff	Produktgewicht	Teile-Nr.	Typ
	für Baugröße 100	Alu-Knetlegierung, eloxiert	71 g	8197132	EAHF-E24-60-P

Profilbefestigung EAHF-E24-...-P-D...

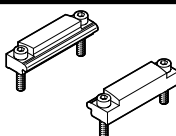
	Beschreibung	Werkstoff	Produktgewicht	Teile-Nr.	Typ
	ELGD-80 auf ELGD-100		133 g	8197130	EAHF-E24-60-P-D6

Schaltfahne EAPM-E24-...-SLS

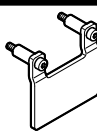
	Beschreibung	Werkstoff	Produktgewicht	Teile-Nr.	Typ
	für Baugröße 100	Stahl	32 g	8197117	EAPM-E24-60-SLS

Zubehör

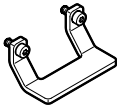
Schaltfahne EAPM-E24-...-SLE					
	Beschreibung	Werkstoff	Produktgewicht	Teile-Nr.	Typ
	für Baugröße 100	Stahl	20 g	8197116	EAPM-E24-60-SLE

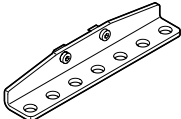

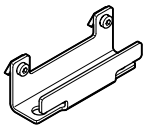
Sensorhalter EAPM-E24-...-SHE					
	Beschreibung	Werkstoff	Produktgewicht	Teile-Nr.	Typ
	für Baugröße 100	Stahl	103 g	8197123	EAPM-E24-60-SHE

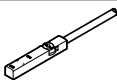
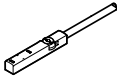

Sensorhalter EAPM-E24-...-SHO					
	Beschreibung	Werkstoff	Produktgewicht	Teile-Nr.	Typ
	für Baugröße 100	Stahl	67 g	8197121	EAPM-E24-60-SHO

Näherungsschalter für T-Nut, induktiv						Datenblätter → Internet: sies
	Befestigungsart	Schaltausgang	Elektrischer Anschluss	Kabellänge [m]	Teile-Nr.	Typ
Schließer						
	von oben in Nut einsetzbar, bündig mit Zylinderprofil	PNP	Kabel, 3-adrig	7,5	551386	SIES-8M-PS-24V-K-7,5-OE
			Stecker M8x1, 3-polig	0,3	551387	SIES-8M-PS-24V-K-0,3-M8D
		NPN	Kabel, 3-adrig	7,5	551396	SIES-8M-NS-24V-K-7,5-OE
			Stecker M8x1, 3-polig	0,3	551397	SIES-8M-NS-24V-K-0,3-M8D
Öffner						
	von oben in Nut einsetzbar, bündig mit Zylinderprofil	PNP	Kabel, 3-adrig	7,5	551391	SIES-8M-PO-24V-K-7,5-OE
			Stecker M8x1, 3-polig	0,3	551392	SIES-8M-PO-24V-K-0,3-M8D
		NPN	Kabel, 3-adrig	7,5	551401	SIES-8M-NO-24V-K-7,5-OE
			Stecker M8x1, 3-polig	0,3	551402	SIES-8M-NO-24V-K-0,3-M8D

Zubehör

Näherungsschalter M8 (runde Bauform), induktiv					Datenblätter → Internet: sien	
	Schaltausgang	Elektrischer Anschluss	Kabellänge [m]	Teile-Nr.	Typ	

Schließer						
	PNP	Kabel, 3-adrig	2,5	150386	SIEN-M8B-PS-K-L	
	NPN		2,5	150384	SIEN-M8B-NS-K-L	
	PNP	Stecker M8x1, 3-polig	–	150387	SIEN-M8B-PS-S-L	
	NPN		–	150385	SIEN-M8B-NS-S-L	

Öffner						
	PNP	Kabel, 3-adrig	2,5	150390	SIEN-M8B-PO-K-L	
	NPN		2,5	150388	SIEN-M8B-NO-K-L	
	PNP	Stecker M8x1, 3-polig	–	150391	SIEN-M8B-PO-S-L	
	NPN		–	150389	SIEN-M8B-NO-S-L	

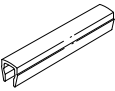
Nutabdeckung ABP-5-S1						
	Beschreibung	Werkstoff	Gebindegröße	Produktgewicht	Teile-Nr.	Typ
	für Baugröße 100	ABS	2 je 0,5m	13 g	563360	ABP-5-S1

Clip SMBK						
	Beschreibung	Gebindegröße	Produktgewicht	Teile-Nr.	Typ	
	für Baugröße 100	10	1g	534254	SMBK-8	