

Электромеханические цилиндры DNCE

FESTO

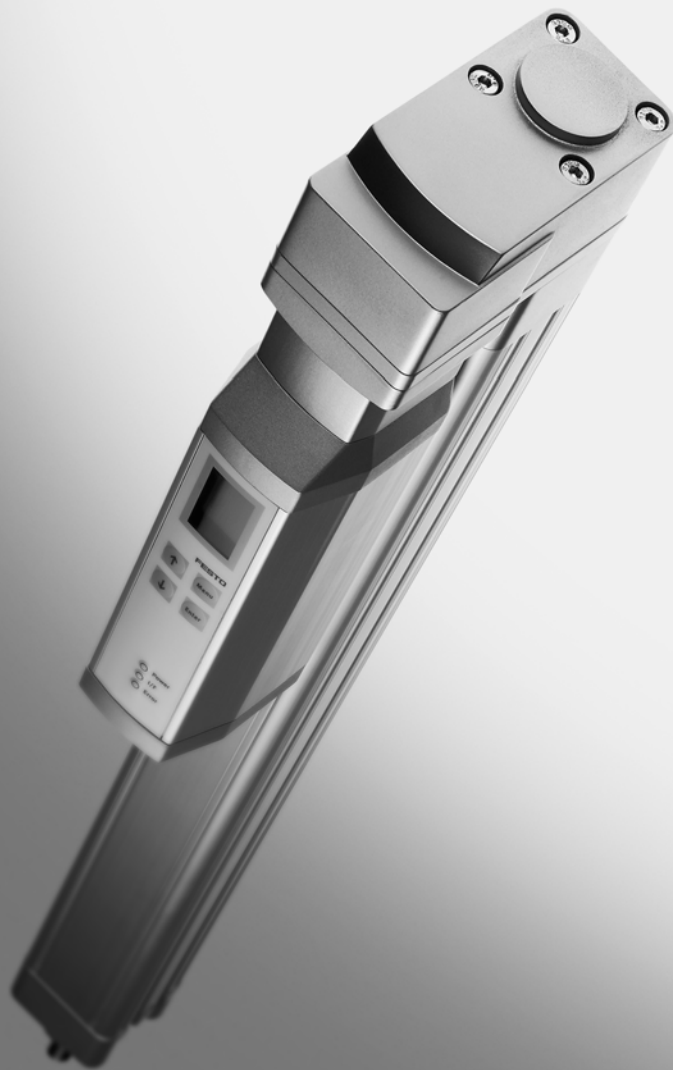

- С винтовой или шариковинтовой передачей
- С соосным или параллельным подключением мотора
- Большой выбор принадлежностей от модульной системы DNC

Электромеханические цилиндры DNCE

Основные особенности

Описание

Главное

Электромеханический цилиндр DNCE - это механический линейный привод со штоком. Привод состоит из передачи с приводом от электродвигателя, которая преобразует вращательное движение мотора в линейно-поступательное движение

штока. Принадлежности, в значительной мере, совместимы со стандартным цилиндром DNC.

Свойства

- Выбор типа передачи:
 - винтовая передача (LS)
 - шариковинтовая передача (BS)
- Электромеханический цилиндр с винтовой передачей самотормозящийся
- Компактные размеры

Область применения

- Электромеханический цилиндр с винтовой передачей
 - Для применений с низкой скоростью подачи
- Электромеханический цилиндр с шариковинтовой передачей
 - Для применений с высокой скоростью подачи и высокой производительностью

Вся система состоит из электромеханического цилиндра, мотора и набора для монтажа мотора

Электромеханический цилиндр

→ 5 / 2.1-6

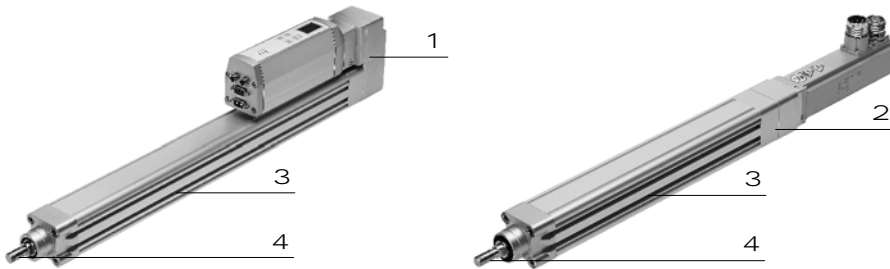

- 1 Параллельный монтажный набор
- 2 Соосный монтажный набор
- 3 Паз для датчика положения
- 4 Опции:
 - линейный привод с винтовой передачей (LS)
 - линейный привод с шариковинтовой передачей (BS)

Примечание

Электромеханический цилиндр с винтовой передачей самотормозящийся, не исключает медленных перемещений при вибрации.

Вся система с интеллектуальным моторным блоком MTR-DCI самоблокирующаяся.

Мотор/моторный блок

→ 5 / 2.1-13

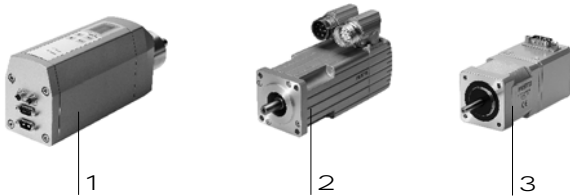

- 1 Интеллектуальный моторный блок MTR-DCI
- 2 Сервомотор MTR-AC
- 3 Шаговый мотор MTR-ST

Примечание

Для электромеханического цилиндра DNCE и моторов/моторных блоков доступны

специально адаптированные готовые решения.

Монтажный набор для мотора

→ 5 / 2.1-13

Соосный комплект

Параллельный комплект



Для параллельного и соосного присоединения существуют полные монтажные наборы.

Электромеханические цилиндры DNCE

Система обозначений

		DNCE	-	32	-	100	-	LS	-	1,5	-	Q
Тип												
DNCE	Электромеханический цилиндр											
Размер												
Ход [мм]												
Функция привода												
LS	Линейный привод с винтовой передачей											
BS	Линейный привод с шариковинтовой передачей											
Шаг резьбы [мм]												
Защита от проворота												
Q	Шток без проворота											

Электрические системы позиционирования
Электромеханические приводы
2.1

Электромеханические цилиндры DNCE

Обзор периферии

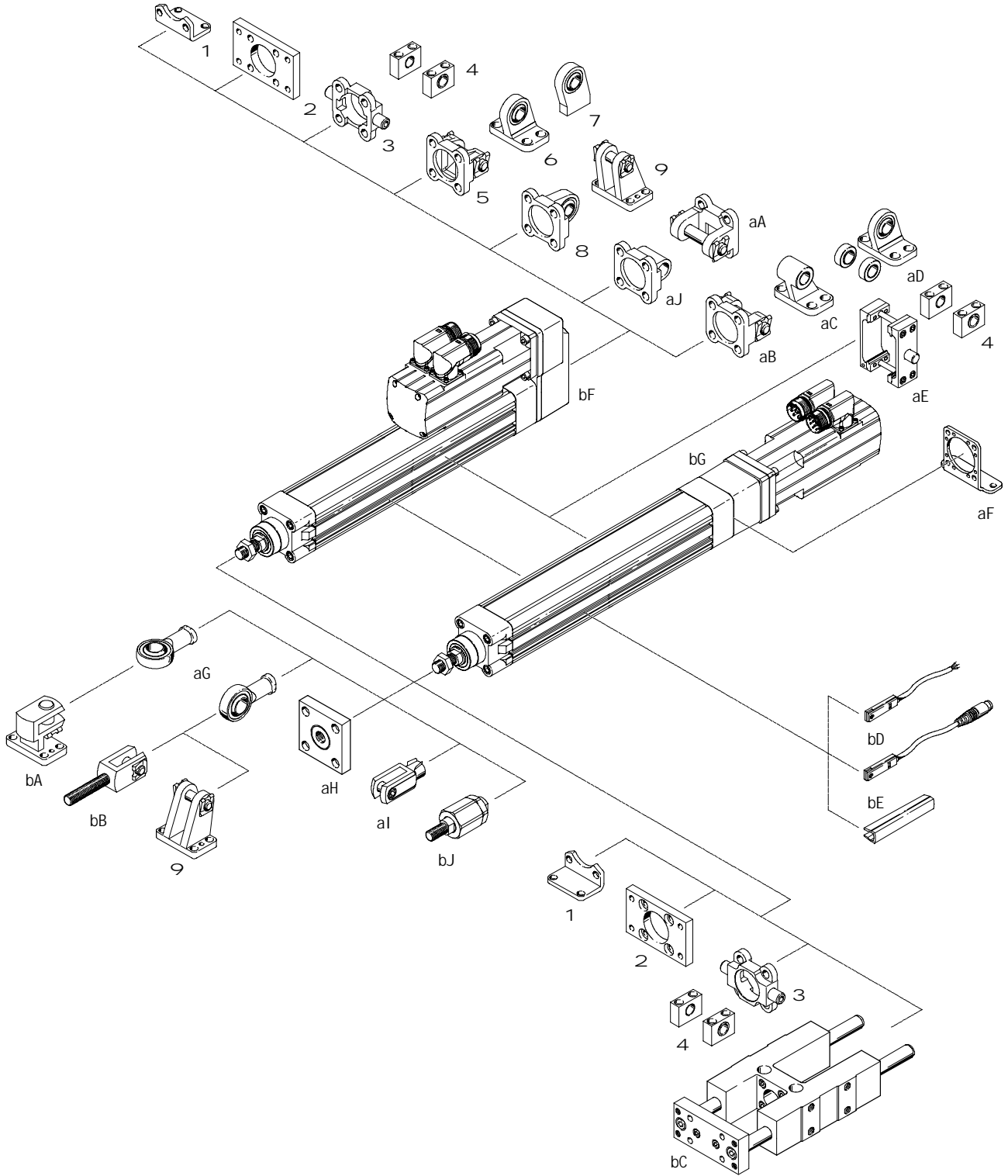

Электромеханические цилиндры DNCE



Обзор периферии

Монтажные элементы и принадлежности		
Тип/Код заказа	Краткое описание	→ Стр.
1 Монтажные лапы HNC/CRHNC	– При параллельном присоединении мотора для передней крышки и крышки редуктора – При соосном присоединении для передней крышки	5 / 2.1-17
2 Монтажный фланец FNC/CRFNG	Для передней крышки и крышки редуктора	5 / 2.1-18
3 Фланец с цапфой ZNCF/CRZNG	Для передней крышки и крышки редуктора	5 / 2.1-18
4 Опоры цапфы LNZG/CRLNZG	Для цилиндров смонтированных на цапфе	5 / 2.1-19
5 Фланец с проушиной SNC	Для крышки редуктора	5 / 2.1-20
6 Опорная стойка LSNG	Со сферическим подшипником	5 / 2.1-22
7 Опорная стойка LSNSG	Вварная, со сферическим подшипником	5 / 2.1-22
8 Фланец с проушиной SNCS	Со сферическим подшипником	5 / 2.1-20
9 Опорная стойка LBG	Со сферическим подшипником	5 / 2.1-22
aJ Фланец с проушиной SNCL	Для крышки редуктора	5 / 2.1-21
aA Фланец с проушиной SNCB/SNCB-...-R3	Со сферическим подшипником	5 / 2.1-21
aB Фланец с проушиной SNCB/SNCB-...-R3	Для крышки редуктора	5 / 2.1-21
aC Опорная стойка LNG/CRLNG	–	5 / 2.1-22
aD Опорная стойка LSN	Со сферическим подшипником	5 / 2.1-22
aE Комплект поворотной цапфы ZNCM	Для установки в любом месте корпуса цилиндра. Не может быть установлена в зоне мотора при параллельном присоединении мотора.	5 / 2.1-22
aF Монтажные лапы HNCE	При соосном присоединении для передней крышки	5 / 2.1-16
aG Шарнирная головка SGS/CRSGS	Со сферическим подшипником	5 / 2.1-23
aH Соединительная деталь KSZ	Для компенсации радиальных отклонений	5 / 2.1-23
aI Вилка SG/CRSG	Позволяет поворот в одной плоскости	5 / 2.1-23
bJ Самонастраивающийся адаптер штока FK	Для компенсации радиальных и угловых отклонений	5 / 2.1-23
bA Опора поперечная правая LQG	Для шарнирной головки SGS	5 / 2.1-23
bB Вилка SGA	С наружной резьбой	5 / 2.1-23
bC Направляющая FENG	Для защиты стандартных цилиндров от больших нагрузочных моментов	5 / 2.1-23
bD Датчики положения SME/SMT-8	Для опроса положений. Может быть вставлен в паз корпуса цилиндра	5 / 2.1-24
bE Профиль для паза ABP-5-S	Для защиты кабеля датчика и паза от загрязнения	5 / 2.1-25
bF Параллельный монтажный комплект EAMM-U	Для параллельного присоединения мотора	5 / 2.1-13
bG Соосный монтажный комплект EAMM-A	Для соосного присоединения мотора	5 / 2.1-13

Электромеханические цилиндры DNCE

Технические данные

FESTO

Функция

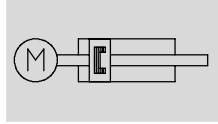

- - Размер
32, 40
- - Ход
100 ... 600 мм



Соосный комплект

Параллельный комплект

Общие технические данные		
Размер	32	40
Конструкция	LS	С винтовой передачей
	BS	С шариковинтовой передачей
Резьба на штоке	M10x1.25	M12x1.25
Ход	100 ... 400	100 ... 600
Вариант	Шток без проворота	
Защита от скручивания/направляющая	Направляющая скольжения	
Запас хода [мм]	0	
Макс. угол поворота на штоке [°]	±0.30	±0.25
Энергия удара (E) в конечных положениях [Дж]	0.0001 $E = 0,5 \times m \times v^2$	0.0002 $E = 0,5 \times m \times v^2$
Длительность включения ¹⁾ [%]	100	
Опрос положений	Датчик положения	
Тип монтажа	С внутренней резьбой	
	С помощью принадлежностей	
Положение монтажа	Любое	

1) Для варианта с винтовой передачей (LS), длительность включения зависит от скорости

Механические данные						
Размер	32			40		
Конструкция передачи	LS-1,5	BS-3	BS-10	LS -2,5	BS-5	BS-12,7
Шаг винтовой передачи [мм/об.]	1.5	3	10	2.5	5	12.7
Диаметр шпинделя [мм]	9	10	10	12.5	12	12.7
Макс. усилие подачи F_x ¹⁾ [Н]	300	300	350	600	525	800
Непрерывное усилие подачи [Н]	300	240	280	600	420	640
Макс. крутящий момент ²⁾ [Нм]	0.4	0.4	0.8	1.15	0.7	1.9
Холостой крутящий момент для соосного монтажного комплекта ³⁾ [Нм]	0.06	0.08	0.08	0.15	0.12	0.12
Холостой крутящий момент для параллельного монтажного комплекта ³⁾ [Нм]	0.11	0.13	0.13	0.25	0.22	0.22
Непрерывный крутящий момент [Нм]	0.4	0.3	0.7	1.15	0.6	1.6
Макс. радиальное усилие на приводной вал [Н]	45	45	45	120	120	120
Макс. скорость [м/с]	0.06	0.15	0.5	0.07	0.25	0.64
Макс. ускорение [м/с ²]	1	6	6	1	6	6
Реверсивный люфт ⁴⁾ [мм]	0.2	0.05	0.05	0.2	0.05	0.05
Точность повторения [мм]	±0.07	±0.02	±0.02	±0.07	±0.02	±0.02
Ориентир. значение эффективной горизонтальной нагрузки [кг]	30	30	36	60	50	80
Ориентир. значение эффективной вертикальной нагрузки [кг]	15	15	18	30	25	40

- 1) В случае варианта с винтовой передачей (LS), усилие подачи зависит от скорости → 5 / 2.1-8
- 2) В случае варианта с винтовой передачей (LS), крутящий момент зависит от скорости вращения → NO TAG
- 3) Измерено при скорости 200 об./мин..
- 4) Для неэксплицированного привода

Электромеханические цилиндры DNCE

Технические данные

Рабочие и окружающие условия		
Окружающая температура ¹⁾ [°C]	0 ... 50	
Температура хранения [°C]	-25 ... +60	
Класс защиты	IP40	
Относительная влажность [%]	0 ... 95	

1) Обратите внимание на диапазон работы датчиков и моторов

Вес [г]						
Размер	32			40		
Тип передачи	LS-1,5	BS-3	BS-10	LS-2,5	BS-5	BS-12,7
Вес при ходе 0 мм	720	750	770	1,210	1,270	1,350
Дополнительный вес на 10 мм хода	32.4	33	33.6	46.1	45.5	46.7
Перемещаемый вес при ходе 0 мм	150	170	200	250	310	380
Дополнительный перемещаемый вес на 10 мм хода	6.9	6.9	6.9	8.9	8.9	8.9

Массовый момент инерции						
Размер	32			40		
Тип передачи	LS-1,5	BS-3	BS-10	LS-2,5	BS-5	BS-12,7
J_0 при ходе 0 мм [кг см ²]	0.0433	0.0439	0.0446	0.1316	0.1304	0.1337
j_H на метр хода [кг см ² /м]	0.0361	0.0476	0.0595	0.1341	0.1163	0.1572
j_L на кг рабочей нагрузки [кг см ² /кг]	0.0006	0.0023	0.0253	0.0016	0.0063	0.0409

Массовый момент инерции J_A электромеханического цилиндра рассчитывается по следующей формуле:

$$J_A = J_0 + j_H \times \text{рабочий ход [м]} + j_L \times m_{\text{рабочая нагрузка [кг]}}$$

Материалы

Продольный разрез

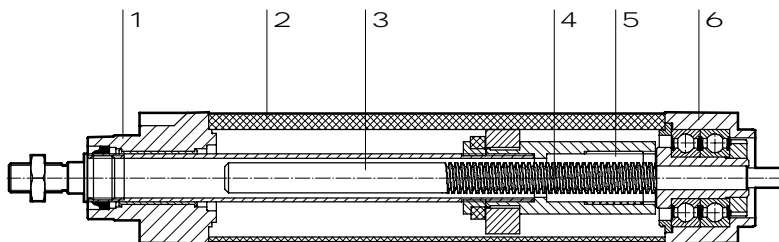

Электромеханический цилиндр	
1	Передняя крышка Алюминиевая отливка, окрашенная
2	Корпус цилиндра Алюминиевый профиль, анодированный
3	Шток Нержавеющая сталь
4	Шпиндель Сталь
5	Гайка для LS Полиацетат
	Гайка для BS Сталь
6	Крышка привода Алюминиевая отливка, окрашенная
Примечания по материалам Не содержит меди и PTFE	

Электромеханические цилиндры DNCE

Технические данные

Максимальные допустимые нагрузки на шток

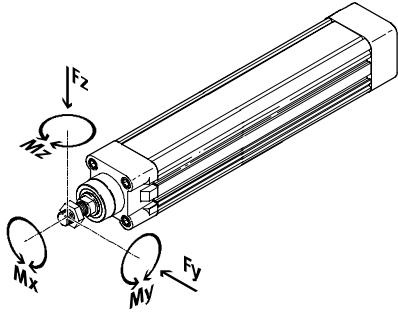

Если на шток одновременно действуют две или более силы и крутящих момента, то должно выполняться следующее уравнение:

$$\frac{|F_y|}{F_{y\max}} + \frac{|F_z|}{F_{z\max}} + \frac{|M_y|}{M_{y\max}} + \frac{|M_z|}{M_{z\max}} \leq 1$$

$$|F_x| \leq F_{x\max}$$

$$|M_x| \leq M_{x\max}$$

Максимальные допустимые боковые нагрузки $F_{y\max}$ и $F_{z\max}$ на штоке

Позиция монтажа, горизонтально

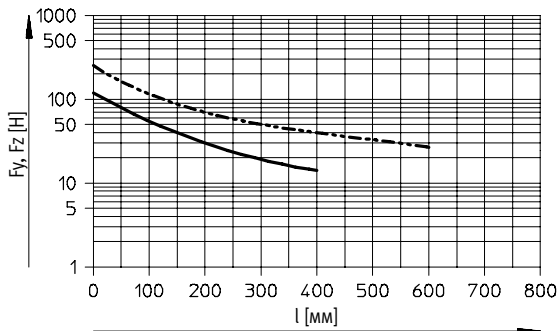

— DNCE-32...-LS/BS
- - - DNCE-40...-LS/BS

Позиция монтажа, вертикально

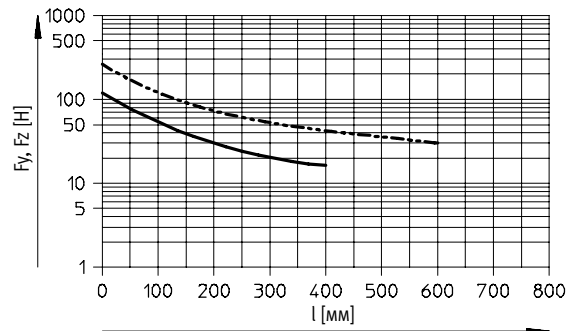

— DNCE-32...-LS/BS
- - - DNCE-40...-LS/BS

Размер	32	40
Максимальные допустимые моменты		
$M_{x\max}$	[Нм]	1
$M_{y\max}, M_{z\max}$	[Нм]	8

Усилие подачи F как функция скорости v

DNCE-32-LS...

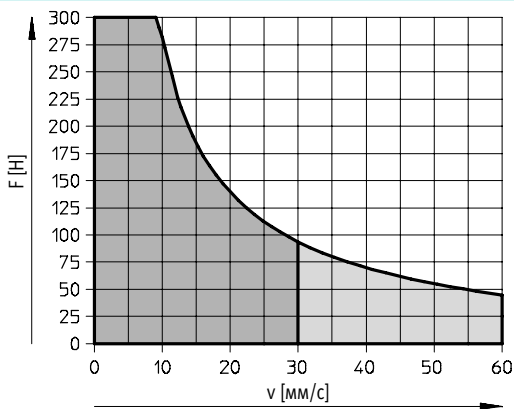

DNCE-40-LS...

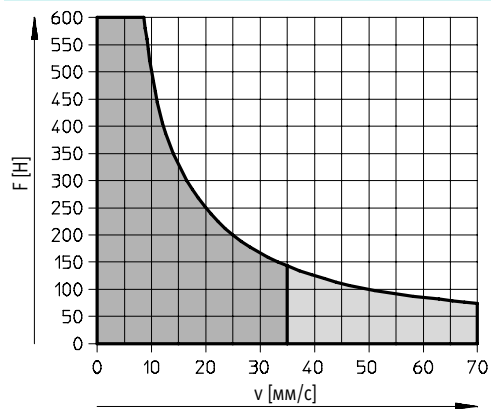

- Рекомендованный рабочий диапазон
- Разрешенный рабочий диапазон (продолжительность включения < 50% рекомендовано)

Электромеchanические цилиндры DNCE

Технические данные

Крутящий момент M как функция скорости вращения n

DNCE-32-LS-...

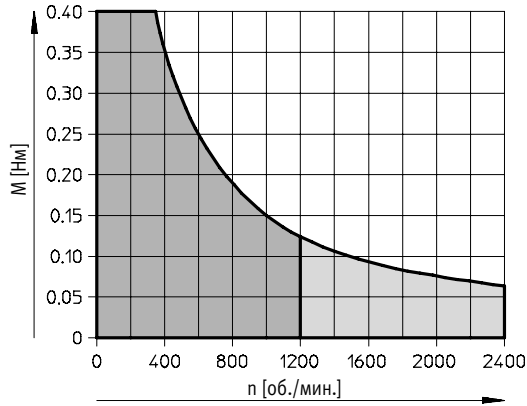

DNCE-40-LS-...

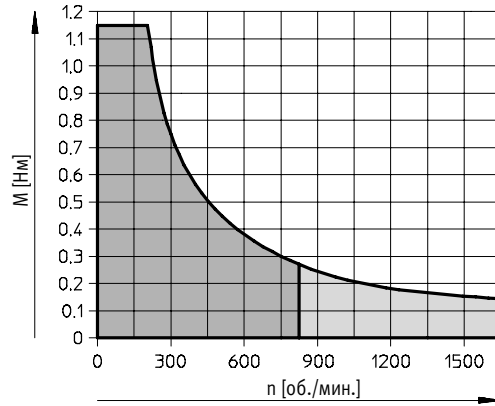

- Рекомендованный рабочий диапазон
- Разрешенный рабочий диапазон
(продолжительность включения < 50%
рекомендовано)

Скорость вращения n как функция скорости v

DNCE-...-LS-...

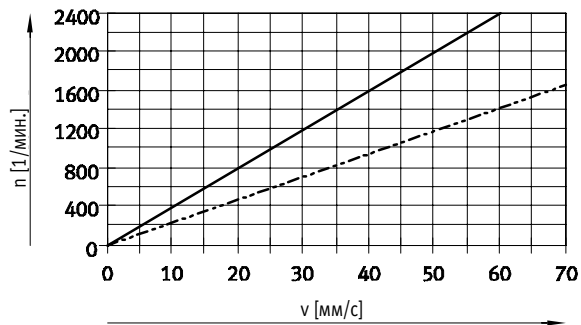

- DNCE-32-LS-1,5
- - - - - DNCE-40-LS-2,5

DNCE-...-BS-...

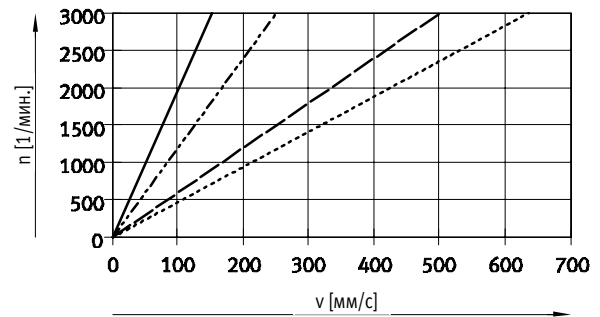

- DNCE-32-BS-3
- - - - - DNCE-40-BS-5
- DNCE-32-BS-10
- - - - - DNCE-40-BS-12,7

Электромеханические цилиндры DNCE

Технические данные

Крутящий момент M как функция усилия подачи F

DNCE-...-LS-...

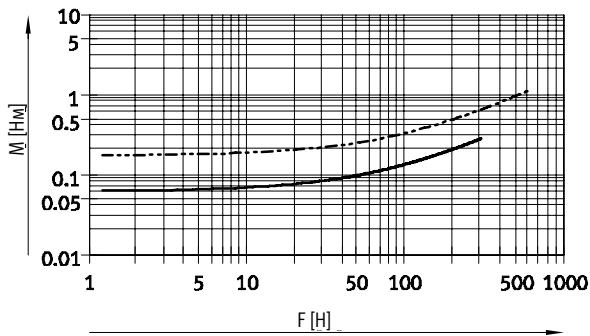

- DNCE-32-LS-1,5
- - - DNCE-40-LS-2,5

DNCE-...-BS-...

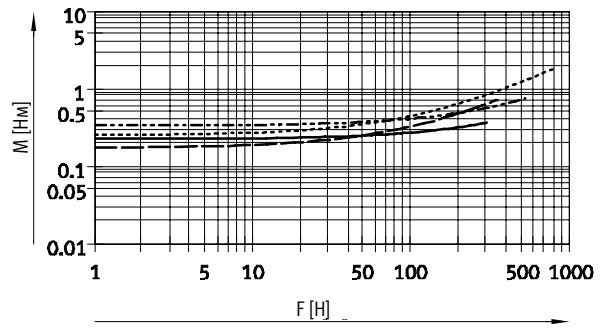

- DNCE-32-BS-3
- - - DNCE-40-BS-5
- · - DNCE-32-BS-10
- DNCE-32-BS-12,7

F [N]

Примечание

Значения указаны с учетом моментов трения в электромеханическом цилиндре.

Прогиб штока f как функция длины хода l

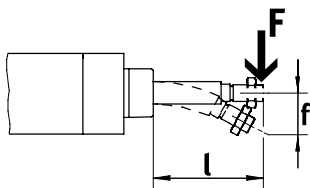

DNCE-32-...

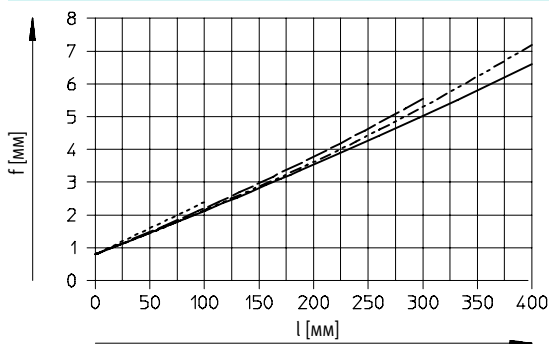

- Поперечная сила $F = 0$ Н
- - - Поперечная сила $F = 10$ Н
- · - Поперечная сила $F = 20$ Н
- Поперечная сила $F = 45$ Н

DNCE-40-...

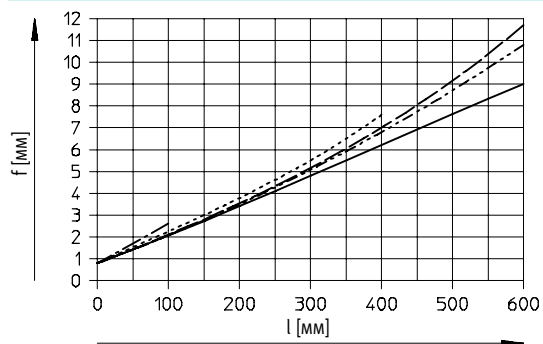

- Поперечная сила $F = 0$ Н
- - - Поперечная сила $F = 20$ Н
- · - Поперечная сила $F = 30$ Н
- Поперечная сила $F = 40$ Н
- · · Поперечная сила $F = 115$ Н

Электромеханические цилиндры DNCE

Технические данные

FESTO

Размеры

Загрузка CAD данных → www.festo.com/en/engineering

Электромеханический цилиндр
DNCE

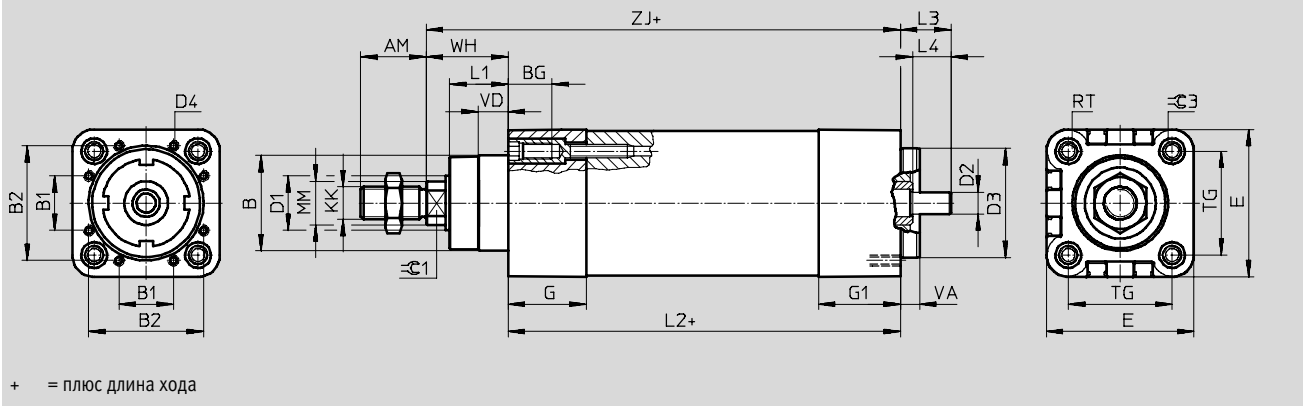

Размер	AM	B ∅ d11	B1	B2	BG	D1 ∅ h9	D2 ∅ h6	D3 ∅ g7	D4	E	G	G1	KK
32	22	30	19	32	16	16	6	32	M3	45.5	24	26	M10x1.25
40	24	35	20	42	16	20	8	40	M4	54	28.5	30	M12x1.25

Размер	L1	L2	L3	L4	мм	RT	TG	VA	VD	WH	ZJ ±1	β 1	β 3
32	18	122	15.9	8	12	M6	32.5	7	10	26	148	10	6
40	21.5	146.5	18.4	14	16	M6	38	7	10.5	30	176.5	13	6

Электрические системы позиционирования
Электромеханические приводы

2.1

Электромеханические цилиндры DNCE

FESTO

Технические данные

Данные для заказа – Размер 32			Ход [мм]		
Ход [мм]	Номер заказа	Тип	Номер заказа	Тип	
Линейный привод с шариковинтовой передачей, шаг передачи 3 мм			Линейный привод с винтовой передачей, шаг передачи 1.5 мм		
100	543 115	DNCE-32-100-BS-3-Q	100	543 111	DNCE-32-100-LS-1,5-Q
200	543 116	DNCE-32-200-BS-3-Q	200	543 112	DNCE-32-200-LS-1,5-Q
300	543 117	DNCE-32-300-BS-3-Q	300	543 113	DNCE-32-300-LS-1,5-Q
400	543 118	DNCE-32-400-BS-3-Q	400	543 114	DNCE-32-400-LS-1,5-Q
Линейный привод с шариковинтовой передачей, шаг передачи 10 мм					
100	543 119	DNCE-32-100-BS-10-Q			
200	543 120	DNCE-32-200-BS-10-Q			
300	543 121	DNCE-32-300-BS-10-Q			
400	543 122	DNCE-32-400-BS-10-Q			

Данные для заказа – Размер 40			Ход [мм]		
Ход [мм]	Номер заказа	Тип	Номер заказа	Тип	
Линейный привод с шариковинтовой передачей, шаг передачи 5 мм			Линейный привод с винтовой передачей, шаг передачи 2.5 мм		
100	543 127	DNCE-40-100-BS-5-Q	100	543 123	DNCE-40-100-LS-2,5-Q
200	543 128	DNCE-40-200-BS-5-Q	200	543 124	DNCE-40-200-LS-2,5-Q
400	543 129	DNCE-40-400-BS-5-Q	400	543 125	DNCE-40-400-LS-2,5-Q
600	543 130	DNCE-40-600-BS-5-Q	600	543 126	DNCE-40-600-LS-2,5-Q
Линейный привод с шариковинтовой передачей, шаг передачи 12.7 мм					
100	543 131	DNCE-40-100-BS-12,7-Q			
200	543 132	DNCE-40-200-BS-12,7-Q			
400	543 133	DNCE-40-400-BS-12,7-Q			
600	543 134	DNCE-40-600-BS-12,7-Q			

 Примечание

Другие длины хода по запросу.

Электромеханические цилиндры DNCE

Принадлежности

FESTO

Допустимые комбинации цилиндр/мотор с соосным комплектом				
Мотор/моторный блок		Соосный монтажный комплект → 5 / 2.1-14		
Для размера	Номер заказа	Тип	Номер заказа	
32	С сервомотором			
	540 299	MTR-AC-40-3S-AA	543 147 EАмм-A-D32-40A	
	540 300	MTR-AC-40-3S-AB		
	С шаговым мотором			
	530 057	MTR-ST-42-48S-AA	543 148 EАмм-A-D32-42A	
	530 058	MTR-ST-42-48S-AB		
С интеллектуальным моторным блоком				
	1) MTR-DCI-32-...		543 149 EАмм-A-D32-32B	
40	С сервомотором			
	526 723	MTR-AC-55-3S-AA	543 153 EАмм-A-D40-55A	
	526 724	MTR-AC-55-3S-AB		
	С шаговым мотором			
	530 061	MTR-ST-57-48S-AA	543 154 EАмм-A-D40-57-A	
	530 062	MTR-ST-57-48S-AB		
	С интеллектуальным моторным блоком			
		1) MTR-DCI-42-G07		543 155 EАмм-A-D40-42B
	1) MTR-DCI-42-G14		543 156 EАмм-A-D40-42C	

Допустимые комбинации цилиндр/мотор с параллельным комплектом			
Мотор/моторный блок		Параллельный монтажный комплект → 5 / 2.1-15	
Для размера	Номер заказа	Тип	Номер заказа
32	С сервомотором		
	540 299	MTR-AC-40-3S-AA	543 150 EАмм-U-D32-40A
	540 300	MTR-AC-40-3S-AB	
	С интеллектуальным моторным блоком		
	1) MTR-DCI-32-...		543 152 EАмм-U-D32-32B
40	С сервомотором		
	526 723	MTR-AC-55-3S-AA	543 157 EАмм-U-D40-55A
	526 724	MTR-AC-55-3S-AB	
	С интеллектуальным моторным блоком		
		1) MTR-DCI-42-G07	
	1) MTR-DCI-42-G14		543 160 EАмм-U-D40-42C

1) Интеллектуальный моторный блок - модульный продукт; информация по конфигурации и заказу → 5 / 2.2-9

- Примечание

Некоторые разрешенные граничные значения электрических цилиндров не могут быть достигнуты с рекомендованными комбинациями цилиндр/мотор. Таким образом данные по моторам нужно принимать во внимание во время конфигурации.

Электромеханические цилиндры DNCE

FESTO

Принадлежности

Соосный монтажный комплект

ЕАмм-А-...

Материал:

Корпус муфты: Отливка из алюминиевого сплава

Ступица муфты: Алюминий

Зажимной элемент: Нержавеющая сталь

Винты: Гальванизированная сталь

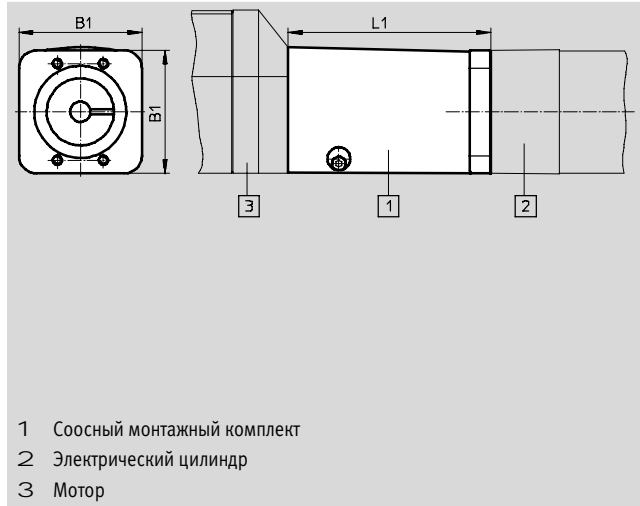

- 1 Соосный монтажный комплект
- 2 Электрический цилиндр
- 3 Мотор

Основные технические данные								
Тип	ЕАмм-А-...	D32-32B	D32-40A	D32-42A	D40-42B	D40-42C	D40-55A	D40-57A
Передаваемый момент	[Нм]	1.1	1.1	0.8	8	8	8	6
Массовый момент инерции	[кгмм ²]	0.3	0.3	0.3	5.82	5.82	5.82	5.82
Макс. скорость	[об./мин.]	3 000						
Положение монтажа		Любое						

Рабочие и окружающие условия		
Окружающая температура	[°C]	0 ... 50
Температура хранения	[°C]	-25 ... 60
Класс защиты ¹⁾		IP40
Относительная влажность	[%]	0 ... 95
Примечания по материалам		Не содержит меди и PTFE

1) Только при взаимном присоединении цилиндра и мотора

Размеры и данные для заказа					
Тип	B1	L1	Вес [r]	Номер заказа	Тип
ЕАмм-А-D32-32B	45	43	150	543 149	ЕАмм-А-D32-32B
ЕАмм-А-D32-40A		39.8	130	543 147	ЕАмм-А-D32-40A
ЕАмм-А-D32-42A		48	140	543 148	ЕАмм-А-D32-42A
ЕАмм-А-D40-42B	53.5	88	340	543 155	ЕАмм-А-D40-42B
ЕАмм-А-D40-42C		101	370	543 156	ЕАмм-А-D40-42C
ЕАмм-А-D40-55A		49.2	350	543 153	ЕАмм-А-D40-55A
ЕАмм-А-D40-57A		50.5	350	543 154	ЕАмм-А-D40-57A

Примечание
Допустимые комбинации
цилиндр/мотор → 5 / 2.1-13

Электромеханические цилиндры DNCE

Принадлежности

Параллельный монтажный комплект EAMM-U-...

Материал:

Корпус муфты: Отливка из алюминиевого сплава

Зажимной элемент, зажимная втулка, втулка зубчатого ремня: Нержавеющая сталь

Зубчатый ремень: Полихлоропрен

Винты: Гальванизированная сталь

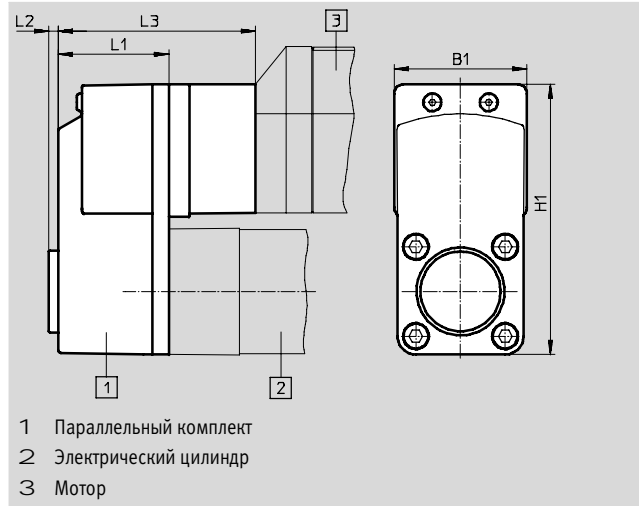

Электрические системы позиционирования
Электромеханические приводы
2.1

Основные технические данные						
Тип EAMM-U-...		D32-32B	D32-40A	D40-42B	D40-42C	D40-55A
Передаваемый момент	[Нм]	0.4	0.4	1.2	1.2	0.7
Холостой крутящий момент	[Нм]	0.05	0.05	0.1	0.1	0.1
Массовый момент инерции	[кгмм ²]	2.925	2.925	10.015	10.015	10.015
Макс. скорость	[об./мин.]	500	3 000	500	500	3 000
Позиция монтажа		Любая				

Рабочие и окружающие условия		
Окружающая температура	[°C]	0 ... 50
Температура хранения	[°C]	-25 ... 60
Класс защиты ¹⁾		IP40
Относительная влажность	[%]	0 ... 95
Примечания по материалам		Не содержит меди и PTFE

1) Только при взаимном присоединении цилиндра и мотора

Размеры и данные для заказа								
Тип	B1	H1	L1	L2	L3	Вес [г]	Номер заказа	Тип
EAMM-U-D32-40A						300	543 150	EAMM-U-D32-40A
EAMM-U-D40-42B	56,5	115	47	4	84	660	543 159	EAMM-U-D40-42B
EAMM-U-D40-42C					97	690	543 160	EAMM-U-D40-42C
EAMM-U-D40-55A					-	530	543 157	EAMM-U-D40-55A

- - Примечание
Допустимые комбинации цилиндр/мотор → 5 / 2.1-13

Электромеханические цилиндры DNCE

Принадлежности

Монтажные лапы HNCE,
для соосного присоединения мотора

Материал :
Гальванизированная сталь

Не содержит медь, PTFE
и кремний

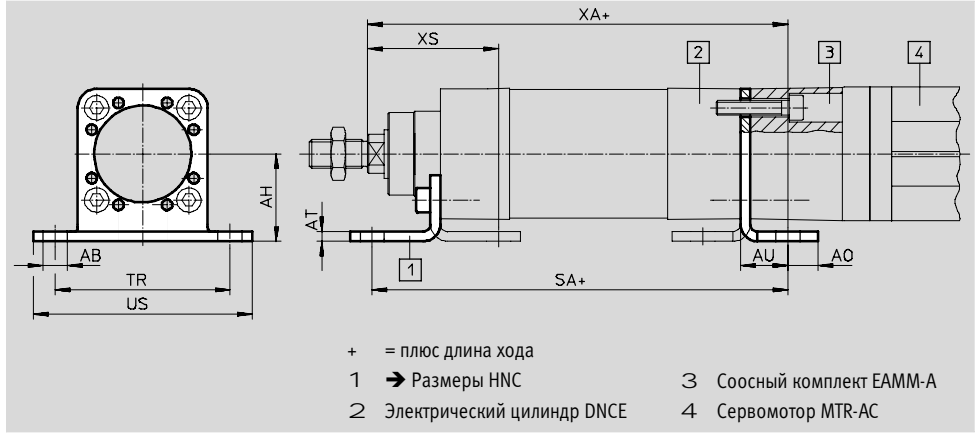

Электрические системы позиционирования
Электромеханические приводы

2.1

Размеры и данные для заказа

Для размера	AB ∅	AH	AO	AT	AU	SA	TR	US	XA	XS
[мм]										
32	7	32	8.5	4	17.5	163.5	58	71	165.5	46
40	10	36	12.5	4	19.5	194	72	90	196	54

Для размера	CRC ¹⁾	Вес	Номер заказа	Тип
[мм]	[r]	[r]		
32	2	160	547 949	HNCE-32-AX
40	2	220	547 950	HNCE-40-AX

1) Сопротивление коррозии класс 2 по стандарту Festo 940 070
Элементы, требующие умеренной защиты от коррозии. Элементы с декоративным покрытием открытых поверхностей, которые контактируют с окружающей промышленной атмосферой, с охлаждающими или смазывающими жидкостями.

Электромеханические цилиндры DNCE

FESTO

Принадлежности

Монтажные лапы HNC/CRHNC, для параллельного присоединения мотора

Материал :
HNC: Гальванизированная сталь

CRHNC: Нержавеющая сталь
Не содержит медь, PTFE и кремний

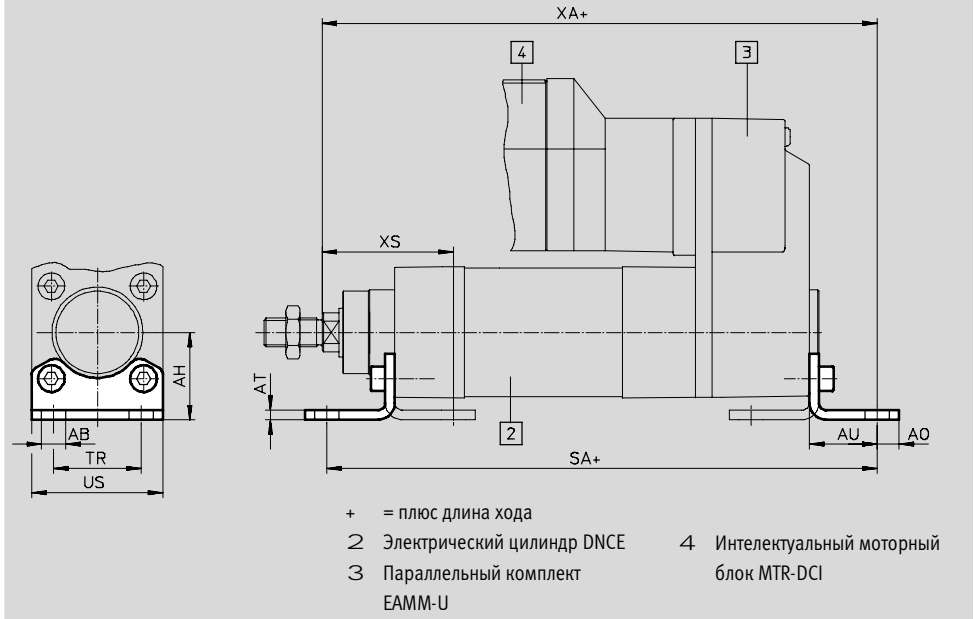

Размеры и данные для заказа

Для размера	AB	AH	AO	AT	AU	SA	TR	US	XA	XS
[мм]	∅									
32	7	32	6.5	4	24	170	32	45	188	46
40	10	36	9	4	28	202.5	36	54	223.5	54

Для размера	Базовая версия				Высокая защита от коррозии			
	CRC ¹⁾	Вес [r]	Номер заказа	Тип	CRC ¹⁾	Вес [r]	Номер заказа	Тип
32	2	135	174 369	HNC-32	4	135	176 937	CRHNC-32
40	2	180	174 370	HNC-40	4	180	176 938	CRHNC-40

1) Сопротивление коррозии класс 2 по стандарту Festo 940 070
 Элементы, требующие умеренной защиты от коррозии. Элементы с декоративным покрытием открытых поверхностей, которые контактируют с окружающей промышленной атмосферой, с охлаждающими или смазывающими жидкостями.
 Сопротивление коррозии класс 4 по стандарту Festo 940 070
 Элементы, требующие повышенной защиты от коррозии. Могут применяться в агрессивной среде, например в пищевой или химической промышленности. В данных применениях могут потребоваться специальные тесты на стойкость к среде.

Электромеханические цилиндры DNCE

Принадлежности

FESTO

Монтажный фланец FNC/CRFNG

Материал :
 FNC: Гальванизированная сталь
 CRFNG: Нержавеющая сталь
 Не содержит медь, PTFE
 и кремний

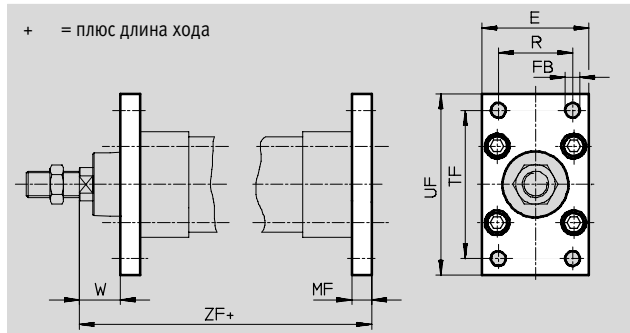

Размеры и данные для заказа								
Для размера	E	FB ∅ H13	MF	R	TF	UF	W	ZF
[мм]								
32	45	7	10	32	64	80	16	130
40	54	9	10	36	72	90	20	145

Для размера	Базовая версия				Высокая защита от коррозии			
	CRC ¹⁾	Вес [г]	Номер заказа	Тип	CRC ¹⁾	Вес [г]	Номер заказа	Тип
[мм]								
32	2	240	174 376	FNC-32	4	240	161 846	CRFNG-32
40	2	280	174 377	FNC-40	4	300	161 847	CRFNG-40

Фланец с цапфой ZNCF/CRZNG

Материал :
 ZNCF: Стойкая к коррозии литая сталь
 CRZNG: Отливка из нержавеющей стали с электрохимической полировкой
 Не содержит медь, PTFE
 и кремний

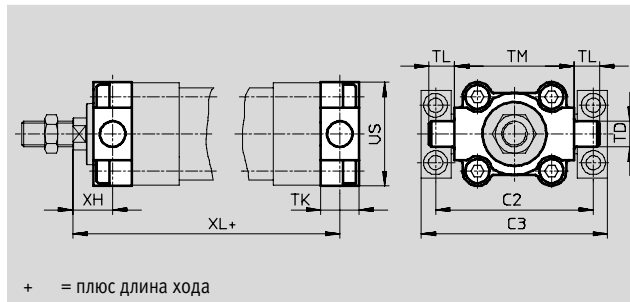

Размеры и данные для заказа									
Для размера	C2	C3	TD ∅ e9	TK	TL	TM	US	XH	XL
[мм]									
32	71	86	12	16	12	50	45	18	128
40	87	105	16	20	16	63	54	20	145

Для размера	Базовая версия				Высокая защита от коррозии			
	CRC ¹⁾	Вес [г]	Номер заказа	Тип	CRC ¹⁾	Вес [г]	Номер заказа	Тип
[мм]								
32	2	130	174 411	ZNCF-32	4	150	161 852	CRZNG-32
40	2	240	174 412	ZNCF-40	4	260	161 853	CRZNG-40

1) Сопротивление коррозии класс 2 по стандарту Festo 940 070
 Элементы, требующие умеренной защиты от коррозии. Элементы с декоративным покрытием открытых поверхностей, которые контактируют с окружающей промышленной атмосферой, с охлаждающими или смазывающими жидкостями.
 Сопротивление коррозии класс 4 по стандарту Festo 940 070
 Элементы, требующие повышенной защиты от коррозии. Могут применяться в агрессивной среде, например в пищевой или химической промышленности. В данных применениях могут потребоваться специальные тесты на стойкость к среде.

Электромеханические цилиндры DNCE

Принадлежности

Опоры цапфы LNZG

Материал :
 Опора цапфы: Анодированный алюминий
 Подшипник скольжения: Пластик

Не содержит медь, PTFE и кремний

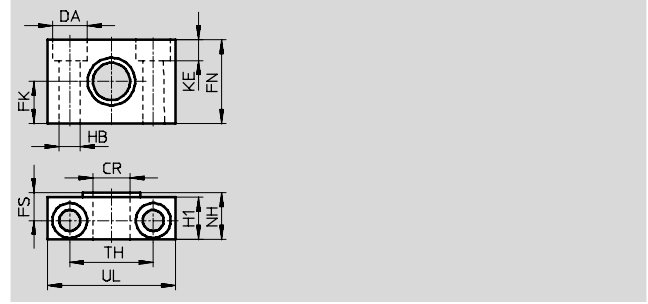

Размеры и данные для заказа															
Для размера	CR	DA	FK	FN	FS	H1	HB	KE	NH	TH	UL	CRC ¹⁾	Вес	Номер заказа	Тип
[мм]	∅	∅	∅				∅			±0.2			[г]		
32	12	11	15	30	10.5	15	6.6	6.8	18	32	46	2	125	32 959	LNZG-32
40	16	15	18	36	12	18	9	9	21	36	55	2	400	32 960	LNZG-40/50

Опоры цапфы CRLNZG

Материал :
 Нержавеющая сталь
 Не содержит медь, PTFE и кремний

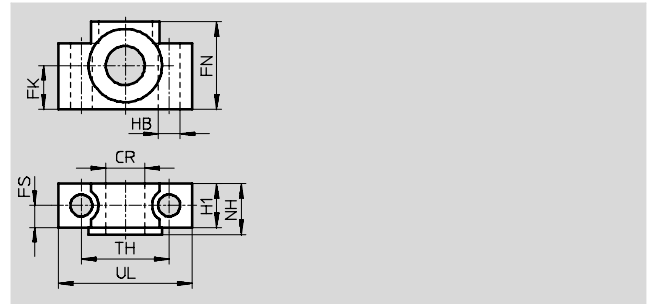
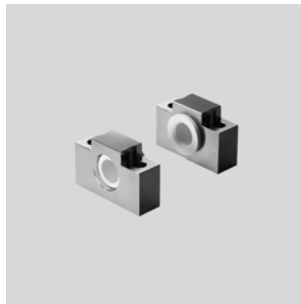

Размеры и данные для заказа															
Для размера	CR	FK	FN	FS	H1	HB	NH	TH	UL	CRC ¹⁾	Вес	Номер заказа	Тип		
[мм]	∅	∅				∅		±0.2			[г]				
32	12	15	30	10.5	15	6.6	18	32	46	4	200	161 874	CRLNZG-32		
40	16	18	36	12	18	9	21	36	55	4	330	161 875	CRLNZG-40/50		

1) Сопротивление коррозии класс 2 по стандарту Festo 940 070
 Элементы, требующие умеренной защиты от коррозии. Элементы с декоративным покрытием открытых поверхностей, которые контактируют с окружающей промышленной атмосферой, с охлаждающими или смазывающими жидкостями.
 Сопротивление коррозии класс 4 по стандарту Festo 940 070
 Элементы, требующие повышенной защиты от коррозии. Могут применяться в агрессивной среде, например в пищевой или химической промышленности. В данных применениях могут потребоваться специальные тесты на стойкость к среде.

Электромеханические цилиндры DNCE

FESTO

Принадлежности

Фланец с проушиной SNC

Материал :
Отливка из алюминиевого сплава

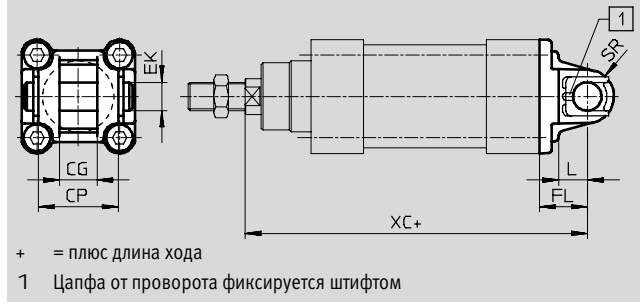

Размеры и данные для заказа											
Для размера	CG	CP	EK ∅	FL ±0.2	L	SR	XC	CRC ¹⁾	Вес [г]	Номер заказа	Тип
32	14	34	10	22	13	10	142	2	90	174 383	SNC-32
40	16	40	12	25	16	12	160	2	120	174 384	SNC-40

Фланец с проушиной SNCS

Материал :
Отливка из алюминиевого сплава

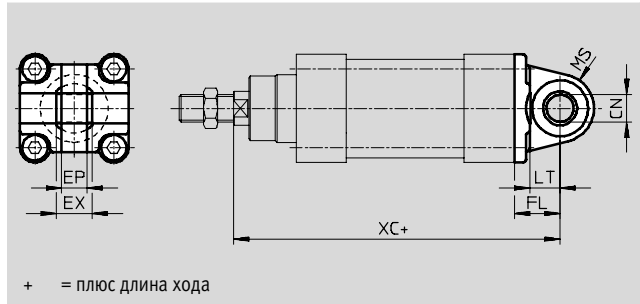
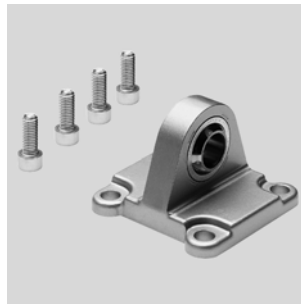

Размеры и данные для заказа											
Для размера	CN ∅	EP +0.2	EX	FL ±0.2	LT	MS	XC	CRC ¹⁾	Вес [г]	Номер заказа	Тип
32	10	10.5	14	22	13	15	142	2	85	174 397	SNCS-32
40	12	12	16	25	16	17	160	2	125	174 398	SNCS-40

1) Сопrotивление коррозии класс 2 по стандарту Festo 940 070
Элементы, требующие умеренной защиты от коррозии. Элементы с декоративным покрытием открытых поверхностей, которые контактируют с окружающей промышленной атмосферой, с охлаждающими или смазывающими жидкостями.

Электромеханические цилиндры DNCE

Принадлежности

Фланец с проушиной SNCL

Материал :
Отливка из алюминиевого сплава
Не содержит медь, PTFE
и кремний

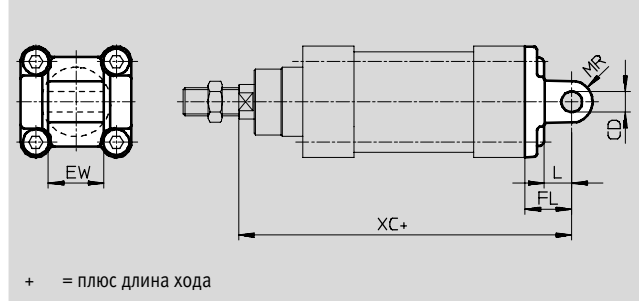

+ = плюс длина хода

Размеры и данные для заказа

Для размера	CD	EW	FL	L	MR	XC	CRC ¹⁾	Вес	Номер заказа	Тип
[мм]	∅	h12	±0.2					[г]		
32	10	26	22	13	10	142	2	75	174 404	SNCL-32
40	12	28	25	16	12	160	2	100	174 405	SNCL-40

Фланец с проушиной SNCB/SNCB-...-R3

Материал :
SNCB: Отливка из алюминиевого сплава
SNCB-...-R3: Отливка из алюминиевого сплава с защитным покрытием, высокая защита от коррозии
Не содержит медь, PTFE и кремний

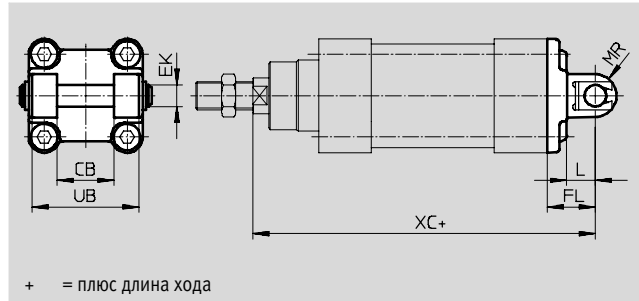

+ = плюс длина хода

Размеры и данные для заказа

Для размера	CB	EK	FL	L	MR	UB	XC
[мм]	H14	∅	±0.2			h14	
32	26	10	22	13	10	45	142
40	28	12	25	16	12	52	160

Для размера	Базовая версия				Вариант R3 – Высокая защита от коррозии			
	CRC ¹⁾	Вес [г]	Номер заказа	Тип	CRC ¹⁾	Вес [г]	Номер заказа	Тип
32	2	100	174 390	SNCB-32	3	100	176 944	SNCB-32-R3
40	2	150	174 391	SNCB-40	3	150	176 945	SNCB-40-R3

1) Сопротивление коррозии класс 2 по стандарту Festo 940 070
Элементы, требующие умеренной защиты от коррозии. Элементы с декоративным покрытием открытых поверхностей, которые контактируют с окружающей промышленной атмосферой, с охлаждающими или смазывающими жидкостями
Сопротивление коррозии класс 3 по стандарту Festo 940 070
Элементы, требующие повышенной защиты от коррозии. Открытые элементы, контактирующие с окружающей промышленной атмосферой или такими средами как растворители и чистящие жидкости, с заданными функциональными требованиями к поверхности

Электромеханические цилиндры DNCE

Принадлежности

FESTO

Комплект поворотной цапфы ZNCM

Монтажный набор можно установить в любом месте на корпусе цилиндра.

Материал :
Закаленная сталь

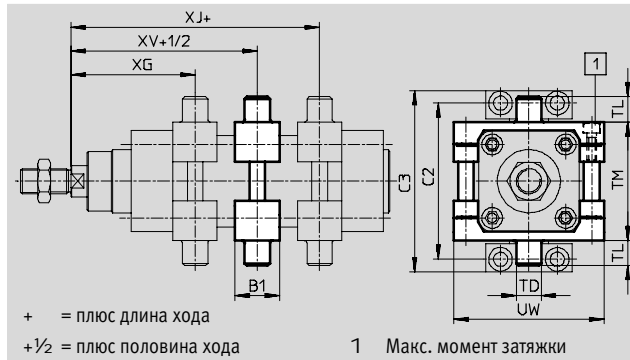

Размеры и данные для заказа

Для размера	B1	C2	C3	TD ∅ e9	TL	TM	UW	XG
[мм]								
32	30	71	86	12	12	50	65	66.1
40	32	87	105	16	16	63	75	75.6



Для размера	XJ	XV	Макс. момент затяжки	CRC ¹⁾	Вес	Номер заказа	Тип заказа
[мм]			[Нм]		[г]		
32	79.9	73	4+1	2	210	163 525	ZNCM-32
40	89.4	82.5	8+1	2	385	163 526	ZNCM-40

1) Сопrotивление коррозии класс 2 по стандарту Festo 940 070

Элементы, требующие умеренной защиты от коррозии. Элементы с декоративным покрытием открытых поверхностей, которые контактируют с окружающей промышленной атмосферой, с охлаждающими или смазывающими жидкостями

Данные для заказа – Принадлежности для монтажа

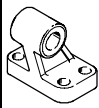
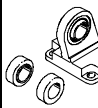
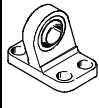
Технические данные → 1 / 10.1-2

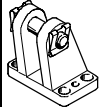
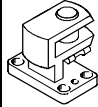





Обозначение	Для размера	Номер заказа	Тип	Обозначение	Для размера	Номер заказа	Тип
Опорная стойка LNG				Опорная стойка LSN			
	32	33 890	LNG-32		32	5 561	LSN-32
	40	33 891	LNG-40		40	5 562	LSN-40
Опорная стойка LSNG				Вварная опорная стойка LSNSG			
	32	31 740	LSNG-32		32	31 747	LSNSG-32
	40	31 741	LSNG-40		40	31 748	LSNSG-40
Опорная стойка LBG				Опора поперечная правая LQG			
	32	31 761	LBG-32		32	31 768	LQG-32
	40	31 762	LBG-40		40	31 769	LQG-40



Электромеханические цилиндры DNCE

FESTO

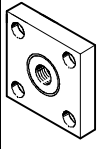
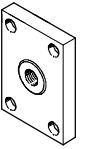
Принадлежности

Данные для заказа – Коррозионно-стойкие монтажные элементы				Технические данные → 1 / 10.1-2	
Обозначение	Для размера	Номер заказа	Тип		
Опорная стойка CRLNG					
	32	161 840	CRLNG-32		
	40	161 841	CRLNG-40		

Данные для заказа – Принадлежности для штока				Технические данные → 1 / 10.3-2			
Обозначение	Для размера	Номер заказа	Тип	Обозначение	Для размера	Номер заказа	Тип
Шарнирная головка SGS				Вилка SGA			
	32	9 261	SGS-M10x1,25		32	32 954	SGA-M10x1,25
	40	9 262	SGS-M12x1,25		40	10 767	SGA-M12x1,25
Вилка SG				Самонастраивающееся гибкое соединение FK			
	32	6 144	SG-M10x1,25		32	6 140	FK-M10x1,25
	40	6 145	SG-M12x1,25		40	6 141	FK-M12x1,25
Соединительная деталь KSG				Соединительная деталь KSZ			
	32	32 963	KSG-M10x1,25		32	36 125	KSZ-M10x1,25
	40	32 964	KSG-M12x1,25		40	36 126	KSZ-M12x1,25
Адаптер AD							
	32	157 333	AD-M10x1,25-x				
		157 334	AD-M10x1,25-¼				
	40	160 256	AD-M12x1,25-¼				
		160 257	AD-M12x1,25-y				

Данные для заказа – Коррозионно-стойкие принадлежности для штока				Технические данные → 1 / 10.3-2			
Обозначение	Для размера	Номер заказа	Тип	Обозначение	Для размера	Номер заказа	Тип
Шарнирная головка CRSGS				Вилка CRSG			
	32	195 582	CRSGS-M10x1,25		32	13 569	CRSG-M10x1,25
	40	195 583	CRSGS-M12x1,25		40	13 570	CRSG-M12x1,25

Данные для заказа – Направляющие для стандартных ходов (только шариковые)				Технические данные → 1 / 10.4-2			
	Ход [мм]	Номер заказа	Тип	Ход [мм]	Номер заказа	Тип	
	Для размера 32			Для размера 40			
	10 ... 100	34 494	FENG-32-100-KF	10 ... 100	34 500	FENG-40-100-KF	
	10 ... 200	34 496	FENG-32-200-KF	10 ... 200	34 502	FENG-40-200-KF	
	10 ... 320	34 497	FENG-32-320-KF	10 ... 320	34 504	FENG-40-320-KF	
	10 ... 400	150 290	FENG-32-400-KF	10 ... 400	150 291	FENG-40-400-KF	
	10 ... 500	34 498	FENG-32-500-KF	10 ... 500	34 505	FENG-40-500-KF	

Электромеханические цилиндры DNCE

FESTO

Принадлежности

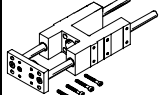

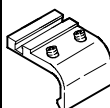
Данные для заказа – Направляющие для переменных ходов				Технические данные → 1 / 10.4-2	
Для размера [мм]	Ход [мм]	С шариковой направляющей		С направляющей скольжения	
		Номер заказа	Тип	Номер заказа	Тип
	32	10 ... 500	34 487	FENG-32-...-KF	34 481 FENG-32-...
	40	10 ... 500	34 488	FENG-40-...-KF	34 482 FENG-40-...



Данные для заказа – Монтажный набор для датчика положения SMT-8		Технические данные → 1 / 10.2-51	
Для размера	Номер заказа	Тип	
	32	175 705	SMB-8-FENG-32/40
	40		

Допустимые комбинации датчиков положения с моторными блоками MTR-DCI

Данные для заказа – Датчик положения для Т-образного паза (тип 8), бесконтактный					Технические данные → 1 / 10.2-13	
Монтаж	Электрический выход	Электрическое подключение		Длина кабеля [м]	Номер заказа	Тип
		Штекер M8				
НО контакт						
	Вставляется сверху	PNP	3-полюсный		0.3	525 899 SMT-8F-PS-24V-K0,3-M8D

Допустимые комбинации датчиков положения с сервомоторами MTR-AC, шаговыми моторами MTR-ST или направляющими FENG

Данные для заказа – Датчик положения для Т-образного паза (тип 8), бесконтактный					Технические данные → 1 / 10.2-13	
Монтаж	Электрический выход	Электрическое подключение		Длина кабеля [м]	Номер заказа	Тип
		Кабель				
НО контакт						
	Вставляется сверху	PNP	3-проводной		2.5	525 898 SMT-8F-PS-24V-K2,5-OE
	Вставляется с конца в профиль заподлицо	PNP	3-проводной		2.5	175 436 SMT-8-PS-K-LED-24-B

Данные для заказа – Датчик положения для Т-образного паза (тип 8), геркон				Технические данные → 1 / 10.2-18	
Монтаж	Электрическое подключение		Длина кабеля [м]	Номер заказа	Тип
	Кабель				
НО контакт					
	Вставляется сверху	3-проводной		2.5	525 895 SME-8F-DS-24V-K2,5-OE
				5.0	525 897 SME-8F-DS-24V-K5,0-OE
	Вставляется с конца в профиль заподлицо	3-проводной		2.5	150 855 SME-8-K-LED-24

Электромеханические цилиндры DNCE

Принадлежности

FESTO

Данные для заказа – Соединительный кабель

Технические данные → 1 / 10.2-114

	Монтаж	Подключение	Длина кабеля [м]	Номер заказа	Тип
Прямой штекер					
	Гайка M8 с двух концов	3-полюсный	0.5	175 488	KM8-M8-GSGD-0,5
			1	175 489	KM8-M8-GSGD-1
			2.5	165 610	KM8-M8-GSGD-2,5
			5	165 611	KM8-M8-GSGD-5

Данные для заказа – Профиль для Т-образного паза

	Монтаж	Length	Номер заказа	Тип
	Вставляется сверху	2x 0.5 м	151 680	ABP-5-S