

Electrodistributeurs/distributeurs pneumatiques, ISO 15407-1

FESTO

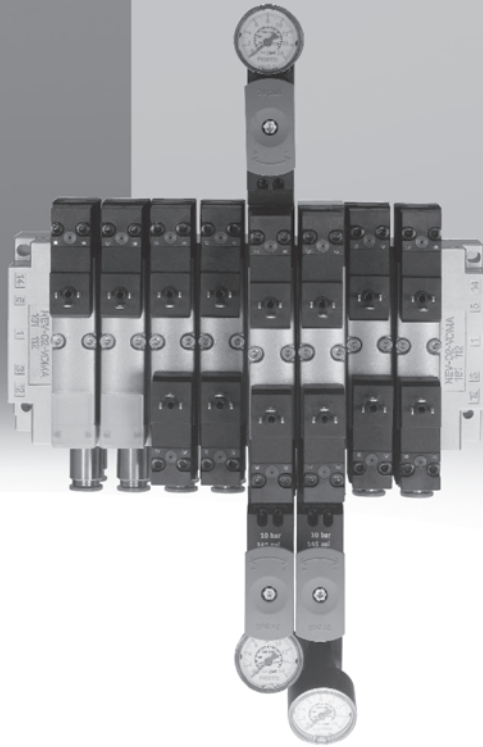

Electrodistributeurs VSVA, ISO 15407-1

Caractéristiques

FESTO

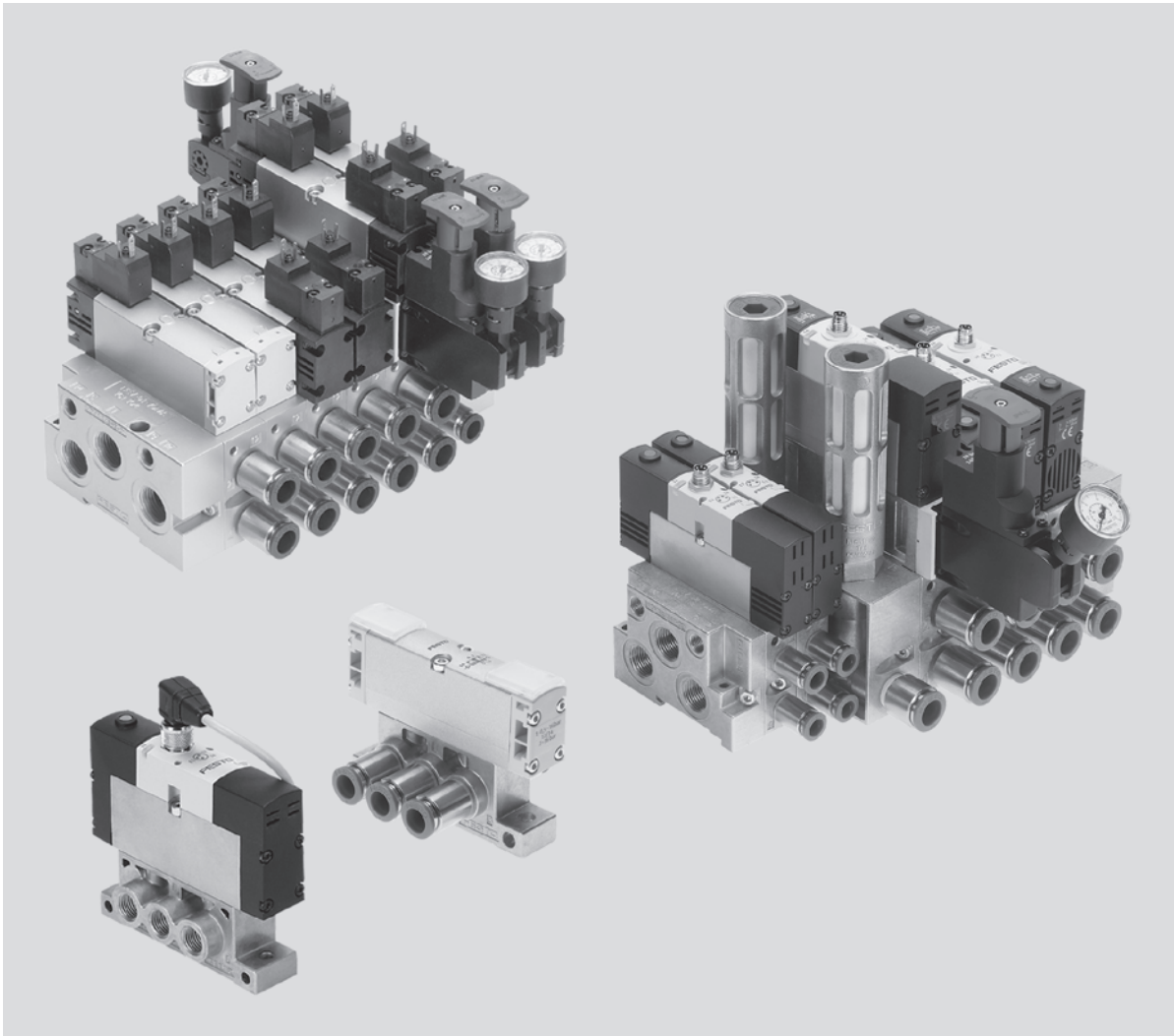

Novateur

- Distributeurs hautes performances dans un boîtier en métal robuste
- Connexion électrique individuelle avec connecteur forme C ou connecteur central M8/M2
- Changement des distributeurs sous pression grâce à une plaque d'isolement verticale
- Fonctionnement réversible
- Fonctionnement avec du vide

Modulaire

- Système polyvalent, configurable, modulaire
- Transformation et extension ultérieures possibles
- Modules de fonction innovateurs intégrables
 - Plaque avec régulateur de pression
 - Embase avec limiteur de débit
 - Plaque d'isolement verticale
 - Plaque d'alimentation verticale
- Alimentation en air flexible et zones de pression variables grâce aux plaques d'alimentation verticales
- Multiples fonctions de distributeurs
- Grande plage de tensions de service de 12 V CC à 230 V CA

Extrêmement fiable

- Composants robustes et durables en métal
 - Distributeurs
 - Plaques pour juxtaposition
 - Plaques pour superposition
- Recherche rapide d'erreurs par LED dans le connecteur ou le joint lumineux
- LED intégrée au distributeur par les variantes de connecteurs ronds
- Sécurité du service grâce à des distributeurs, interchangeables rapidement et facilement
- Commande manuelle auxiliaire
- Longévité grâce à des distributeurs à tiroir éprouvés

Facilité de montage

- Fixation solide sur panneau ou montage sur rail
- Batteries combinées d'une largeur de 18 mm et 26 mm
- Manomètre enfichable à la plaque avec régulateur de pression

Electrodistributeurs VSVA, ISO 15407-1

Caractéristiques

Batterie simple de distributeurs

Visualisation de signal par LED

Pilote avec interface pneumatique conforme ISO 15218

Diverses tensions

Diverses fonctions de distributeur

Plaque d'obturation pour emplacement d'extension de réserve

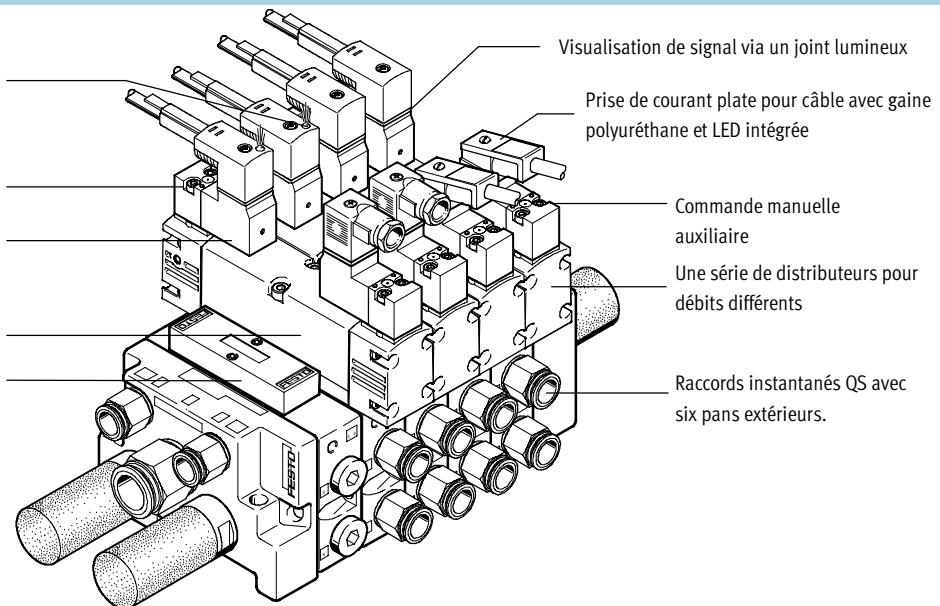

Possibilités d'équipement

Distributeur à commande par déplacement 5/2

- Monostable, rappel par ressort pneumatique ou rappel par ressort
- Distributeur bistable à impulsions
- Distributeur bistable à impulsions avec dominance en 14

Distributeur 2x 3/2

- Ouvert en position de repos
- Ouvert en position de repos, réversible (sur demande)
- Fermé au repos
- Fermé en position de repos, réversible (sur demande)

- 1 position de repos ouverte, 1 position de repos fermée
- 1 position de repos ouverte, 1 position de repos fermée, réversibles (sur demande)

Distributeur 5/3, monostable

- Distributeur central
 - Ouvert en position de repos
 - Fermé au repos
 - A l'échappement en position de repos

Caractéristiques particulières

Fonctionnement avec air de pilotage externe

- Pour les applications de vide
- Pour les pressions de travail inférieures à 3 bar
- Pour les variations de pression du réseau importantes dans le bloc d'alimentation. Le bloc d'alimentation et l'élément de commande pneumatique sont découplés
- Pour l'air très lubrifié dans le bloc d'alimentation
- Pour les batteries, lorsque les zones de pression sont formées au niveau des canaux 3 et 5 (impossible sur les 2x 3/2)
- Pour les batteries ou zones de pression équipées de distributeurs 2x 3/2 réversibles (distributeurs sur demande)

Fonctionnement avec air de pilotage interne

- Pour les faibles variations de pression du réseau dans le bloc d'alimentation
- Pour l'utilisation de plaques avec régulateur de pression superposées, ou en fonctionnement réversible
- Comme solution la plus économique

Fonctionnement réversible avec alimentation en air comprimé via les canaux 3 et 5

- Séparation des zones de pression sur les canaux 3 et 5
 - Exemple : Canal 3 : vide, Canal 5 : impulsion d'éjection
 - Exemple : Le canal 3 a une plus forte pression afin de sortir la tige de piston d'un vérin à double effet. Le canal 5 a une pression moins importante afin de réinsérer la tige de piston en économisant de l'énergie
- Distributeurs 2x 3/2 utilisés comme distributeurs 5/4 avec imbrication pouvant être commandée et séparation des zones de pression pour les variantes réversibles

Fonctionnement réversible avec une plaque avec régulateur de pression, alimentation en air comprimé via le canal 1

- Un régulateur de pression réversible combiné à un distributeur 2x 3/2 à fonctionnement réversible régule les sorties 2 et 4
 - Régulateur AB sur les sorties 2 et 4
 - Régulateur A Sortie 4
 - Régulateur B Sortie 2
- Les régulateurs de pression réversibles se trouvent en position de régulation immédiatement après l'activation de l'alimentation en énergie
 - Réglage possible à tout moment
 - Réaction dynamique
 - Le régulateur est moins sollicité car la pression d'alimentation est maintenue lors de l'actionnement du distributeur
 - Echappement impossible avec le régulateur

Electrodistributeur VSVA, ISO 15407-1

Caractéristiques

Batterie de distributeurs avec combinaison des dimensions et superposition

Electrodistributeur avec distributeurs pilotes uniques et interface pneumatique conforme ISO 15218. Connexion possible avec des connecteurs carrés

Largeurs : 18 mm et 26 mm combinés

Electrodistributeur avec connecteur rond central

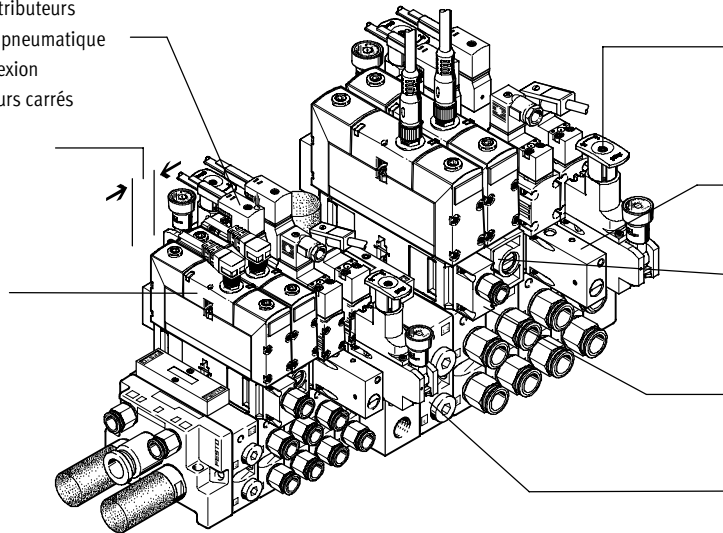

Régulateur de pression pour le réglage de la puissance de l'actionneur piloté
 Plaque de blocage de la pression pour échange d'électrodistributeur en cours de fonctionnement
 Embase avec limiteur de débit dans la batterie de distributeurs pour le réglage de la vitesse de l'actionneur
 Plaque d'alimentation pour l'alimentation en air comprimé d'une chaîne d'asservissement en tant que zone de pression séparée
 Plaque intermédiaire servant de liaison entre les largeurs 18 mm et 26 mm

Fonction de superposition

Manodétendeur	Embase avec limiteur de débit	Plaque de blocage de la pression verticale	Plaque d'alimentation verticale
<ul style="list-style-type: none"> ■ Exécution simple pour régler la pression au niveau de la sortie 4(A) ou 2(B) ou de l'entrée 1(P) ■ Exécution double pour régler la pression au niveau des sorties 4(A) et 2(B) séparément ■ Au niveau des sorties, variantes exécutées inversement pour que le régulateur se trouve en position de régulation ■ Avec raccord de manomètre 	<ul style="list-style-type: none"> ■ Avec l'exécution de deux limiteurs de débit, sur lesquels le débit d'échappement peut être réglé sur les échappements 5 ou 3. Ainsi, au niveau de la batterie, le déplacement de l'actionneur peut être lancé et la vitesse souhaitée peut être réglée via la commande manuelle auxiliaire. 	<ul style="list-style-type: none"> ■ Equipée d'un commutateur grâce auquel l'alimentation en air comprimé peut être interrompue. Ainsi, un distributeur ou une plaque de superposition ultérieure peuvent être échangés sans arrêter l'alimentation globale en air. ■ Si la chaîne d'asservissement est appliquée de façon redondante, le cycle peut continuer de fonctionner via une commande cyclique. 	<ul style="list-style-type: none"> ■ Alimentation en air supplémentaire pour un distributeur ■ Pour l'alimentation d'une troisième zone de pression

Raccord individuel avec connecteur carré, modèle C

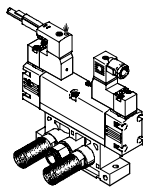

Le distributeur dispose d'un pilotage conforme ISO 15218 et d'un schéma de connexion pour connecteur conforme DIN EN 175301-803, modèle C.

Raccord individuel avec connecteur rond central

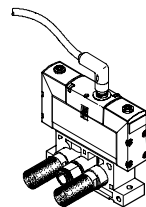

La connexion électrique est établie au moyen d'un connecteur femelle normalisé M12 ou M8 de 24 V CC (EN 61076-2-101).

Electrodistributeurs VSVA, ISO 15407-1

Caractéristiques

Batterie de distributeurs simple

Distributeurs avec connecteur carré, modèle C

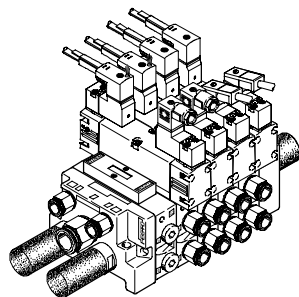

Version

- Largeur 26 mm
- Emplacement de réserve
- Alimentation en air comprimé via le canal 1
- Alimentation externe en air de pilotage
- Raccords instantanés QS
- Echappement via un silencieux sur les canaux 3 et 5

Batterie de distributeurs simple

Zones de pression au niveau des canaux 3 et 5

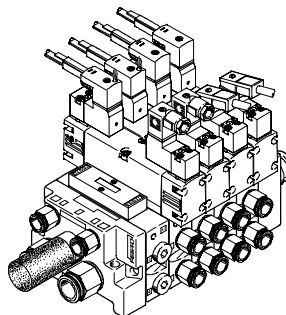

Version

- Largeur 26 mm
- Emplacement de réserve
- Alimentations en air comprimé via les canaux 3 et 5
- Alimentation externe en air de pilotage
- Raccords instantanés QS
- Echappement via un silencieux

Batterie de distributeurs de largeurs de 18 mm et 26 mm

Distributeurs avec connecteur carré, modèle C

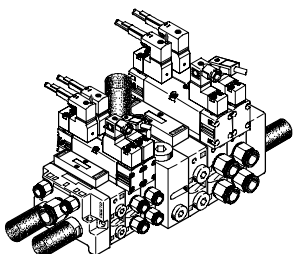

Version

- Largeurs : 18 mm et 26 mm combinés par le biais de la plaque intermédiaire
- Emplacements de réserve
- Alimentation en air comprimé via le canal 1
- Alimentation externe en air de pilotage
- Raccords instantanés QS
- Echappement via un silencieux pour les canaux 3 et 5 sur les plaques d'extrémité et pour le canal 3 supplémentaire sur la plaque intermédiaire

Batterie de distributeurs de largeurs de 18 mm et 26 mm,

Distributeurs avec connecteur rond central

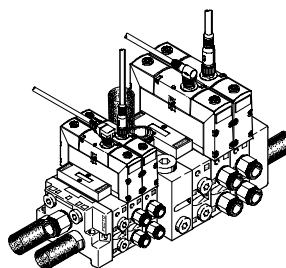

Version

- Largeurs : 18 mm et 26 mm combinés par le biais de la plaque intermédiaire
- Emplacements de réserve
- Alimentation en air comprimé via le canal 1
- Alimentation interne en air de pilotage
- Raccords instantanés QS
- Echappement via un silencieux pour les canaux 3 et 5 sur les plaques d'extrémité et pour le canal 3 supplémentaire sur la plaque intermédiaire

Batterie de distributeurs développée au maximum avec toutes les plaques de superpositions

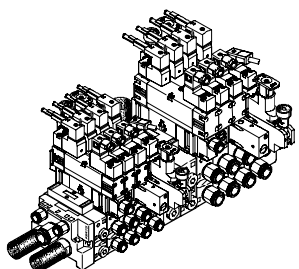

Version

- Largeurs : 18 mm et 26 mm combinés par le biais de la plaque intermédiaire
- Distributeurs avec connecteur carré
- Manodétendeur
- Embases avec limiteur de débit
- Plaques d'isolement
- Plaques d'alimentation avec emplacement de réserve

Batterie de distributeurs simple

avec direction des câbles dans le même sens

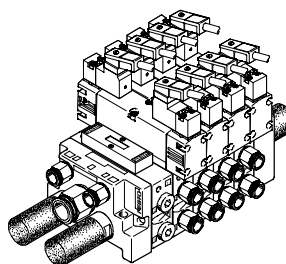

Version

- Largeur 26 mm
- Bobines 220 V CC
- Câble à connecteur femelle KMEB-2 – avec un câble à connecteur femelle KMEB-1, la direction de sortie du câble ne peut pas être choisie via les bobines de tension alternative.

Distributeur à commande pneumatique sur embase unitaire

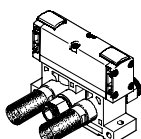

Les distributeurs sur embase unitaire peuvent être utilisés pour les actionneurs qui sont situés à distance d'une batterie de distributeurs, ou si un seul actionneur est disponible.

Batterie de distributeurs équipée de largeurs de 18 mm et 26 mm avec distributeurs à commande pneumatique

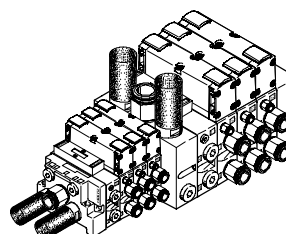

Version

- Largeurs : 18 mm et 26 mm combinés par le biais de la plaque intermédiaire
- Emplacements de réserve
- Alimentation en air comprimé via le canal 1
- Raccords instantanés QS
- Echappement via un silencieux pour les canaux 3 et 5 sur les plaques d'extrémité et pour les canaux 3 et 5 supplémentaires sur la plaque intermédiaire

Electrodistributeurs VSVA, ISO 15407-1

Caractéristiques

FESTO

Electrodistributeurs avec connecteur carré, modèle C

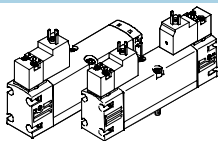

Versions

- Largeurs 18 mm et 26 mm
- Distributeurs 2x 3/2, 5/2 et 5/3
- Distributeurs 2x 3/2 pour fonctionnement réversible
- Au choix : alimentation en air de pilotage interne ou externe
- 12, 24 V CC, 24, 110 ou 220 V CA

Electrodistributeurs avec connecteur rond central

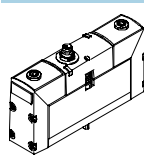

Versions

- Largeurs 18 mm et 26 mm
- Distributeurs 2x 3/2, 5/2 et 5/3
- Au choix : alimentation en air de pilotage interne ou externe
- 24 V CC

Distributeurs de base avec interface conforme ISO 15218

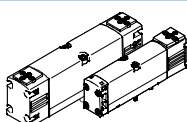

Versions

- Largeurs 18 mm et 26 mm
- Distributeurs 2x 3/2, 5/2 et 5/3
- Au choix : alimentation en air de pilotage interne ou externe

Pilote avec interface conforme ISO 15218

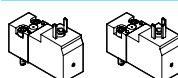

Versions

- Pour 12 ou 24 V CC et 24 V CA sans protection de terre
- Pour 110 et 220 V CA avec protection de terre
- Distributeur 3/2
- Commande manuelle auxiliaire monostable

Distributeurs à commande pneumatique

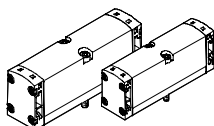

Versions

- Largeurs 18 mm et 26 mm
- Distributeurs 2x 3/2, 5/2 et 5/3
- Entrées de signaux 12 et 14 via l'embase

Embase unitaire

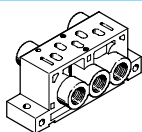

Versions

- Largeurs 18 mm et 26 mm
- Les raccords 12 et 14 pour alimentation externe en air de pilotage pour électrodistributeurs
- Les raccords d'entrées de signaux 12 et 14 pour distributeurs à commande pneumatiques sont identiques

Plaque d'obturation pour emplacement libre

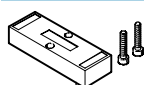

Versions

- Largeurs 18 mm et 26 mm

Kit de plaques d'extrémité

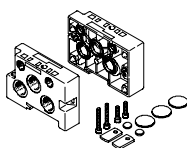

Versions

- Largeurs : 18 mm et 26 mm
- Raccords 12 et 14 pour alimentation externe en air de pilotage pour électrodistributeurs
- En ce qui concerne les distributeurs à commande pneumatique, les entrées de signaux sont situées sur la seule embase juxtaposable qui leur soit adaptée.

Embase juxtaposable/embase pour montage en batterie

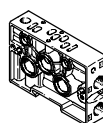

Versions

- Largeurs : 18 mm et 26 mm
- Pour électrodistributeurs
- Pour distributeurs à commande pneumatique avec raccords supplémentaires pour les entrées de signaux

Plaque intermédiaire

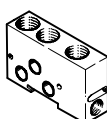

Version

- Adaptateur entre les largeurs 18 mm et 26 mm
- Avec raccords d'échappement et d'alimentation en air supplémentaires

Kit de plaques intermédiaires

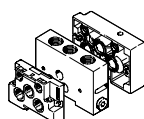

Version

- Plaque intermédiaire servant d'adaptateur entre les largeurs 18 mm et 26 mm
- Par plaque d'extrémité 18 mm et 26 mm

Electrodistributeurs VSVA, ISO 15407-1

Caractéristiques

FESTO

Plaque avec régulateur de pression dotée d'un manodétendeur

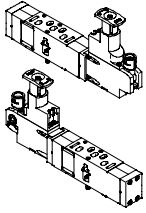

Versions

- Largeurs : 18 mm et 26 mm
- Pour la régulation de pression de l'entrée d'alimentation 1 (P). La pression réglée est la même pour les sorties 2 et 4
- Pour la régulation de pression du raccord de travail 4 (A)
 - le régulateur de pression pour fonctionnement réversible est alimenté via le raccord 1 de l'embase et alimente le raccord 5 du distributeur
 - le distributeur effectue la mise à l'échappement via le raccord 1 sur les raccords 3 et 5 de l'embase.
- Pour la régulation de pression du raccord de travail 2 (B)
 - Intégrée à l'entrée 3 en fonctionnement réversible

Plaque avec régulateur de pression dotée de 2 manodétendeurs

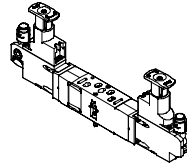

Versions

- Largeurs : 18 mm et 26 mm
- Pour la régulation de pression des raccords de travail 4 (A) et 2 (B)
 - les régulateurs de pression pour fonctionnement réversible sont alimentés via le raccord 1 de l'embase et alimentent les entrées 5 et 3 du distributeur
 - le distributeur effectue la mise à l'échappement via le raccord 1 sur les raccords 3 et 5 de l'embase.

Plaque d'alimentation verticale

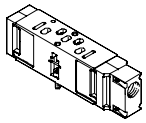

Versions

- Largeurs : 18 mm et 26 mm
- Comme alimentation intermédiaire
 - pour un distributeur
 - pour l'alimentation d'une troisième zone de pression
- Peut être équipé d'un distributeur

Embase avec limiteur de débit

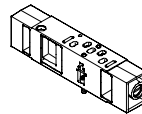

Versions

- Largeurs : 18 mm et 26 mm
- Réducteurs d'échappement dans les canaux 3 et 5
 - Pour les zones de pression formées via les canaux 3 et 5, les embases avec limiteur de débit agissent comme des réducteurs d'alimentation

Plaque d'isolement verticale

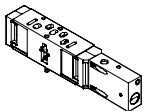

Versions

- Largeurs : 18 mm et 26 mm
- Un commutateur à commande avec un tournevis à fente bloque le canal 1.
 - les embases avec limiteur de débit, les plaques avec régulateur de pression ou les distributeurs ci-dessus peuvent être intervertis
 - d'autres composants de la chaîne d'asservissement, comme les actionneurs, peuvent être échangés via le distributeur après l'échappement

Manomètres



Version

- Enfilable aux plaques avec régulateur de pression

Electrodistributeurs VSVA, ISO 15407-1

Caractéristiques

Configuration d'orifices selon ISO 15407-1 sur la plaque de connexion

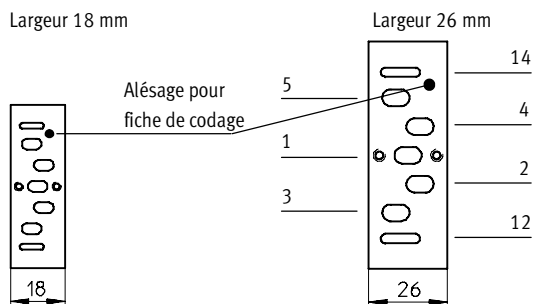

VSVA

Modification de l'échappement de l'air de pilotage

Le système d'échappement de l'air de pilotage, fourni avec les batteries de distributeurs VSVA, n'est pas canalisé. En tournant le joint situé

entre le distributeur et le bloc de connexion, vous pouvez dévier l'échappement (air de pilotage) et le diriger vers le canal de commande

12, afin de pouvoir l'évacuer et le mettre sous pression (voir schéma ci-après).

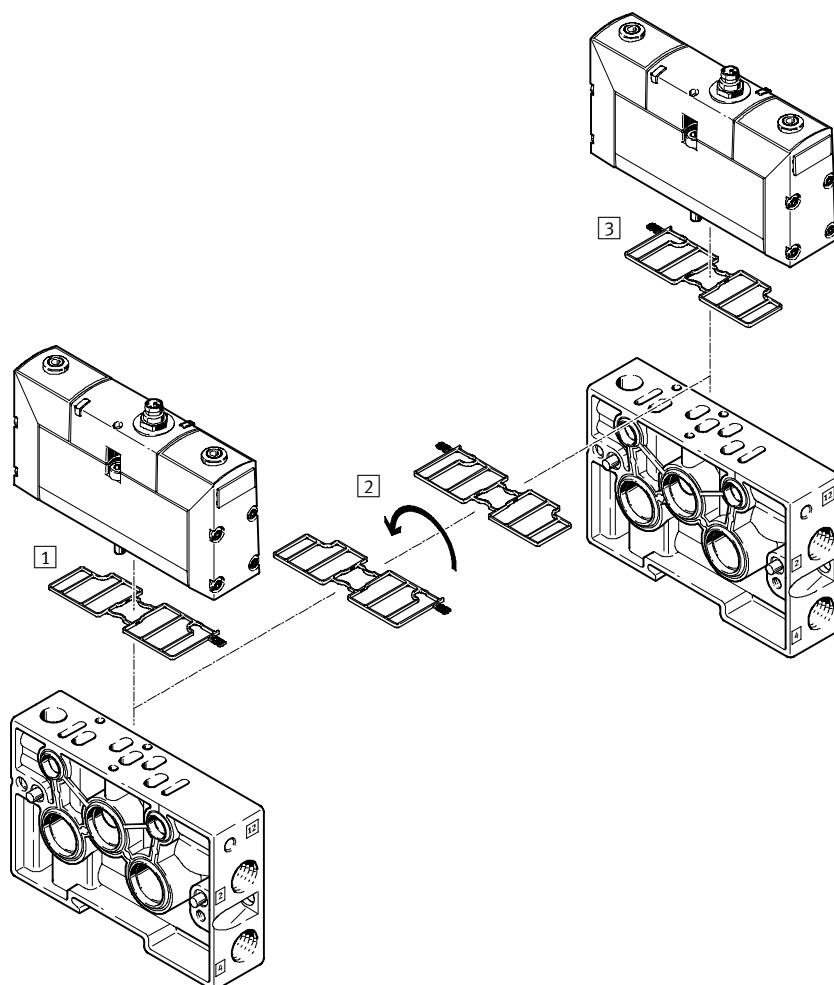

- 1 Echappement canalisé de l'air de pilotage
- 2 Retournement du joint à 180°
- 3 Echappement non canalisé de l'air de pilotage (état à la livraison)

Electrodistributeurs VSVA, ISO 15407-1

Caractéristiques

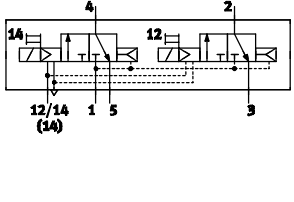
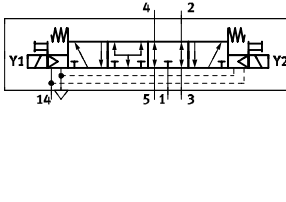
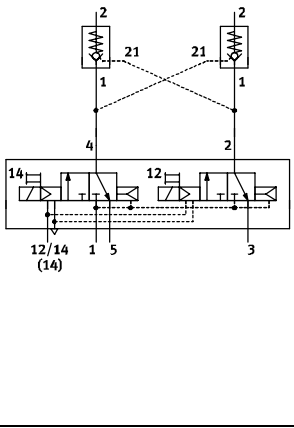
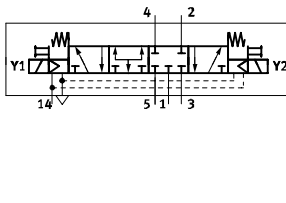
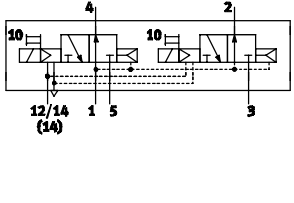
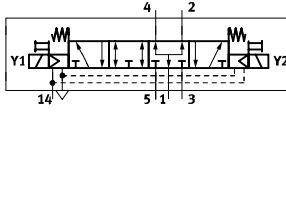
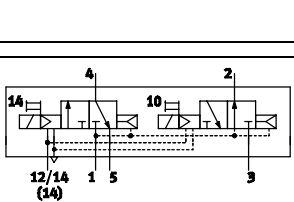
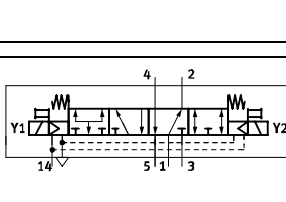
Utilisation d'un distributeur 2x 3/2 comme distributeur 5/4																			
Code	Symboles de commutation	Tableau de valeurs	Symboles de remplacement	Fonction															
K		<table border="1"> <thead> <tr> <th>Y1</th> <th>Y2</th> <th>A</th> </tr> </thead> <tbody> <tr> <td>0</td> <td>0</td> <td></td> </tr> <tr> <td>0</td> <td>1</td> <td></td> </tr> <tr> <td>1</td> <td>0</td> <td></td> </tr> <tr> <td>1</td> <td>1</td> <td></td> </tr> </tbody> </table>	Y1	Y2	A	0	0		0	1		1	0		1	1			<ul style="list-style-type: none"> ■ A l'échappement en position de repos ■ L'actionneur à double effet raccordé aux sorties 2 et 4 en position de repos du distributeur n'est soumis à aucune pression et peut être déplacé grâce à une force externe ■ Un signal se trouve sur Y1(14) et Y2(12), une pression est présente au niveau des sorties 2 et 4
Y1	Y2	A																	
0	0																		
0	1																		
1	0																		
1	1																		
		<table border="1"> <thead> <tr> <th>Y1</th> <th>Y2</th> <th>A</th> </tr> </thead> <tbody> <tr> <td>0</td> <td>0</td> <td></td> </tr> <tr> <td>0</td> <td>1</td> <td></td> </tr> <tr> <td>1</td> <td>0</td> <td></td> </tr> <tr> <td>1</td> <td>1</td> <td></td> </tr> </tbody> </table>	Y1	Y2	A	0	0		0	1		1	0		1	1			<ul style="list-style-type: none"> ■ Fermé en position de repos (grâce à la combinaison du distributeur de code K et de deux clapets anti-retour pilotés) ■ Lorsque le distributeur est au repos, les clapets antiretour pilotés raccordés aux sorties 2 et 4 ne sont soumis à aucune pression et les pressions exercées sur l'actionneur referment les clapets anti-retour assurant l'étanchéité ■ L'actionneur reste en place si les forces s'équilibrent ■ Des fuites ne peuvent apparaître qu'au niveau des joints de l'actionneur ■ Un signal se trouve sur Y1(14) et Y2(12), une pression égale est exercée au niveau des sorties 2 et 4
Y1	Y2	A																	
0	0																		
0	1																		
1	0																		
1	1																		
N		<table border="1"> <thead> <tr> <th>Y1</th> <th>Y2</th> <th>A</th> </tr> </thead> <tbody> <tr> <td>0</td> <td>0</td> <td></td> </tr> <tr> <td>0</td> <td>1</td> <td></td> </tr> <tr> <td>1</td> <td>0</td> <td></td> </tr> <tr> <td>1</td> <td>1</td> <td></td> </tr> </tbody> </table>	Y1	Y2	A	0	0		0	1		1	0		1	1			<ul style="list-style-type: none"> ■ Ouvert en position de repos ■ Lorsque le distributeur est au repos, l'actionneur à double effet raccordé aux sorties 2 et 4 est alimenté par la même pression des deux côtés et reste en place si les forces s'équilibrent ■ S'il y a un signal sur Y1(14) et Y2(12) et une mise à l'échappement des sorties 2 et 4, l'actionneur n'est soumis à aucune pression et peut être déplacé grâce à une force externe
Y1	Y2	A																	
0	0																		
0	1																		
1	0																		
1	1																		
H		<table border="1"> <thead> <tr> <th>Y1</th> <th>Y2</th> <th>A</th> </tr> </thead> <tbody> <tr> <td>0</td> <td>0</td> <td></td> </tr> <tr> <td>0</td> <td>1</td> <td></td> </tr> <tr> <td>1</td> <td>0</td> <td></td> </tr> <tr> <td>1</td> <td>1</td> <td></td> </tr> </tbody> </table>	Y1	Y2	A	0	0		0	1		1	0		1	1			<ul style="list-style-type: none"> ■ Ouvert en position de repos à la sortie 2 ■ L'actionneur à double effet raccordé aux sorties 2 et 4 en position de repos du distributeur est alimenté en pression via la sortie 2. La sortie 4 est mise à l'échappement. Ainsi, l'actionneur se trouve dans la position initiale de l'installation, c'est-à-dire dans une position clairement définie, comme cela serait également le cas avec un distributeur 5/2 monostable ■ S'il y a un signal sur Y1(14) et Y2(10) et une mise à l'échappement de la sortie 2, une pression est exercée sur la sortie 4. L'actionneur quitte alors sa position initiale ■ Avec ce distributeur 2x3/2, et grâce à une combinaison avec des clapets antiretour pilotés, une position de commutation fermée, toute aussi judicieuse, peut être générée. Celle-ci est ensuite sélectionnée grâce à un signal actif sur Y2(10).
Y1	Y2	A																	
0	0																		
0	1																		
1	0																		
1	1																		

Electrodistributeur VSVA, ISO 15407-1

Récapitulatif

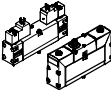
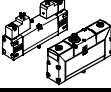
Fonction	Version	Type	Débit du distributeur	Raccord de travail sur l'embase		Tension de service				
						[V CC]		[V CA]		
						[l/min]	G $\frac{1}{8}$	G $\frac{1}{4}$	12	24
Distributeur 2x 3/2 dans un seul boîtier	Largeur 18 mm, électrodistributeur monostable									
		VSVA-B-T32...A2...C...	550	■	-	■	■	■	■	■
		VSVA-B-T32...A2...R...	550	■	-	-	■	-	-	-
	Largeur 26 mm, électrodistributeur monostable									
		VSVA-B-T32...A1...C...	1 250	-	■	■	■	■	■	■
		VSVA-B-T32...A1...R...	1 250	-	■	-	■	-	-	-

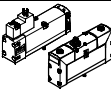
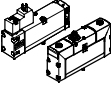
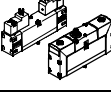
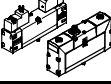
Fonction	Version	Type	Débit du distributeur	Raccord de travail sur l'embase		Tension de service				
						[V CC]		[V CA]		
						[l/min]	G $\frac{1}{8}$	G $\frac{1}{4}$	12	24
Distributeur 5/2 monostable	Largeur 18 mm, électrodistributeur monostable									
		VSVA-B-M52...A2...C...	700	■	-	■	■	■	■	■
		VSVA-B-M52...A2...R...	700	■	-	-	■	-	-	-
	Largeur 26 mm, électrodistributeur monostable									
		VSVA-B-M52...A1...C...	1 400	-	■	■	■	■	■	■
		VSVA-B-M52...A1...R...	1 400	-	■	-	■	-	-	-
Distributeur 5/2 bistable	Largeur 18 mm, électrodistributeur bistable									
		VSVA-B-B52...A2...C...	700	■	-	■	■	■	■	■
		VSVA-B-B52...A2...R...	700	■	-	-	■	-	-	-
	Largeur 26 mm, électrodistributeur bistable									
		VSVA-B-B52...A1...C...	1 400	-	■	■	■	■	■	■
		VSVA-B-B52...A1...R...	1 400	-	■	-	■	-	-	-

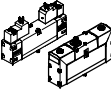
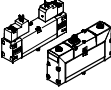
Fonction	Version	Type	Débit du distributeur	Raccord de travail sur l'embase		Tension de service				
						[V CC]		[V CA]		
						[l/min]	G $\frac{1}{8}$	G $\frac{1}{4}$	12	24
Distributeur 5/3 monostable	Largeur 18 mm, distributeur									
		VSVA-B-P53...A2...C...	650	■	-	■	■	■	■	■
		VSVA-B-P53...A2...R...	650	■	-	-	■	-	-	-
	Largeur 26 mm, distributeur									
		VSVA-B-P53...A1...C...	1 400	-	■	■	■	■	■	■
		VSVA-B-P53...A1...R...	1 400	-	■	-	■	-	-	-

Electrodistributeurs VSVA, ISO 15407-1

Récapitulatif

Type	Connecteur mâle			Air de pilotage		Ressort de rappel Pneumatique	Position de repos			→ Page/ Internet
	Connecteur carré	Connecteur central		Interne	Externe		2x fermé	2x ouvert	1x ouvert 1x fermé	
		MEB	M8x1							
Largeur 18 mm, électrodistributeur monostable										
VSVA-B-T32...A2...C...	■	-	-	■	■	■	■	■	■	20
VSVA-B-T32...-A2...R...	-	■	■	■	■	■	■	■	■	36
Largeur 26 mm, électrodistributeur monostable										
VSVA-B-T32...A1...C...	■	-	-	■	■	■	■	■	■	28
VSVA-B-T32...A1...R...	-	■	■	■	■	■	■	■	■	41

Type	Connecteur mâle			Alimentation en air de pilotage		Ressort de rappel		Traitement de signaux			→ Page/ Internet
	Connecteur carré	Connecteur central		Interne	Externe	Pneumatique	Mécanique	Mono-stable	Bistable/dominance		
		MEB	M8x1						M12x1	1er Signal	
Largeur 18 mm, électrodistributeur monostable											
VSVA-B-M52...A2...C...	■	-	-	■	■	■	■	■	-	-	20
VSVA-B-M52...A2...R...	-	■	■	■	■	■	■	■	-	-	36
Largeur 26 mm, électrodistributeur monostable											
VSVA-B-M52...A1...C...	■	-	-	■	■	■	■	■	-	-	28
VSVA-B-M52...A1...R...	-	■	■	■	■	■	■	■	-	-	41
Largeur 18 mm, électrodistributeur bistable											
VSVA-B-B52...A2...C...	■	-	-	■	■	-	-	-	■	■	20
VSVA-B-B52...A2...R...	-	■	■	■	■	-	-	-	■	■	36
Largeur 26 mm, électrodistributeur bistable											
VSVA-B-B52...A1...C...	■	-	-	■	■	-	-	-	■	■	28
VSVA-B-B52...A1...R...	-	■	■	■	■	-	-	-	■	■	41

Type	Connecteur mâle			Alimentation en air de pilotage		Position de repos			→ Page/ Internet
	Connecteur carré	Connecteur central		Interne	Externe	Fermé	A l'échappement	ouvert	
		MEB	M8x1						
Largeur 18 mm, distributeur									
VSVA-B-P53...A2...C...	■	-	-	■	■	■	■	■	20
VSVA-B-P53...-A2...R...	-	■	■	■	■	■	■	■	36
Largeur 26 mm, distributeur									
VSVA-B-P53...A1...C...	■	-	-	■	■	■	■	■	28
VSVA-B-P53...-A1...R...	-	■	■	■	■	■	■	■	41

Electrodistributeurs VSVA, ISO 15407-1

Récapitulatif

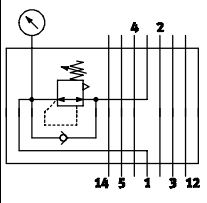
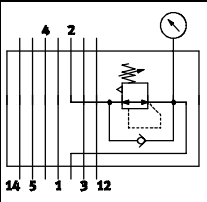
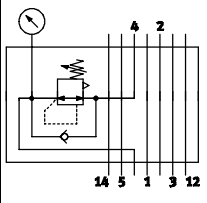
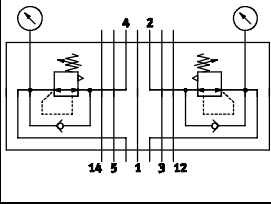
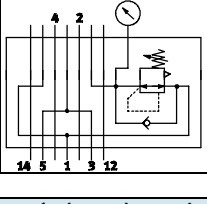
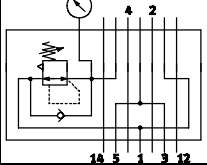
Superposition – Plaque avec régulateur de pression								
Code	Symboles de commutation	Type	Largeur		Pression d'entrée		Description	→ Page/ Internet
			18 mm	26 mm	6 bar	10 bar		
Plaque avec régulateur de pression pour le raccord 1								
ZA		VABF-S3-...-R1C2-C-10	■	■	-	■	<ul style="list-style-type: none"> ■ Régule la pression de service dans le canal 1, avant le niveau du distributeur ■ Ne peut pas être combinée avec des distributeurs 2x 3/2 réversibles (code P, Q, R) 	Largeur 18 46 Largeur 26 51
ZF		VABF-S3-...-R1C2-C-6	■	■	■	-		
Plaque avec régulateur de pression pour le raccord 2								
ZC		VABF-S3-...-R2C2-C-10	■	■	-	■	<ul style="list-style-type: none"> ■ Régule la pression de service dans le canal 2, après le distributeur ■ Ne peut pas être combinée avec des distributeurs 2x 3/2 réversibles (code P, Q, R) 	Largeur 18 46 Largeur 26 51
ZH		VABF-S3-...-R2C2-C-6	■	■	■	-		
Plaque avec régulateur de pression pour le raccord 4								
ZB		VABF-S3-...-R3C2-C-10	■	■	-	■	<ul style="list-style-type: none"> ■ Régule la pression de service dans le canal 4, après le distributeur ■ Ne peut pas être combinée avec des distributeurs 2x 3/2 réversibles (code P, Q, R) 	Largeur 18 46 Largeur 26 51
ZG		VABF-S3-...-R3C2-C-6	■	■	■	-		
Plaque avec régulateur de pression pour les raccords 2 et 4								
ZD		VABF-S3-...-R4C2-C-10	■	■	-	■	<ul style="list-style-type: none"> ■ Régule la pression de travail dans les canaux 2 et 4, après le distributeur ■ Ne peut pas être combinée avec des distributeurs 2x 3/2 réversibles (code P, Q, R) 	Largeur 18 46 Largeur 26 51
ZI		VABF-S3-...-R4C2-C-6	■	■	■	-		
Plaque avec régulateur de pression pour raccord 2, réversible								
ZL		VABF-S3-...-R6C2-C-10	■	■	-	■	<ul style="list-style-type: none"> ■ Régulateur de pression réversible pour le raccord 2 	Largeur 18 46 Largeur 26 51
ZN		VABF-S3-...-R6C2-C-6	■	■	■	-		
Plaque avec régulateur de pression pour raccord 4, réversible								
ZK		VABF-S3-...-R7C2-C-10	■	■	-	■	<ul style="list-style-type: none"> ■ Régulateur de pression réversible pour le raccord 4 	Largeur 18 46 Largeur 26 51
ZM		VABF-S3-...-R7C2-C-6	■	■	■	-		

Electrodistributeurs VSVA, ISO 15407-1

Récapitulatif

FESTO

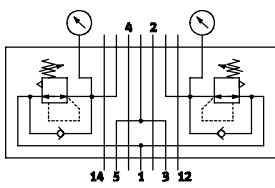
Superposition – Plaque avec régulateur de pression								
Code	Symboles de commutation	Type	Largeur		Pression d'entrée		Description	→ Page/ Internet
			18 mm	26 mm	6 bar	10 bar		
Plaque avec régulateur de pression pour les raccords 2 et 4, réversible								
ZE		VABF-S3-...-R5C2-C-10	■	■	-	■	<ul style="list-style-type: none"> ■ Régulateur de pression réversible pour les raccords 2 et 4 ■ Régulation de la pression avant le niveau du distributeur ■ Dévie la pression de service du canal 1 vers les canaux 3 et 5 	Largeur 18 46 Largeur 26 51
ZJ		VABF-S3-...-R5C2-C-6	■	■	■	-	<ul style="list-style-type: none"> ■ Transmet l'échappement du canal 1 vers les canaux 3 et 5 ■ Peut être combinée avec des distributeurs 2x 3/2 réversibles (code P, Q, R) 	

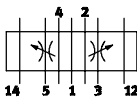
Superposition – Embase avec limiteur de débit							
Code	Symboles de commutation	Type	Largeur		Description	→ Page/ Internet	
			18 mm	26 mm			
X		VABF-S3-...-F1B1-C	■	■	■ Limite le débit de l'alimentation après le niveau du distributeur dans les canaux 3 et 5	Largeur 18 48 Largeur 26 54	

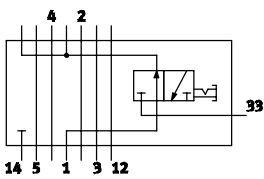
Superposition – Plaque de blocage de la pression verticale							
Code	Symboles de commutation	Type	Largeur		Description	→ Page/ Internet	
			18 mm	26 mm			
ZT		VABF-S3-...-L1D1-C	■	■	<ul style="list-style-type: none"> ■ Distributeur 2/2 permettant de couper la pression de service au niveau de l'emplacement du distributeur ■ Régule la pression traversant les canaux 12 et 14 pour l'emplacement de distributeur correspondant ■ Alimente cet emplacement en air de pilotage interne 	Largeur 18 50 Largeur 26 56	

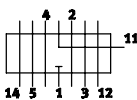
Superposition – Plaque d'alimentation verticale							
Code	Symboles de commutation	Type	Largeur		Description	→ Page/ Internet	
			18 mm	26 mm			
ZU		VABF-S3-...-P1A3-...	■	■	■ Plaque dotée du raccord 11 permettant d'alimenter un emplacement de distributeur en pression de service individuelle	Largeur 18 49 Largeur 26 55	

Electrodistributeurs VSVA, ISO 15407-1

Désignations

		V	S	V	A	-	B	-	T	3	2	C	-	A	Z	H	-	A	1	-	1	C	1	
Famille de distributeurs																								
V	S	Distributeurs normalisés ISO 15407-1/-2																						
Modèle de distributeur																								
B	Distributeur pour embase																							
Fonction de distributeur																								
M	Monostable																							
B	Bistable																							
D	Bistable avec dominance en 14																							
P	Monostable, en position médiane																							
T	2 distributeurs monostables dans un seul et même corps																							
Connexions/positions de commutation																								
3	2	Distributeur 3/2																						
5	2	Distributeur 5/2																						
5	3	Distributeur 5/3																						
Position de repos																								
C	Fermé																							
N	T avec 2 fermés, fonctionnement réversible																							
U	Ouvert																							
F	T avec 2 ouverts, fonctionnement réversible																							
E	A l'échappement																							
H	T avec 1 x ouvert, 1 x fermé																							
W	T avec 1 x ouvert, 1 x fermé, fonctionnement réversible																							
	Distributeur bistable																							
Type de rappel																								
A	Ressort pneumatique																							
M	Ressort mécanique																							
	Distributeur bistable																							
Alimentation en air de pilotage																								
Z	Externe																							
	Interne																							
Commande manuelle auxiliaire																								
H	Monostable																							
Norme																								
A	1	Taille ISO 01, largeur 26 mm																						
A	2	Taille ISO 02, largeur 18 mm																						
Tension de service																								
1	24 VDC																							
1	A	24 V CA																						
2	A	110 V CA																						
3	A	230 V CA																						
5	12 V CC																							
Connexion électrique																								
C	1	Forme C selon DIN EN 175301-803																						
R	2	Connecteur central M8x1																						
R	5	Connecteur central M12x1																						
Affichage de l'état																								
L	LED (intégrée)																							

Electrodistributeurs VSVA, ISO 15407-1

Périphérie

FESTO

Montage individuel

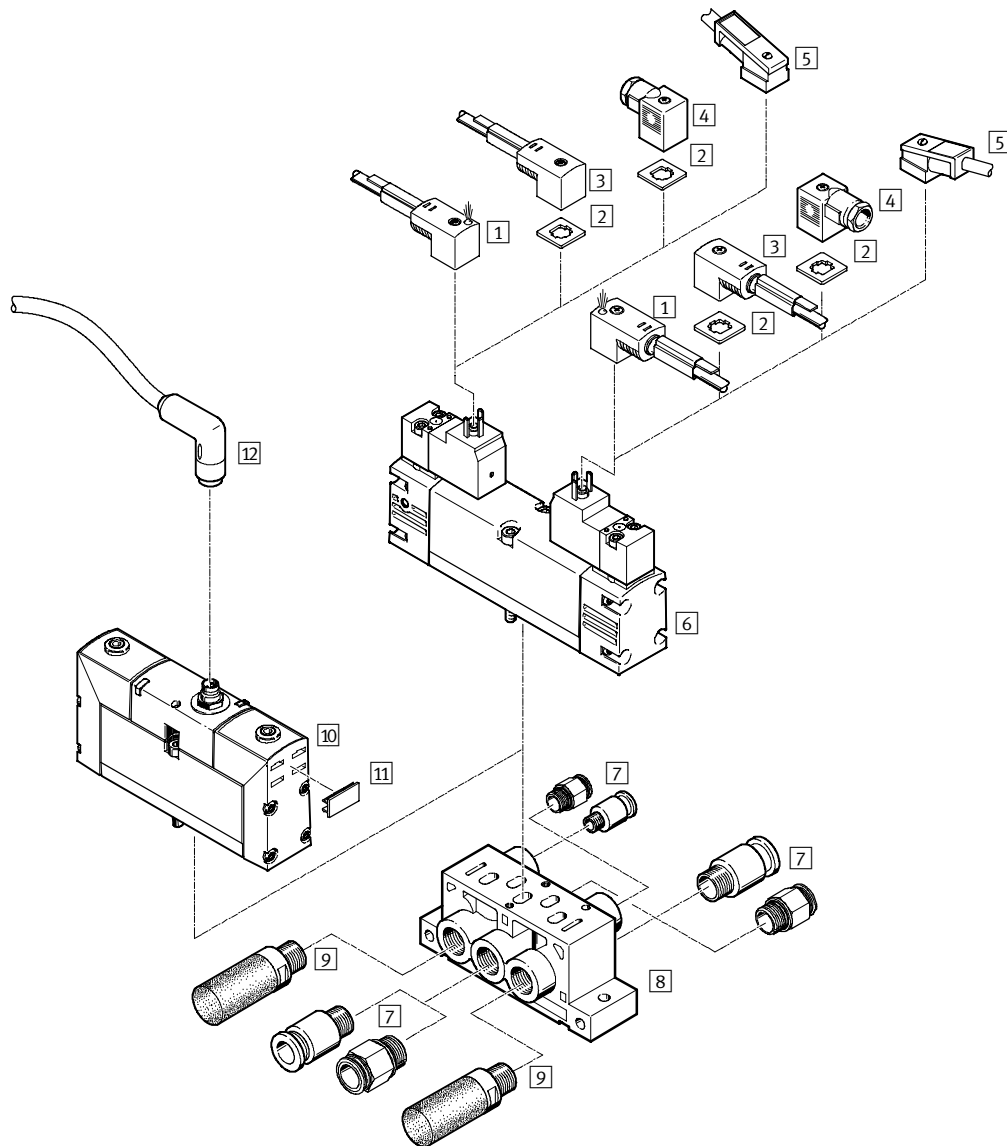

Pièces détachées				
	Type	Description	→ Page/Internet	
1	Connecteur femelle avec câble	KMEB1-...-LED	Avec gaine en PVC et LED	77
2	Joint lumineux	MEB-LD	Pour l'affichage de l'état du signal	78
3	Connecteur femelle avec câble	KMEB1-...	Avec gaine en PVC	77
4	Connecteur femelle	MSSD-EB	-	77
5	Connecteur femelle avec câble	KMEB2-...-LED	Avec gaine en polyuréthane et LED	77
6	Electrodistributeur	VSVA-...C-...	Avec interface selon ISO 15218 et schéma des contacts de forme C	20
7	Raccord enfichable	QS-...	Pour tuyaux pneumatiques à diamètre extérieur calibré	qs
8	Embase unitaire	NAS-...	Avec raccords latéraux	57
9	Silencieux	U-...	A monter sur les raccords d'échappement	u
10	Electrodistributeur	VSVA-...R-...	Avec connecteur rond	20
11	Étiquettes	IBS-9x20	Pour la désignation des distributeurs VSVA avec connecteur rond	77
12	Connecteur femelle avec câble	SIM-...	Pour distributeurs avec connecteur rond	sim

Electrodistributeurs VSVA, ISO 15407-1

Présentation du système

Montage en batterie

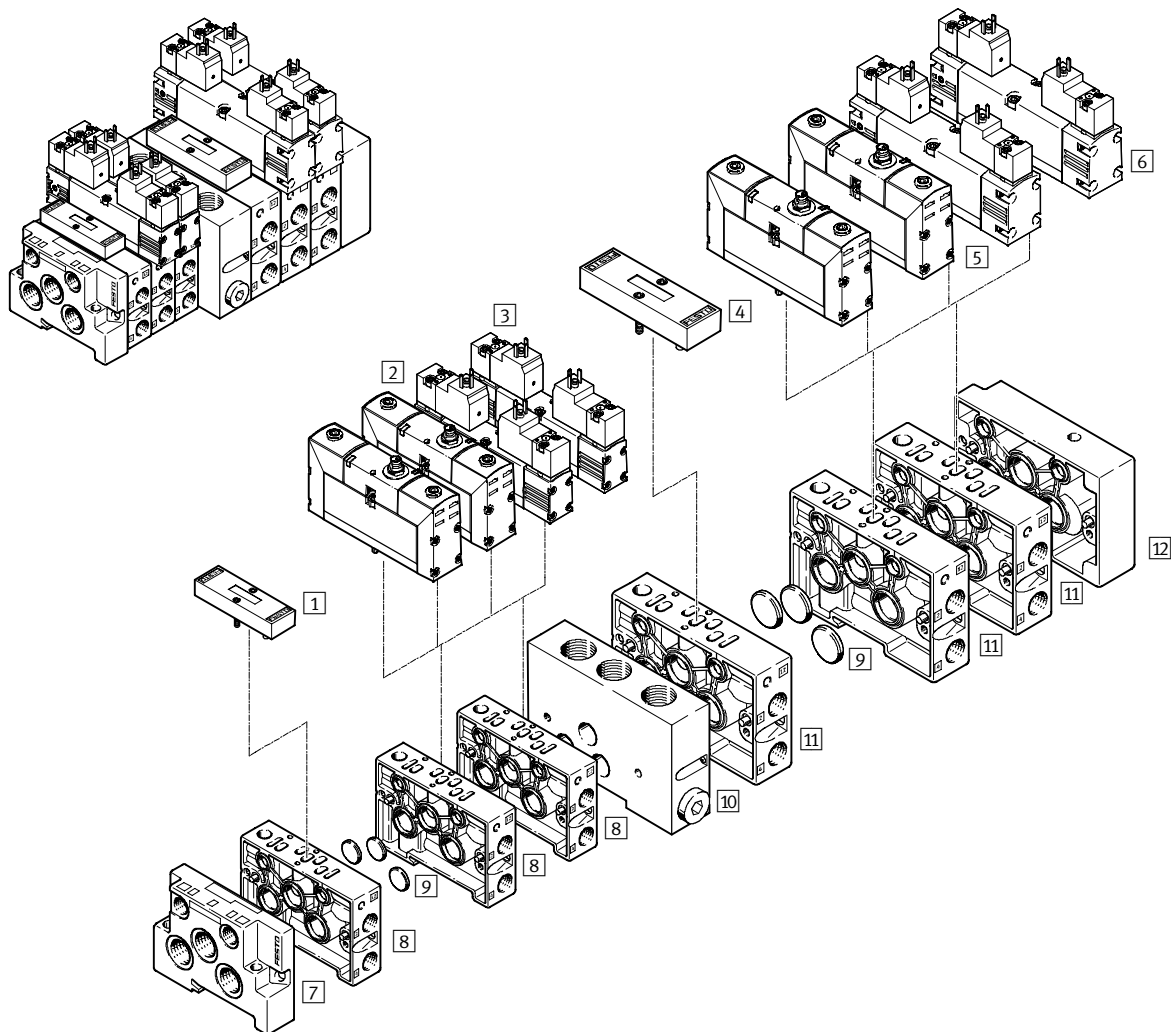

Pièces détachées				
	Type	Description	→ Page/Internet	
1	Plaque d'obturation	NDV-02-VDMA	Pour largeur de 18 mm, emplacement de réserve ou vide	65
2	Electrodistributeur	VSVA...A2...R...	Largeur de 18 mm avec connecteur rond	36
3	Electrodistributeur	VSVA...A2...C...	Largeur 18 mm avec interface selon ISO 15218 et schéma des contacts de forme C	20
4	Plaque d'obturation	NDV-01-VDMA	Pour largeur de 26 mm, emplacement de réserve ou vide	65
5	Electrodistributeur	VSVA...A1...R...	Largeur de 26 mm avec connecteur rond	41
6	Electrodistributeur	VSVA...A1...C...	Largeur 26 mm avec interface selon ISO 15218 et schéma des contacts de forme C	28
7	Plaque d'extrémité	NEV-...	Pour la terminaison des embases juxtaposables, largeur 18 mm	58
8	embase juxtaposable	NAW-1/8-02-VDMA	Largeur 18 mm avec raccords latéraux 2 et 4	58
9	obturateur	NSC-...	Pour former des zones de pression ou pour obturer les raccords des plaques d'extrémité	65
10	plaque intermédiaire	NZV-01/02-VDMA	Pour lier la largeur 18 mm avec la largeur 26 mm	59
11	embase juxtaposable	NAW-1/4-01-VDMA	Largeur 26 mm avec raccords latéraux 2 et 4	58
12	Plaque d'extrémité	NEV-...	Pour la terminaison des embases juxtaposables, largeur 26 mm	58

Electrodistributeurs VSVA, ISO 15407-1

Présentation du système

Montage en batterie avec superpositions

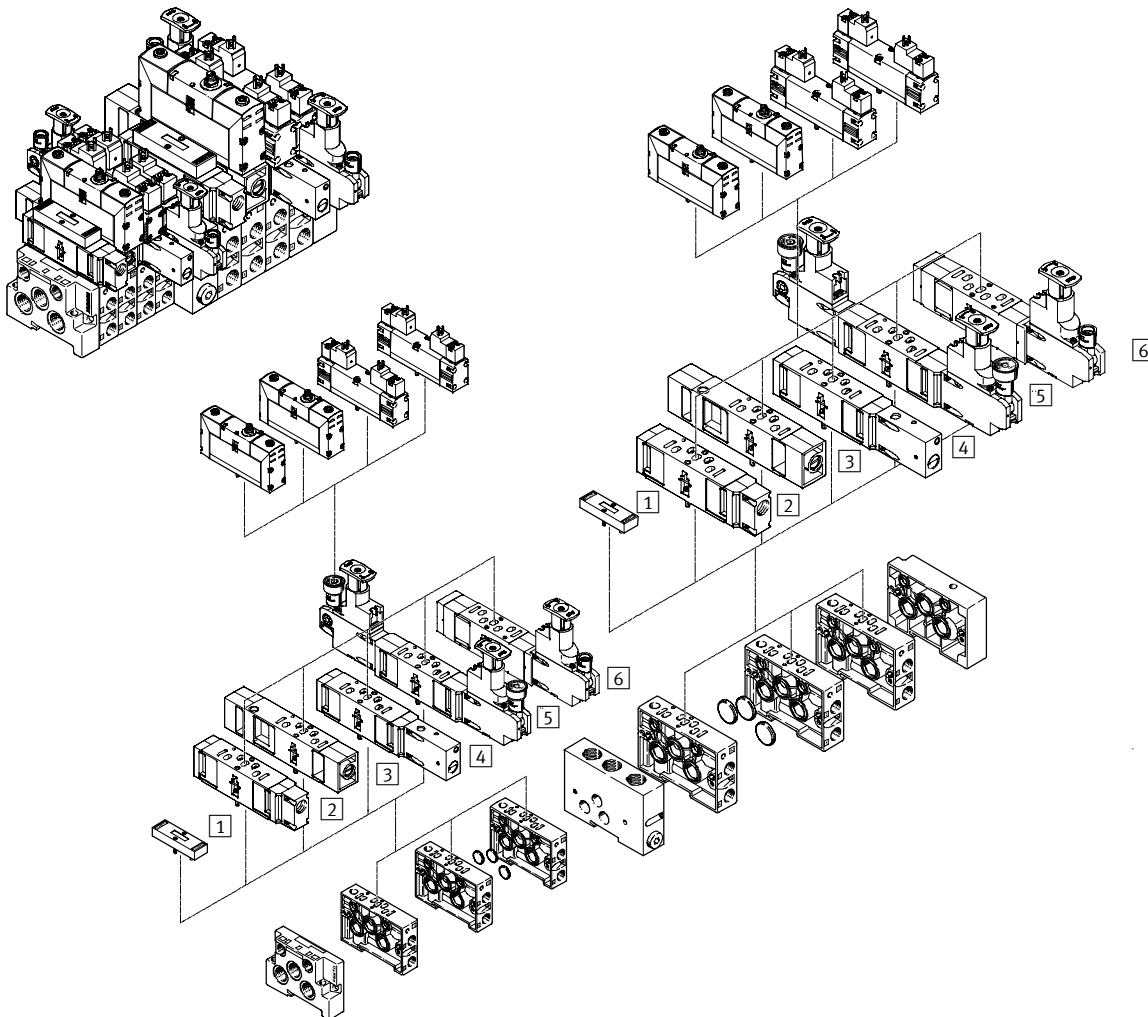

Pièces détachées			
	Type	Description	→ Page/Internet
1	NDV-...	Comme emplacement de réserve ou vide	65
2	VABF...P1-A3...	Comme alimentation intermédiaire de l'alimentation en air	49
3	VABF...F1-B1...	Pour étranglement dans les canaux 3 et 5	48
4	VABF...L1-D1...	Avec commutateur pour bloquer manuellement le canal 1	50
5	VABF...R...-C2...	Avec 2 régulateurs de pression pour les raccords de travail 2 et 4	46
6	VABF...R...-C2...	Avec un régulateur de pression pour les raccords de travail 2 ou 4 ou pour le canal 1	46

Electrodistributeurs VSVA, ISO 15407-1

Périphérie

Montage en batterie

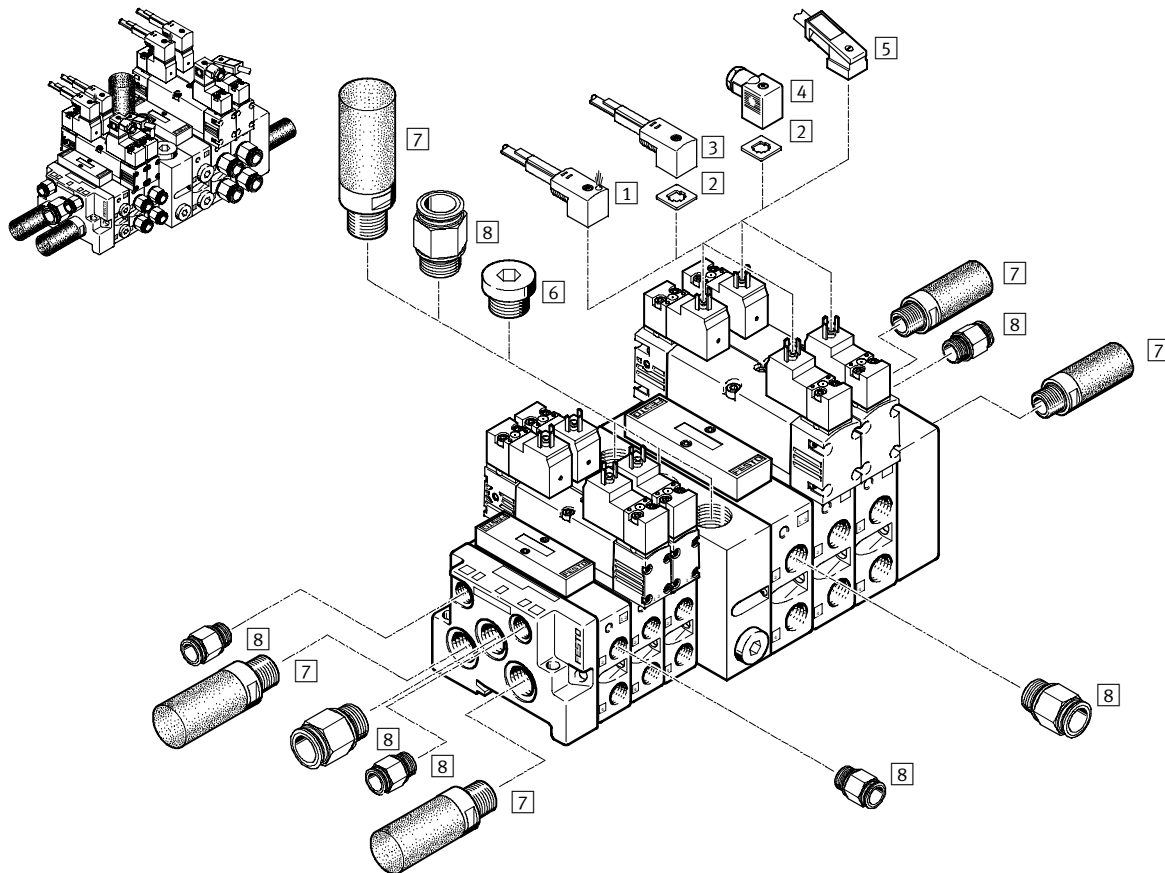

Pièces détachées				
	Type	Description	→ Page/Internet	
1	Connecteur femelle avec câble	KMEB1-...-LED	Avec gaine en PVC et LED	77
2	Joint lumineux	MEB-LD	Pour l'affichage de l'état du signal	78
3	Connecteur femelle avec câble	KMEB1-...	Avec gaine en PVC	77
4	Connecteur femelle	MSSD-EB	-	77
5	Connecteur femelle avec câble	KMEB2-...-LED	Avec gaine en polyuréthane et LED	77
6	Bouchon	B-...	Pour obturer des raccords non nécessaires	77
7	Silencieux	U-...	A monter sur les raccords d'échappement	u
8	Raccord enfichable	QS-...	Pour tuyaux pneumatiques à diamètre extérieur calibré	qs

Electrodistributeurs VSVA, ISO 15407-1

Périphérie

FESTO

Montage en batterie

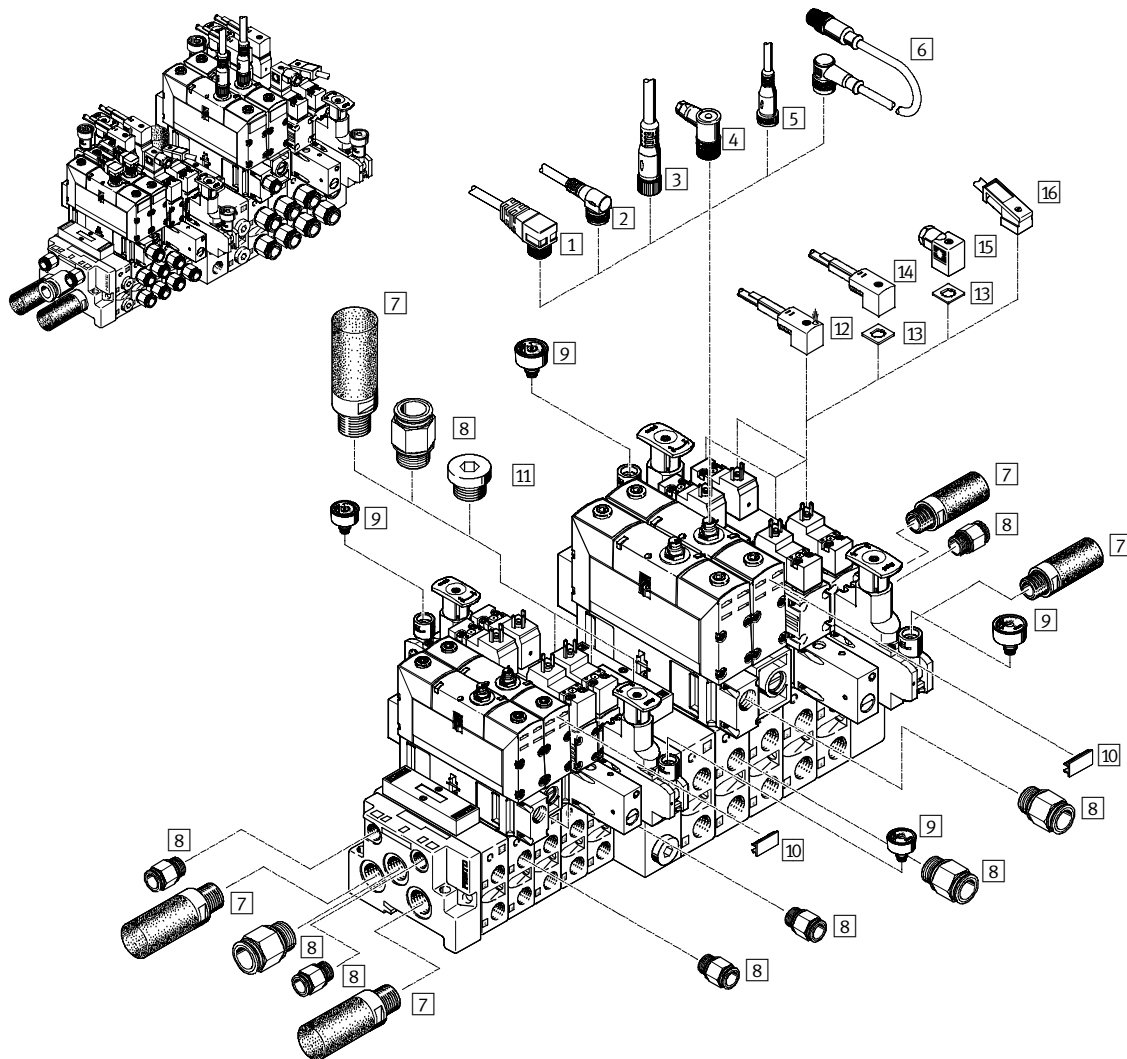

Pièces détachées		Type	Description	→ Page/Internet
1	Connecteur femelle avec câble	SIM-M12-4-WD...	Connecteur femelle coudé	sim
2	Connecteur femelle avec câble	SIM-M8-4-WD...	Connecteur femelle coudé	
3	Connecteur femelle avec câble	SIM-M12-4-GD...	Connecteur femelle droit	
4	Connecteur femelle	SEA-M12-4WD...	Coudé	78
5	Connecteur femelle avec câble	SIM-M8-4-GD...	Connecteur femelle droit	sim
6	Câble de liaison	KM-12-M12-...	Connecteur femelle coudé, connecteur mâle droit	78
7	Silencieux	U-...	A monter sur les raccords d'échappement	u
8	Raccord enfichable	QS-...	Pour tuyaux pneumatiques à diamètre extérieur calibré	qs
9	Manomètres	PAGN-26-10-P10	Enfichable à la plaque de régulation de la pression	77
10	Étiquettes	IBS-9x20	Pour la désignation des distributeurs VSVA avec connecteur rond	77
11	Bouchon	B-...	Pour obturer des raccords non nécessaires	77
12	Connecteur femelle avec câble	KMEB1-...-LED	Avec gaine en PVC et LED	77
13	Joint lumineux	MEB-LD-...	Pour l'affichage de l'état du signal	78
14	Connecteur femelle avec câble	KMEB1-...	Avec gaine en PVC	77
15	Connecteur femelle	MSSD-EB	-	77
16	Connecteur femelle avec câble	KMEB2-...-LED	Avec gaine en polyuréthane et LED	77

Electro distributeurs VSVA, ISO 15407-1/connecteur de forme C

Fiche de données techniques – Distributeurs de largeur 18 mm

-  Débit
550 ... 700 l/min

-  Tension
12, 24 V CC
24, 110, 230 V CA

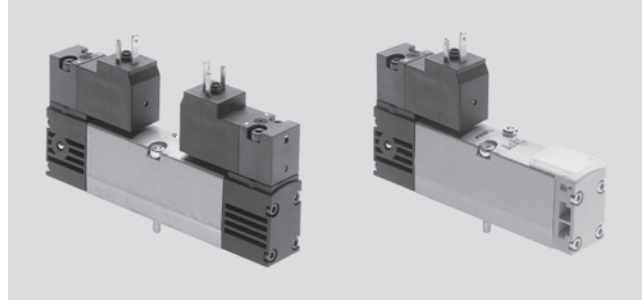

Caractéristiques techniques générales								
Fonction de distributeur	2x 3/2			5/2		5/3		
Position de repos	C ¹⁾ , N ⁵⁾	U ²⁾ , F ⁶⁾	H ⁴⁾ , W ⁷⁾	–	–	C ¹⁾	U ²⁾	E ³⁾
Stabilité de la mémoire	Mono			bi		Mono		
Rappel par ressort pneumatique	Oui			Oui	–	Non		
Rappel par ressort mécanique	Non			Oui	–	Oui		
Conception	Piston tiroir							
Principe d'étanchéité	Souple							
Type de commande	Electrique							
Type de pilotage	A commande indirecte							
Interface pilote	Selon ISO 15218							
Alimentation en air de pilotage	Interne ou externe							
Sens d'écoulement	Irréversible			Réversible via l'alimentation en air de pilotage externe				
Fonction d'échappement	A étranglement							
Commande manuelle auxiliaire	Monostable							
Type de fixation	Sur embase							
Position de montage	Indifférente							
Diamètre nominal [mm]	5							
Débit du distributeur [l/min]	550			700		650		
Débit distributeur sur embase unitaire [l/min]	500			600		550		
Débit du distributeur sur terminal [l/min]	400			550		450		
Débit nominal normal [l/min]	400			550		450		
Temps de réponse marche/arrêt, ressort pneumatique [ms]	13/21			21/19		–		–
Temps de réponse marche/arrêt, ressort mécanique [ms]	–			17/35		–		18/30
Temps de réponse marche/arrêt pour N, F et W [ms]	21/13			–		–		–
Temps de commutation [ms]	–			–		15		–
Sans recouvrement	Oui							
Largeur [mm]	18							
Raccord sur l'embase	1, 2, 3, 4, 5		G1/8					
	12, 14		M5					
Couple de serrage de fixation des distributeurs [Nm]	0,9 ... 1,1							
Poids du produit [g]	174			127		174		
Niveau de pression acoustique [dB (A)]	85							
Selon norme	ISO 15407-1 et interface de distributeur pilote conforme ISO 15218							
Classe de protection anticorrosion	CRC		2 ⁸⁾					

1) C=fermé en position de repos
 2) U=ouvert en position de repos
 3) E=à l'échappement en position de repos
 4) H=distributeur 2x 3/2 dans un boîtier avec 1x fermé en position de repos et 1x ouvert en position de repos
 5) N=fermé en position de repos, fonctionnement réversible, c'est-à-dire que les raccords de pression sont 3 et 5 et l'échappement passe par le raccord 1
 6) N=ouvert en position de repos, fonctionnement réversible, c'est-à-dire que les raccords de pression sont 3 et 5 et l'échappement passe par le raccord 1
 7) W=distributeur 2x 3/2 dans un boîtier avec 1x fermé en position de repos et 1x ouvert en position de repos, fonctionnement réversible, c'est-à-dire que les raccords de pression sont 3 et 5 et l'échappement passe par le raccord 1
 8) Classe de protection anticorrosion 2 selon la norme Festo 940 070
 Pièces modérément soumises à la corrosion. Pièces externes visibles dont la surface répond essentiellement à des critères d'apparence, en contact direct avec une atmosphère industrielle courante ou des fluides tels que des huiles de coupe ou lubrifiants.

Electro distributeurs VSVA, ISO 15407-1/connecteur de forme C

Fiche de données techniques – Distributeur de largeur 18 mm

Conditions de fonctionnement et d'environnement				
Fonction de distributeur		2x 3/2	5/2	5/3
Fluide de service		Air comprimé filtré, finesse de filtration 40 µm, lubrifié ou non lubrifié		
Pression de service	Avec alimentation en air de pilotage interne [bar]	2 ... 10	2 ... 10, 3 ... 10 sur le ressort mécanique	3 ... 10
	Avec alimentation en air de pilotage externe [bar]	2 ... 10	-0,9 ... 10	
Pression de pilotage sur le ressort pneumatique [bar]		2 ... 10 ¹⁾	2 ... 10	–
Pression de pilotage sur le ressort mécanique [bar]		–	3 ... 10	3 ... 10
Température ambiante [°C]		-5 ... +50		
Température du fluide [°C]		-5 ... +50		
Inflammabilité selon UL94		HB		

1) Pression de commande dépendant de la pression de service → Schéma

Pression de commande minimale p₁₂, p₁₄ en fonction de la pression de service p₁ (avec air de pilotage externe)

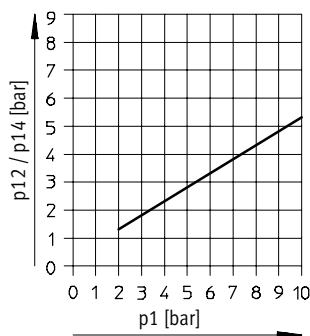

Caractéristiques électriques			
Connexion électrique		Connecteur, forme carrée selon DIN EN 175301-803, forme C	
		12 V/24 V CC/CA sans conducteur de protection	110 V/230 V CA avec conducteur de protection
Tension de service	Courant continu [V CC]	12, 24 +10%/-15%	
	Courant alternatif [V CA]	24, 110, 230 +10%/-15%	
Caractéristiques de bobine	Courant continu [W]	1,8	
	Courant alternatif [VA]	2,1 pour 110 V/230 V, 2,3 pour 24 V	
Facteur de marche ED [%]		100	
Indice de protection selon EN 60529		IP65 (avec connecteur femelle)	
Directive CE		73/23/CEE (basse tension)	

Electrodistributeurs VSVA, ISO 15407-1/connecteur de forme C

Fiche de données techniques – Distributeurs de largeur 18 mm

Matériaux

Coupe fonctionnelle

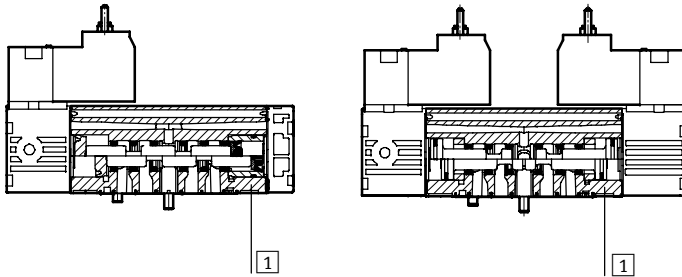

1	Corps	Aluminium moulé sous pression
-	Joints	Caoutchouc nitrile
-	Vis	Acier zingué
-	Remarque sur les matériaux	les matériaux contiennent du silicone

Dimensions

Téléchargement des données de CAO → www.festo.fr/engineering

Distributeur 5/2 monostable

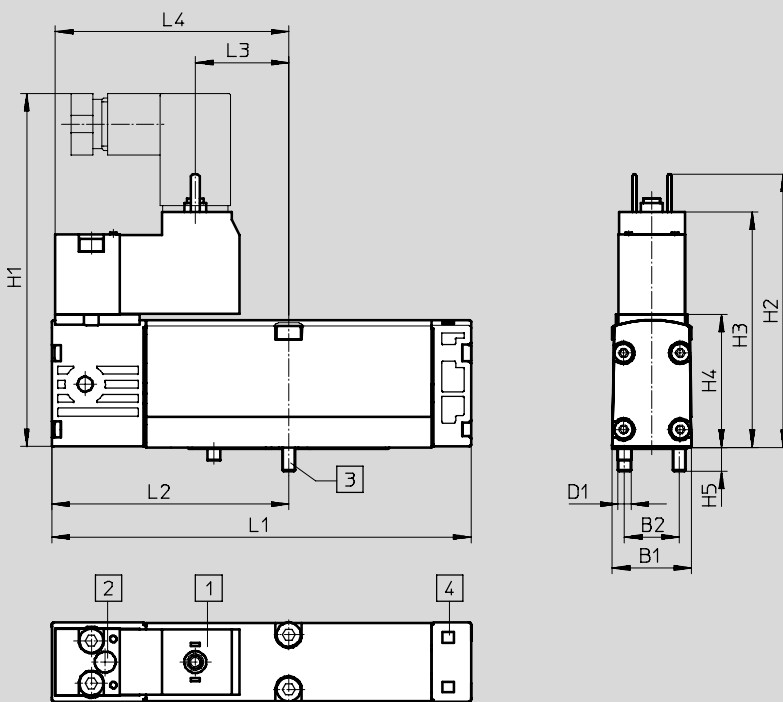

- | | | | |
|---|---|---|------------------------------|
| 1 | Dimensions de raccordement et connecteur femelle selon DIN EN 175301-803, forme C | 2 | Commande manuelle auxiliaire |
| | | 3 | Vis imperdables |
| | | 4 | Rainure pour étiquette |

	B1	B2	D1	H1	H2	H3	H4	H5	L1	L2	L3	L4	L5
VSVA-B-M52...	18	12,5	M3	80,6	62,2	53,6	30,3	5,4	95,4	53,9	21,25	53,1	102,2

Electrodistributeurs VSVA, ISO 15407-1/connecteur de forme C

Fiche de données techniques – Distributeurs de largeur 18 mm

Dimensions

Téléchargement des données de CAO → www.festo.fr/engineering

Distributeur 2x 3/2, 5/2 distributeur bistable, distributeur 5/3

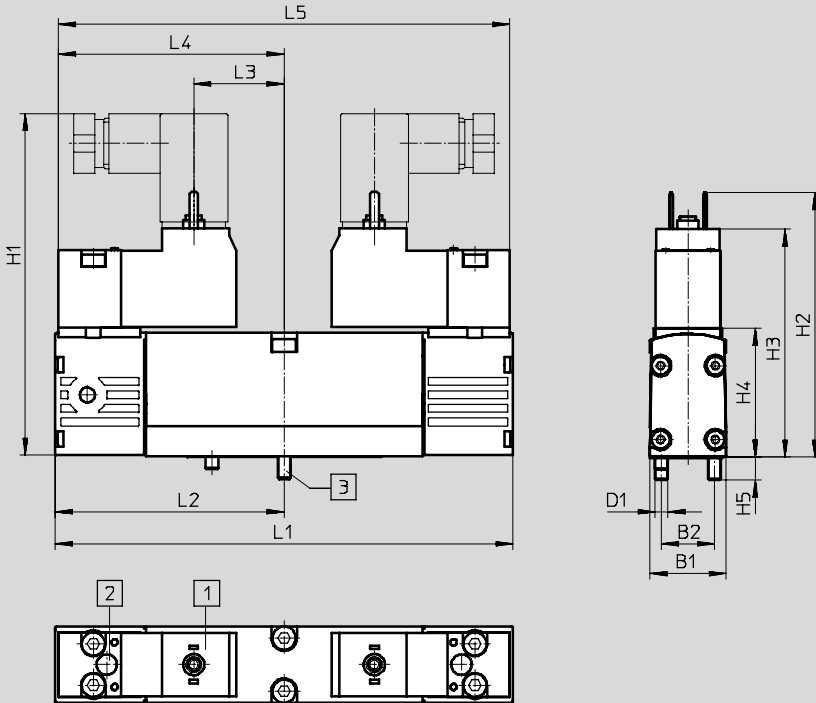

1 Dimensions de raccordement et connecteur femelle selon DIN EN 175301-803, forme C

2 Commande manuelle auxiliaire
3 Vis imperdables

4 Rainure pour étiquette

	B1	B2	D1	H1	H2	H3	H4	H5	L1	L2	L3	L4	L5
VSVA-B-M52...	18	12,5	M3	80,6	62,2	53,6	30,3	5,4	107,8	53,9	21,25	53,1	102,2

Dimensions

Téléchargement des données de CAO → www.festo.fr/engineering

Distributeur 5/2 monostable – Distributeur pilote pour largeur de 18 mm et 26 mm

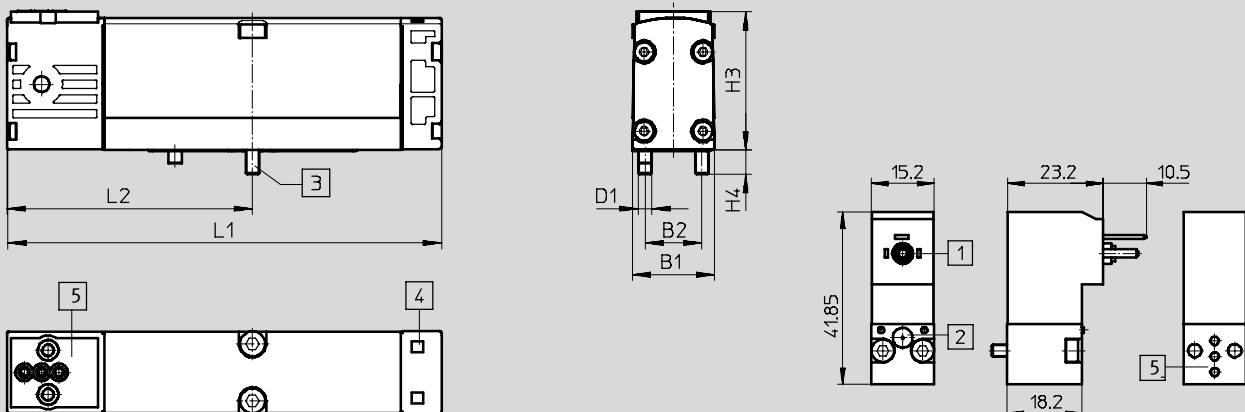

1 Dimensions de raccordement et connecteur femelle selon DIN EN 175301-803, forme C

2 Commande manuelle auxiliaire
3 Vis imperdables

4 Rainure pour étiquette
5 Schéma de connexion pneumatique selon ISO 15218

	B1	B2	D1	H4	H5	L1	L2
VSVA-B-M52...	18	12,5	M3	30,3	5,4	95,4	53,9

Electrodistributeurs VSVA, ISO 15407-1/connecteur de forme C

Fiche de données techniques – Distributeurs de largeur 18 mm

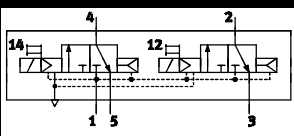
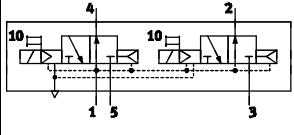
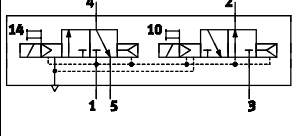
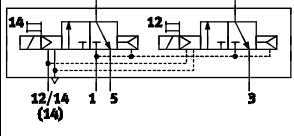
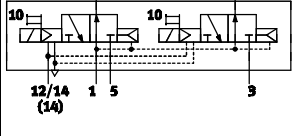
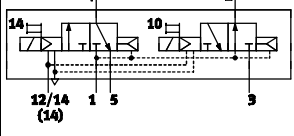
Références – Distributeur 2x 3/2 ¹⁾							
Code	Symboles de commutation	Position de repos	Alimentation en air de pilotage	Tension		N° pièce	Type
				V CC	V CA		
K		2x fermé	Interne	24	–	546 693	VSVA-B-T32C-AH-A2-1C1
				12	–	547 129	VSVA-B-T32C-AH-A2-5C1
				–	230	547 209	VSVA-B-T32C-AH-A2-3AC1
				–	110	547 169	VSVA-B-T32C-AH-A2-2AC1
				–	24	547 089	VSVA-B-T32C-AH-A2-1AC1
N		2x ouvert	Interne	24	–	546 695	VSVA-B-T32U-AH-A2-1C1
				12	–	547 131	VSVA-B-T32U-AH-A2-5C1
				–	230	547 211	VSVA-B-T32U-AH-A2-3AC1
				–	110	547 171	VSVA-B-T32U-AH-A2-2AC1
				–	24	547 091	VSVA-B-T32U-AH-A2-1AC1
H		1 x fermé 1 x ouvert	Interne	24	–	547 067	VSVA-B-T32H-AH-A2-1C1
				12	–	547 133	VSVA-B-T32H-AH-A2-5C1
				–	230	547 213	VSVA-B-T32H-AH-A2-3AC1
				–	110	547 173	VSVA-B-T32H-AH-A2-2AC1
				–	24	547 093	VSVA-B-T32H-AH-A2-1AC1
K		2x fermé	Externe	24	–	547 069	VSVA-B-T32C-AZH-A2-1C1
				12	–	547 149	VSVA-B-T32C-AZH-A2-5C1
				–	230	547 229	VSVA-B-T32C-AZH-A2-3AC1
				–	110	547 189	VSVA-B-T32C-AZH-A2-2AC1
				–	24	547 109	VSVA-B-T32C-AZH-A2-1AC1
N		2x ouvert	Externe	24	–	547 071	VSVA-B-T32U-AZH-A2-1C1
				12	–	547 151	VSVA-B-T32U-AZH-A2-5C1
				–	230	547 231	VSVA-B-T32U-AZH-A2-3AC1
				–	110	547 191	VSVA-B-T32U-AZH-A2-2AC1
				–	24	547 111	VSVA-B-T32U-AZH-A2-1AC1
H		1 x fermé 1 x ouvert	Externe	24	–	547 073	VSVA-B-T32H-AZH-A2-1C1
				12	–	547 153	VSVA-B-T32H-AZH-A2-5C1
				–	230	547 233	VSVA-B-T32H-AZH-A2-3AC1
				–	110	547 193	VSVA-B-T32H-AZH-A2-2AC1
				–	24	547 113	VSVA-B-T32H-AZH-A2-1AC1

1) Distributeurs 2x 3/2 pour fonctionnement réversible sur demande

Electrodistributeurs VSVA, ISO 15407-1/connecteur de forme C

Fiche de données techniques – Distributeurs de largeur 18 mm

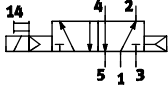
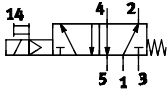
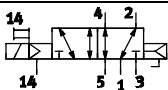
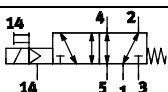
Références – distributeurs 5/2 monostables							
Code	Symboles de commutation	Type de rappel	Alimentation en air de pilotage	Tension		N° pièce	Type
				V CC	V CA		
M		Pneumatique	Interne	24	–	546 701	VSVA-B-M52-AH-A2-1C1
				12	–	547 139	VSVA-B-M52-AH-A2-5C1
				–	230	547 219	VSVA-B-M52-AH-A2-3AC1
				–	110	547 179	VSVA-B-M52-AH-A2-2AC1
				–	24	547 099	VSVA-B-M52-AH-A2-1AC1
O		Ressort mécanique	Interne	24	–	546 703	VSVA-B-M52-MH-A2-1C1
				12	–	547 141	VSVA-B-M52-MH-A2-5C1
				–	230	547 221	VSVA-B-M52-MH-A2-3AC1
				–	110	547 181	VSVA-B-M52-MH-A2-2AC1
				–	24	547 101	VSVA-B-M52-MH-A2-1AC1
M		Pneumatique	Externe	24	–	547 079	VSVA-B-M52-AZH-A2-1C1
				12	–	547 159	VSVA-B-M52-AZH-A2-5C1
				–	230	547 239	VSVA-B-M52-AZH-A2-3AC1
				–	110	547 199	VSVA-B-M52-AZH-A2-2AC1
				–	24	547 119	VSVA-B-M52-AZH-A2-1AC1
O		Ressort mécanique	Externe	24	–	547 081	VSVA-B-M52-MZH-A2-1C1
				12	–	547 161	VSVA-B-M52-MZH-A2-5C1
				–	230	547 241	VSVA-B-M52-MZH-A2-3AC1
				–	110	547 201	VSVA-B-M52-MZH-A2-2AC1
				–	24	547 121	VSVA-B-M52-MZH-A2-1AC1

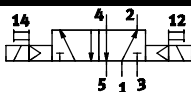
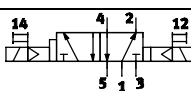
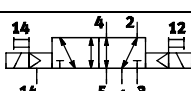
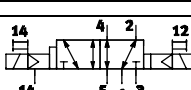
Références - Distributeur 5/2, distributeur à impulsions bistable							
Code	Symboles de commutation	Dominance	Alimentation en air de pilotage	Tension		N° pièce	Type
				V CC	V CA		
J		1er Signal	Interne	24	–	546 697	VSVA-B-B52-H-A2-1C1
				12	–	547 135	VSVA-B-B52-H-A2-5C1
				–	230	547 215	VSVA-B-B52-H-A2-3AC1
				–	110	547 175	VSVA-B-B52-H-A2-2AC1
				–	24	547 095	VSVA-B-B52-H-A2-1AC1
D		Pour 14	Interne	24	–	546 699	VSVA-B-D52-H-A2-1C1
				12	–	547 137	VSVA-B-D52-H-A2-5C1
				–	230	547 217	VSVA-B-D52-H-A2-3AC1
				–	110	547 177	VSVA-B-D52-H-A2-2AC1
				–	24	547 097	VSVA-B-D52-H-A2-1AC1
J		1er Signal	Externe	24	–	547 075	VSVA-B-B52-ZH-A2-1C1
				12	–	547 155	VSVA-B-B52-ZH-A2-5C1
				–	230	547 235	VSVA-B-B52-ZH-A2-3AC1
				–	110	547 195	VSVA-B-B52-ZH-A2-2AC1
				–	24	547 115	VSVA-B-B52-ZH-A2-1AC1
D		Pour 14	Externe	24	–	547 077	VSVA-B-D52-ZH-A2-1C1
				12	–	547 157	VSVA-B-D52-ZH-A2-5C1
				–	230	547 237	VSVA-B-D52-ZH-A2-3AC1
				–	110	547 197	VSVA-B-D52-ZH-A2-2AC1
				–	24	547 117	VSVA-B-D52-ZH-A2-1AC1

Electrodistributeurs VSVA, ISO 15407-1/connecteur de forme C

Fiche de données techniques – Distributeurs de largeur 18 mm

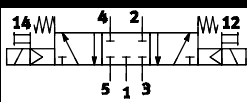
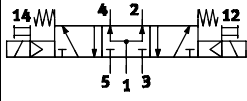
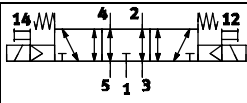
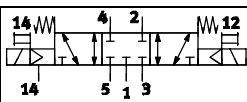
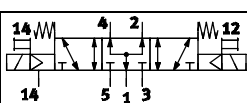
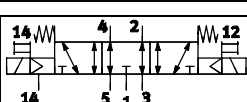
Références – Distributeur 5/3							
Code	Symboles de commutation	Position de repos	Alimentation en air de pilotage	Tension		N° pièce	Type
				V CC	V CA		
G		Fermé	Interne	24	–	546 709	VSVA-B-P53C-H-A2-1C1
				12	–	547 147	VSVA-B-P53C-H-A2-5C1
				–	230	547 227	VSVA-B-P53C-H-A2-3AC1
				–	110	547 187	VSVA-B-P53C-H-A2-2AC1
				–	24	547 107	VSVA-B-P53C-H-A2-1AC1
B		Ouvert	Interne	24	–	546 705	VSVA-B-P53U-H-A2-1C1
				12	–	547 143	VSVA-B-P53U-H-A2-5C1
				–	230	547 223	VSVA-B-P53U-H-A2-3AC1
				–	110	547 183	VSVA-B-P53U-H-A2-2AC1
				–	24	547 103	VSVA-B-P53U-H-A2-1AC1
E		En position d'échappement	Interne	24	–	546 707	VSVA-B-P53E-H-A2-1C1
				12	–	547 145	VSVA-B-P53E-H-A2-5C1
				–	230	547 225	VSVA-B-P53E-H-A2-3AC1
				–	110	547 185	VSVA-B-P53E-H-A2-2AC1
				–	24	547 105	VSVA-B-P53E-H-A2-1AC1
G		Fermé	Externe	24	–	547 087	VSVA-B-P53C-ZH-A2-1C1
				12	–	547 167	VSVA-B-P53C-ZH-A2-5C1
				–	230	547 247	VSVA-B-P53C-ZH-A2-3AC1
				–	110	547 207	VSVA-B-P53C-ZH-A2-2AC1
				–	24	547 127	VSVA-B-P53C-ZH-A2-1AC1
B		Ouvert	Externe	24	–	547 083	VSVA-B-P53U-ZH-A2-1C1
				12	–	547 163	VSVA-B-P53U-ZH-A2-5C1
				–	230	547 243	VSVA-B-P53U-ZH-A2-3AC1
				–	110	547 203	VSVA-B-P53U-ZH-A2-2AC1
				–	24	547 123	VSVA-B-P53U-ZH-A2-1AC1
E		En position d'échappement	Externe	24	–	547 085	VSVA-B-P53E-ZH-A2-1C1
				12	–	547 165	VSVA-B-P53E-ZH-A2-5C1
				–	230	547 245	VSVA-B-P53E-ZH-A2-3AC1
				–	110	547 205	VSVA-B-P53E-ZH-A2-2AC1
				–	24	547 125	VSVA-B-P53E-ZH-A2-1AC1

Electrodistributeurs VSVA, ISO 15407-1/connecteur de forme C



Fiche de données techniques – Distributeurs de largeur 18 mm sans distributeur pilote

Références – 2x Distributeur 3/2 sans distributeurs pilotes				
Modèle	Position de repos	Alimentation en air de pilotage	N° pièce	Type
	2x fermé	Interne	546 732	VSVA-B-T32C-A-A2-P1
	2x ouvert	Interne	546 734	VSVA-B-T32U-A-A2-P1

Références – Distributeur 5/2 monostable sans distributeur pilote				
Modèle	Type de rappel	Alimentation en air de pilotage	N° pièce	Type
	Pneumatique	Interne	546 740	VSVA-B-M52-A-A2-P1
	Ressort mécanique	Interne	546 742	VSVA-B-M52-M-A2-P1



Références – Distributeur à impulsions 5/2 bistable sans distributeur pilote				
Modèle	Dominance	Alimentation en air de pilotage	N° pièce	Type
	1er Signal	Interne	546 736	VSVA-B-B52-A2-P1
	Pour 14	Interne	546 738	VSVA-B-D52-A2-P1

Références – Distributeur 5/3 en position médiane monostable sans distributeur pilote				
Modèle	Position de repos	Alimentation en air de pilotage	N° pièce	Type
	Fermé	Interne	546 748	VSVA-B-P53C-A2-P1
	Ouvert	Interne	546 744	VSVA-B-P53U-A2-P1
	A l'échappement	Interne	546 746	VSVA-B-P53E-A2-P1

Références – Distributeur pilote selon ISO 15218								
Modèle	Connecteur, modèle carré	Conducteur de protection	Puissance		Tension		N° pièce	Type
			[W]	[VA]	[V CC]	[V CA]		
	DIN EN 175301-803, modèle C	Non	1,8	–	24	–	546 256	VSCS-B-M32-MH-WA-1C1
		Non	1,8	–	12	–	546 257	VSCS-B-M32-MH-WA-5C1
	DIN EN 175301-803, modèle C	Oui	–	2,1	–	230	546 260	VSCS-B-M32-MH-WA-3AC1
		Oui	–	2,1	–	110	546 259	VSCS-B-M32-MH-WA-2AC1
		Non	–	2,3	–	24	546 258	VSCS-B-M32-MH-WA-1AC1

Electro distributeurs VSVA, ISO 15407-1/connecteur de forme C

Fiche de données techniques – Distributeurs de largeur 26 mm

-  Débit
1 250 ... 1.400 l/min
-  Tension
12, 24 V CC
24, 110, 230 V CA

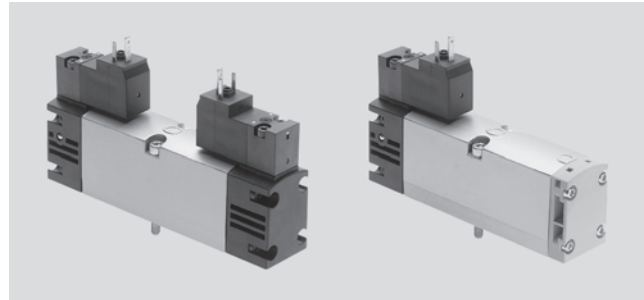

Caractéristiques techniques générales								
Fonction de distributeur	2x 3/2			5/2		5/3		
Position de repos	C ¹⁾ , N ⁵⁾	U ²⁾ , F ⁶⁾	H ⁴⁾ , W ⁷⁾	-	-	C ¹⁾	U ²⁾	E ³⁾
Stabilité de la mémoire	Mono			bi		Mono		
Rappel par ressort pneumatique	Oui			Oui	-	Non		
Rappel par ressort mécanique	Non			Oui	-	Oui		
Conception	Piston tiroir							
Principe d'étanchéité	Souple							
Type de commande	Electrique							
Type de pilotage	A commande indirecte							
Interface pilote	Selon ISO 15218							
Alimentation en air de pilotage	Interne ou externe							
Sens d'écoulement	Irréversible			Réversible via l'alimentation en air de pilotage externe				
Fonction d'échappement	A étranglement							
Commande manuelle auxiliaire	Monostable							
Type de fixation	Sur embase							
Position de montage	Indifférente							
Diamètre nominal [mm]	9							
Débit du distributeur [l/min]	1 250			1 400		1 400		
Débit distributeur sur embase unitaire [l/min]	1 100			1 200		1 200		
Débit du distributeur sur terminal [l/min]	900			1 100		1 000		
Débit nominal normal [l/min]	900			1 100		1 000		
Temps de réponse marche/arrêt, ressort pneumatique [ms]	20/28			35/43		-		
Temps de réponse marche/arrêt, ressort mécanique [ms]	-			26/56		23/58		
Temps de réponse marche/arrêt pour N, F et W [ms]	28/20			-		-		
Temps de commutation [ms]	-			18		-		
Sans recouvrement	Oui							
Largeur [mm]	26							
Raccord sur l'embase	1, 2, 3, 4, 5			G1/4		M5		
	12, 14			M5				
Couple de serrage de fixation des distributeurs [Nm]	1.8 ... 2.2							
Poids du produit [g]	305			260		305		
Niveau de pression acoustique [dB (A)]	85							
Selon norme	ISO 15407-1 et interface de distributeur pilote conforme ISO 15218							
Classe de protection anticorrosion CRC	2 ⁸⁾							

1) C=fermé en position de repos
 2) U=ouvert en position de repos
 3) E=à l'échappement en position de repos
 4) H=distributeur 2x 3/2 dans un boîtier avec 1x fermé et 1x ouvert en position de repos
 5) N=fermé en position de repos, fonctionnement réversible, c'est-à-dire que les raccords de pression sont 3 et 5 et l'échappement passe par le raccord 1
 6) N=ouvert en position de repos, fonctionnement réversible, c'est-à-dire que les raccords de pression sont 3 et 5 et l'échappement passe par le raccord 1
 7) W=distributeur 2x 3/2 dans un boîtier avec 1x fermé et 1x ouvert en position de repos
 Fonctionnement réversible, c'est-à-dire que les raccords de pression sont 3 et 5 et l'échappement passe par le raccord 1
 8) Classe de protection anticorrosion 2 selon la norme Festo 940 070
 Pièces modérément soumises à la corrosion. Pièces externes visibles dont la surface répond essentiellement à des critères d'apparence, en contact direct avec une atmosphère industrielle courante ou des fluides tels que des huiles de coupe ou lubrifiants.

Electrodistributeurs VSVA, ISO 15407-1/connecteur de forme C

Fiche de données techniques – Distributeur de largeur 26 mm

Conditions de fonctionnement et d'environnement				
Fonction de distributeur		2x 3/2	5/2	5/3
Fluide de service		Air comprimé filtré, finesse de filtration 40 µm, lubrifié ou non lubrifié, vide		
Pression de service	avec alimentation en air de pilotage interne [bar]	2 ... 10	2 ... 10, 3 ... 10 sur le ressort mécanique	3 ... 10
	avec alimentation en air de pilotage externe [bar]	2... 10	-0,9 ... 10	
Pression de pilotage sur le ressort pneumatique [bar]		2 ... 10 ¹⁾	2 ... 10	–
Pression de pilotage sur le ressort mécanique [bar]		–	3 ... 10	3 ... 10
Température ambiante [°C]		-5 ... +50		
Température du fluide [°C]		-5 ... +50		
Inflammabilité selon UL94		HB		

1) Pression de commande dépendant de la pression de service → Schéma

Pression de commande minimale p12, p14 en fonction de la pression de service p1 (avec air de pilotage externe)

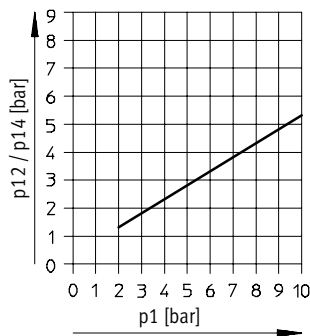

Caractéristiques électriques			
Connexion électrique		Connecteur, forme carrée selon DIN EN 175301-803, forme C	
		12 V/24 V CC/CA sans conducteur de protection	110 V/230 V CA avec conducteur de protection
Tension de service	Courant continu [V CC]	12, 24 +10%/-15%	
	Courant alternatif [V CA]	24, 110, 230 +10%/-15%	
Caractéristiques de bobine	Courant continu [W]	1,8	
	Courant alternatif [VA]	2,1 pour 110 V/230 V, 2,3 pour 24 V	
Facteur de marche ED [%]		100	
Indice de protection selon EN 60529		IP65 (en association avec le connecteur femelle)	
Directive CE		73/23/CEE (basse tension)	

Electrodistributeurs VSVA, ISO 15407-1/connecteur de forme C

Fiche de données techniques – Distributeurs de largeur 26

Matériaux

Coupe fonctionnelle

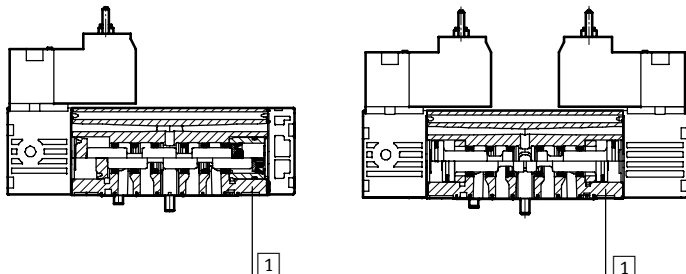

1	Corps	Aluminium moulé sous pression
-	Joints	Caoutchouc nitrile
-	Vis	Acier zingué
-	Remarque sur les matériaux	les matériaux contiennent du silicone

Dimensions

Téléchargement des données de CAO → www.festo.fr/engineering

Distributeur 5/2 monostable

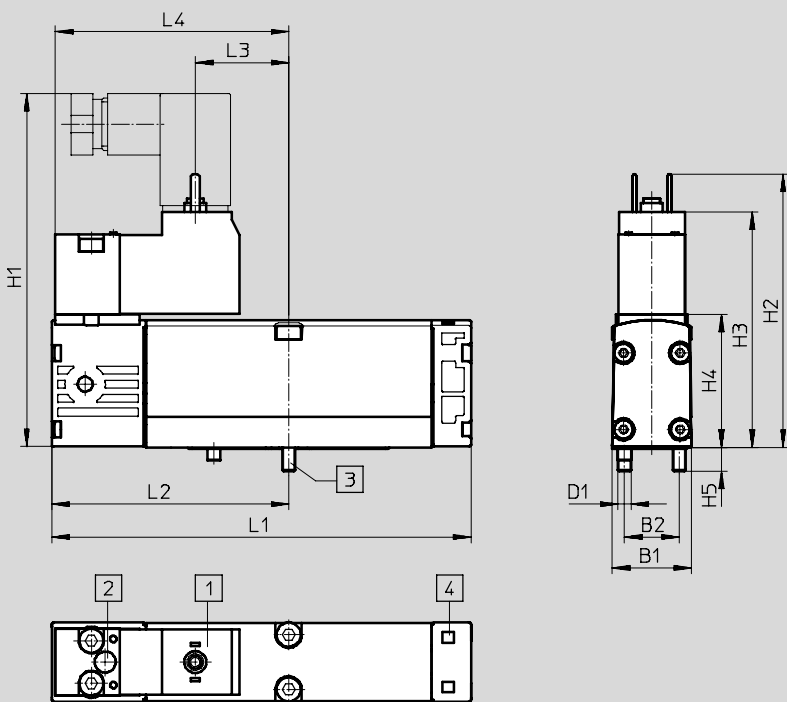

- 1 Dimensions de raccordement et connecteur femelle selon DIN EN 175301-803, forme C
- 2 Commande manuelle auxiliaire
- 3 Vis imperdables
- 4 Rainure pour étiquette

	B1	B2	D1	H1	H2	H3	H4	H5	L1	L2	L3	L4	L5
VSVA-B-M52...	26,3	19	M4	89,2	71,2	62,6	39,3	7	113,1	63,1	29,75	61,6	123,2

Electrodistributeurs VSVA, ISO 15407-1/connecteur de forme C

Fiche de données techniques – Distributeurs de largeur 26

Dimensions

Téléchargement des données de CAO → www.festo.fr/engineering

Distributeur 2x 3/2, 5/2 distributeur bistable, distributeur 5/3

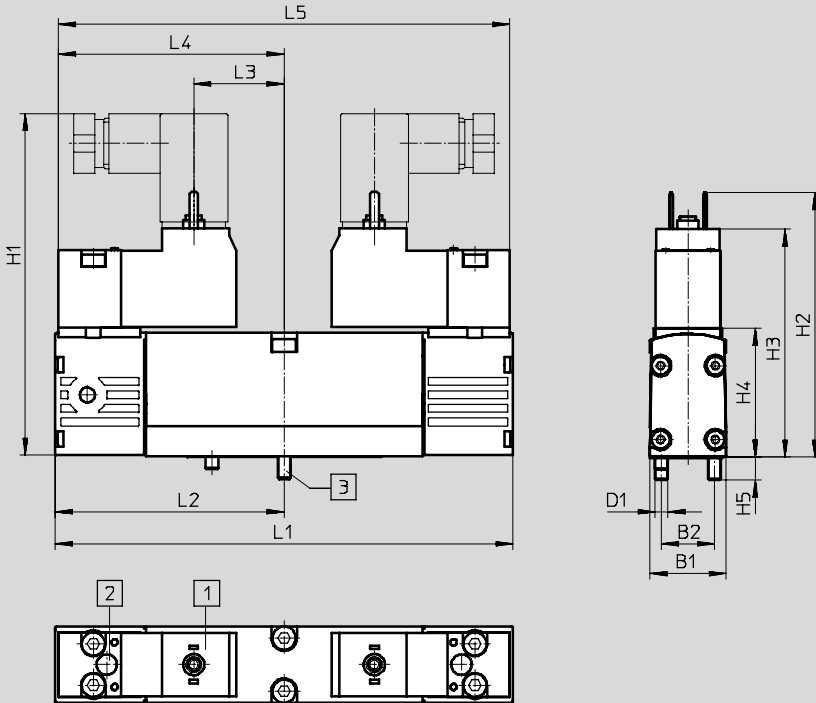

1 Dimensions de raccordement et connecteur femelle selon DIN EN 175301-803, forme C

2 Commande manuelle auxiliaire
3 Vis imperdables

4 Rainure pour étiquette

	B1	B2	D1	H1	H2	H3	H4	H5	L1	L2	L3	L4	L5
VSVA-B-M52...	26,3	19	M4	89,2	71,2	62,2	39,3	7	126,2	63,1	29,75	61,6	123,2

Dimensions

Téléchargement des données de CAO → www.festo.fr/engineering

Distributeur 5/2 monostable – Distributeur pilote pour largeur de 18 mm et 26 mm

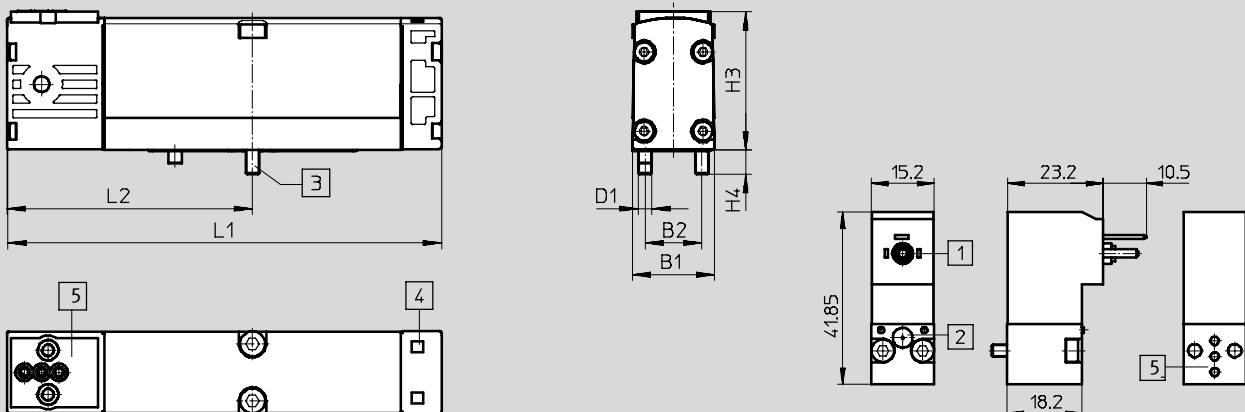

1 Dimensions de raccordement et connecteur femelle selon DIN EN 175301-803, forme C

2 Commande manuelle auxiliaire
3 Vis imperdables

4 Rainure pour étiquette
5 Schéma de connexion pneumatique selon ISO 15218

	B1	B2	D1	H4	H5	L1	L2
VSVA-B-M52...	26,3	19	M4	39,3	7	113,1	63,1

Electrodistributeurs VSVA, ISO 15407-1/connecteur de forme C

Fiche de données techniques – Distributeurs de largeur 26 mm

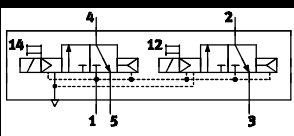
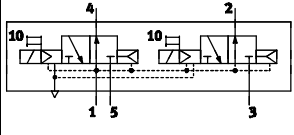
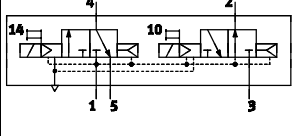
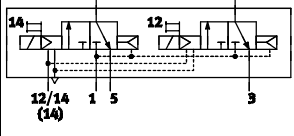
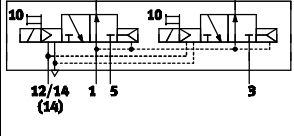
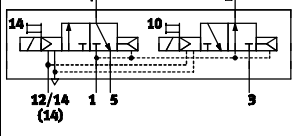
Références – Distributeur 2x 3/2 ¹⁾							
Code	Symboles de commutation	Position de repos	Alimentation en air de pilotage	Tension		N° pièce	Type
				V CC	V CA		
K		2x fermé	Interne	24	–	546 692	VSVA-B-T32C-AH-A1-1C1
				12	–	547 128	VSVA-B-T32C-AH-A1-5C1
				–	230	547 208	VSVA-B-T32C-AH-A1-3AC1
				–	110	547 168	VSVA-B-T32C-AH-A1-2AC1
				–	24	547 088	VSVA-B-T32C-AH-A1-1AC1
N		2x ouvert	Interne	24	–	546 694	VSVA-B-T32U-AH-A1-1C1
				12	–	547 130	VSVA-B-T32U-AH-A1-5C1
				–	230	547 210	VSVA-B-T32U-AH-A1-3AC1
				–	110	547 170	VSVA-B-T32U-AH-A1-2AC1
				–	24	547 090	VSVA-B-T32U-AH-A1-1AC1
H		1 x fermé 1 x ouvert	Interne	24	–	547 066	VSVA-B-T32H-AH-A1-1C1
				12	–	547 132	VSVA-B-T32H-AH-A1-5C1
				–	230	547 212	VSVA-B-T32H-AH-A1-3AC1
				–	110	547 172	VSVA-B-T32H-AH-A1-2AC1
				–	24	547 092	VSVA-B-T32H-AH-A1-1AC1
K		2x fermé	Externe	24	–	547 068	VSVA-B-T32C-AZH-A1-1C1
				12	–	547 148	VSVA-B-T32C-AZH-A1-5C1
				–	230	547 228	VSVA-B-T32C-AZH-A1-3AC1
				–	110	547 188	VSVA-B-T32C-AZH-A1-2AC1
				–	24	547 108	VSVA-B-T32C-AZH-A1-1AC1
N		2x ouvert	Externe	24	–	547 070	VSVA-B-T32U-AZH-A1-1C1
				12	–	547 150	VSVA-B-T32U-AZH-A1-5C1
				–	230	547 230	VSVA-B-T32U-AZH-A1-3AC1
				–	110	547 190	VSVA-B-T32U-AZH-A1-2AC1
				–	24	547 110	VSVA-B-T32U-AZH-A1-1AC1
H		1 x fermé 1 x ouvert	Externe	24	–	547 072	VSVA-B-T32H-AZH-A1-1C1
				12	–	547 152	VSVA-B-T32H-AZH-A1-5C1
				–	230	547 232	VSVA-B-T32H-AZH-A1-3AC1
				–	110	547 192	VSVA-B-T32H-AZH-A1-2AC1
				–	24	547 112	VSVA-B-T32H-AZH-A1-1AC1

1) Distributeurs 2x 3/2 pour fonctionnement réversible sur demande

Electrodistributeurs VSVA, ISO 15407-1/connecteur de forme C

Fiche de données techniques – Distributeurs de largeur 26 mm

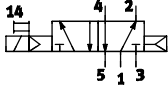
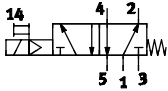
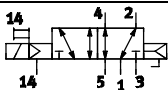
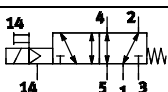
Références – distributeurs 5/2 monostables							
Code	Symboles de commutation	Type de rappel	Alimentation en air de pilotage	Tension		N° pièce	Type
				V CC	V CA		
M		Pneumatique	Interne	24	–	546 700	VSVA-B-M52-AH-A1-1C1
				12	–	547 138	VSVA-B-M52-AH-A1-5C1
				–	230	547 218	VSVA-B-M52-AH-A1-3AC1
				–	110	547 178	VSVA-B-M52-AH-A1-2AC1
				–	24	547 098	VSVA-B-M52-AH-A1-1AC1
O		Ressort mécanique	Interne	24	–	546 702	VSVA-B-M52-MH-A1-1C1
				12	–	547 140	VSVA-B-M52-MH-A1-5C1
				–	230	547 220	VSVA-B-M52-MH-A1-3AC1
				–	110	547 180	VSVA-B-M52-MH-A1-2AC1
				–	24	547 100	VSVA-B-M52-MH-A1-1AC1
M		Pneumatique	Externe	24	–	547 078	VSVA-B-M52-AZH-A1-1C1
				12	–	547 158	VSVA-B-M52-AZH-A1-5C1
				–	230	547 238	VSVA-B-M52-AZH-A1-3AC1
				–	110	547 198	VSVA-B-M52-AZH-A1-2AC1
				–	24	547 118	VSVA-B-M52-AZH-A1-1AC1
O		Ressort mécanique	Externe	24	–	547 080	VSVA-B-M52-MZH-A1-1C1
				12	–	547 160	VSVA-B-M52-MZH-A1-5C1
				–	230	547 240	VSVA-B-M52-MZH-A1-3AC1
				–	110	547 200	VSVA-B-M52-MZH-A1-2AC1
				–	24	547 120	VSVA-B-M52-MZH-A1-1AC1

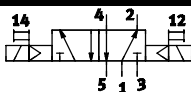
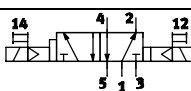
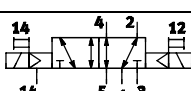
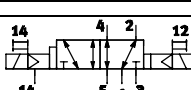
Références - Distributeur 5/2, distributeur à impulsions bistable							
Code	Symboles de commutation	Dominance	Alimentation en air de pilotage	Tension		N° pièce	Type
				V CC	V CA		
J		1er Signal	Interne	24	–	546 696	VSVA-B-B52-H-A1-1C1
				12	–	547 134	VSVA-B-B52-H-A1-5C1
				–	230	547 214	VSVA-B-B52-H-A1-3AC1
				–	110	547 174	VSVA-B-B52-H-A1-2AC1
				–	24	547 094	VSVA-B-B52-H-A1-1AC1
D		Pour 14	Interne	24	–	546 698	VSVA-B-D52-H-A1-1C1
				12	–	547 136	VSVA-B-D52-H-A1-5C1
				–	230	547 216	VSVA-B-D52-H-A1-3AC1
				–	110	547 176	VSVA-B-D52-H-A1-2AC1
				–	24	547 096	VSVA-B-D52-H-A1-1AC1
J		1er Signal	Externe	24	–	547 074	VSVA-B-B52-ZH-A1-1C1
				12	–	547 154	VSVA-B-B52-ZH-A1-5C1
				–	230	547 234	VSVA-B-B52-ZH-A1-3AC1
				–	110	547 194	VSVA-B-B52-ZH-A1-2AC1
				–	24	547 114	VSVA-B-B52-ZH-A1-1AC1
D		Pour 14	Externe	24	–	547 076	VSVA-B-D52-ZH-A1-1C1
				12	–	547 156	VSVA-B-D52-ZH-A1-5C1
				–	230	547 236	VSVA-B-D52-ZH-A1-3AC1
				–	110	547 196	VSVA-B-D52-ZH-A1-2AC1
				–	24	547 116	VSVA-B-D52-ZH-A1-1AC1

Electrodistributeurs VSVA, ISO 15407-1/connecteur de forme C

Fiche de données techniques – Distributeurs de largeur 26 mm

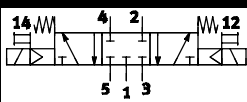
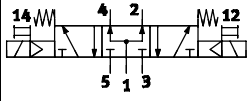
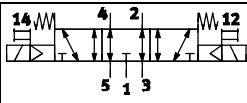
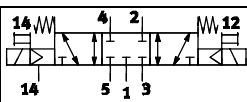
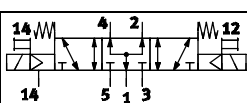
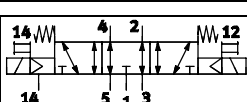
Références – Distributeur 5/3							
Code	Symboles de commutation	Position de repos	Alimentation en air de pilotage	Tension		N° pièce	Type
				V CC	V CA		
G		Fermé	Interne	24	–	546 708	VSVA-B-P53C-H-A1-1C1
				12	–	547 146	VSVA-B-P53C-H-A1-5C1
				–	230	547 226	VSVA-B-P53C-H-A1-3AC1
				–	110	547 186	VSVA-B-P53C-H-A1-2AC1
				–	24	547 106	VSVA-B-P53C-H-A1-1AC1
B		Ouvert	Interne	24	–	546 704	VSVA-B-P53U-H-A1-1C1
				12	–	547 142	VSVA-B-P53U-H-A1-5C1
				–	230	547 222	VSVA-B-P53U-H-A1-3AC1
				–	110	547 182	VSVA-B-P53U-H-A1-2AC1
				–	24	547 102	VSVA-B-P53U-H-A1-1AC1
E		A l'échappement	Interne	24	–	546 706	VSVA-B-P53E-H-A1-1C1
				12	–	547 144	VSVA-B-P53E-H-A1-5C1
				–	230	547 224	VSVA-B-P53E-H-A1-3AC1
				–	110	547 184	VSVA-B-P53E-H-A1-2AC1
				–	24	547 104	VSVA-B-P53E-H-A1-1AC1
G		Fermé	Externe	24	–	547 086	VSVA-B-P53C-ZH-A1-1C1
				12	–	547 166	VSVA-B-P53C-ZH-A1-5C1
				–	230	547 246	VSVA-B-P53C-ZH-A1-3AC1
				–	110	547 206	VSVA-B-P53C-ZH-A1-2AC1
				–	24	547 126	VSVA-B-P53C-ZH-A1-1AC1
B		Ouvert	Externe	24	–	547 082	VSVA-B-P53U-ZH-A1-1C1
				12	–	547 162	VSVA-B-P53U-ZH-A1-5C1
				–	230	547 242	VSVA-B-P53U-ZH-A1-3AC1
				–	110	547 202	VSVA-B-P53U-ZH-A1-2AC1
				–	24	547 122	VSVA-B-P53U-ZH-A1-1AC1
E		A l'échappement	Externe	24	–	547 084	VSVA-B-P53E-ZH-A1-1C1
				12	–	547 164	VSVA-B-P53E-ZH-A1-5C1
				–	230	547 244	VSVA-B-P53E-ZH-A1-3AC1
				–	110	547 204	VSVA-B-P53E-ZH-A1-2AC1
				–	24	547 124	VSVA-B-P53E-ZH-A1-1AC1

Electrodistributeurs VSVA, ISO 15407-1/connecteur de forme C



Fiche de données techniques – Distributeurs de largeur 26 mm sans distributeur pilote

Références – 2x Distributeur 3/2 sans distributeurs pilotes				
Modèle	Position de repos	Alimentation en air de pilotage	N° pièce	Type
	2x fermé	Interne	546 731	VSVA-B-T32C-A-A1-P1
	2x ouvert	Interne	546 733	VSVA-B-T32U-A-A1-P1

Références – distributeur 5/2 monostable sans distributeur pilote				
Modèle	Type de rappel	Alimentation en air de pilotage	N° pièce	Type
	Pneumatique	Interne	546 739	VSVA-B-M52-A-A1-P1
	Ressort mécanique	Interne	546 741	VSVA-B-M52-M-A1-P1

Références – distributeur à impulsions 5/2 bistable sans distributeur pilote				
Modèle	Dominance	Alimentation en air de pilotage	N° pièce	Type
	1er Signal	Interne	546 735	VSVA-B-B52-A1-P1
	Pour 14	Interne	546 737	VSVA-B-D52-A1-P1

Références – distributeur 5/3 en position médiane monostable sans distributeur pilote				
Modèle	Position de repos	Alimentation en air de pilotage	N° pièce	Type
	Fermé	Interne	546 747	VSVA-B-P53C-A1-P1
	Ouvert	Interne	546 743	VSVA-B-P53U-A1-P1
	A l'échappement	Interne	546 745	VSVA-B-P53E-A1-P1

Références – Distributeur pilote selon ISO 15218								
Modèle	Connecteur, modèle carré	Conducteur de protection	Puissance		Tension		N° pièce	Type
			[W]	[VA]	[V CC]	[V CA]		
	DIN EN 175301-803, modèle C	non	1,8	–	24	–	546 256	VS-CS-B-M32-MH-WA-1C1
		non	1,8	–	12	–	546 257	VS-CS-B-M32-MH-WA-5C1
	DIN EN 175301-803, modèle C	Oui	–	2,1	–	230	546 260	VS-CS-B-M32-MH-WA-3AC1
		Oui	–	2,1	–	110	546 259	VS-CS-B-M32-MH-WA-2AC1
		non	–	2,3	–	24	546 258	VS-CS-B-M32-MH-WA-1AC1

Electro distributeurs VSVA, ISO 15407-1/Connecteur central M8x1, M12x1 **FESTO**

Fiche de données techniques – Distributeurs de largeur 18 mm

-  - Débit
650 l/min

-  - Tension
24 V CC



Caractéristiques techniques générales									
Fonction de distributeur	2x 3/2			5/2		5/3			
Position de repos	C ¹⁾	U ²⁾	H ⁴⁾	-	-	C ¹⁾	U ²⁾	E ³⁾	
Stabilité de la mémoire	Mono				bi		Mono		
Rappel par ressort pneumatique	Oui			Oui	-	Non			
Rappel par ressort mécanique	Non			Oui	-	Oui			
Conception	Piston tiroir								
Principe d'étanchéité	Souple								
Type de commande	Electrique								
Type de pilotage	A commande indirecte								
Alimentation en air de pilotage	Interne ou externe								
Sens d'écoulement	Irréversible			Réversible via l'alimentation en air de pilotage externe					
Fonction d'échappement	A étranglement								
Commande manuelle auxiliaire	Monostable								
Type de fixation	sur embase								
Position de montage	Indifférente								
Diamètre nominal [mm]	5								
Débit du distributeur [l/min]	550			700		650			
Débit distributeur sur embase unitaire [l/min]	500			600		550			
Débit du distributeur sur terminal [l/min]	400			550		450			
Débit nominal normal [l/min]	400			550		450			
Temps de réponse marche/arrêt, ressort pneumatique [ms]	10/22			20/25		-		-	
Temps de réponse marche/arrêt, ressort mécanique [ms]	-			12/34		-		15/36	
Temps de commutation [ms]	-			-		10		-	
Sans recouvrement	Oui								
Largeur [mm]	18								
Raccord sur l'embase	1, 2, 3, 4, 5		G1/8						
	12, 14		M5						
Couple de serrage de fixation des distributeurs [Nm]	0,9 ... 1,1								
Poids du produit [g]	140			140		140			
Niveau de pression acoustique [dB (A)]	85								
Selon norme	ISO 15407-1								
Classe de protection anticorrosion CRC	2 ⁵⁾								

1) C=fermé en position de repos

2) U=ouvert en position de repos

3) E=à l'échappement en position de repos

4) H=distributeur 2x 3/2 dans un boîtier avec 1x fermé en position de repos et 1x ouverte en position de repos

5) Classe de protection anticorrosion 2 selon la norme Festo 940 070

Pièces modérément soumises à la corrosion. Pièces externes visibles dont la surface répond essentiellement à des critères d'apparence, en contact direct avec une atmosphère industrielle courante ou des fluides tels que des huiles de coupe ou lubrifiants.

Electrodistributeurs VSVA, ISO 15407-1/Connecteur central M8x1, M12x1

Fiche de données techniques – Distributeur de largeur 18 mm

Conditions de fonctionnement et d'environnement				
Fonction de distributeur		2x 3/2	5/2	5/3
Fluide de service		Air comprimé filtré, finesse de filtration 40 µm, lubrifié ou non lubrifié, vide		
Pression de service	avec alimentation en air de pilotage interne [bar]	3 ... 8		3 ... 8
	avec alimentation en air de pilotage externe [bar]	3 ... 10	-0,9 ... 10	
Pression de commande	[bar]	3 ... 8 ¹⁾	3 ... 8	3 ... 8
Température ambiante	[°C]	-5 ... +50		
Température du fluide	[°C]	-5 ... +50		
Inflammabilité selon UL94		V0		

1) Pression de commande dépendant de la pression de service → Schéma

Pression de commande minimale p12, p14 en fonction de la pression de service p1 (avec air de pilotage externe)

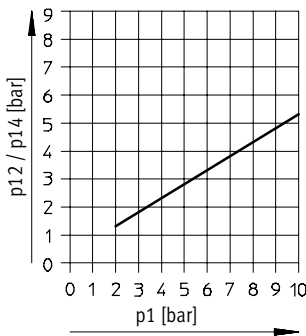

Caractéristiques électriques			
Connexion électrique selon IEC 60 947-5-2		Connecteur central, forme ronde, M8x1 ou M12x1	
Caractéristiques de bobine	Tension	[V CC]	24±10% = 21,6 ... 26,4
	Puissance	[W]	Phase courant fort : 2,4 ; phase courant faible : 1 ¹⁾
Durée d'enclenchement ED		%	100
Indice de protection selon EN 60529			IP65 (avec connecteur femelle)
Circuit de protection et voyant lumineux			Intégrés dans le distributeur
Directive CE			89/336/CEE (CEM)

1) Piloté via un système de réduction du courant de maintien intégré

Electrodistributeurs VSVA, ISO 15407-1/Connecteur central M8x1, M12x1

Fiche de données techniques – Distributeurs de largeur 18 mm

Matériaux

Coupe fonctionnelle

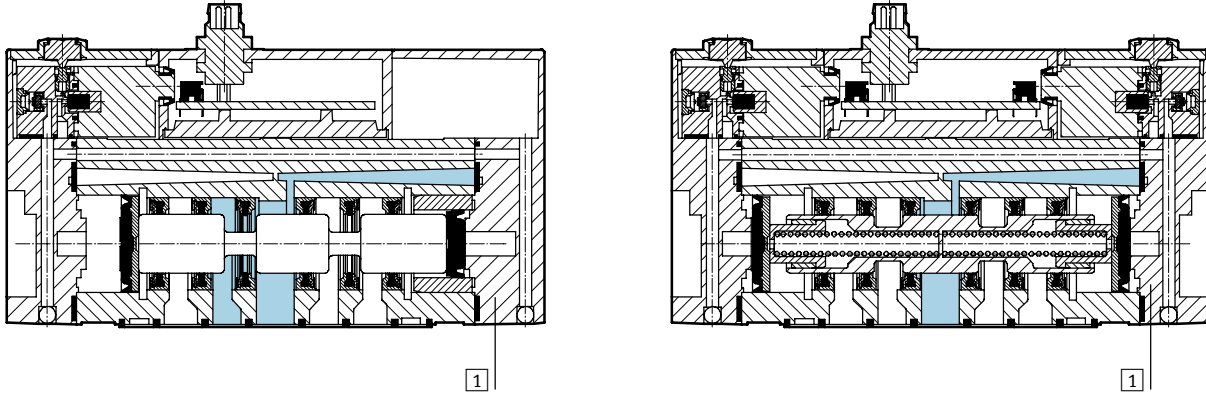

1 Corps	Aluminium moulé sous pression, polyacétal
- Joints	Caoutchouc nitrile

Dimensions

Téléchargement des données de CAO → www.festo.fr/engineering

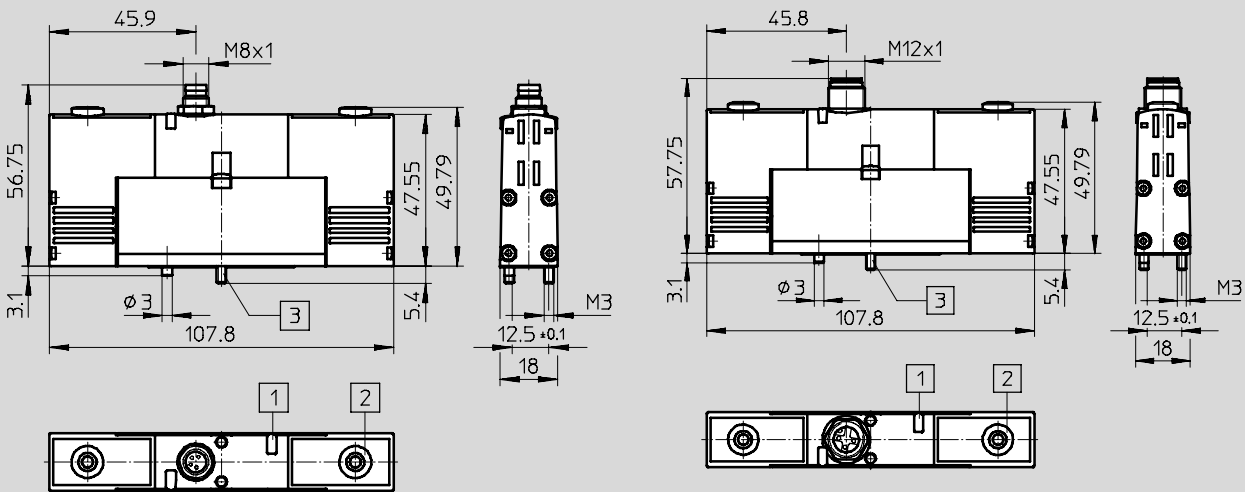

- 1 LED
- 2 Commande manuelle auxiliaire
- 3 Vis de fixation imperdables

M8x1 – Brochage

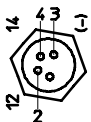

- 1 Non affecté
- 2 Signal (+) bobine 12/10
- 3 com (-)
- 4 Signal (+) bobine 14/10

M12x1 – Brochage

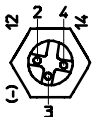

- 2 Signal (+) bobine 12
- 3 com (-)
- 4 Signal (+) bobine 14

Electrodistributeurs VSVA, ISO 15407-1/Connecteur central M8x1, M12x1

Fiche de données techniques – Distributeurs de largeur 18 mm

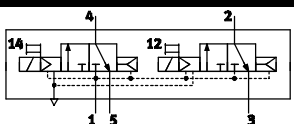
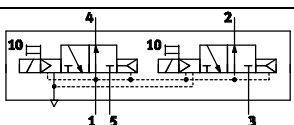
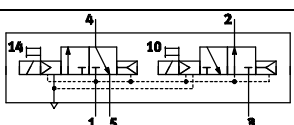
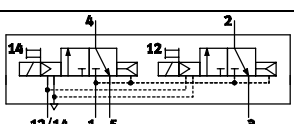
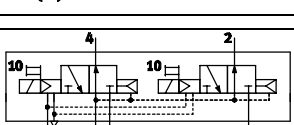
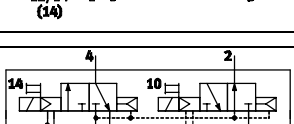
Références – Distributeur 2x 3/2							
Code	Symboles de commutation	Position de repos	Alimentation en air de pilotage	Connecteur mâle		N° pièce	Type
				M8x1	M12x1		
K		2x fermé	Interne	24 V CC	–	534 771	VSVA-B-T32C-AH-A2-1R2L
				–	24 V CC	546 764	VSVA-B-T32C-AH-A2-1R5L
N		2x ouvert	Interne	24 V CC	–	534 772	VSVA-B-T32U-AH-A2-1R2L
				–	24 V CC	546 765	VSVA-B-T32U-AH-A2-1R5L
H		1 x fermé 1 x ouvert	Interne	24 V CC	–	534 773	VSVA-B-T32H-AH-A2-1R2L
				–	24 V CC	546 766	VSVA-B-T32H-AH-A2-1R5L
K		2x fermé	Externe	24 V CC	–	534 781	VSVA-B-T32C-AZH-A2-1R2L
				–	24 V CC	546 774	VSVA-B-T32C-AZH-A2-1R5L
N		2x ouvert	Externe	24 V CC	–	534 782	VSVA-B-T32U-AZH-A2-1R2L
				–	24 V CC	546 775	VSVA-B-T32U-AZH-A2-1R5L
H		1 x fermé 1 x ouvert	Externe	24 V CC	–	534 783	VSVA-B-T32H-AZH-A2-1R2L
				–	24 V CC	546 776	VSVA-B-T32H-AZH-A2-1R5L

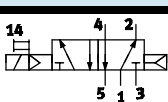
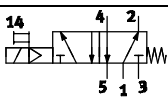
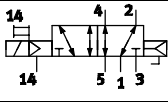
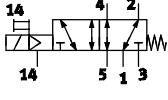
Références – distributeurs 5/2 monostables							
Code	Symboles de commutation	Type de rappel	Alimentation en air de pilotage	Connecteur mâle		N° pièce	Type
				M8x1	M12x1		
M		Pneumatique	Interne	24 V CC	–	534 774	VSVA-B-M52-AH-A2-1R2L
				–	24 V CC	546 767	VSVA-B-M52-AH-A2-1R5L
O		Ressort mécanique	Interne	24 V CC	–	534 775	VSVA-B-M52-MH-A2-1R2L
				–	24 V CC	546 768	VSVA-B-M52-MH-A2-1R5L
M		Pneumatique	Externe	24 V CC	–	534 784	VSVA-B-M52-AZH-A2-1R2L
				–	24 V CC	546 777	VSVA-B-M52-AZH-A2-1R5L
O		Ressort mécanique	Externe	24 V CC	–	534 785	VSVA-B-M52-MZH-A2-1R2L
				–	24 V CC	546 778	VSVA-B-M52-MZH-A2-1R5L

Electrodistributeurs VSVA, ISO 15407-1/Connecteur central M8x1, M12x1

Fiche de données techniques – Distributeurs de largeur 18

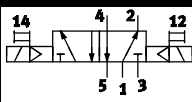
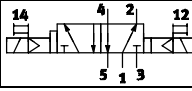
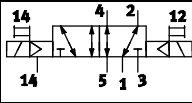
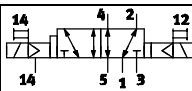
Références - Distributeur 5/2, distributeur à impulsions bistable							
Code	Symboles de commutation	Dominance	Alimentation en air de pilotage	Connecteur mâle		N° pièce	Type
				M8x1	M12x1		
J		1er Signal	Interne	24 V CC	–	534 776	VSVA-B-B52-H-A2-1R2L
				–	24 V CC	546 769	VSVA-B-B52-H-A2-1R5L
D		Pour 14	Interne	24 V CC	–	534 777	VSVA-B-D52-H-A2-1R2L
				–	24 V CC	546 770	VSVA-B-D52-H-A2-1R5L
J		1er Signal	Externe	24 V CC	–	534 786	VSVA-B-B52-ZH-A2-1R2L
				–	24 V CC	546 779	VSVA-B-B52-ZH-A2-1R5L
D		Pour 14	Externe	24 V CC	–	534 787	VSVA-B-D52-ZH-A2-1R2L
				–	24 V CC	546 780	VSVA-B-D52-ZH-A2-1R5L

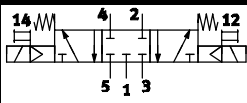
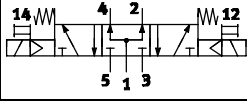
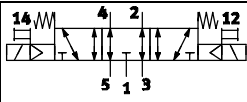
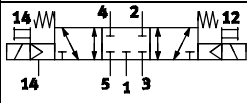
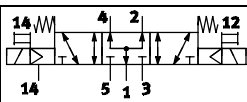
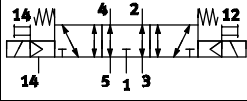
Références – Distributeur 5/3							
Code	Symboles de commutation	Position de repos	Alimentation en air de pilotage	Connecteur mâle		N° pièce	Type
				M8x1	M12x1		
G		Fermé	Interne	24 V CC	–	534 778	VSVA-B-P53C-H-A2-1R2L
				–	24 V CC	546 771	VSVA-B-P53C-H-A2-1R5L
B		Ouvert	Interne	24 V CC	–	534 780	VSVA-B-P53U-H-A2-1R2L
				–	24 V CC	546 773	VSVA-B-P53U-H-A2-1R5L
E		A l'échappement	Interne	24 V CC	–	534 779	VSVA-B-P53E-H-A2-1R2L
				–	24 V CC	546 772	VSVA-B-P53E-H-A2-1R5L
G		Fermé	Externe	24 V CC	–	534 788	VSVA-B-P53C-ZH-A2-1R2L
				–	24 V CC	546 781	VSVA-B-P53C-ZH-A2-1R5L
B		Ouvert	Externe	24 V CC	–	534 790	VSVA-B-P53U-ZH-A2-1R2L
				–	24 V CC	546 783	VSVA-B-P53U-ZH-A2-1R5L
E		A l'échappement	Externe	24 V CC	–	534 789	VSVA-B-P53E-ZH-A2-1R2L
				–	24 V CC	546 782	VSVA-B-P53E-ZH-A2-1R5L

Electrodistributeurs VSVA, ISO 15407-1/Connecteur central M8x1, M12x1 **FESTO**

Fiche de données techniques – Distributeurs de largeur 26 mm

-  - Débit
1 250 ...1.400 l/min

-  - Tension
24 V CC



Caractéristiques techniques générales							
Fonction de distributeur	2x 3/2			5/2		5/3	
Position de repos	C ¹⁾	U ²⁾	H ⁴⁾	–	–	C ¹⁾	U ²⁾ E ³⁾
Stabilité de la mémoire	Mono			bi		Mono	
Rappel par ressort pneumatique	Oui			Oui	–	Non	
Rappel par ressort mécanique	Non			Oui	–	Oui	
Conception	Piston tiroir						
Principe d'étanchéité	Souple						
Type de commande	Electrique						
Type de pilotage	A commande indirecte						
Alimentation en air de pilotage	Interne ou externe						
Sens d'écoulement	Irréversible			Réversible via l'alimentation en air de pilotage externe			
Fonction d'échappement	A étranglement						
Commande manuelle auxiliaire	Monostable						
Type de fixation	Sur embase						
Position de montage	Indifférente						
Diamètre nominal [mm]	9						
Débit du distributeur [l/min]	1 250			1 400		1 400	
Débit distributeur sur embase unitaire [l/min]	1 100			1 200		1 200	
Débit du distributeur sur terminal [l/min]	900			1 100		1 000	
Débit nominal normal [l/min]	900			1 100		1 000	
Temps de réponse marche/arrêt, ressort pneumatique [ms]	20/33			25/40		–	
Temps de réponse marche/arrêt, ressort mécanique [ms]	–			20/52		–	
Temps de commutation, signal de dominance 1er. [ms]	–			15		–	
Temps de réponse de, dominance en 14 [ms]	–			25		–	
Sans recouvrement	Oui						
Largeur [mm]	26						
Raccord sur l'embase	1, 2, 3, 4, 5			G1/4			
	12, 14			M5			
Couple de serrage de fixation des distributeurs [Nm]	1,8 ... 2,2						
Poids du produit [g]	270			270		270	
Niveau de pression acoustique [dB (A)]	85						
Selon norme	ISO 15407-1						
Classe de protection anticorrosion CRC	2 ⁵⁾						

1) C=fermé en position de repos

2) U=ouvert en position de repos

3) E=à l'échappement en position de repos

4) H=distributeur 2x 3/2 dans un boîtier avec 1x fermé en position de repos et 1x ouverte en position de repos

5) Classe de protection anticorrosion 2 selon la norme Festo 940 070

Pièces modérément soumises à la corrosion. Pièces externes visibles dont la surface répond essentiellement à des critères d'apparence, en contact direct avec une atmosphère industrielle courante ou des fluides tels que des huiles de coupe ou lubrifiants.

Electrodistributeurs VSVA, ISO 15407-1/Connecteur central M8x1, M12x1

Fiche de données techniques – Distributeur de largeur 26 mm

Conditions de fonctionnement et d'environnement		2x 3/2	5/2	5/3
Fonction de distributeur				
Fluide de service		Air comprimé filtré, finesse de filtration 40 µm, lubrifié ou non lubrifié, vide		
Pression de service	avec alimentation [bar] en air de pilotage interne	3 ... 8		3 ... 8
	avec alimentation [bar] en air de pilotage externe	3 ... 10	-0,9 ... 10	
Pression de commande	[bar]	3 ... 8 ¹⁾	3 ... 8	3 ... 8
Température ambiante	[°C]	-5 ... +50		
Température du fluide	[°C]	-5 ... +50		
Inflammabilité selon UL94		V0		

1) Pression de commande dépendant de la pression de service → Schéma

Pression de commande minimale p12, p14 en fonction de la pression de service p1 (avec air de pilotage externe)

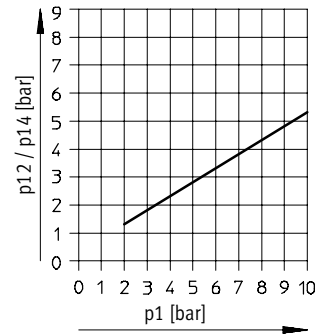

Caractéristiques électriques		
Connexion électrique selon IEC 60 947-5-2	Connecteur central, forme ronde, M8x1 ou M12x1	
Caractéristiques de bobine	Tension [V CC]	24±10% = 21,6 ... 26,4
	Puissance [W]	Phase courant fort : 2,4 ; phase courant faible : 1 ¹⁾
Durée d'enclenchement ED	%	100
Indice de protection selon EN 60529		IP65 (avec connecteur femelle)
Circuit de protection et voyant lumineux		Intégrés dans le distributeur
Label CE		89/336/CEE (CEM)

1) Piloté via un système de réduction du courant de maintien intégré

Electrodistributeurs VSVA, ISO 15407-1/Connecteur central M8x1, M12x1

FESTO

Fiche de données techniques – Distributeurs de largeur 26 mm

Matériaux

Coupe fonctionnelle

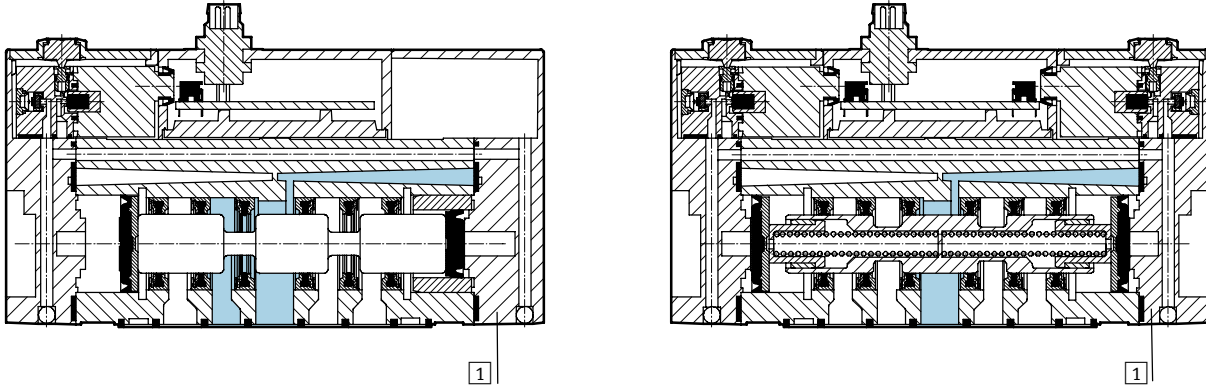

1	Corps	Aluminium moulé sous pression, polyacétal
-	Joints	Caoutchouc nitrile

Dimensions

Téléchargement des données de CAO → www.festo.fr/engineering

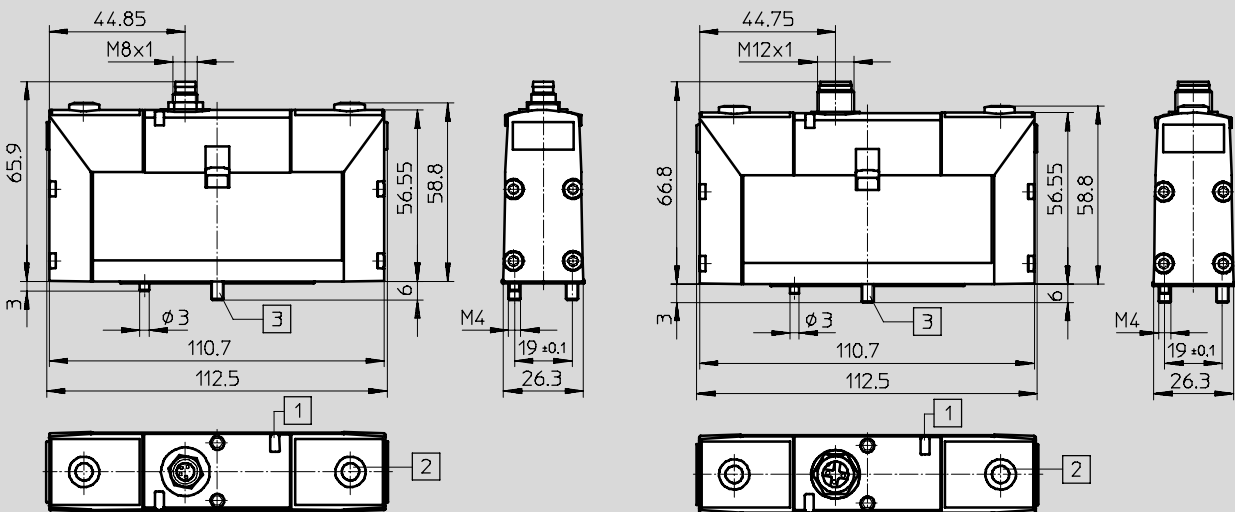

- 1 LED
- 2 Commande manuelle auxiliaire
- 3 Vis de fixation imperdables

M8x1 – Brochage

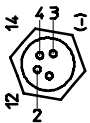

- 1 Non affecté
- 2 Signal (+) bobine 12/10
- 3 com (-)
- 4 Signal (+) bobine 14/10

M12x1 – Brochage

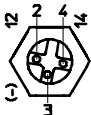

- 2 Signal (+) bobine 12
- 3 com (-)
- 4 Signal (+) bobine 14

Electrodistributeurs VSVA, ISO 15407-1/Connecteur central M8x1, M12x1

Fiche de données techniques – Distributeurs de largeur 26 mm

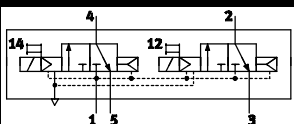
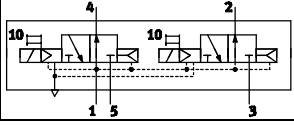
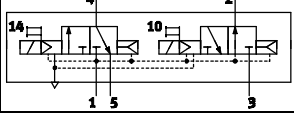
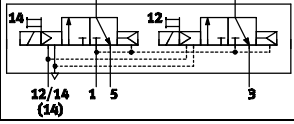
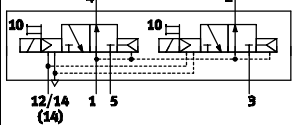
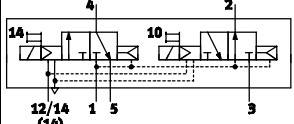
Références – Distributeur 2x 3/2							
Code	Symboles de commutation	Position de repos	Alimentation en air de pilotage	Connecteur mâle		N° pièce	Type
				M8x1	M12x1		
K		2x fermé	Interne	24 V CC	–	534 532	VSVA-B-T32C-AH-A1-1R2L
				–	24 V CC	534 552	VSVA-B-T32C-AH-A1-1R5L
N		2x ouvert	Interne	24 V CC	–	534 533	VSVA-B-T32U-AH-A1-1R2L
				–	24 V CC	534 553	VSVA-B-T32U-AH-A1-1R5L
H		1 x fermé 1 x ouvert	Interne	24 V CC	–	534 534	VSVA-B-T32H-AH-A1-1R2L
				–	24 V CC	534 554	VSVA-B-T32H-AH-A1-1R5L
K		2x fermé	Externe	24 V CC	–	534 522	VSVA-B-T32C-AZH-A1-1R2L
				–	24 V CC	534 542	VSVA-B-T32C-AZH-A1-1R5L
N		2x ouvert	Externe	24 V CC	–	534 523	VSVA-B-T32U-AZH-A1-1R2L
				–	24 V CC	534 543	VSVA-B-T32U-AZH-A1-1R5L
H		1 x fermé 1 x ouvert	Externe	24 V CC	–	534 524	VSVA-B-T32H-AZH-A1-1R2L
				–	24 V CC	534 544	VSVA-B-T32H-AZH-A1-1R5L

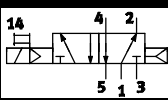
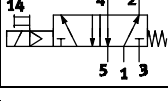
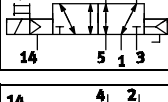
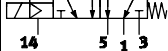
Références – distributeurs 5/2 monostables							
Code	Symboles de commutation	Type de rappel	Alimentation en air de pilotage	Connecteur mâle		N° pièce	Type
				M8x1	M12x1		
M		Pneumatique	Interne	24 V CC	–	534 535	VSVA-B-M52-AH-A1-1R2L
				–	24 V CC	534 555	VSVA-B-M52-AH-A1-1R5L
O		Ressort mécanique	Interne	24 V CC	–	534 536	VSVA-B-M52-MH-A1-1R2L
				–	24 V CC	534 556	VSVA-B-M52-MH-A1-1R5L
M		Pneumatique	Externe	24 V CC	–	534 525	VSVA-B-M52-AZH-A1-1R2L
				–	24 V CC	534 545	VSVA-B-M52-AZH-A1-1R5L
O		Ressort mécanique	Externe	24 V CC	–	534 526	VSVA-B-M52-MZH-A1-1R2L
				–	24 V CC	534 546	VSVA-B-M52-MZH-A1-1R5L

Electrodistributeurs VSVA, ISO 15407-1/Connecteur central M8x1, M12x1

Fiche de données techniques – Distributeurs de largeur 26 mm

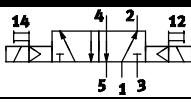
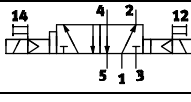
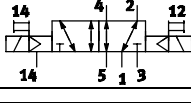
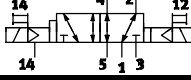
Références - Distributeur 5/2, distributeur à impulsions bistable							
Code	Symboles de commutation	Dominance	Alimentation en air de pilotage	Connecteur mâle		N° pièce	Type
				M8x1	M12x1		
J		1er Signal	Interne	24 V CC	–	534 537	VSVA-B-B52-H-A1-1R2L
				–	24 V CC	534 557	VSVA-B-B52-H-A1-1R5L
D		Pour 14	Interne	24 V CC	–	534 538	VSVA-B-D52-H-A1-1R2L
				–	24 V CC	534 558	VSVA-B-D52-H-A1-1R5L
J		1er Signal	Externe	24 V CC	–	534 527	VSVA-B-B52-ZH-A1-1R2L
				–	24 V CC	534 547	VSVA-B-B52-ZH-A1-1R5L
D		Pour 14	Externe	24 V CC	–	534 528	VSVA-B-D52-ZH-A1-1R2L
				–	24 V CC	534 548	VSVA-B-D52-ZH-A1-1R5L

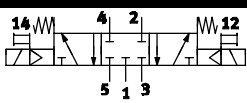
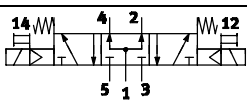
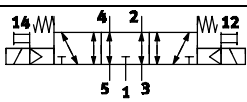
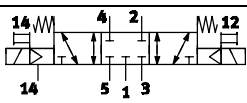
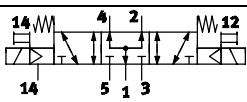
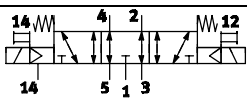
Références – Distributeur 5/3							
Code	Symboles de commutation	Position de repos	Alimentation en air de pilotage	Connecteur mâle		N° pièce	Type
				M8x1	M12x1		
G		Fermé	Interne	24 V CC	–	534 539	VSVA-B-P53C-H-A1-1R2L
				–	24 V CC	534 559	VSVA-B-P53C-H-A1-1R5L
B		Ouvert	Interne	24 V CC	–	534 541	VSVA-B-P53U-H-A1-1R2L
				–	24 V CC	534 561	VSVA-B-P53U-H-A1-1R5L
E		A l'échappement	Interne	24 V CC	–	534 540	VSVA-B-P53E-H-A1-1R2L
				–	24 V CC	534 560	VSVA-B-P53E-H-A1-1R5L
G		Fermé	Externe	24 V CC	–	534 529	VSVA-B-P53C-ZH-A1-1R2L
				–	24 V CC	534 549	VSVA-B-P53C-ZH-A1-1R5L
B		Ouvert	Externe	24 V CC	–	534 531	VSVA-B-P53U-ZH-A1-1R2L
				–	24 V CC	534 551	VSVA-B-P53U-ZH-A1-1R5L
E		A l'échappement	Externe	24 V CC	–	534 530	VSVA-B-P53E-ZH-A1-1R2L
				–	24 V CC	534 550	VSVA-B-P53E-ZH-A1-1R5L

Composants pour l'embase, ISO 15407-1

Superposition – Largeur 18 mm

Plaque de régulation VABF-S3-2-R ...

Matériau : Aluminium moulé sous pression
 Corps : Organe de commande : Polyamide

Fonction détendeur : Pression d'entrée : 0,5 ... 10 bar
 Plages de réglage de pression : 0,5 ... 6 bar, 0,5 ... 10 bar
 Pression de sortie constante avec échappement secondaire

Température ambiante : -5 ... +50°C

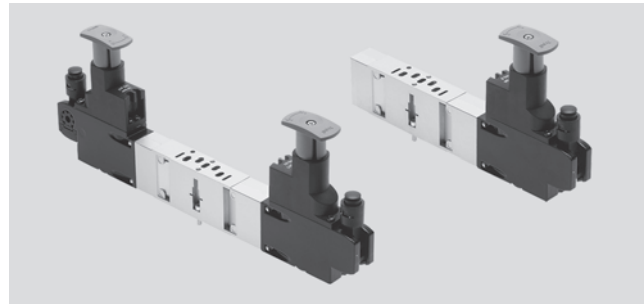

Dimensions - Largeur 18 mm

Téléchargement des données de CAO → www.festo.fr/engineering

Plaque de régulation : Régulateur A, Régulateur B, Régulateur AB, Régulateur P

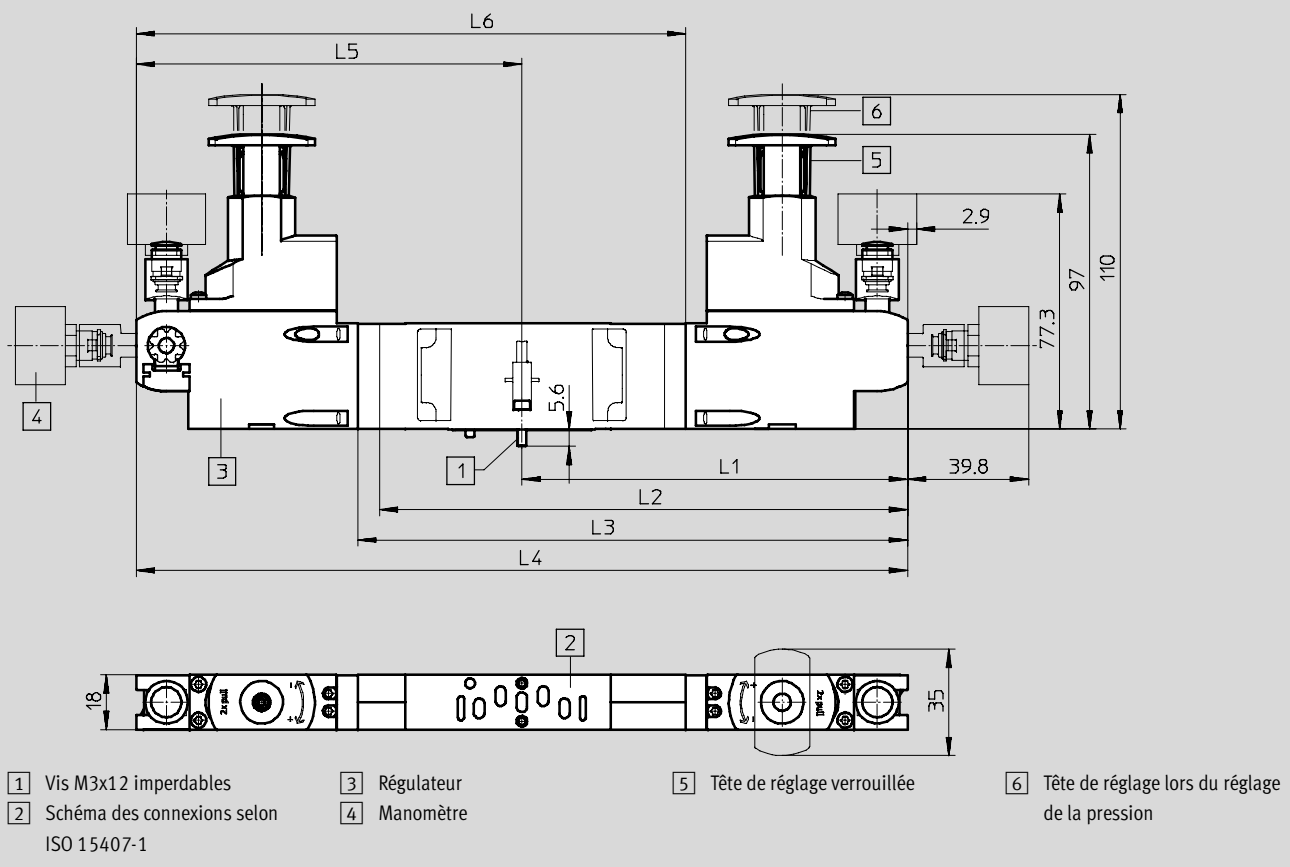

Dimensions							
Type	L1	L2	L3	L4	L5	L6	Poids [g]
VABF-S3-2-R4...	126,7	-	-	253,4	-	-	650
VABF-S3-2-R5...	126,7	-	-	253,4	-	-	650
VABF-S3-2-R3...	-	-	-	-	126,7	187,7	390
VABF-S3-2-R7...	-	-	-	-	126,7	187,7	390
VABF-S3-2-R2...	126,7	-	187,7	-	-	-	390
VABF-S3-2-R6...	126,7	-	187,7	-	-	-	390
VABF-S3-2-R1...	126,7	180,6	-	-	-	-	380

Composants pour l'embase, ISO 15407-1

Superposition – Largeur 18 mm

FESTO

Dimensions

Téléchargement des données de CAO → www.festo.fr/engineering

Avec embase juxtaposable et électrodistributeur (connecteur central)

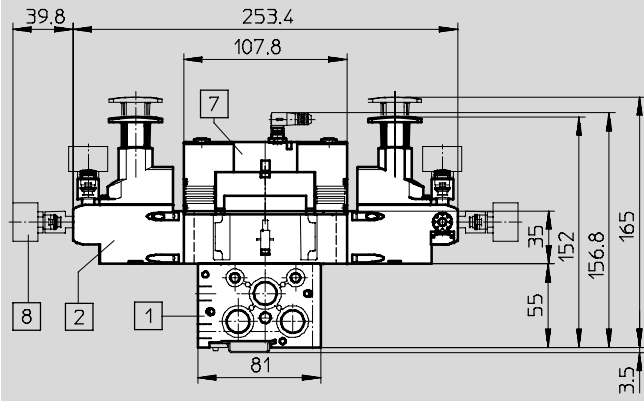

- 1 Embase juxtaposable NAW
- 2 Plaque avec régulateur de pression
- 7 Electro-distributeur VSVA
- 8 Manomètre à positionnement libre

Dimensions

Téléchargement des données de CAO → www.festo.fr/engineering

Avec embase juxtaposable et électrodistributeur (connecteur modèle C)

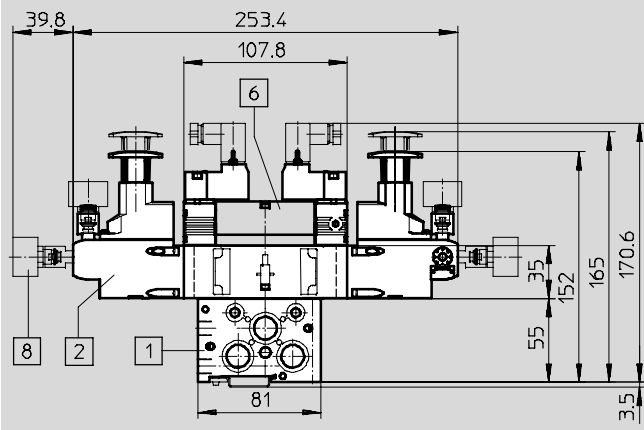

- 1 Embase juxtaposable NAW
- 2 Plaque avec régulateur de pression
- 6 Electro-distributeur VSVA
- 8 Manomètre à positionnement libre

Références

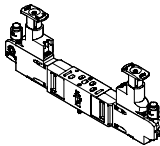
Code	Désignation	pour raccord	Régulateur	Plage de régulation	N° pièce	Type
Plaque de régulation de largeur 18 mm						
ZA		1	P	0,5 ... 10 bar	543 526	VABF-S3-2-R1C2-C-10
ZF		1	P	0,5 ... 6 bar	543 524	VABF-S3-2-R1C2-C-6
ZB		4	A	0,5 ... 10 bar	543 530	VABF-S3-2-R3C2-C-10
ZG		4	A	0,5 ... 6 bar	543 528	VABF-S3-2-R3C2-C-6
ZC		2	B	0,5 ... 10 bar	543 534	VABF-S3-2-R2C2-C-10
ZH		2	B	0,5 ... 6 bar	543 532	VABF-S3-2-R2C2-C-6
ZD		2 et 4	AB	0,5 ... 10 bar	543 538	VABF-S3-2-R4C2-C-10
ZI		2 et 4	AB	0,5 ... 6 bar	543 536	VABF-S3-2-R4C2-C-6
ZE		2 et 4, réversible	AB	0,5 ... 10 bar	543 542	VABF-S3-2-R5C2-C-10
ZJ		2 et 4, réversible	AB	0,5 ... 6 bar	543 540	VABF-S3-2-R5C2-C-6
ZL		2, réversible	B	0,5 ... 10 bar	546 788	VABF-S3-2-R6C2-C-10
ZN		2, réversible	B	0,5 ... 6 bar	546 786	VABF-S3-2-R6C2-C-6
ZK		4, réversible	A	0,5 ... 10 bar	546 792	VABF-S3-2-R7C2-C-10
ZM		4, réversible	A	0,5 ... 6 bar	546 790	VABF-S3-2-R7C2-C-6

Composants pour l'embase, ISO 15407-1

Superposition – Largeur 18 mm

Embase avec limiteur de débit
VABF-S3-2-F...

Matériau :
 Corps :
 Aluminium moulé sous pression

 Température ambiante
 -5 ... +50°C

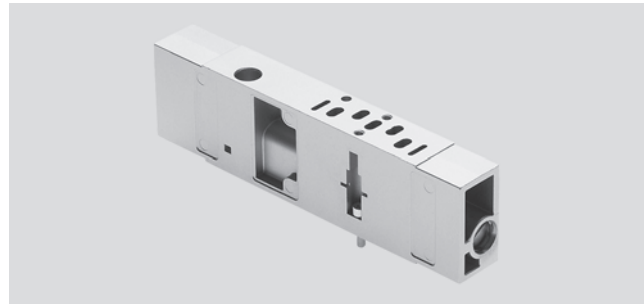

Dimensions - Largeur 18 mm

Téléchargement des données de CAO → www.festo.fr/engineering

Embase avec limiteur de débit

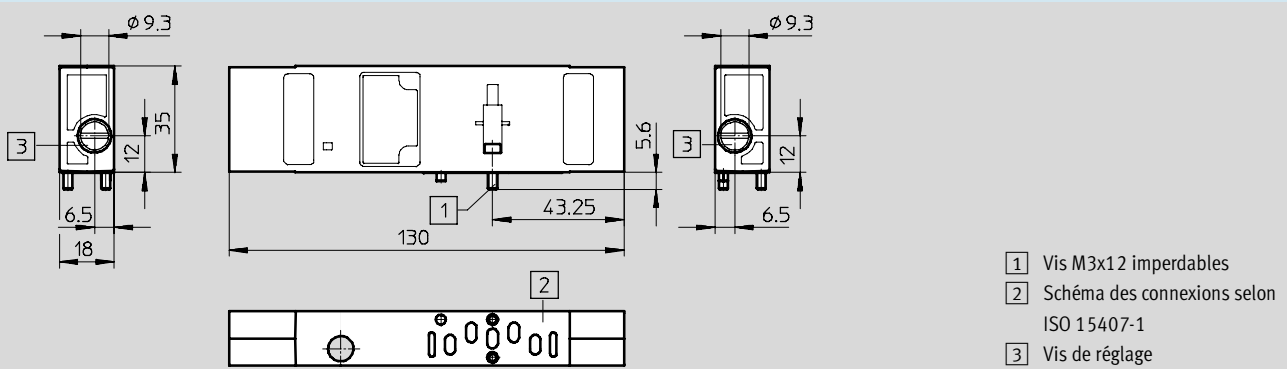

Dimensions

Téléchargement des données de CAO → www.festo.fr/engineering

Avec embase juxtaposable et électro distributeur (connecteur central)

Avec embase juxtaposable et électro distributeur (connecteur modèle C)

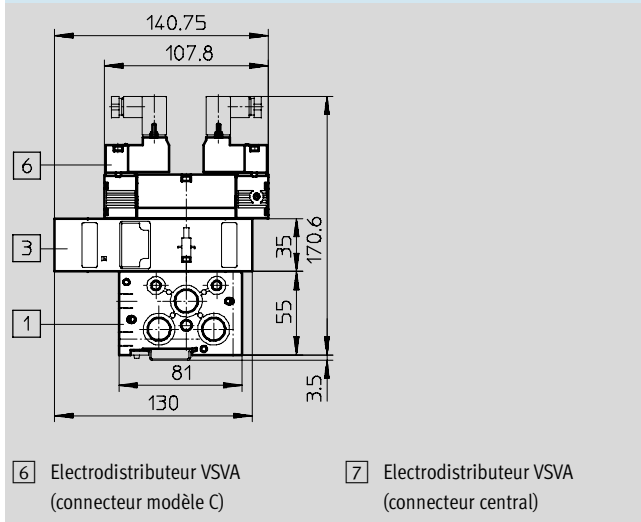
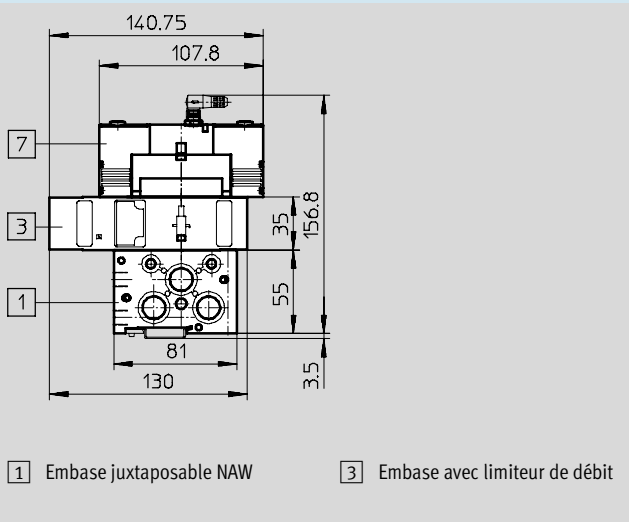

Références

Code	Description	Poids [g]	N° pièce	Type
X	Pour limiter le débit des échappements 3 et 5 sur le distributeur	228	543 603	VABF-S3-2-F1B1-C

Composants pour l'embase, ISO 15407-1

Superposition – Largeur 18 mm

Plaque d'alimentation verticale
VABF-S3-2-P ...

Matériau :
Corps :
Aluminium moulé sous pression

 Température ambiante
-5 ... +50°C

 Pression de service
-0,9 ... +10 bar

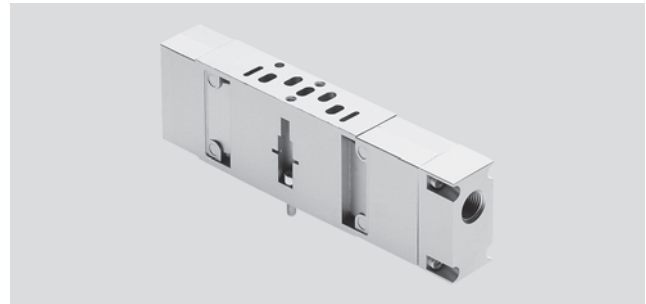

Dimensions - Largeur 18 mm

Téléchargement des données de CAO → www.festo.fr/engineering

Plaque d'alimentation verticale

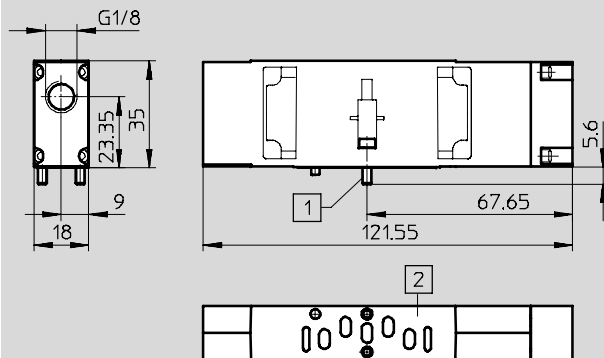

- 1 Vis imperdables
- 2 Schéma des connexions selon ISO 15407-1

Dimensions

Téléchargement des données de CAO → www.festo.fr/engineering

Avec embase juxtaposable et électrodistributeur (connecteur central)

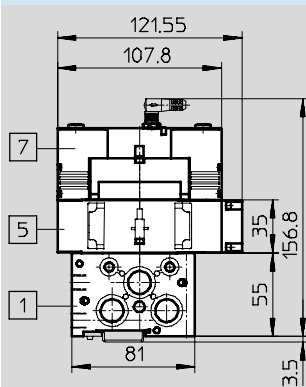

- 1 Embase juxtaposable NAW
- 5 Plaque d'alimentation verticale
- 7 Electro distributeur VSVA (connecteur central)

Avec embase juxtaposable et électrodistributeur (connecteur modèle C)

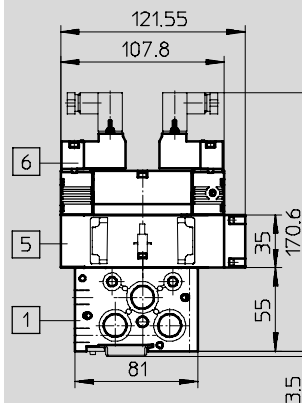

- 6 Electro distributeur VSVA (connecteur modèle C)
- 7 Electro distributeur VSVA (connecteur central)

Références

Code	Description	Poids [g]	N° pièce	Type
ZU	Pour l'alimentation autonome d'un distributeur	146	544 435	VABF-S3-2-P1A3-G18

Composants pour l'embase, ISO 15407-1

Superposition – Largeur 18 mm

Plaque de blocage de la pression verticale VABF-S3-2-L ...

Matériau :

Corps :

Aluminium moulé sous pression

 Température ambiante
-5 ... +50°C

 Pression de service
-0,9 ... +10 bar

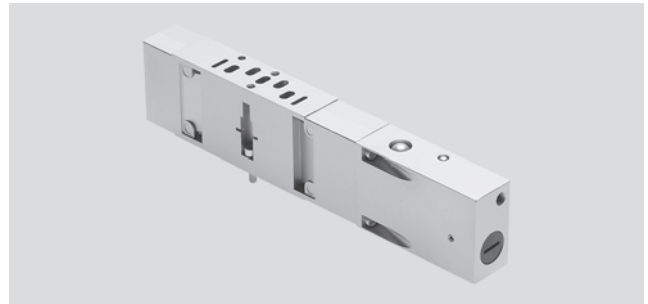

Dimensions - Largeur 18 mm

Téléchargement des données de CAO → www.festo.fr/engineering

Plaque de blocage de la pression verticale

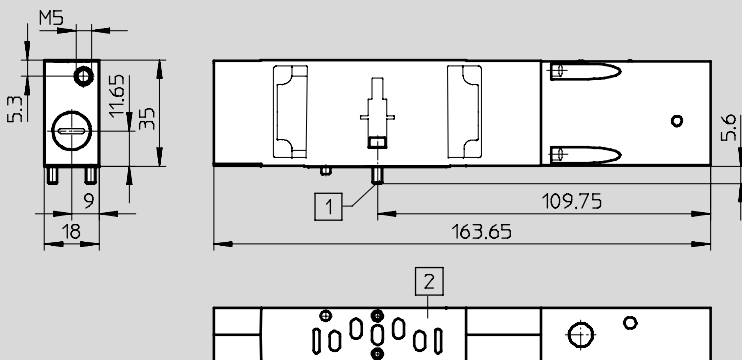

- 1 Vis M3x12 imperdables
- 2 Schéma des connexions selon ISO 15407-1

Dimensions

Téléchargement des données de CAO → www.festo.fr/engineering

Avec embase juxtaposable et électrodistri­buteur (connecteur central)

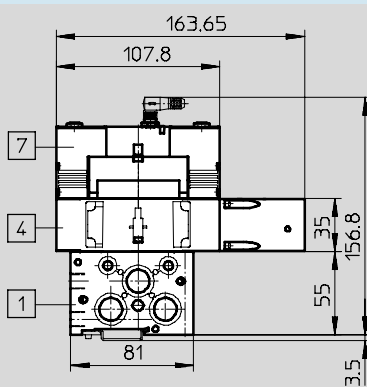

- 1 Embase juxtaposable NAW
- 4 Plaque de blocage de la pression verticale

Avec embase juxtaposable et électrodistri­buteur (connecteur modèle C)

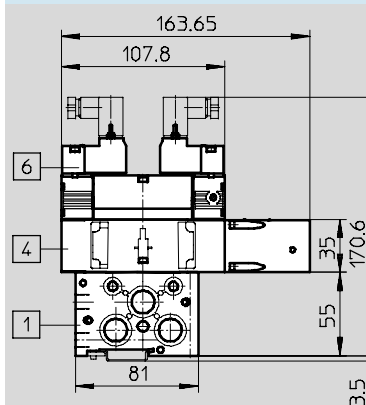

- 6 Electrodistri­buteur VSVA (connecteur modèle C)
- 7 Electrodistri­buteur VSVA (connecteur central)

Références

Code	Description	Poids [g]	N° pièce	Type
ZT	Pour la coupure de l'alimentation d'un distri­buteur de pression d'alimentation	212	543 601	VABF-S3-2-L1D1-C

Composants pour l'embase, ISO 15407-1

Superposition – Largeur 26 mm

FESTO

Plaque de régulation VABF-S3-1-R ...

Matériau :

Corps :

Aluminium moulé sous pression

Organe de commande : Polyamide

 Température ambiante
-5 ... +50°C

Fonction détendeur :

Pression d'entrée : 0,5 ... 10 bar

Plages de réglage de pression :
0,5 ... 6 bar, 0,5 ... 10 bar

Pression de sortie constante avec
échappement secondaire

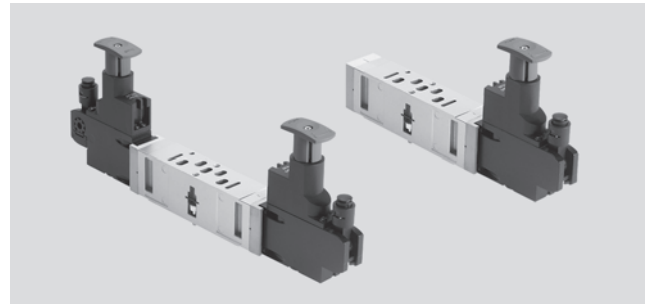

Dimensions - Largeur 26 mm

Téléchargement des données de CAO → www.festo.fr/engineering

Plaque de régulation : Régulateur A, Régulateur B, Régulateur AB, Régulateur P

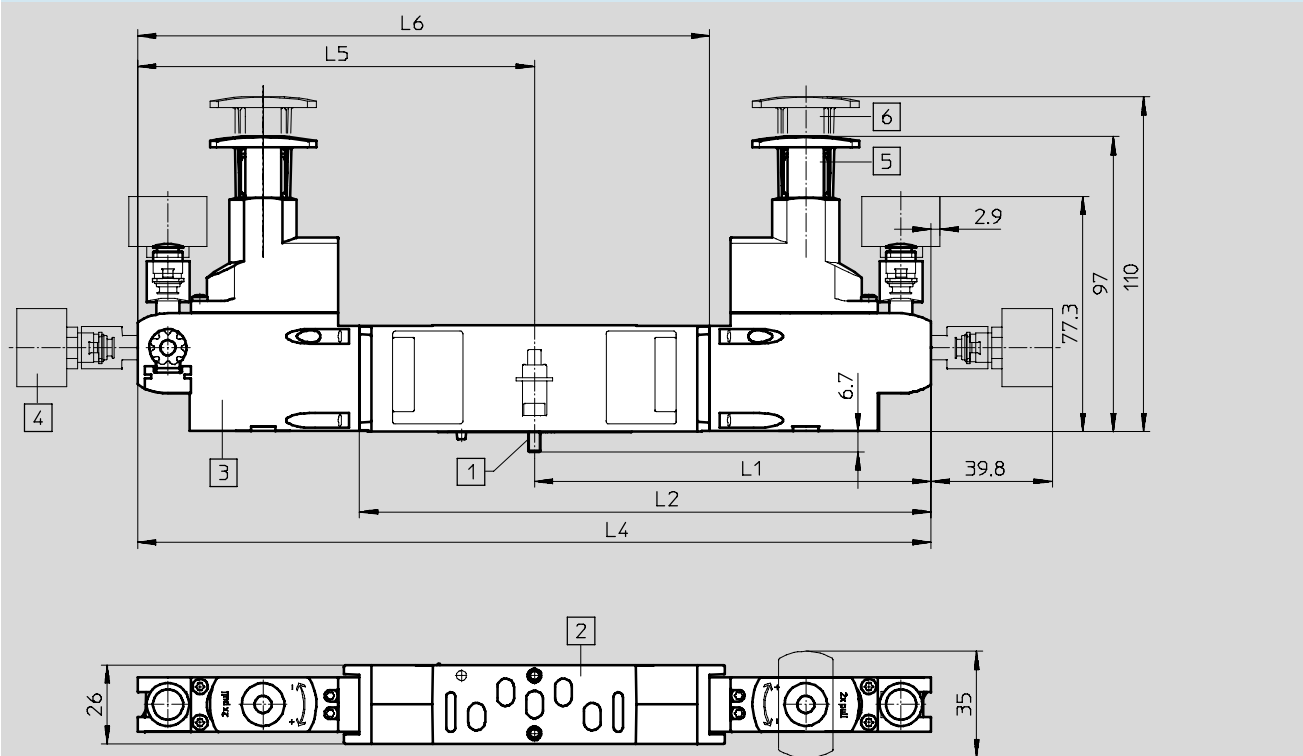

- 1 Vis M4x12 imperdables
- 2 Schéma des connexions selon ISO 15407-1
- 3 Régulateur
- 4 Manomètre
- 5 Tête de réglage verrouillée
- 6 Tête de réglage lors du réglage de la pression

Dimensions							
Type	L1	L2	L3	L4	L5	L6	Poids [g]
VABF-S3-1-R5...	130,35	-	-	260,7	-	-	712
VABF-S3-1-R7...	-	-	-	-	130,35	192,9	452
VABF-S3-1-R6...	130,35	195	-	-	-	-	452
VABF-S3-1-R1...	130,35	183,88	-	-	-	-	439

Composants pour l'embase, ISO 15407-1

Superposition – Largeur 26 mm

Dimensions – Largeur 26 mm

Téléchargement des données de CAO → www.festo.fr/engineering

Plaque de régulation : Régulateur A, Régulateur B, Régulateur AB

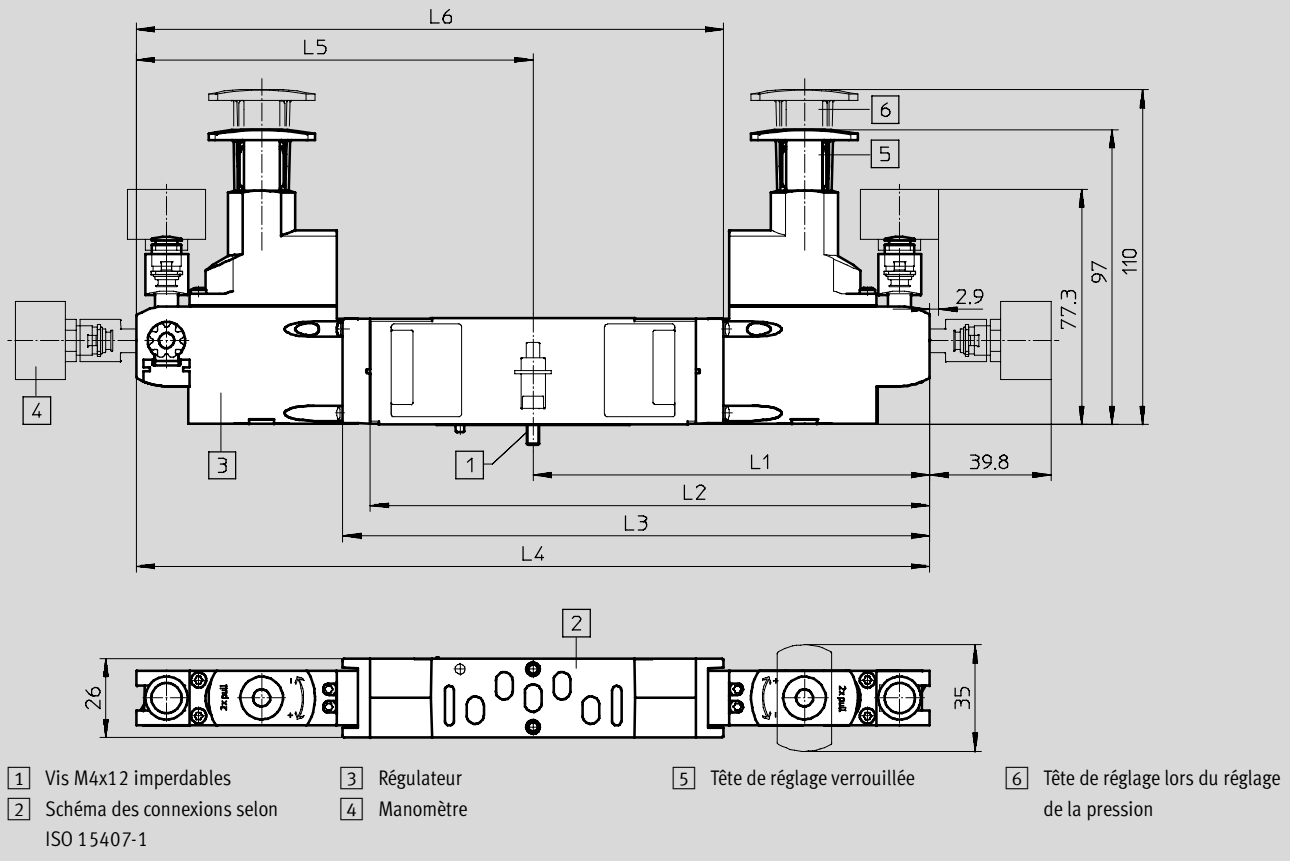

Dimensions							
Type	L1	L2	L3	L4	L5	L6	Poids [g]
VABF-S3-1-R4...	130,35	-	-	260,7	-	-	712
VABF-S3-1-R3...	-	-	-	-	130,35	192,9	452
VABF-S3-1-R2...	130,35	-	192,9	-	-	-	452

Composants pour l'embase, ISO 15407-1

Superposition – Largeur 26 mm

FESTO

Dimensions

Téléchargement des données de CAO → www.festo.fr/engineering

Avec embase juxtaposable et électrodistributeur (connecteur central)

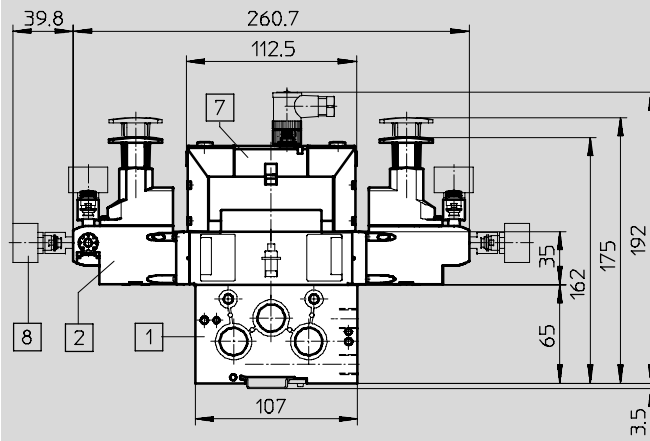

- 1 Embase juxtaposable NAW
- 2 Plaque avec régulateur de pression
- 7 Electro-distributeur VSVA
- 8 Manomètre à positionnement libre

Dimensions

Téléchargement des données de CAO → www.festo.fr/engineering

Avec embase juxtaposable et électrodistributeur (connecteur modèle C)

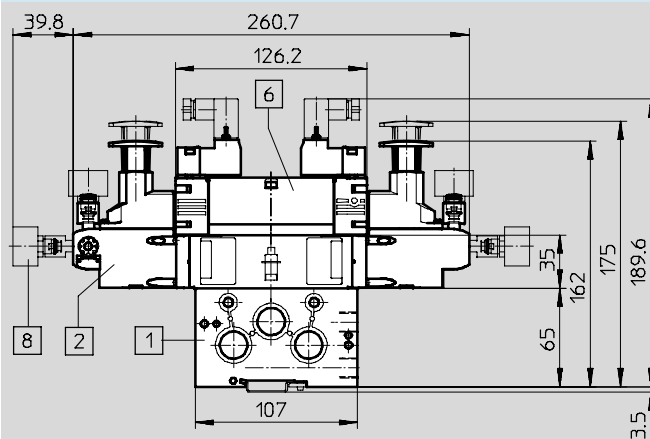

- 1 Embase juxtaposable NAW
- 2 Plaque avec régulateur de pression
- 6 Electro-distributeur VSVA
- 8 Manomètre à positionnement libre

Références

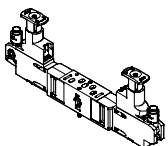
Code	Désignation	pour raccord	Régulateur	Plage de régulation	N° pièce	Type
Plaques de régulation de largeur 26 mm						
ZA		1	P	0,5 ... 10 bar	543 527	VABF-S3-1-R1C2-C-10
ZF		1	P	0,5 ... 6 bar	543 525	VABF-S3-1-R1C2-C-6
ZB		4	A	0,5 ... 10 bar	543 531	VABF-S3-1-R3C2-C-10
ZG		4	A	0,5 ... 6 bar	543 529	VABF-S3-1-R3C2-C-6
ZC		2	B	0,5 ... 10 bar	543 535	VABF-S3-1-R2C2-C-10
ZH		2	B	0,5 ... 6 bar	543 533	VABF-S3-1-R2C2-C-6
ZD		2 et 4	AB	0,5 ... 10 bar	543 539	VABF-S3-1-R4C2-C-10
ZI		2 et 4	AB	0,5 ... 6 bar	543 537	VABF-S3-1-R4C2-C-6
ZE		2 et 4, réversible	AB	0,5 ... 10 bar	543 543	VABF-S3-1-R5C2-C-10
ZJ		2 et 4, réversible	AB	0,5 ... 6 bar	543 541	VABF-S3-1-R5C2-C-6
ZL		2, réversible	B	0,5 ... 10 bar	546 789	VABF-S3-1-R6C2-C-10
ZN		2, réversible	B	0,5 ... 6 bar	546 787	VABF-S3-1-R6C2-C-6
ZK		4, réversible	A	0,5 ... 10 bar	546 793	VABF-S3-1-R7C2-C-10
ZM		4, réversible	A	0,5 ... 6 bar	546 791	VABF-S3-1-R7C2-C-6

Composants pour l'embase, ISO 15407-1

Superposition – Largeur 26 mm

Embase avec limiteur de débit
VABF-S3-1-F...

Matériau :
 Corps :
 Aluminium moulé sous pression

 Température ambiante
 -5 ... +50°C

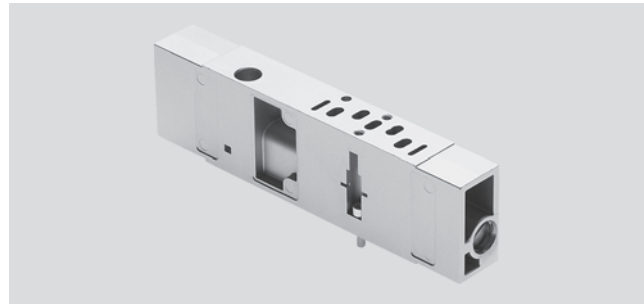

Dimensions - Largeur 26 mm

Téléchargement des données de CAO → www.festo.fr/engineering

Embase avec limiteur de débit

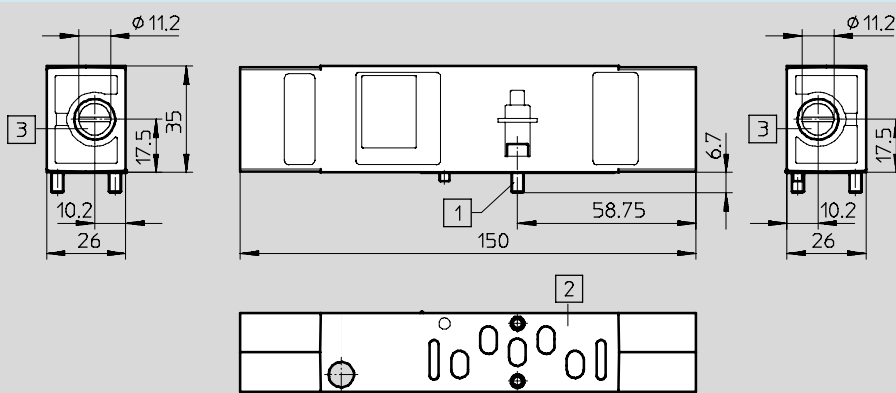

- 1 Vis M4x12 imperdables
- 2 Schéma des connexions selon ISO 15407-1
- 3 Vis de réglage

Dimensions

Téléchargement des données de CAO → www.festo.fr/engineering

Avec embase juxtaposable et électrodistributeur (connecteur central)

Avec embase juxtaposable et électrodistributeur (connecteur modèle C)

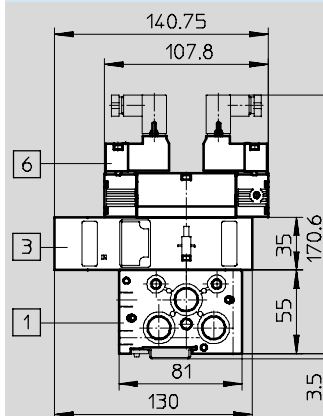
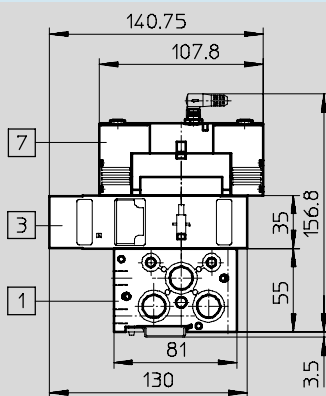

- 1 Embase juxtaposable NAW
- 3 Embase avec limiteur de débit
- 7 Electro distributeur VSVA (connecteur central)

- 1 Embase juxtaposable NAW
- 3 Embase avec limiteur de débit
- 6 Electro distributeur VSVA (connecteur modèle C)

Références

Code	Description	Poids [g]	N° pièce	Type
X	Pour limiter le débit des échappements 3 et 5 sur le distributeur	320	543 604	VABF-S3-1-F1B1-C

Composants pour l'embase, ISO 15407-1

Superposition – Largeur 26 mm

Plaque d'alimentation verticale
VABF-S3-1-P ...

Matériau :
Corps :
Aluminium moulé sous pression

 Température ambiante
-5 ... +50°C

 Pression de service
-0,9 ... +10 bar

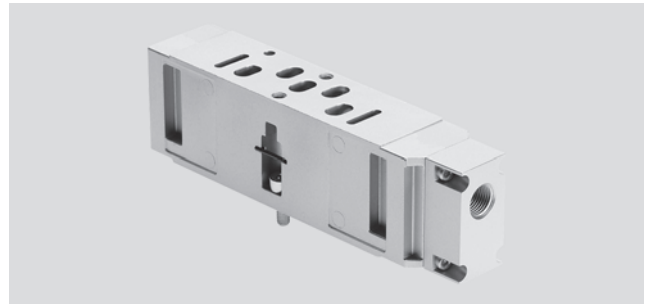

Dimensions - Largeur 26 mm

Téléchargement des données de CAO → www.festo.fr/engineering

Plaque d'alimentation verticale

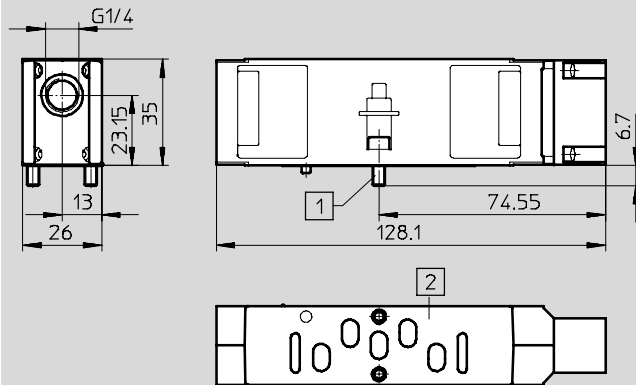

- 1 Vis M4x12 imperdables
- 2 Schéma des connexions selon ISO 15407-1

Dimensions

Téléchargement des données de CAO → www.festo.fr/engineering

Avec embase juxtaposable et électrodistributeur (connecteur central)

Avec embase juxtaposable et électrodistributeur
(connecteur modèle C)

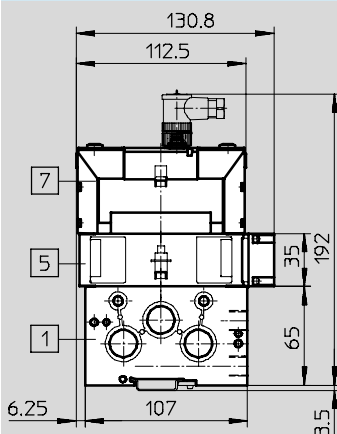

- 1 Embase juxtaposable NAW
- 5 Plaque d'alimentation verticale
- 7 Electro-distributeur VSVA (connecteur central)

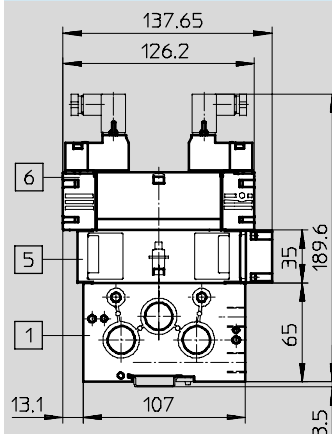

- 1 Embase juxtaposable NAW
- 5 Plaque d'alimentation verticale
- 6 Electro-distributeur VSVA (connecteur modèle C)

Références

Code	Description	Poids [g]	N° pièce	Type
ZU	Pour l'alimentation autonome d'un distributeur	201	544 434	VABF-S3-1-P1A3-G14

Composants pour l'embase, ISO 15407-1

Superposition – Largeur 26 mm

Plaque de blocage de la pression verticale

VABF-S3-1-L ...

Matériau :

Corps :

Aluminium moulé sous pression

 Température ambiante
-5 ... +50°C

 Pression de service
-0,9 ... +10 bar

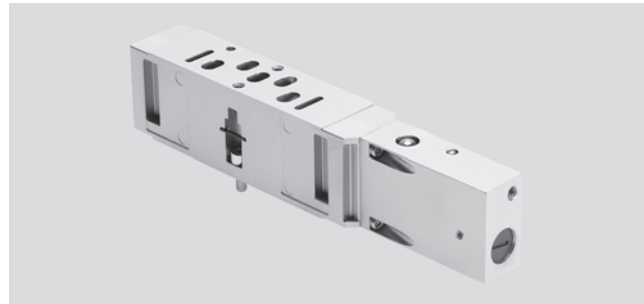

Dimensions - Largeur 26 mm

Téléchargement des données de CAO → www.festo.fr/engineering

Plaque de blocage de la pression verticale

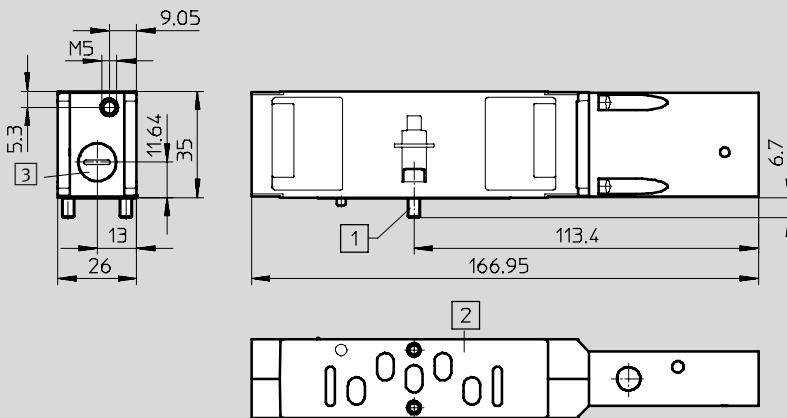

- 1** Vis M4x12 imperdables
- 2** Schéma des connexions selon ISO 15407-1
- 3** Vis d'isolement

Dimensions

Téléchargement des données de CAO → www.festo.fr/engineering

Avec embase juxtaposable et électrodistributeur (connecteur central)

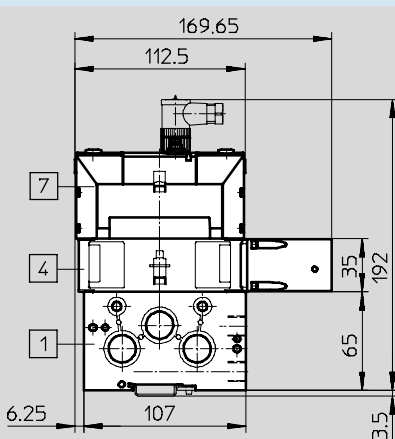

- 1** Embase juxtaposable NAW
- 4** Plaque de blocage de la pression verticale
- 7** Electrodistributeur VSVA (connecteur central)

Avec embase juxtaposable et électrodistributeur (connecteur modèle C)

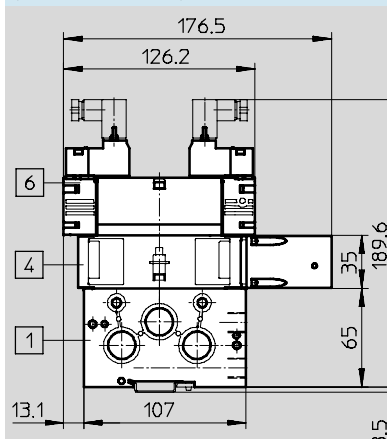

- 1** Embase juxtaposable NAW
- 4** Plaque de blocage de la pression verticale
- 6** Electrodistributeur VSVA (connecteur modèle C)

Références

Code	Description	Poids [g]	N° pièce	Type
ZT	Pour la coupure de l'alimentation d'un distributeur de pression d'alimentation	286	543 602	VABF-S3-1-L1D1-C

Embases, ISO 15407-1

Embase unitaire

FESTO

Embase unitaire NAS

Matériaux :
Aluminium moulé sous pression

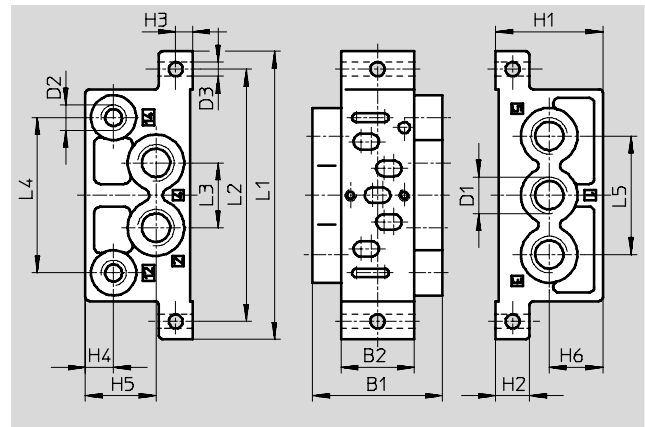
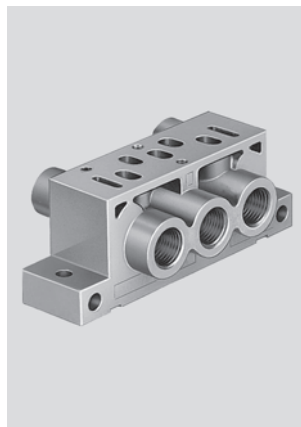

Dimensions et références											
Largeur [mm]	B1	B2	D1	D2	D3 Ø	H1	H2	H3	H4	H5	H6
18	28,5	18	G $\frac{1}{8}$	M5	5,5	31	10	5	7	20	14,5
26	46	26	G $\frac{1}{4}$	G $\frac{1}{8}$	5	38	12	6	10	25	19

Dimensions et références									
Largeur [mm]	L1	L2	L3	L4	L5	Poids [g]	N° pièce	Type	
18	79	66,5	17	40	32	67	161 115	NAS- $\frac{1}{8}$ -02-VDMA	
26	102	89,4	23	55	42	160	161 109	NAS- $\frac{1}{4}$ -01-VDMA	

Caractéristiques techniques générales			
Largeur [mm]	18		26
Type de fixation	2 trous traversants dans le corps		2 trous traversants dans le corps
Raccord pneumatique	1, 2, 3, 4, 5	G $\frac{1}{8}$	G $\frac{1}{4}$
	12, 14	M5	G $\frac{1}{8}$

Composants pour l'embase, ISO 15407-1

Juxtaposition

FESTO

Embase juxtaposable NAW

Matériau :

Aluminium moulé sous pression



Références – NAW pour électrodistributeurs					
Largeur [mm]	Raccord pneumatique		Poids [g]	N° pièce	Type
	1, 2, 3, 4, 5	12, 14			
18	G $\frac{1}{8}$	M5	130	161 110	NAW- $\frac{1}{8}$ -02-VDMA
26	G $\frac{1}{4}$	M5	225	161 102	NAW- $\frac{1}{4}$ -01-VDMA

Références – NAW pour distributeurs pneumatiques					
Largeur [mm]	Raccord pneumatique		Poids [g]	N° pièce	Type
	1, 2, 3, 4, 5	12, 14			
18	G $\frac{1}{8}$	M5	130	161 111	NAW- $\frac{1}{8}$ -02-VDMA-VL
26	G $\frac{1}{4}$	M5	225	161 103	NAW- $\frac{1}{4}$ -01-VDMA-VL

Dimensions → 60

Kit de plaques d'extrémité NEV

Matériau :

Aluminium moulé sous pression

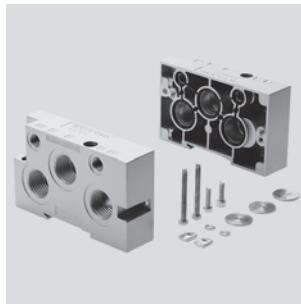

Références					
Largeur [mm]	Raccord pneumatique		Poids [g]	N° pièce	Type
	1, 2, 3, 4, 5	12, 14			
18	G $\frac{3}{8}$	G $\frac{1}{8}$	280	161 112	NEV-02-VDMA
26	G $\frac{1}{2}$	G $\frac{1}{8}$	445	161 104	NEV-01-VDMA

Dimensions → 60

Composants pour l'embase, ISO 15407-1

Juxtaposition

Kit de plaques d'extrémité NEV

Pour batteries combinées d'une largeur de 18 et 26 mm

Matériau :
Aluminium moulé sous pression



Références				
Largeur [mm]	Description	Poids [g]	N° pièce	Type
18 et 26	Une plaque d'extrémité de largeur 18 mm, une plaque d'extrémité de largeur 26 mm et matériau de raccord à vis	372	191 405	NEV-02-01-VDMA

Dimensions → 60

Plaque intermédiaire NZV

Pour batteries combinées d'une largeur de 18 et 26 mm

Matériau :
Aluminium moulé sous pression



Dimensions Téléchargement des données de CAO → www.festo.fr/engineering

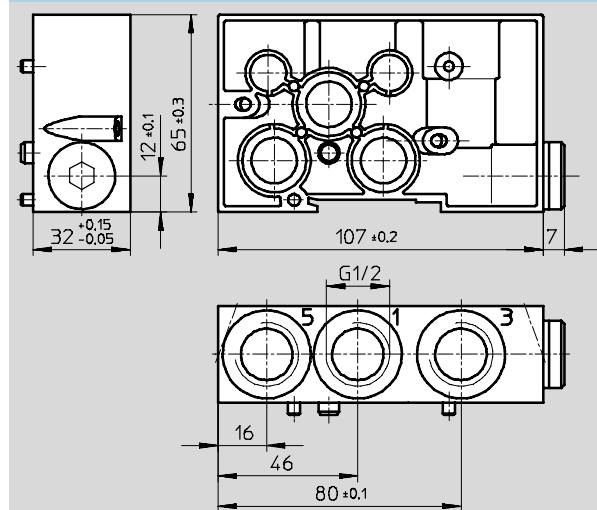

Références					
Largeur [mm]	Raccord pneumatique		Poids [g]	N° pièce	Type
	1, 2, 3, 4, 5	12, 14			
18 et 26	G1/2	-	270	161 108	NZV-01/02-VDMA

Composants pour l'embase, ISO 15407-1

Juxtaposition



Dimensions – Montage en batterie

Téléchargement des données de CAO → www.festo.fr/engineering

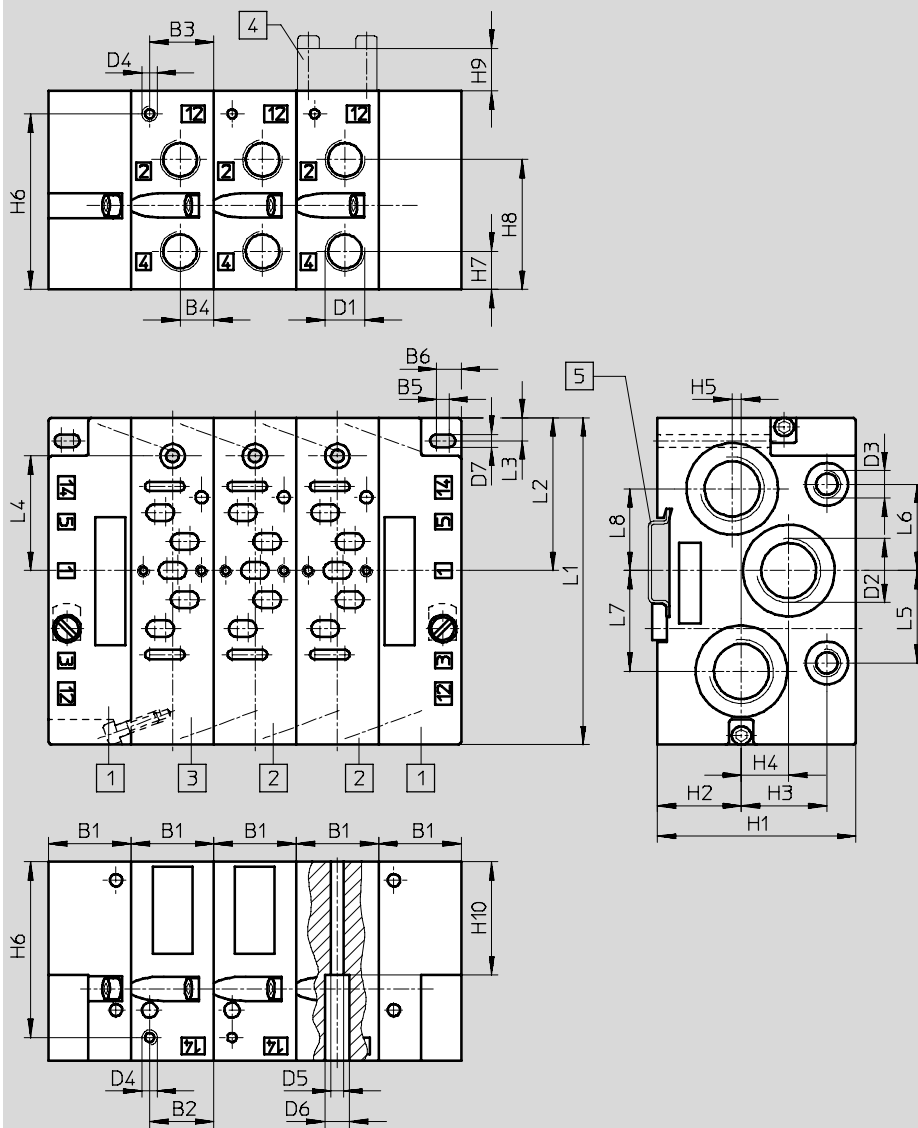

Largeur [mm]	B1	B2	B3	B4	B5	B6	D1	D2	D3	D4
18	19	6	13	7,5	1	4,5	G $\frac{1}{8}$	G $\frac{3}{8}$	G $\frac{1}{8}$	M5
26	27	21	21	11	4	8	G $\frac{1}{4}$	G $\frac{1}{2}$	G $\frac{1}{8}$	M5

Largeur [mm]	D5	D6	D7	H1	H2	H3	H4	H5	H6	H7
18	3,3	6,3	4,3	55	17	28,8	18,5	–	48	10,5
26	4,2	8	4,2	65	27,5	28	15,5	3	57,5	12,5

Largeur [mm]	H8	H9	H10	L1	L2	L3	L4	L5	L6	L7	L8
18	35,5	12	40	81	36,5	5,6	30,9	20	20	18	18
26	42,5	14	37	107	50	7,5	37,5	30,3	28,3	33	26,8

Composants pour l'embase, ISO 15407-1

Juxtaposition

Dimensions – Montage en batterie, largeur 18 mm

Téléchargement des données de CAO → www.festo.fr/engineering

Distributeurs avec connecteur carré, modèle C

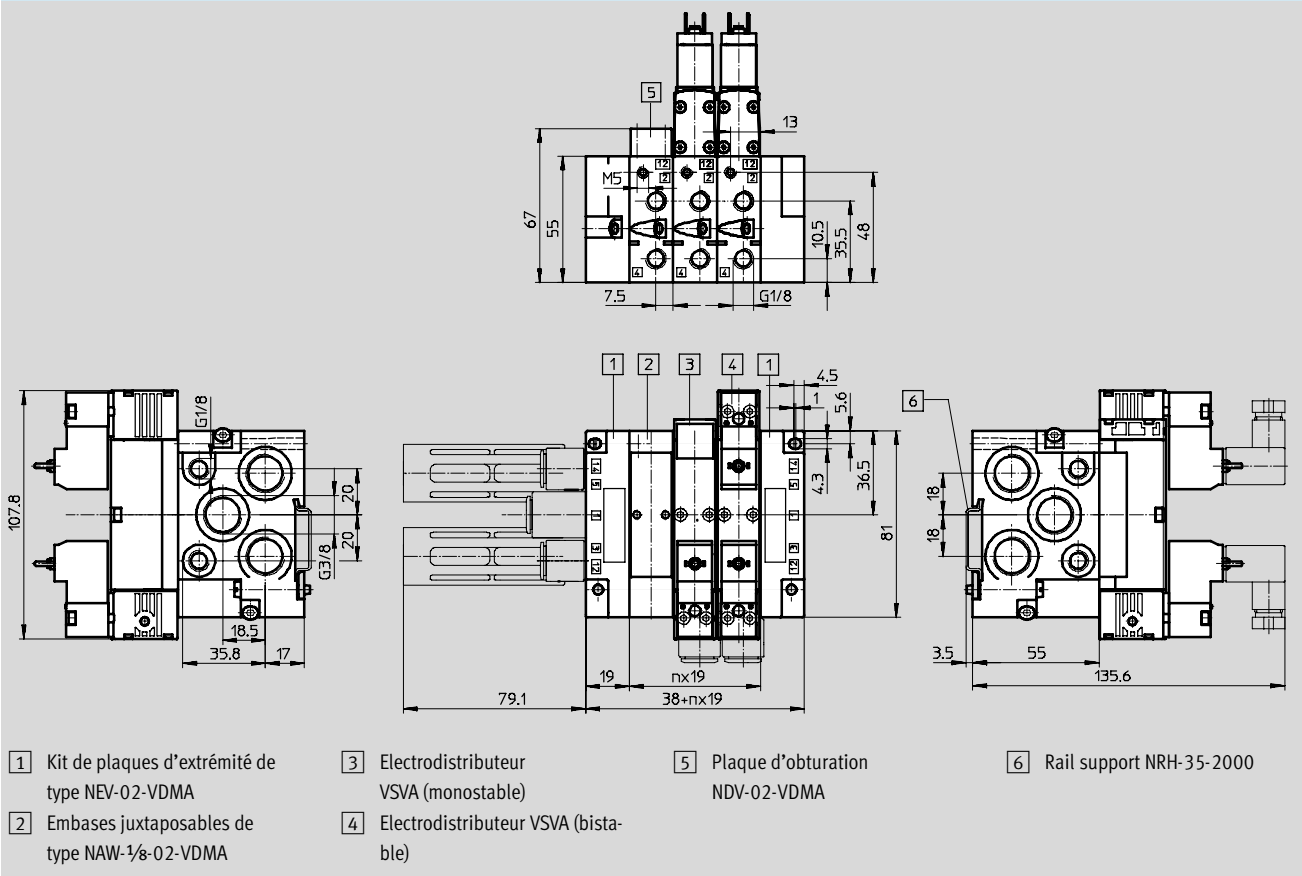

Composants pour l'embase, ISO 15407-1

Juxtaposition

FESTO

Dimensions – Montage en batterie, Largeur 18 mm

Téléchargement des données de CAO → www.festo.fr/engineering

Distributeurs avec connecteur central M8x1

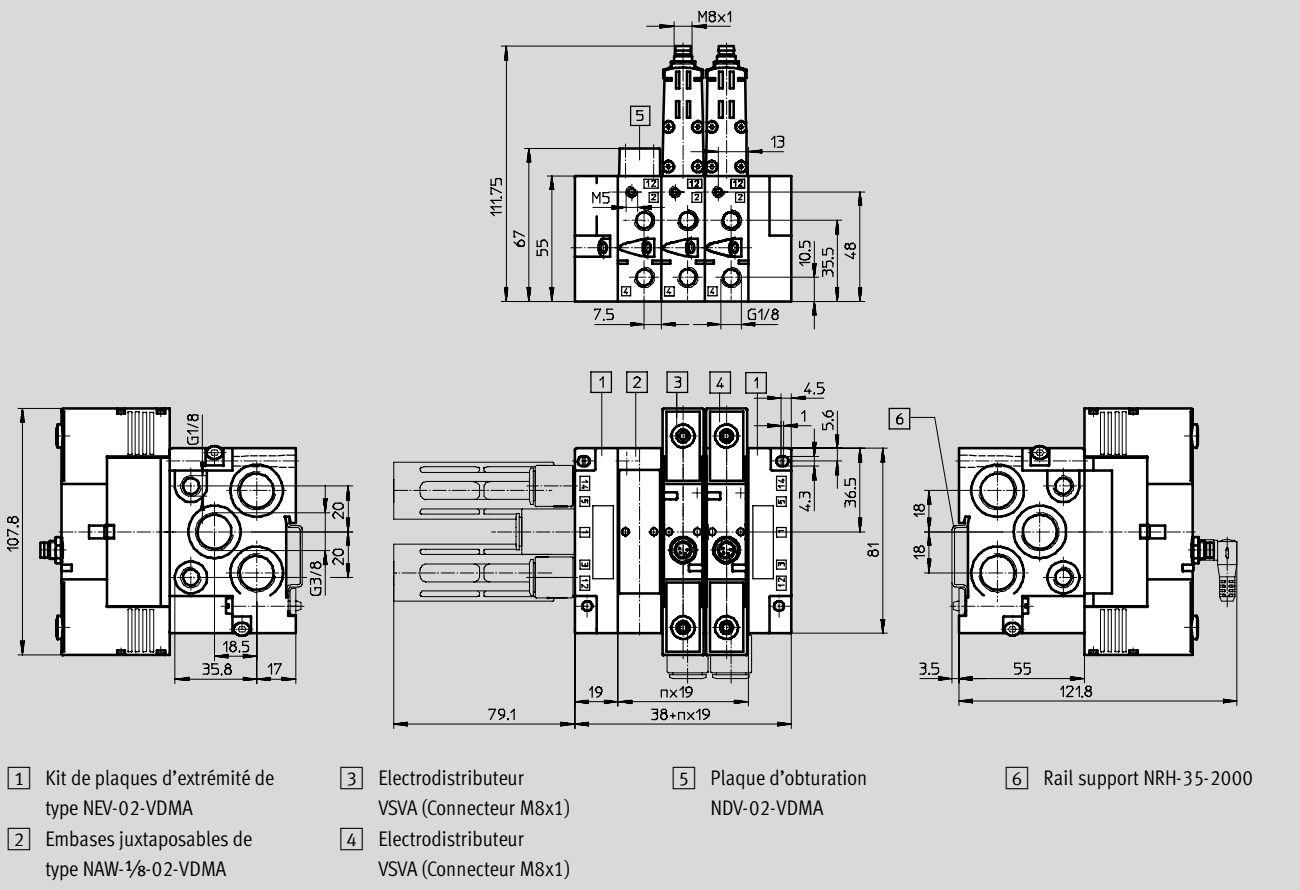

Composants pour l'embase, ISO 15407-1

Juxtaposition

Dimensions – Montage en batterie, Largeur 26 mm

Téléchargement des données de CAO → www.festo.fr/engineering

Distributeurs avec connecteur carré, modèle C

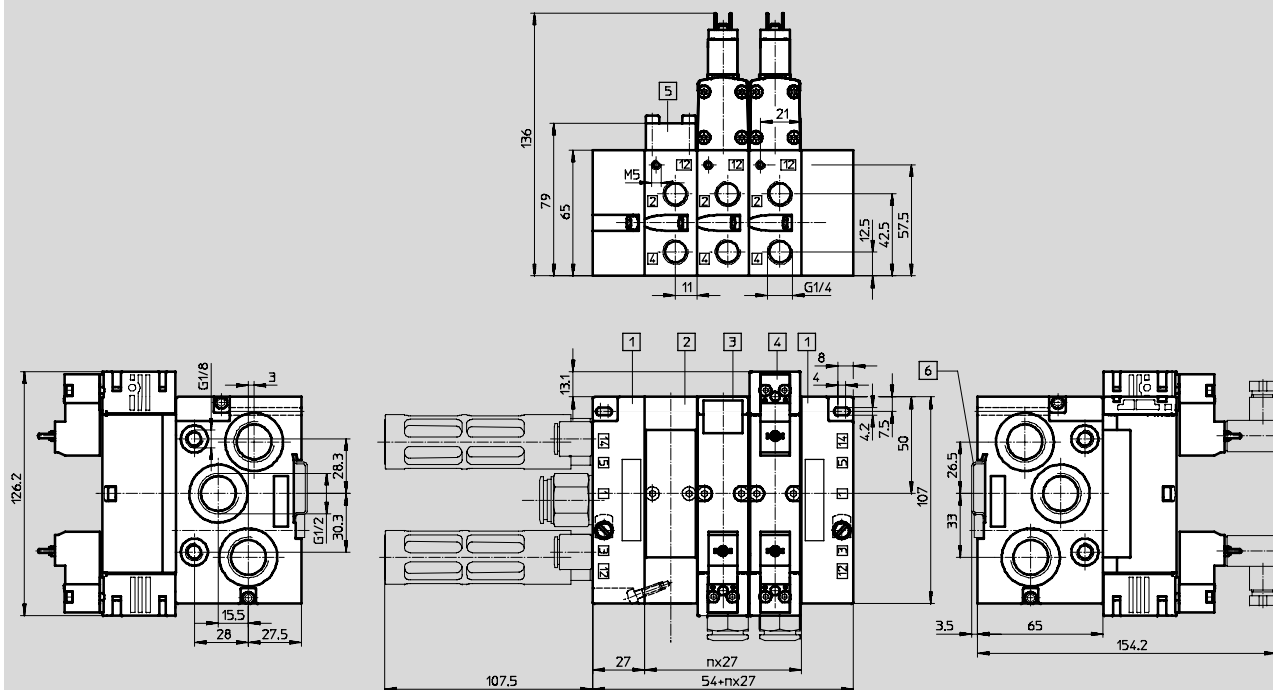

1 Kit de plaques d'extrémité de type NEV-01-VDMA

2 Embases juxtaposables de type NAW-1/4-01-VDMA

3 Electro distributeur VSVA (monostable)

4 Electro distributeur VSVA (bistable)

5 Plaque d'obturation NDV-01-VDMA

6 Rail support NRH-35-2000

Composants pour l'embase, ISO 15407-1

Juxtaposition

FESTO

Dimensions – Montage en batterie, Largeur 26 mm

Téléchargement des données de CAO → www.festo.fr/engineering

Distributeurs avec connecteur central M8x1, M12x1

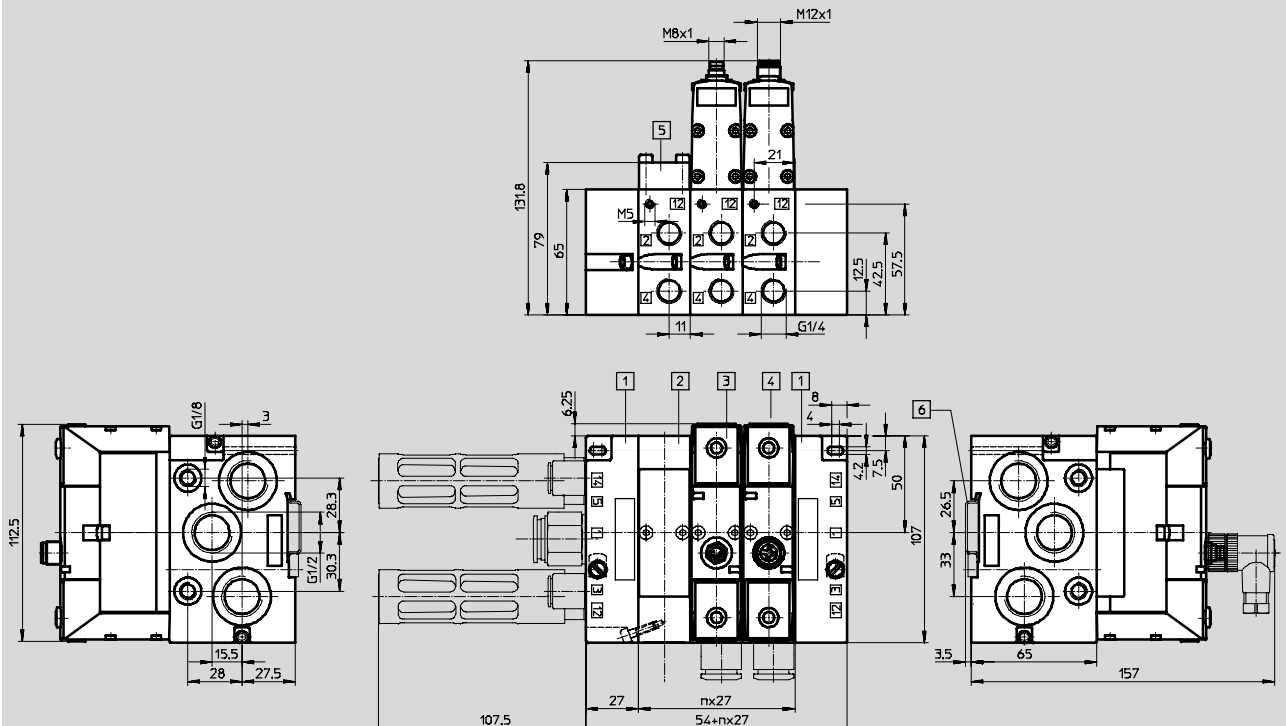

- | | | | |
|---|---|--|-----------------------------------|
| <p>1 Kit de plaques d'extrémité de type NEV-01-VDMA</p> | <p>3 Electro distributeur VSVA (Connecteur M8x1)</p> | <p>5 Plaque d'obturation NDV-01-VDMA</p> | <p>6 Rail support NRH-35-2000</p> |
| <p>2 Embases juxtaposables de type NAW-1/4-01-VDMA</p> | <p>4 Electro distributeur VSVA (Connecteur M12x1)</p> | | |

Composants pour l'embase, ISO 15407-1

Juxtaposition

Obturateur NSC

Matériau :
aluminium

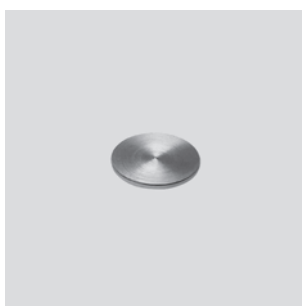

Références – NSC pour raccords 1, 2, 3 (électrodistributeurs/distributeurs pneumatiques)

Largeur [mm]	Poids [g]	N° pièce	Type
18	2	161 113	NSC-3/8-02-VDMA
26	2	161 105	NSC-1/2-01-VDMA

Références – NSC pour raccords 12, 14 (distributeurs pneumatiques)

Largeur [mm]	Poids [g]	N° pièce	Type
18	2	161 106	NSC-1/8-01-VDMA
26	2	161 106	NSC-1/8-01-VDMA

Plaque d'obturation NDV

Matériau :
Polymère
sans cuivre ni PTFE

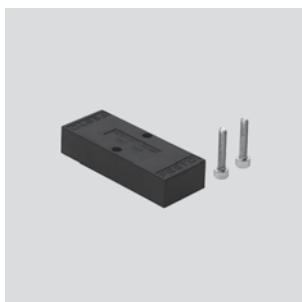



Références



Largeur [mm]	Poids [g]	N° pièce	Type
18	22	161 114	NDV-02-VDMA
26	36	161 107	NDV-01-VDMA



Dimensions →



Distributeurs pneumatiques VSPA, ISO 15 407-1

Récapitulatif

Fonction	Version	Type	Débit du distributeur	Raccord de travail sur l'embase		Position de repos			→ Page/ Internet
				[l/min]	G $\frac{1}{8}$	G $\frac{1}{4}$	2x fermé (C)	2x ouvert (U)	
			Distributeurs 2x3/2 monostables						
		Largeur 18 mm, distributeur à commande pneumatique							
		VSPA-B-T32...A2	550	■	-	■	■	■	71
Distributeurs 2x3/2 monostables									
		Largeur 26 mm, distributeur à commande pneumatique							
		VSPA-B-T32...A1	1 250	-	■	■	■	■	74

Fonction	Version	Type	Débit du distributeur	Raccord de travail sur l'embase		Type de rappel		→ Page/ Internet	
				[l/min]	G $\frac{1}{8}$	G $\frac{1}{4}$	Ressort pneumatique		Ressort mécanique
			Distributeurs 5/2 monostables						
		Largeur 18 mm, distributeur à commande pneumatique							
		VSPA-B-B52...A2	700	■	-	■	■	71	
Distributeurs 5/2 monostables									
		Largeur 26 mm, distributeur à commande pneumatique							
		VSPA-B-B52...A1	1 400	-	■	■	■	74	

Fonction	Version	Type	Débit du distributeur	Raccord de travail sur l'embase		Dominance		→ Page/ Internet	
				[l/min]	G $\frac{1}{8}$	G $\frac{1}{4}$	1er Signal		pour 14
			Distributeurs 5/2 bistables						
		Largeur 18 mm, distributeur à commande pneumatique							
		VSPA-B-M52...A2	700	■	-	■	■	71	
Distributeurs 5/2 bistables									
		Largeur 26 mm, distributeur à commande pneumatique							
		VSPA-B-M52...A1	1 400	-	■	■	■	74	

Fonction	Version	Type	Débit du distributeur	Raccord de travail sur l'embase		Position de repos			→ Page/ Internet
				[l/min]	G $\frac{1}{8}$	G $\frac{1}{4}$	Fermé	à l'échappement	
			Distributeurs 5/3 monostables						
		Largeur 18 mm, distributeur en position médiane à commande pneumatique							
		VSPA-B-P53...A2	650	■	-	■	■	■	71
Distributeurs 5/3 monostables									
		Largeur 26 mm, distributeur en position médiane à commande pneumatique							
		VSPA-B-P53...A1	1 400	-	■	■	■	■	74

Distributeurs pneumatiques VSPA, ISO 15407-1

Désignations

VSPA		-	B	-	M	52	-	A	-	A1
Famille de distributeurs										
VSPA	Distributeurs normalisés ISO 15 407-1/-2									
Modèle de distributeur										
B	Distributeur pour embase									
Fonction de distributeur										
M	Monostable									
B	Bistable									
D	Bistable avec dominance en 14									
P	Monostable, en position médiane									
T	2 distributeurs monostables dans un seul et même corps									
Connexions/positions de commutation										
32	Distributeur 3/2									
52	Distributeur 5/2									
53	Distributeur 5/3									
Position de repos										
C	Fermé									
U	Ouvert									
E	A l'échappement									
H	T avec 1 x ouvert, 1 x fermé									
	Distributeur bistable									
Type de rappel										
A	Ressort pneumatique									
M	Ressort mécanique									
	Distributeur bistable									
Norme										
A1	Taille ISO 01, largeur 26									
A2	Taille ISO 02, largeur 18									

Distributeurs pneumatiques VSPA, ISO 15 407-1

Périphérie

FESTO

Montage individuel

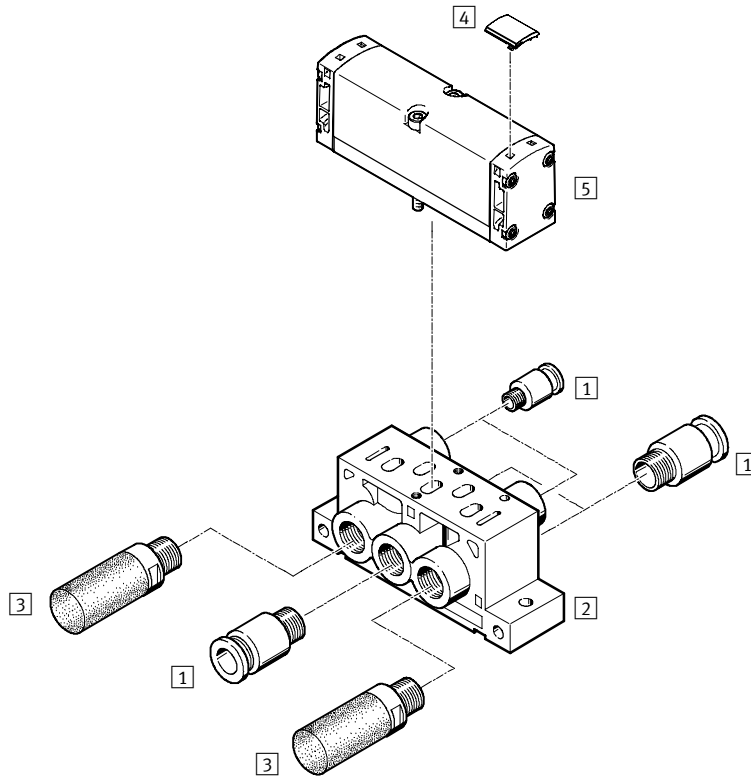

Accessoires				
	Type	Description	→ Page/Internet	
1	Raccord enfichable	QS-...	Pour le raccordement de tuyaux pneumatiques à diamètre extérieur calibré	-
2	Embase unitaire	NAS-...	Avec raccords latéraux	57
-	Embase unitaire	NAU-...	Avec raccords placés en dessous	-
3	Silencieux	U-...	A monter sur les raccords d'échappement	-
4	Porte-étiquettes	ASCF-...	Pour la désignation des distributeurs	77
5	Distributeur pneumatique	VSPA-...	Configuration d'orifices selon ISO 15407-1	71

Configuration d'orifices selon ISO 15407-1 sur la plaque de connexion

Extension normalisée vers le bas

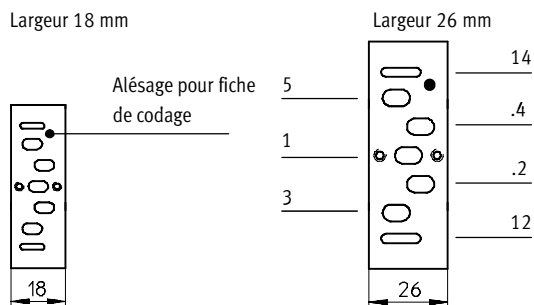

Distributeurs pneumatiques VSPA, ISO 15 407-1

Périphérie

FESTO

Montage en batterie

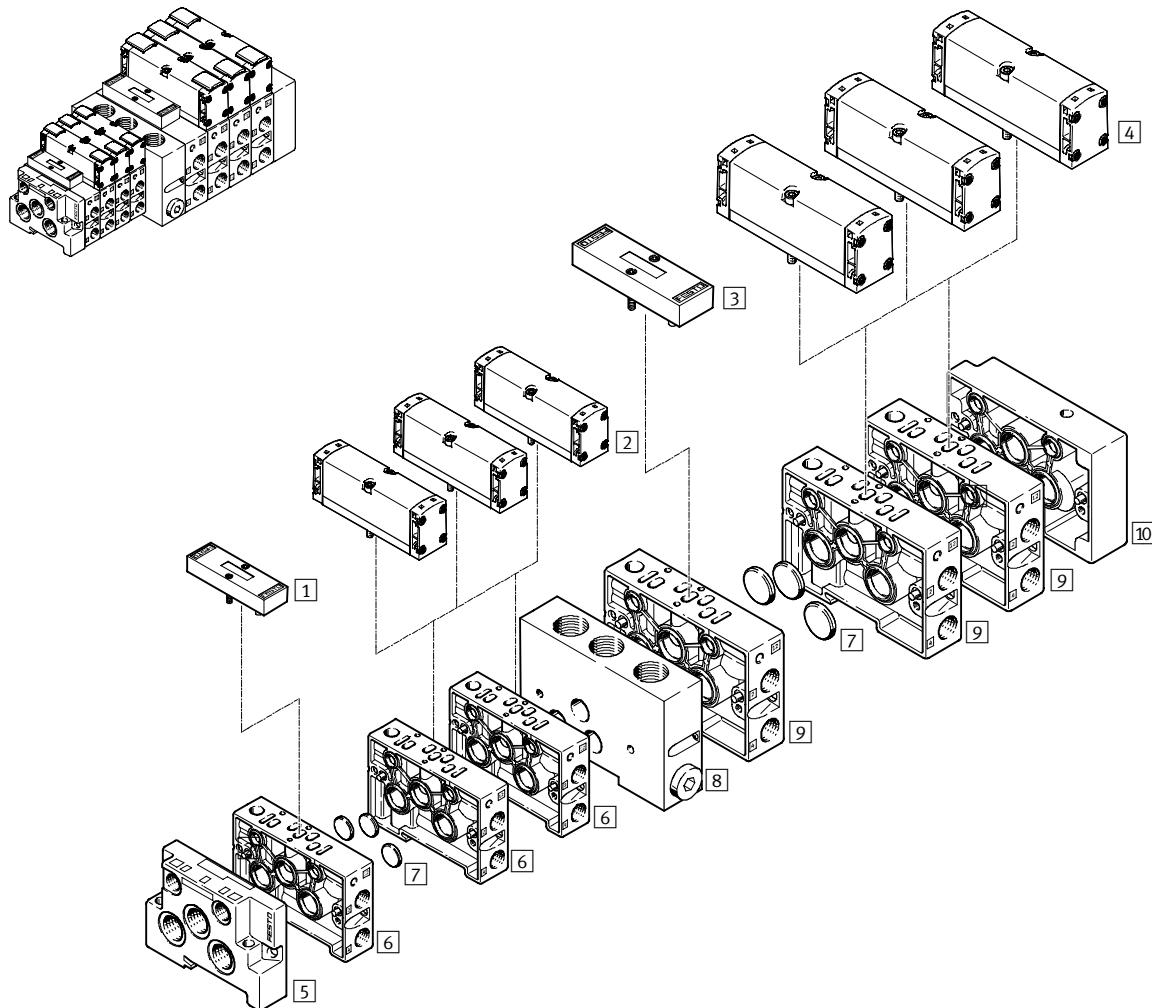

Pièces détachées				
	Type	Description	→ Page/Internet	
1	Plaque d'obturation	NDV-02-VDMA	Pour largeur de 18, emplacement de réserve ou vide	65
2	Distributeur pneumatique	VSPA...A2	Largeur 18	71
3	Plaque d'obturation	NDV-01-VDMA	Pour largeur de 26, emplacement de réserve ou vide	65
4	Distributeur pneumatique	VSPA...A1	Largeur 26	74
5	Plaque d'extrémité	NEV-...	Pour la terminaison des embases juxtaposables, largeur 18	58
6	Embase juxtaposable	NAW-1/8-02-VDMA	Largeur 18 avec mit raccords latéraux 2 et 4	58
7	Obturateur	NSC-...	Pour former des zones de pression ou pour obturer les raccords des plaques d'extrémité	65
8	Plaque intermédiaire	NZV-01/02-VDMA	Pour lier la largeur 18 avec la largeur 26	59
9	Embase juxtaposable	NAW-1/4-01-VDMA	Largeur 26 avec mit raccords latéraux 2 et 4	58
10	Plaque d'extrémité	NEV-...	Pour la terminaison des embases juxtaposables, largeur 26	58

Distributeurs pneumatiques VSPA, ISO 15 407-1

Périphérie

FESTO

Montage en batterie

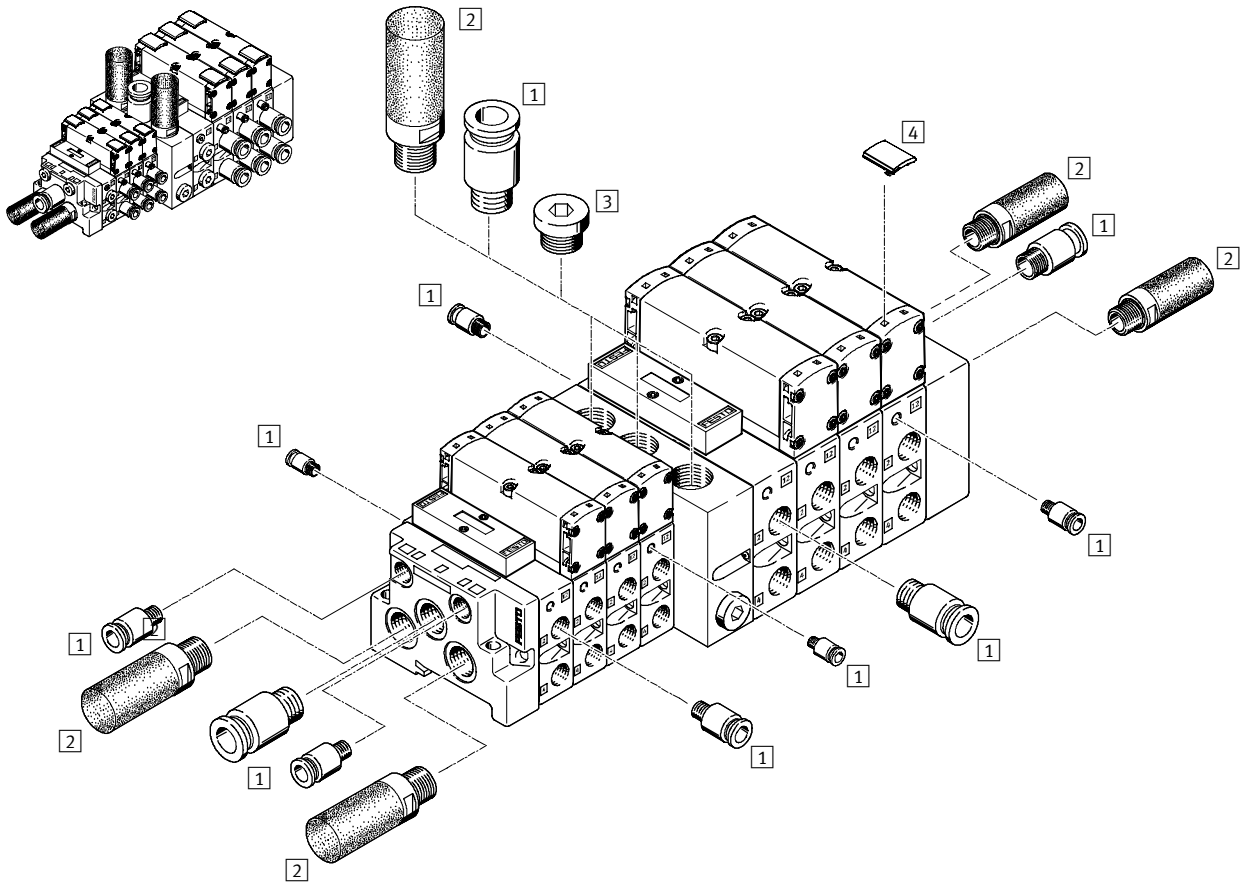

Accessoires				
	Type	Description	→ Page/Internet	
1	Raccord enfichable	QS...	Pour le raccordement de tuyaux pneumatiques à diamètre extérieur calibré	-
2	Silencieux	U-...	-	77
3	Bouchon	B-...	-	-
4	Porte-étiquettes	ASCF-...	Pour la désignation des distributeurs	77

Distributeurs pneumatiques VSPA, ISO 15407-1

Fiche de données techniques – Distributeurs de largeur 18 mm

-  - Débit
550 ... 750 l/min

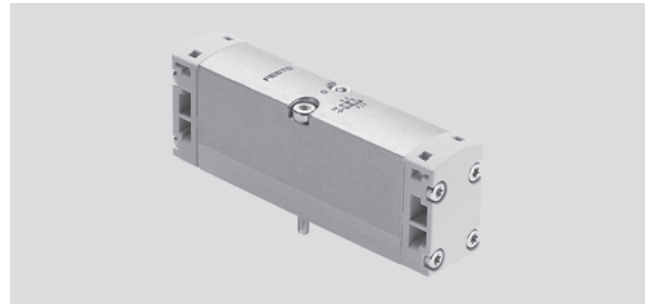

Caractéristiques techniques générales				
Fonction de distributeur	2x 3/2	5/2	5/3	
Position de repos	C ¹ , U ² , H ⁴	–	–	C ¹ , U ² , E ³
Stabilité de la mémoire	Monostable	Monostable	Bistable	Monostable
Rappel par ressort pneumatique	Oui	Oui	–	Non
Rappel par ressort mécanique	Non	Oui	–	Oui
Conception	Piston tiroir			
Principe d'étanchéité	Souple			
Type de commande	Pneumatique			
Type de pilotage	Direct			
Sens d'écoulement	Irréversible	réversible		
Fonction d'échappement	A étranglement			
Type de fixation	Sur embase			
Position de montage	Indifférente			
Diamètre nominal [mm]	5			
Débit du distributeur [l/min]	600	750	650	
Débit distributeur sur embase unitaire [l/min]	450	550	500	
Débit du distributeur sur terminal [l/min]	400	550	450	
Débit nominal normal [l/min]	400	550	450	
Temps de réponse marche/arrêt, ressort pneumatique [ms]	10/15	11/20	–	–
Temps de réponse marche/arrêt, ressort mécanique [ms]	–	8/18	–	9/18
Temps de commutation [ms]	–	–	6	–
Temps de commutation (dominant) [ms]	–	–	6	–
Largeur [mm]	18			
Raccord sur l'embase	1, 2, 3, 4, 5	G $\frac{1}{8}$		
	12, 14	M5		
Couple de serrage de fixation des distributeurs [Nm]	0,68 ... 0,92			
Poids du produit [g]	80			
Selon norme	ISO 15407-1			

- 1) C=fermé en position de repos
 2) U=ouvert en position de repos
 3) E=à l'échappement en position de repos
 4) H=distributeur 2x3/2 dans un boîtier avec 1x fermé et 1x ouvert en position de repos

Conditions de fonctionnement et d'environnement				
Fonction de distributeur	2 x 3/2	5/2	5/3	
Fluide de service	Air comprimé filtré, finesse de filtration 40 µm, lubrifié ou non lubrifié			
Pression de service [bar]	2 ... 10	–0,9 ... 10		
Pression de commande [bar]	2 ... 10	3 ... 10 monostable; 2 ... 10 bistable	3 ... 10	
Température ambiante [°C]	–10 ... +60			
Température du fluide [°C]	–10 ... +60			
Inflammabilité selon UL94	HB			

Distributeurs pneumatiques VSPA, ISO 15407-1

Fiche de données techniques – Distributeurs de largeur 18 mm

Matériaux

Coupe fonctionnelle

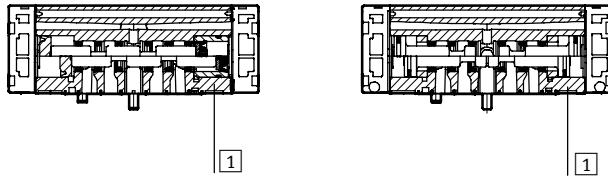

1	Corps	Aluminium moulé sous pression
-	Joints	Caoutchouc nitrile
-	Vis	Acier zingué

Dimensions

Téléchargement des données de CAO → www.festo.fr/engineering

Largeur 18

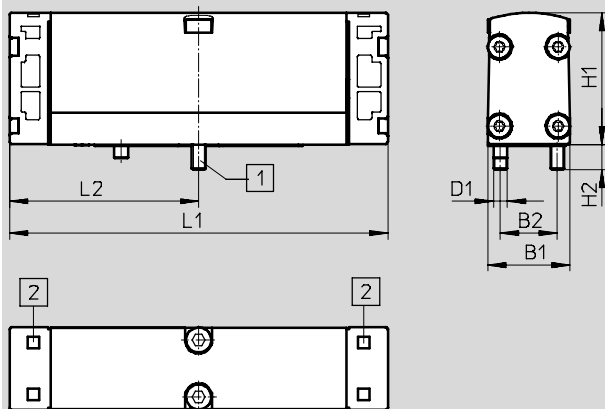

1 Vis imperdables

2 Rainure pour étiquette

	B1	B2	D1	H1	H2	L1	L2
VSPA-B-...	18	12,5	M3	29	5,4	83	41,5

Distributeurs pneumatiques VSPA, ISO 15407-1

Fiche de données techniques – Distributeurs de largeur 18 mm

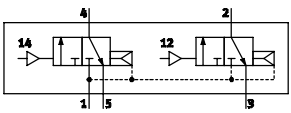
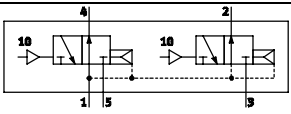
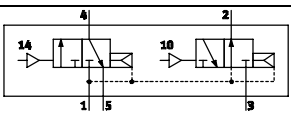
Références – Distributeur 2x3/2, largeur 18 mm				
Code	Symboles de commutation	Position de repos	N° pièce	Type
K		2x fermé	546 721	VSPA-B-T32C-A2
N		2x ouvert	546 722	VSPA-B-T32U-A2
H		1 x fermé 1 x ouvert	546 723	VSPA-B-T32H-A2

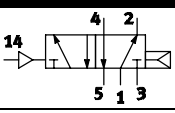
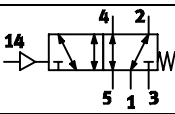
Références – Distributeur 5/2 monostable, largeur 18 mm				
Code	Symboles de commutation	Type de rappel	N° pièce	Type
M		Pneumatique	546 726	VSPA-B-M52-A-A2
O		Ressort mécanique	546 727	VSPA-B-M52-M-A2

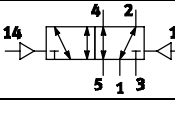
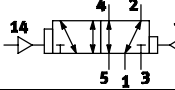
Références – Distributeur à impulsions 5/2 bistable, largeur 18 mm				
Code	Symboles de commutation	Dominance	N° pièce	Type
J		1er Signal	546 724	VSPA-B-B52-A2
D		Pour 14	546 725	VSPA-B-D52-A2

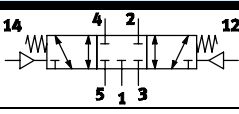
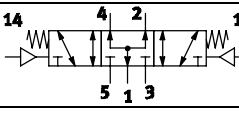
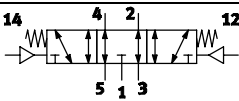
Références – Distributeur 5/3, largeur 18 mm				
Code	Symboles de commutation	Position de repos	N° pièce	Type
G		Fermé	546 730	VSPA-B-P53C-A2
B		Ouvert	546 728	VSPA-B-P53U-A2
E		A l'échappement	546 729	VSPA-B-P53E-A2

Distributeurs pneumatiques VSPA, ISO 15407-1

Fiche de données techniques – Distributeurs de largeur 26 mm

FESTO

 Débit
1 250 ... 1 400 l/min



Caractéristiques techniques générales				
Fonction de distributeur		2x 3/2	5/2	5/3
Position de repos		C ¹⁾ , U ²⁾ , H ⁴⁾	–	–
Stabilité de la mémoire		Monostable	Monostable	Bistable
Rappel par ressort pneumatique		Oui	Oui	–
Rappel par ressort mécanique		Non	Oui	Oui
Conception		Piston tiroir		
Principe d'étanchéité		Souple		
Type de commande		Pneumatique		
Type de pilotage		Direct		
Sens d'écoulement		Irréversible	Réversible	
Fonction d'échappement		A étranglement		
Type de fixation		Sur embase		
Position de montage		Indifférente		
Diamètre nominal	[mm]	9		
Débit du distributeur	[l/min]	1 250	1 400	1 400
Débit distributeur sur embase unitaire	[l/min]	1 000	1 100	1 100
Débit du distributeur sur terminal	[l/min]	900	1 100	1 000
Débit nominal normal	[l/min]	900	1 100	1 000
Temps de réponse marche/arrêt, ressort pneumatique	[ms]	15/28	18/30	–
Temps de réponse marche/arrêt, ressort mécanique	[ms]	–	10/35	–
Temps de commutation	[ms]	–	–	10
Temps de commutation (dominant)	[ms]	–	–	10
Largeur	[mm]	26		
Raccord sur l'embase		1, 2, 3, 4, 5	G1/4	
		12, 14	M5	
Couple de serrage de fixation des distributeurs	[Nm]	1,62 ... 2,18		
Poids du produit	[g]	180		
Selon norme		ISO 15407-1		

1) C=fermé en position de repos

2) U=ouvert en position de repos

3) E=à l'échappement en position de repos

4) H=distributeur 2x3/2 dans un boîtier avec 1x fermé en position de repos et 1x ouvert en position de repos

Conditions de fonctionnement et d'environnement				
Fonction de distributeur		2 x 3/2	5/2	5/3
Fluide de service		air comprimé filtré, finesse de filtration 40 µm, lubrifié ou non lubrifié		
Pression de service	[bar]	2 ... 10	–0,9 ... 10	–0,9 ... 10
Pression de commande	[bar]	2 ... 10	2 ... 10 bistable; 3 ... 10 monostable	3 ... 10
Température ambiante	[°C]	–10 ... +60		
Température du fluide	[°C]	–10 ... +60		
Inflammabilité selon UL94		HB		

Distributeurs pneumatiques VSPA, ISO 15407-1

Fiche de données techniques – Distributeurs de largeur 26 mm

Matériaux

Coupe fonctionnelle

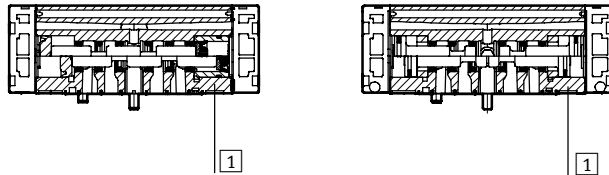

1	Corps	Aluminium moulé sous pression
-	Joints	Caoutchouc nitrile
-	Vis	Acier zingué

Dimensions

Téléchargement des données de CAO → www.festo.fr/engineering

Largeur 26 mm

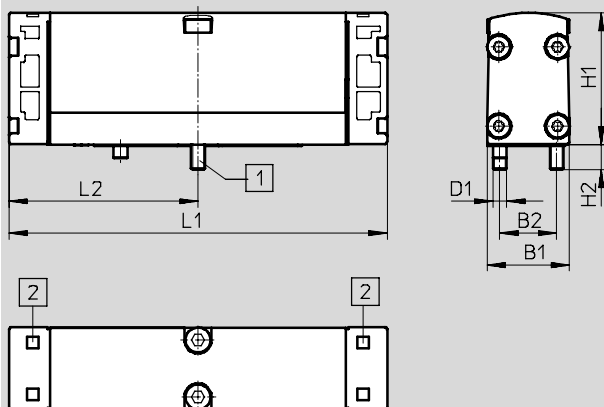

1 Vis imperdables

2 Rainure pour étiquette

	B1	B2	D1	H1	H2	L1	L2
VSPA-B-...	26,2	19	M4	38	7	100	50

Distributeurs pneumatiques VSPA, ISO 15407-1

Fiche de données techniques – Distributeurs de largeur 26 mm

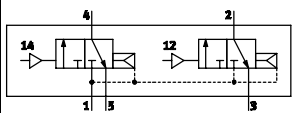
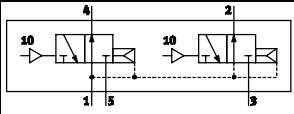
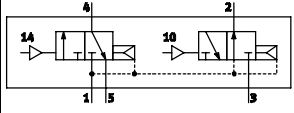
Références – Distributeur 2x3/2, largeur 26 mm				
Code	Symboles de commutation	Position de repos	N° pièce	Type
K		2x fermé	546 711	VSPA-B-T32C-A1
N		2x ouvert	546 712	VSPA-B-T32U-A1
H		1 x fermé 1 x ouvert	546 713	VSPA-B-T32H-A1

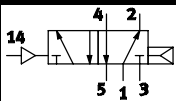
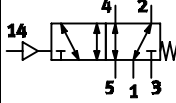
Références – Distributeur 5/2 monostable, largeur 26 mm				
Code	Symboles de commutation	Type de rappel	N° pièce	Type
M		Pneumatique	546 716	VSPA-B-M52-A-A1
O		Ressort mécanique	546 717	VSPA-B-M52-M-A1

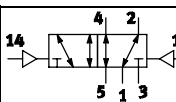
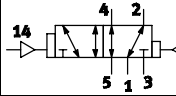

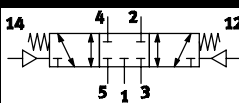
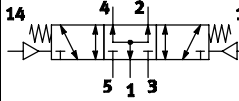
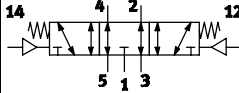



Références – Distributeur à impulsions 5/2 bistable, largeur 26 mm				
Code	Symboles de commutation	Dominance	N° pièce	Type
J		1er Signal	546 714	VSPA-B-B52-A1
D		Pour 14	546 715	VSPA-B-D52-A1



Références – Distributeur 5/3, largeur 26 mm				
Code	Symboles de commutation	Position de repos	N° pièce	Type
G		Fermé	546 720	VSPA-B-P53C-A1
B		Ouvert	546 718	VSPA-B-P53U-A1
E		A l'échappement	546 719	VSPA-B-P53E-A1

Electrodistributeurs/distributeurs pneumatiques, ISO 15407-1

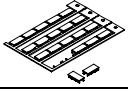
FESTO

Accessoires

Références		N° pièce	Type
Manomètres		Fiches techniques → Internet : pag	
	Avec connecteur de cartouche pour régulateur, 10 bar	543 487	PAGN-26-16-P10
	Avec connecteur de cartouche pour régulateur, 6 bar	543 488	PAGN-26-10-P10
Cartouche pour plaque de régulation			
	Pour Ø extérieur de tuyau de 4 mm	172 972	QSP10-4
	Pour Ø extérieur de tuyau de 3/16 ”	172 975	QSP10-3/16U
Bouchon		Fiches techniques → Internet : b	
	Livré par 10 pièces	3570	B-3/8
Silencieux		Fiches techniques → Internet : u	
	Pour le raccord 12	6841	U-1/8-B
	Pour les raccords 3 et 5 pour 18 mm de largeur	6843	U-3/8-B
	Pour les raccords 3 et 5 pour 26 mm de largeur	6844	U-1/2-B
Étiquette		Fiches techniques → Internet : ibs	
	Étiquette pour distributeur VSVA (livraison par 24 pièces)	18 182	IBS-9x20
Porte-étiquettes		Fiches techniques → Internet : ascf	
	Porte-étiquettes clipsable sur le couvercle de distributeur (livré par 5 pièces)	540 888	ASCF-T-S6

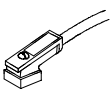

Références – Connecteurs femelles, câble à connecteur femelle pour schéma des contacts DIN EN 175301-803, modèle C					
	Tension [V]	Longueur de câble [m]	Témoin d'état de commutation avec LED	N° pièce	Type
Connecteur femelle sans câble					
Fiches techniques → Internet : mssd					
	-	-	-	151 687	MSSD-EB
	-	-	-	539 712	MSSD-EB-M12
Connecteur femelle sans câble, avec connexion autodénudante					
	-	-	-	192 745	MSSD-EB-S-M14
Câble à connecteur femelle					
Fiches techniques → Internet : kmeb					
	24 CC	2,5	■	151 688	KMEB-1-24-2,5-LED
	24 CC	5	■	151 689	KMEB-1-24-5-LED
	24 CC	10	■	193 457	KMEB-1-24-10-LED
	Jusqu'à 240	2,5	-	151 690	KMEB-1-230AC-2,5
	Jusqu'à 240	5	-	151 691	KMEB-1-230AC-5
	24 CC	2,5	■	174 844	KMEB-2-24-2,5-LED
	24 CC	5	■	174 845	KMEB-2-24-5-LED
	Jusqu'à 240	2,5	-	174 846	KMEB-2-230-2,5
	Jusqu'à 240	5	-	174 847	KMEB-2-230-5



Electrodistributeurs/distributeurs pneumatiques, ISO 15407-1

FESTO

Accessoires

Références – Joint lumineux pour schéma des contacts DIN EN 175301-803, modèle C				Fiches techniques → Internet : meb-ld	
	Tension			N° pièce	Type
	[V CC]	[V CA]			
	12 ... 24	–		151 717	MEB-LD-12-24DC
	–	230		151 718	MEB-LD-230AC

Références – Connecteurs femelles, câbles à connecteur femelle pour distributeurs à connecteur central M12x1				Fiches techniques → Internet : sea	
	Tension	Longueur de câble		N° pièce	Type
		[m]			
Connecteur femelle sans câble				Fiches techniques → Internet : sea	
	–	–		185 498	SEA-M12-4WD-PG7
Câble à connecteur femelle				Fiches techniques → Internet : km-12	
	–	1		185 499	KM-12-M12-GSWD-1-4

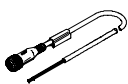
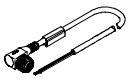
Références – Câbles de liaison						
	Tension	Longueur de câble		Témoin d'état de commutation avec LED	N° pièce	Type
		[m]				
Câble de liaison M8x1, 4 pôles, connecteur femelle droit/extrémité ouverte						
	24 V CC	2,5	–	541 342	NEBU-M8G4-K-2.5-LE4	
		5	–	541 343	NEBU-M8G4-K-5-LE4	
Câble de liaison M8x1, 4 pôles, connecteur femelle coudé/extrémité ouverte						
	24 V CC	2,5	–	541 344	NEBU-M8W4-K-2.5-LE4	
		5	–	541 345	NEBU-M8W4-K-5-LE4	
Câble de liaison M12x1, 4 pôles, connecteur femelle droit/extrémité ouverte						
	24 V CC	2,5	–	541 363	NEBU-M12G5-K-2.5-LE3	
		5	–	541 364	NEBU-M12G5-K-5-LE3	
Câble de liaison M12x1, 4 pôles, connecteur femelle coudé/extrémité ouverte						
	24 V CC	2,5	–	541 367	NEBU-M12W5-K-2.5-LE3	
		5	–	541 370	NEBU-M12W5-K-5-LE3	

Electrodistributeurs/distributeurs pneumatiques, ISO 15407-1

FESTO

Accessoires

Commande manuelle auxiliaire AHB

Matériau :

Polymère

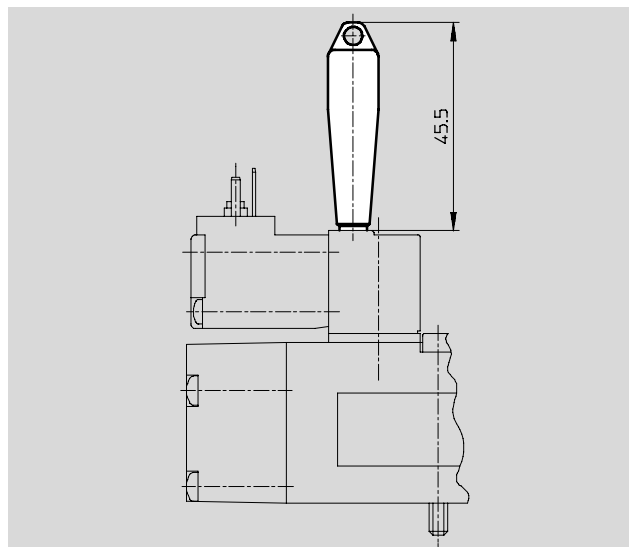

Références			
Pour distributeur pilote	Poids [g]	N° pièce	Type
VSCS-B-M32-MT	5	157 601	AHB-MEB

Dimensions

Téléchargement des données de CAO → www.festo.fr/engineering

Distributeur pilote pour largeur de 18 mm et de 26 mm

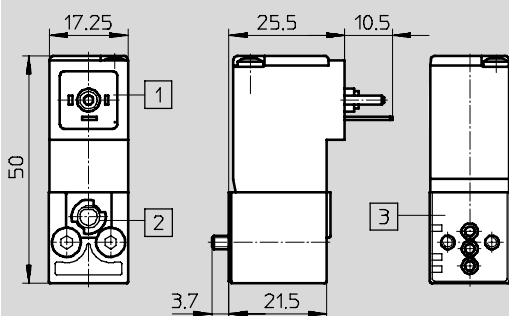

1 Dimensions de raccordement et connecteur femelle selon DIN EN 175301-803, forme C

2 Commande manuelle auxiliaire monostable et avec outil bistable

3 Schéma de connexion pneumatique selon ISO 15218

Références – Distributeur pilote selon ISO 15218

Modèle	Caractéristiques	Puissance		Tension		N° pièce	Type
		[W]	[VA]	[V CC]	[V CA]		
	Connecteur carré, modèle C DIN EN 175301-803. Commande auxiliaire manuelle monostable et avec outil bistable.	1,5	-	24	-	546 262	VSCS-B-M32-MT-WA-1C1
				12	24	546 261	VSCS-B-M32-MT-WA-5WC1
		-	-	-	230	546 264	VSCS-B-M32-MT-WA-3AC1
				-	110	546 263	VSCS-B-M32-MT-WA-2AC1

Terminal de distributeurs de type 16 VTIA – Partie électrique

Références – Eléments modulaires

M Mentions obligatoires				O Options	
Code du système modulaire	Terminal de distributeurs, partie électrique	Connexion électrique	Tension	Câble de connexion	Manuels
546 835	16E	ZSR8 ZSR12	24CC	GA, GB, GD, GE	D, E, F, I, S
Exemple de commande					
546 835	16E		24CC		
1	2	3	4	5	6

Tableau des références			Conditions	Code	Entrée du code
M	1	Code du système modulaire		546 835	
	2	Terminal de distributeurs, partie électrique		Terminal de distributeurs de type 16, VTIA	16E
	3	Connexion électrique		Connecteur central M8 Connecteur central M12	-ZSR8 -ZSR12
	4	Tension		24 V CC	-24DC
O	5	Accessoires électriques			+
		Câble de connexion		2,5 m, Connecteur femelle droit rond	¹ GA
				5 m, Connecteur femelle droit rond	GB
				2,5 m, Connecteur femelle rond coudé	¹ GD
				5 m, Connecteur femelle rond coudé	GE
	6	Manuels		Allemand	-D
				Anglais	-E
				Français	-F
				Italien	-I
				Espagnol	-S

¹ GA, GD Uniquement avec connexion électrique (3) ZSR8

Terminal de distributeurs de type 16 VTIA – Partie électrique

Références – Eléments modulaires

M Mentions obligatoires				O Options	
Code du système modulaire	Terminal de distributeurs, partie électrique	Connexion électrique	Tension	Câble de connexion	Manuels
546 835	16E	DINC	12 CC, 24 CC, 24 CA, 110 CA, 230 CA	GG, GH, GJ, GK, GL	D, E, F, I, S
Exemple de commande					
546 835	16E	- DINC	-	+ 	-
1	2	3	4	5	6

Tableau des références			Conditions	Code	Entrée du code
M	1	Code du système modulaire		546 835	
	2	Terminal de distributeurs, partie électrique		Terminal de distributeurs de type 16, VTIA	16E
	3	Connexion électrique		Interface pilote ISO 15218	-DINC
	4	Tension		12 V CC	-12DC
				24 V CC	-24DC
				24 V CA	-24AC
				110 V CA	-110AC
				230 V CA	-230AC
O	5	Accessoires électriques			+
		Câble de connexion Polyuréthane		2,5 m, Câbles à connecteur femelle, EN 175301 forme C, LED	GG
				5 m, Câbles à connecteur femelle, EN 175301 forme C, LED	GH
				10 m, Câbles à connecteur femelle, EN 175301 forme C, LED	GJ
		Chlorure de polyvinyle		2,5 m, Câbles à connecteur femelle, EN 175301 modèle C, jusqu'à 230 V CA	GK
				5 m, Câbles à connecteur femelle, EN 175301 modèle C, jusqu'à 230 V CA	GL
	6	Manuels		Allemand	-D
				Anglais	-E
				Français	-F
				Italien	-I
				Espagnol	-S

1 GG, GH, GJ Incompatible avec la connexion électrique (3) 24 CA, 110 CA, 230 CA

Terminal de distributeurs de type 16 VTIA – Partie pneumatique

Références – Eléments modulaires

M Mentions obligatoires →				
Code du système modulaire	Terminal de distributeurs, partie pneumatique	Commande manuelle auxiliaire	Alimentation en air de pilotage	Type de raccordement
546 835	16P	N	P, S	G
Exemple de commande				
546 835	-	-	-	G
1	2	3	4	5

Tableau des références						
Largeur		18 mm	26 mm	Conditions	Code	Entrée du code
M	1	Code du système modulaire	546 835			
	2	Terminal de distributeurs, partie pneumatique	Terminal de distributeurs de type 16, VTIA, embases modulaires d'après ISO 15407-1			16P
	3	Commande manuelle auxiliaire	Monostable			-N
	4	Alimentation en air de pilotage	Alimentation en air de pilotage interne			-P
			Alimentation en air de pilotage externe			-S
↓	5	Type de raccordement	Filetage G (standard)			-G

Terminal de distributeurs de type 16 VTIA – Partie pneumatique

Références – Eléments modulaires

→ <input type="checkbox"/> Options		<input type="checkbox"/> M	<input type="checkbox"/> O	<input type="checkbox"/> M	<input type="checkbox"/> O		→
Alimentation pneumatique du terminal de distributeurs	Position de connexion de l'alimentation pneumatique	Version des raccords pneumatiques	Position de l'échappement	Alimentation auxiliaire/ évacuation	Fonctionnement réversible		
S, V	TL, TR, TB	M, N, G	EL, ER, EB	E	Z		
6	7	8	9	10	11		

Tableau des références						
Largeur		18 mm	26 mm	Conditions	Code	Entrée du code
<input type="checkbox"/>	6	Alimentation pneumatique du terminal de distributeurs	Silencieux et raccords instantanés QS	<input type="checkbox"/> 2	S	
			Raccords instantanés QS	<input type="checkbox"/> 2	V	
<input type="checkbox"/>	7	Position de connexion de l'alimentation pneumatique	Gauche		TL	
			Droite		TR	
			Des deux côtés		TB	
<input type="checkbox"/>	8	Version des raccords pneumatiques	Raccords instantanés QS, gros	<input type="checkbox"/> 3	M	
			Raccords instantanés QS, petits	<input type="checkbox"/> 3	N	
			Raccords instantanés QS, gros et petits, panache	<input type="checkbox"/> 3	G	
<input type="checkbox"/>	9	Position de l'échappement	Gauche		EL	
			Droite		ER	
			Des deux côtés		EB	
<input type="checkbox"/>	10	Alimentation auxiliaire/Évacuation	Alimentation sur plaque d'adaptation		-E	
<input type="checkbox"/>	11	Fonctionnement réversible	Fonctionnement réversible de l'emplacement de distributeur 00		-Z	

S, V Uniquement avec version des raccords pneumatiques (8) M, N, G

M, N, G Uniquement avec alimentation pneumatique du terminal de distributeurs (6) S, V. Taille des raccords pneumatiques → tableau page 87

Terminal de distributeurs de type 16 VTIA – Partie pneumatique

Références – Eléments modulaires

→ **M** Mentions obligatoires →

Embases juxtaposables pneumatiques 00 ... 15

12 Type du bloc d'enchaînement : A, B, AK, BK

O Options

13 Alimentation/séparation des canaux : S, T, R, V, SV, VS, TV, VT, RV, VR
14 Fonctionnement réversible : Z

Emplacement de module

00	01	02	03	04	05	06	07	08	09	10	11	12	13	14	15
----	----	----	----	----	----	----	----	----	----	----	----	----	----	----	----

12 + 13 + 14

Tableau des références

Largeur		18 mm	26 mm	Conditions	Code	Entrée du code
M	Embases juxtaposables pneumatiques			4	-	-
12	Type de bloc d'enchaînement 00...15	Embase juxtaposable 1/8"	-	5 6	A	Indiquer l'équipement choisi dans le code de commande
		-	Embase juxtaposable 1/4"	6	B	
		Embase juxtaposable avec raccords instantanés QS, petits	-	5 7	AK	
		-	Embase juxtaposable avec raccords instantanés QS, petits	7	BK	
13	Plaque d'adaptation pour changement des tailles/séparation des canaux 00 ... 14	Séparation des canaux 1, 3, 5		8 9	S	
		Séparation des canaux 1		8 10	T	
		Séparation des canaux 3, 5		8 11	R	
		Plaque d'adaptation		12	V	
		Plaque d'adaptation avec séparation des canaux 1,3,5 gauche		8 9 12	SV	
		Plaque d'adaptation avec séparation des canaux 1, 3, 5 droite		8 9 12	VS	
		Plaque d'adaptation avec séparation des canaux 1, gauche		8 10 12	TV	
		Plaque d'adaptation avec séparation des canaux 1, droite		8 10 12	VT	
		Plaque d'adaptation avec séparation des canaux 3, 5, gauche		8 11 12	RV	
		Plaque d'adaptation avec séparation des canaux 3, 5, droite		8 11 12	VR	
14	Fonctionnement réversible 00 ... 15	les emplacements de distributeurs suivants peuvent fonctionner en mode réversible :		13	Z	

- | | |
|--|---|
| <p>4 Les embases juxtaposables doivent toutes être équipées en continu</p> <p>5 A, AK Non admissible si B, BK a été choisi avant dans la séquence. Respecter le sens de progression</p> <p>6 A, B Incompatible avec la version des raccords pneumatiques (8) N</p> <p>7 AK, BK Incompatible avec la version des raccords pneumatiques (8) M</p> <p>8 S, T, R, SV, VS, TV, VT, RV, VR Aucune zone sans pression ne doit apparaître. Plaque d'adaptation admissible une seule fois</p> <p>9 S, SV, VS Lors de la séparation des canaux S... sans tailles panachées, l'alimentation et l'échappement sont nécessaires des deux côtés. Lors de la séparation des canaux S... avec tailles panachées mais sans alimentation au niveau de la plaque d'adaptation, l'alimentation et l'échappement sont nécessaires des deux côtés</p> <p>10 T, TV, VT Lors de la séparation des canaux T... sans tailles panachées, l'alimentation est nécessaire des deux côtés. Lors de la séparation des canaux T... avec tailles panachées mais sans alimentation au niveau de la plaque d'adaptation, l'alimentation est nécessaire des deux côtés</p> <p>11 R, RV, VR Lors de la séparation des canaux R... sans tailles panachées, l'échappement est nécessaire des deux côtés. Lors de la séparation des canaux R... avec tailles panachées mais sans alimentation au niveau de la plaque d'adaptation, l'échappement est nécessaire des deux côtés</p> | <p>12 V, SV, VS, TV, VT, RV, VR Doit être sélectionné si l'alimentation auxiliaire/l'évacuation (10) E a été choisie. Au moins une des embases juxtaposables suivantes doit être sélectionnée : (12) B ou BK</p> <p>13 Z Uniquement directement après la plaque d'adaptation pour changement des tailles/séparation des canaux (13) S, SV, VS (séparation des canaux 1, 3, 5) et la position de connexion de l'alimentation pneumatique (7) TB (alimentation des deux côtés), ou la position de l'échappement (9) EB (échappement des deux côtés) ou après la plaque d'adaptation pour changement des tailles/séparation des canaux (13) SV (plaque d'adaptation avec séparation des canaux 1, 3, 5, gauche) et l'alimentation auxiliaire/évacuation (10) E (alimentation au niveau de la plaque d'adaptation) au niveau de la position de connexion de l'alimentation pneumatique (7) TL (alimentation gauche) et de la position de l'échappement (9) EL (échappement gauche) ou directement après la plaque d'adaptation pour changement des tailles/séparation des canaux (13) VS (plaque d'adaptation avec séparation des canaux 1, 3, 5, droite) et l'alimentation auxiliaire/évacuation (10) E (alimentation au niveau de la plaque d'adaptation) au niveau de la position de connexion de l'alimentation pneumatique (7) TR (alimentation droite) et de la position de l'échappement (9) ER (échappement droit)</p> <p>Incompatible avec l'alimentation de l'air de pilotage (4) P (air de pilotage interne)</p> |
|--|---|

Terminal de distributeurs de type 16 VTIA – Partie pneumatique

Références – Eléments modulaires

→ M O Options →															
Emplacements de distributeurs pneumatiques 00 ... 15															
15 Emplacement de distributeur 00 ... 15 : M, O, J, D, N, K, H, B, G, E, L															
O Options															
16 Emplacement de manodétendeur 00 ... 15 : ZA, ZB, ZC, ZD, ZE, ZF, ZG, ZH, ZI, ZJ, ZK, ZL, ZM, ZN															
17 Emplacement de témoin de pression 00 ... 15 : T, U															
18 Embase avec limiteur de débit 00 ... 15 : X															
19 Emplacement de plaque de blocage de la pression verticale 00 ... 15 : ZT															
Emplacement de distributeur 20 Emplacement de plaque d'alimentation verticale 00 ... 151 : ZU															
00	01	02	03	04	05	06	07	08	09	10	11	12	13	14	15
M	M	M	O	O	O	J	J	E	E						
15 + 16 + 17 + 18 + 19 + 20															

Tableau des références								
Largeur		18 mm	26 mm	Conditions	Code	Entrée du code		
↓		Emplacements de distributeurs pneumatiques 00 ... 15			-	-		
M	15	Emplacement de distributeur 00 ... 15		Distributeur 5/2, monostable, avec rappel par ressort pneumatique	M	Entrer l'équipement choisi pour les emplacements de distributeurs dans le code de commande		
				Distributeur 5/2 monostable avec rappel par ressort :	O			
				Distributeur 5/2, bistable	J			
				Distributeur 5/2, bistable, dominant	D			
				Distributeur 2x 3/2, ouvert en position de repos	N			
				Distributeur 2x 3/2, fermé en position de repos	K			
				Distributeur 2x 3/2, 1x ouvert et 1x fermé en position de repos	H			
				Distributeur 5/3, sous pression en position médiane	B			
				Distributeur 5/3, fermé en position médiane	G			
				Distributeur 5/3, à l'échappement en position médiane	E			
				Emplacement de réserve	L			
O	16	Manodétendeur de l'emplacement de distributeur 00 ... 15	Pression d'entrée 10 bar	Plaque avec régulateur de pression pour le raccord 1	¹⁴		ZA	
					Plaque avec régulateur de pression pour le raccord 4			ZB
					Plaque avec régulateur de pression pour le raccord 2			ZC
					Plaque avec régulateur de pression pour le raccord 4/2		ZD	
					Plaque avec régulateur de pression au raccord 4/2, réversible	¹⁴ ¹⁵	ZE	
					Plaque avec régulateur de pression pour raccord 4, réversible	¹⁴ ¹⁵	ZK	
					Plaque avec régulateur de pression pour raccord 2, réversible	¹⁴ ¹⁵	ZL	
				Pression d'entrée : 6 bar	Plaque avec régulateur de pression pour le raccord 1	¹⁴	ZF	
						Plaque avec régulateur de pression pour le raccord 4		ZG
						Plaque avec régulateur de pression pour le raccord 2		ZH
			Plaque avec régulateur de pression pour le raccord 4/2			ZI		
			Plaque avec régulateur de pression au raccord 4/2, réversible		¹⁴ ¹⁵	ZJ		
			Plaque avec régulateur de pression pour raccord 4, réversible		¹⁴ ¹⁵	ZM		
↓			Plaque avec régulateur de pression pour raccord 2, réversible	¹⁴ ¹⁵	ZN			

¹⁴ ZA, ZE, ZK, ZL, ZF, ZJ, ZM, ZN

Non admissible dans les zones à fonctionnement réversible

¹⁵ ZE, ZK, ZL, ZJ, ZM, ZN

A ne pas utiliser avec les distributeurs (15) N, K, H (distributeur 2x 3/2)

Terminal de distributeurs de type 16 VTIA – Partie pneumatique

Références – Eléments modulaires

→ **0 Options**

Accessoires pneumatiques

...B

+

21

Tableau des références						
Largeur	18 mm	26 mm	Conditions	Code	Entrée du code	
↓ 0	17	Témoin de pression de l'emplacement de distributeur 00 ... 15	Manomètre, 10 bar	16	T	Entrer l'équipement choisi pour les emplacements de distributeurs dans le code de commande
			Manomètre, 6 bar	17	U	
	18	Embase avec limiteur de débit de l'emplacement de distributeur 00 ... 15	Embase avec limiteur de débit		X	
	19	Plaque de blocage de la pression verticale de l'emplacement de distributeur 00 ... 15	Séparation de pression au niveau de la structure du distributeur		ZT	
	20	Plaque de blocage de la pression verticale de l'emplacement de distributeur 00 ... 15	Alimentation du distributeur		ZU	
	21	Accessoires pneumatiques			+	+
		Porte-étiquettes pour distributeurs	5 ... 50	18	...B	

16 T Uniquement avec le manodétendeur (16) ZA, ZB, ZC, ZD, ZE, ZK, ZL.
 17 U Uniquement avec le manodétendeur (16) ZF, ZG, ZH, ZI, ZJ, ZM, ZN

18 B Uniquement avec connexion électrique ZSR8, ZSR12

Terminal de distributeurs de type 16 VTIA – Partie pneumatique

Références – Eléments modulaires

Taille des raccords pneumatiques					
	Code	câble	Largeur		
			18 mm	26 mm	
8		Version des raccords pneumatiques			
7	Position de connexion de l'alimentation pneumatique TL, TR, TB	M	1, 3, 5	G $\frac{1}{2}$ (QS-G $\frac{1}{2}$ -16)	G $\frac{1}{2}$ (QS-G $\frac{1}{2}$ -16)
		G	1, 3, 5	G $\frac{1}{2}$ (QS-G $\frac{1}{2}$ -16)	G $\frac{1}{2}$ (QS-G $\frac{1}{2}$ -16)
		N	1, 3, 5	G $\frac{1}{2}$ (QS-G $\frac{1}{2}$ -12)	G $\frac{1}{2}$ (QS-G $\frac{1}{2}$ -12)
9	Position de l'échappement EL, ER, EB	M	12, 14	G $\frac{1}{4}$ (QS-G $\frac{1}{4}$ -10)	G $\frac{1}{4}$ (QS-G $\frac{1}{4}$ -10)
		G	12, 14	G $\frac{1}{4}$ (QS-G $\frac{1}{4}$ -10)	G $\frac{1}{4}$ (QS-G $\frac{1}{4}$ -10)
		N	12, 14	G $\frac{1}{4}$ (QS-G $\frac{1}{4}$ -8)	G $\frac{1}{4}$ (QS-G $\frac{1}{4}$ -8)
12	Type de bloc d'enchaînement A, B	M	2, 4	G $\frac{1}{8}$ (QS-G $\frac{1}{8}$ -8)	G $\frac{1}{4}$ (QS-G $\frac{1}{4}$ -10)
12	Type de bloc d'enchaînement AK, BK	N	2, 4	G $\frac{1}{8}$ (QS-G $\frac{1}{8}$ -6)	G $\frac{1}{4}$ (QS-G $\frac{1}{4}$ -8)