

Axes à vis à billes ELGT-BS

FESTO

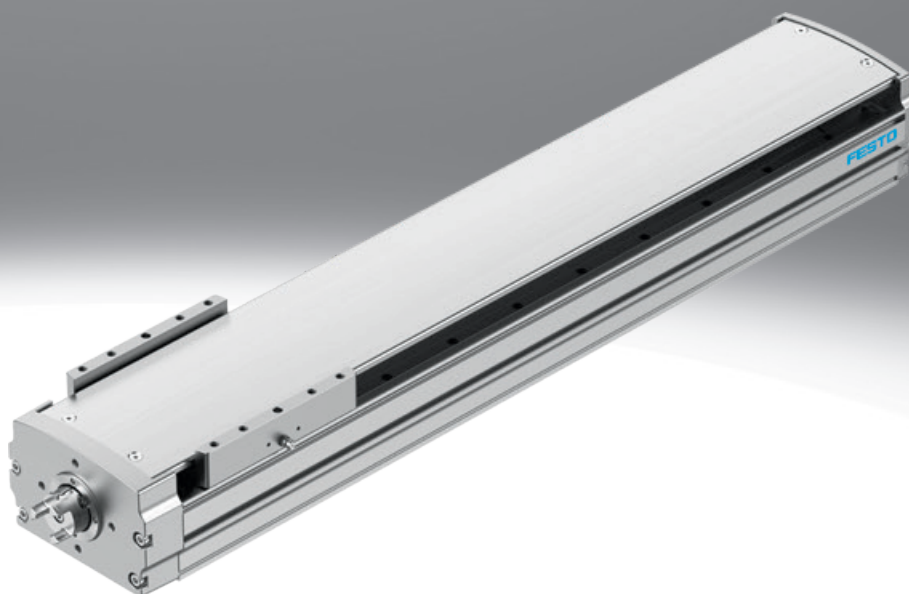

Caractéristiques

En bref

- Modèle compact
- Optimisés pour une utilisation dans l'industrie électronique et automobile : les matériaux contiennent moins de 1 % de cuivre et de zinc
- Rapport optimal entre l'encombrement et la zone de travail grâce à une conception d'axe optimisée
- Intégration simple de moteurs avec des kits de fixation pour moteur
- Détection de position avec capteurs de proximité inductifs SIES-8M et capteurs de proximité magnétiques SME/SMT-8M

Valeurs caractéristiques des axes

Les indications du tableau représentent les valeurs maximales pouvant être atteintes.
Les valeurs précises de chaque variante figurent dans la fiche de données techniques correspondante.

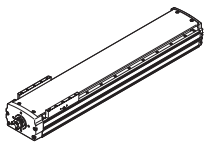
Version	Taille	Pas de la vis [mm/tr]	Course utile [mm]	Vitesse max. [m/s]	Répétabilité [mm]	Poussée max. Fx [N]	Caractéristiques de guidage				
							Forces et couples				
							Fy [N]	Fz [N]	Mx [Nm]	My [Nm]	Mz [Nm]
Guidage à recirculation de billes											
	90	10	50 ... 1000	0,5	±0,02	1270	4710	5600	65	51	51
		20	50 ... 1000	1	±0,02	810	4710	5600	65	51	51
	120	10	300 ... 1000	0,5	±0,02	1265	6800	8090	300	310	310
		20	300 ... 1000	1	±0,02	805	6800	8090	300	310	310
	160	10	300 ... 1000	0,5	±0,02	1575	9550	11370	600	560	560
		20	300 ... 1000	1	±0,02	1045	9550	11370	600	560	560

Note

Logiciel de conception
→ www.festo.com

Système complet composé d'axes à vis à billes, d'un moteur, d'un contrôleur de moteur et d'un kit de montage pour moteur

→ page 40

Axe à vis à billes avec guidage à recirculation de billes



Moteur



Servomoteur :
EMMT-AS, EMME-AS, EMMS-AS
Moteur pas-à-pas :
EMMS-ST
Actionneur intégré :
EMCA-EC

Servovariateur



Servovariateur :
CMMT-AS
Servovariateur pour basse tension :
CMMT-ST

Kit de fixation pour moteur

Kit de montage axial

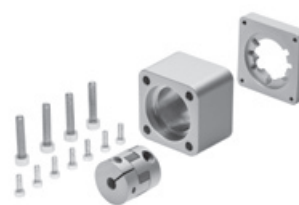

Kit de montage parallèle

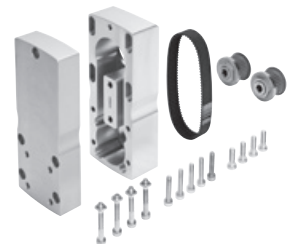

Désignations

001	Série
ELGT	Axe à chariot

002	Mode d'entraînement
BS	Transmission à vis à billes

003	Taille
90	90
120	120
160	160

004	Course
50	50
100	100
150	150
200	200
250	250
300	300
350	350
400	400
450	450
500	500
550	550
600	600
650	650
700	700
750	750
800	800
900	900
1000	1000

005	Pas de la vis
10P	10 mm
20P	20 mm

Périphérie

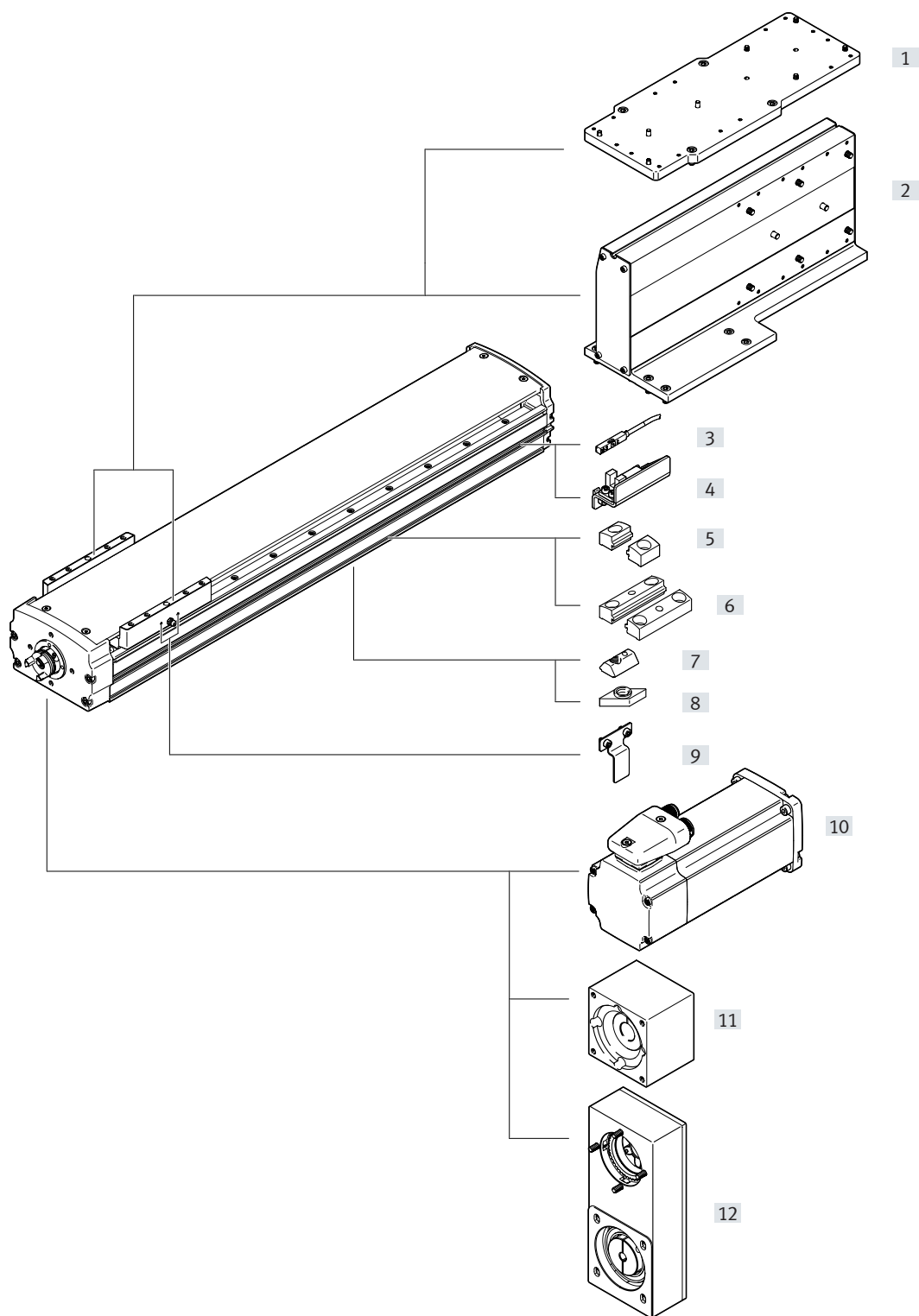

Périphérie

Accessoires			
	Type/Code de commande	Description	→ Page/Internet
[1]	Kit d'adaptation EHAM-MA-L9	<ul style="list-style-type: none"> Pour le montage axial/axial Des arêtes vives peuvent être présentes lors du montage de moteurs avec des kits de montage parallèles. Dans ce cas, la plaque d'adaptation est nécessaire pour la compensation de hauteur. (Téléchargement des données CAO → www.festo.com) 	30
[2]	Kit d'équerres EHAM-AK-L9	Pour le montage axial/axial	26
[3]	Capteur de proximité SIES-8M	Capteurs de proximité inductifs, pour rainure en T	45
	Capteur de proximité SME/SMT-8M	Capteurs de proximité magnétiques, pour rainure en T	45
[4]	Support de capteur EAPM-L9-SHE	Pour la fixation de capteurs d'autres fabricants sur l'axe	44
[5]	Fixation de profilé EAHF-L2-...-P	Pour la fixation de l'axe latéralement sur le profilé	41
[6]	Fixation de profilé EAHF-L2-...-P-S	Pour la fixation de l'axe latéralement sur le profilé	42
[7]	Écrou pour rainure NST	Pour la fixation des équipements	46
[8]	Écrou pour rainure ABAN	Pour la fixation des équipements	46
[9]	Langue de commutation EAPM-L9	Pour la détection de la position du chariot en liaison avec les capteurs de proximité inductifs SIES-8M	43
[10]	Moteur EMCA-EC EMME-AS EMMS-AS, EMMS-ST EMMT-AS	Moteurs spécifiques pour axes, avec ou sans frein	40
[11]	Kit de montage axial EAMM-A	pour montage axial du moteur	40
[12]	Kit de montage parallèle EAMM-U	pour montage parallèle du moteur	40

Fiche de données techniques

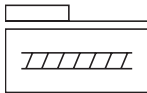

- Taille
90 ... 160 mm
- Courses
50 ... 1000 mm
- www.festo.com



Caractéristiques techniques générales				
Taille		90	120	160
Conception		Axe linéaire électromécanique avec vis à recirculation de billes		
Position de montage		Indifférente		
Type de moteur		Moteur pas-à-pas Servomoteur		
Guidage		Guidage à recirculation de billes		
Type de vis		Vis à billes		
Course utile	[mm]	50 ... 1000	300 ... 1000	
Réserve de course	[mm]	0		
Poussée max. Fx				
[10P]	[N]	1270	1265	1575
[20P]	[N]	810	805	1045
Constante d'avance				
[10P]	[mm/tr]	10		
[20P]	[mm/tr]	20		
Couple de rotation à vide à faible vitesse de déplacement				
[10P]	[Nm]	0,08	0,08	0,2
[20P]	[Nm]	0,04	0,08	0,14
Couple de rotation à vide à la vitesse de déplacement max.				
[10P]	[Nm]	0,3	0,3	0,4
[20P]	[Nm]	0,2	0,3	0,4
Force radiale max. ¹⁾				
[10P]	[N]	290		340
[20P]	[N]	290		
Vitesse de rotation max. ²⁾		3000		
Vitesse max.				
[10P]	[m/s]	0,5		
[20P]	[m/s]	1		
Accélération max.		15		
Répétabilité		±0,02		
Jeu réversible		≤ 0,15		

1) Sur l'arbre à clavette
2) Le nombre de tours et la vitesse dépendent de la course

Conditions de service et d'environnement		90	120	160
Température ambiante ¹⁾	[°C]	0 ... +50		
Degré de protection		IP20		
Temps de mise sous tension	[%]	100		
Intervalle de maintenance		Graissage à vie		

1) Tenir compte de la plage d'utilisation des capteurs de proximité

Fiche de données techniques

Poids [g]						
Taille	90		120		160	
Pas de la vis [mm/tr]	10	20	10	20	10	20
Poids de base à 0 mm de course	4380	4353	5259	5235	9564	9601
Supplément de poids par 10 mm de course	104	102	124	122	188	189
Masse déplacée	1628	1645	2019	2036	3835	3842

Broche à billes						
Taille	90		120		160	
Pas de la vis [mm/tr]	10	20	10	20	10	20
Diamètre [mm]	16	15	16	15	20	

Moment d'inertie de masse								
Taille	90		120		160			
Pas de la vis [mm/tr]	10	20	10	20	10	20		
J_0	[kg mm ²]	12,52	22,91	13,06	26,54	31,75	63,42	
J_H par mètre de course	[kg mm ²]	34,53	25,22	34,53	25,22	80,9	90,27	
J_L par kg de charge utile	[kg mm ²]	2,53	10,13	2,53	10,13	2,53	101,3	
J_W Chariot	[kg mm ²]	3,58	14,35	4,48	17,93	8,2	32,84	

Le moment d'inertie de masse J_A de l'axe complet se calcule comme suit :

$$J_A = J_0 + J_W + J_H \times \text{course utile [m]} + J_L \times m_{\text{charge utile [kg]}}$$

Prise de référence

La prise de référence peut être effectuée de deux manières :

- En arrêt sur une butée fixe
- Via un capteur de référence externe

Les valeurs suivantes doivent être respectées :

Taille	90	120	160
Energie d'impact max. [mJ]	2		
à la vitesse max. de la Mise en référence [m/s]	0,01		
avec charge utile max. [kg]	40		

Matériaux

Coupe fonctionnelle

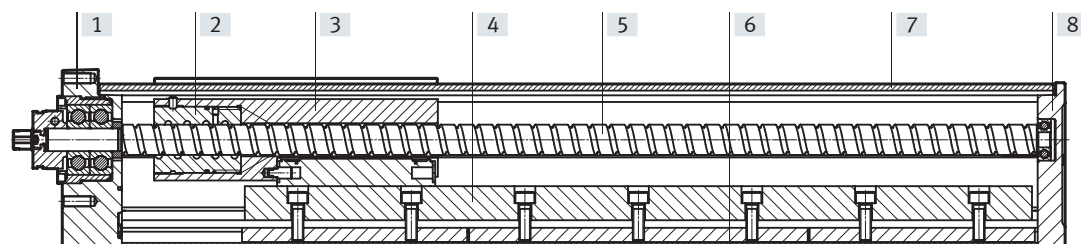

Axe	
[1] Culasse d'actionneur	Aluminium moulé sous pression, laqué
[2] Écrou	Acier
[3] Chariot	Alliage d'aluminium corroyé, anodisé
[4] Guidage chariot	Acier
[5] Broche à billes	Acier
[6] Profilé	Alliage d'aluminium corroyé, anodisé
[7] Corps	Alliage d'aluminium corroyé, anodisé
[8] Culasse arrière	Aluminium moulé sous pression, laqué
Note relative aux matériaux	Matériaux contenant du silicone Conformes RoHS

Fiche de données techniques

Valeurs caractéristiques de charge

Les forces et les couples indiqués se rapportent à l'axe de la vis à billes. Le point d'attaque correspond à l'intersection de l'axe de guidage et de l'axe vertical passant au centre du chariot. Ces valeurs ne doivent pas être dépassées en fonctionnement. Pour cela veillez aux valeurs extrêmes d'accélération et de décélération.

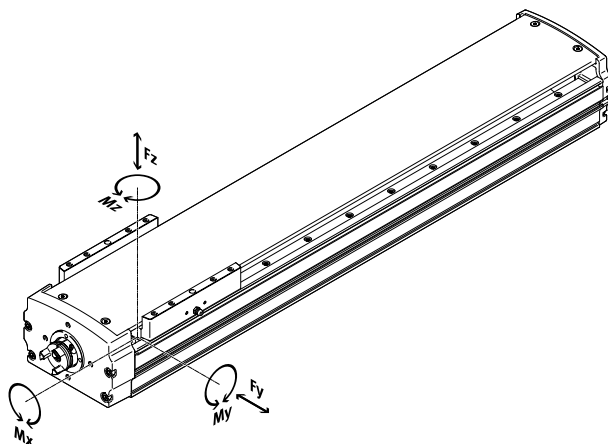

Écart entre la surface du chariot et le centre du guidage

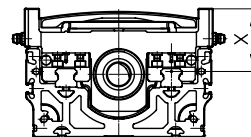

Forces et couples max. admissibles pour une durée de vie de 5000 km

Taille		90	120	160
F _y max.	[N]	4710	6800	9550
F _z max.	[N]	5600	8090	11370
M _x max.	[Nm]	65	300	600
M _y max.	[Nm]	51	310	560
M _z max.	[Nm]	51	310	560

Écart entre la surface du chariot et le centre du guidage

Taille		90	120	160
Dimension x	[mm]	66	48	57,5

Caractéristiques de charge

Taille		90	120	160			
Pas de la vis	[mm/tr]	10	20	10	20	10	20

Vis d'entraînement à billes

Dynamique C _{dyn}	[N]	10700	7100	10700	7100	19400	8200
Statique C ₀		22700	14700	22700	14700	50100	18600

Note

Pour une durée de vie de 5000 km du système de guidage, le facteur de comparaison de charge, sur la base des forces et couples maximum admissibles pour une durée de vie de 5000 km, doit accepter une valeur de $f_v \leq 1$.

Si plusieurs des forces et couples mentionnés ci-dessous agissent simultanément sur l'axe, respectez les charges maximales indiquées et veillez à ce que la relation suivante soit vérifiée :

Calcul du facteur de comparaison de charge :

$$f_v = \frac{|F_{y1}|}{F_{y2}} + \frac{|F_{z1}|}{F_{z2}} + \frac{|M_{x1}|}{M_{x2}} + \frac{|M_{y1}|}{M_{y2}} + \frac{|M_{z1}|}{M_{z2}} \leq 1$$

F₁/M₁ = valeur dynamique

F₂/M₂ = valeur maximale

Fiche de données techniques

Calcul de la durée de vie

La durée de vie du guidage dépend de la charge. La représentation graphique du facteur de comparaison de charge f_v en fonction de la durée de vie ci-après permet d'obtenir une estimation de la durée de vie.

Cette représentation ne permet d'obtenir que la valeur théorique. Si le facteur de comparaison de charge f_v dépasse 1, il est impératif de prendre conseil auprès de votre interlocuteur Festo local.

Facteur de comparaison de charge f_v en fonction de la durée de vie l

Exemple :

Un utilisateur désire mettre en mouvement une masse de x kg. Le résultat du calcul effectué grâce à la relation (→ page 8) donne un facteur de comparaison de charge f_v égal à 1,5. D'après le graphique, le guidage aura une durée de vie d'environ 1500 km. La réduction de l'accélération entraîne la diminution des valeurs M_y et M_z . Le facteur de comparaison de charge f_v vaut maintenant 1 et la durée de vie 5000 km.

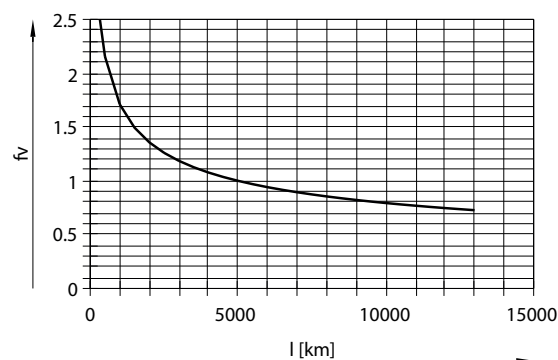

Comparaison des paramètres de charge à 5000 km avec les forces et les couples dynamiques des guidages par recirculation de billes

Les paramètres de charge des guidages à billes sont établis suivant les normes ISO ou JIS en fonction des efforts et des couples dynamiques ou statiques. Les efforts et couples sont déterminés pour une durée de vie prévue de 100 km selon la norme ISO ou 50 km suivant le JIS.

Compte tenu de la dépendance de la durée de vie aux paramètres de charge, les efforts et couples admissibles maximum pour atteindre une durée de vie 5000 km, ne sont pas comparables aux efforts et couples dynamiques admissibles suivant les normes ISO ou JIS.

Pour faciliter la comparaison de la tenue des guidages des axes linéaires ELGT, le tableau suivant indique les efforts et les couples théoriques admissibles pour une durée de vie calculée de 100 km. Ils correspondent aux efforts et aux couples dynamiques admissibles de la norme ISO.

Ces valeurs de 100 km sont des valeurs purement théoriques et ne sont utilisées que pour la comparaison avec les efforts et les couples dynamiques admissibles de la norme ISO. L'utilisation des actionneurs avec de telles charges est exclue et ne peut qu'endommager l'axe.

Forces et couples max. admissibles pour une durée de vie théorique de 100 km (dans l'optique exclusive d'un guidage)

Taille		90	120	160
$F_{y_{max}}$	[N]	17352	25051	35183
$F_{z_{max}}$	[N]	20631	29804	41887
$M_{x_{max}}$	[Nm]	239	1105	2210
$M_{y_{max}}$	[Nm]	188	1142	2063
$M_{z_{max}}$	[Nm]	188	1142	2063

Fiche de données techniques

Accélération maximale a en fonction de la charge utile m

Taille 90

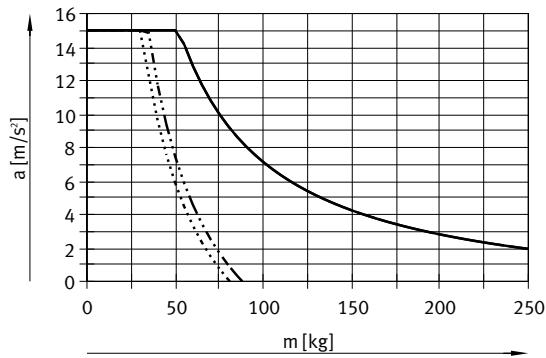

Taille 120

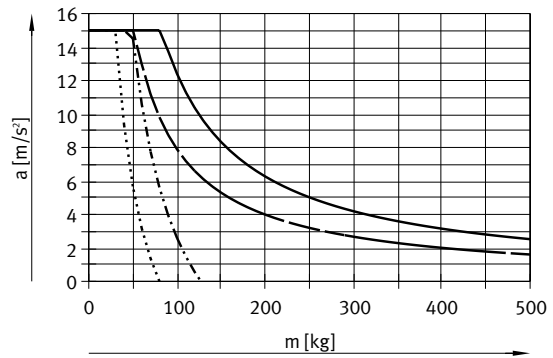

Taille 160

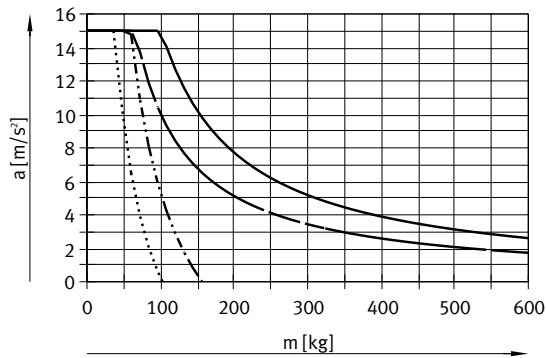

- [10P] et position de montage horizontale
- - - [20P] et position de montage horizontale
- · · · · [10P] et position de montage verticale
- · · · · [20P] et position de montage verticale

Fiche de données techniques

Vitesse v en fonction de la course utile l

Taille 90

[10P]

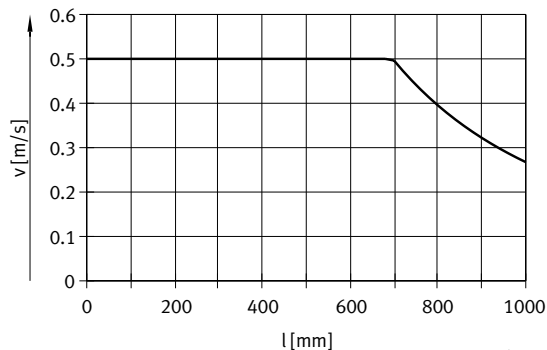

[20P]

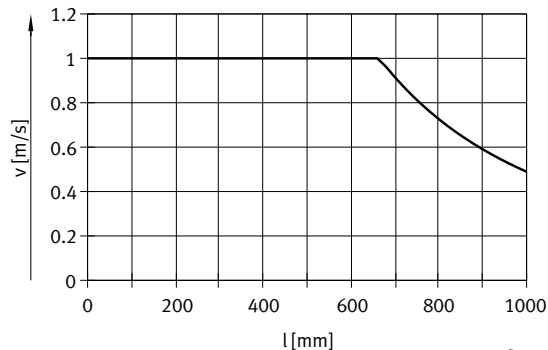

Taille 120

[10P]

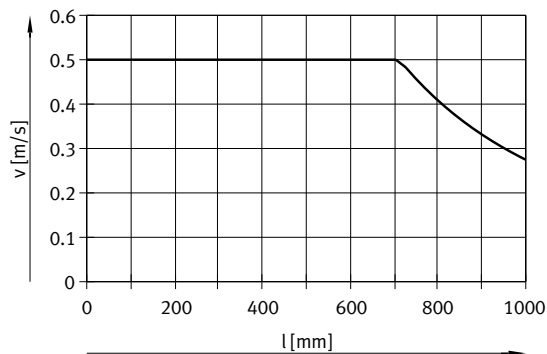

[20P]

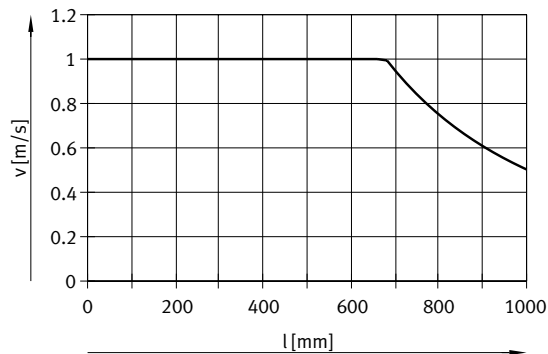

Taille 160

[10P]

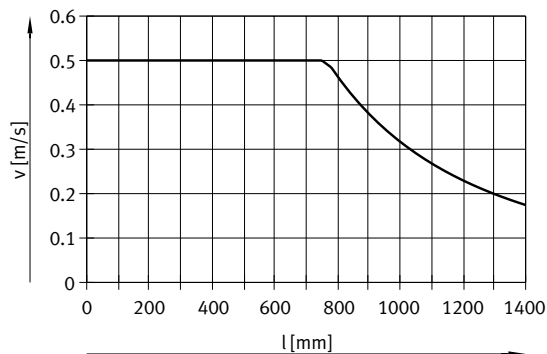

[20P]

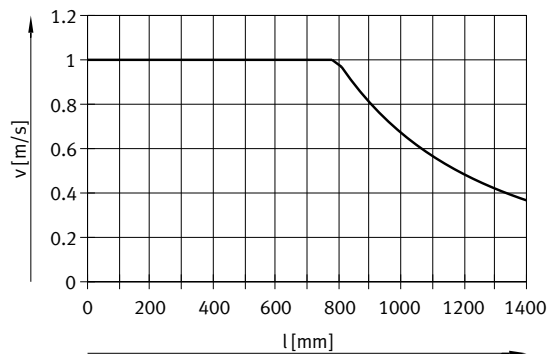

Fiche de données techniques

Vitesse de rotation n en fonction de la course utile l

Taille 90

[10P]

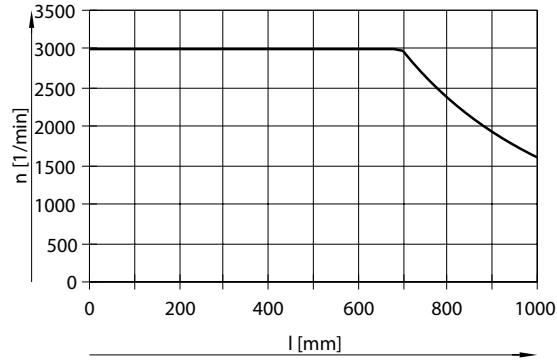

[20P]

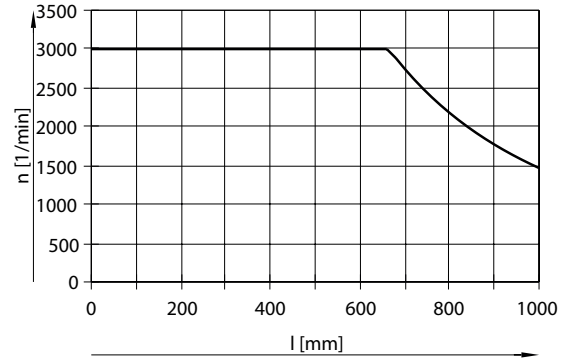

Taille 120

[10P]

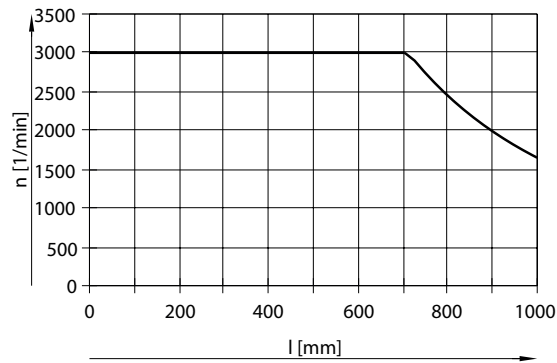

[20P]

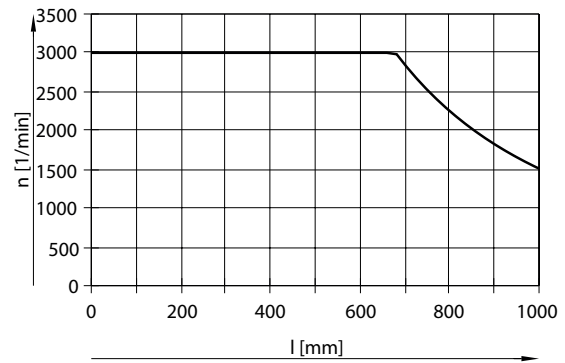

Taille 160

[10P]

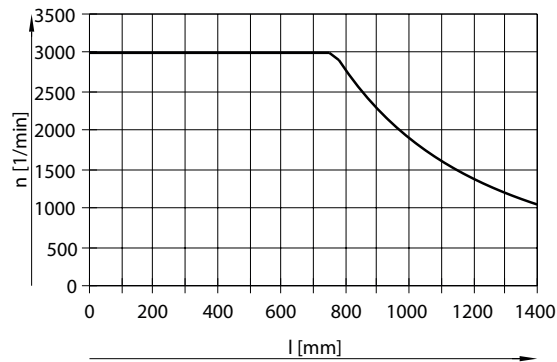

[20P]

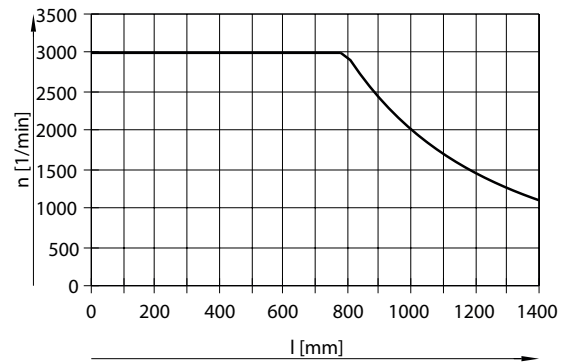

Fiche de données techniques

Poussée théorique F en fonction du moment d'entrée M

Taille 90

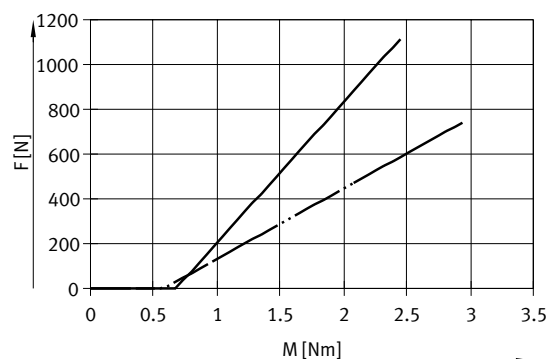

— [10P]
 - · - · - [20P]

Taille 120

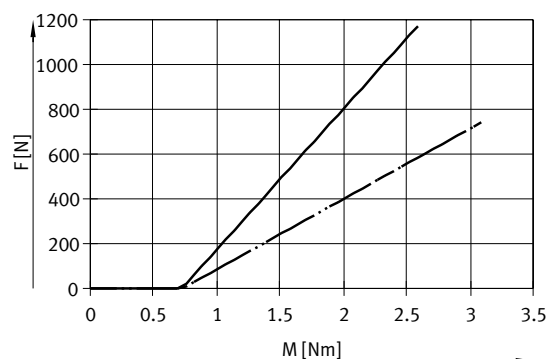

— [10P]
 - · - · - [20P]

Taille 160

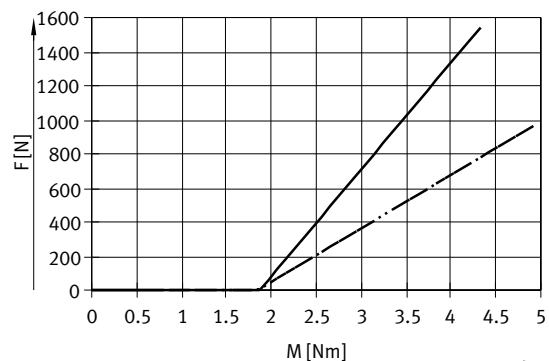

— [10P]
 - · - · - [20P]

Fiche de données techniques

Poussée F en fonction de la durée de vie l

Taille 90

[10P]

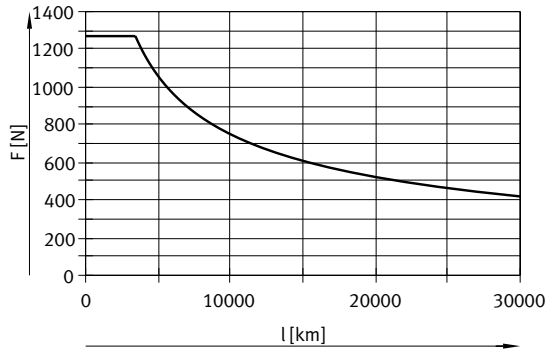

[20P]

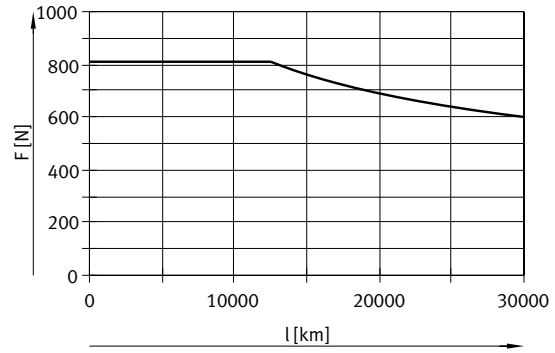

Taille 120

[10P]

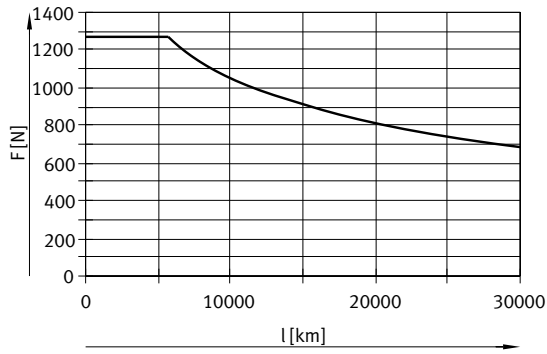

[20P]

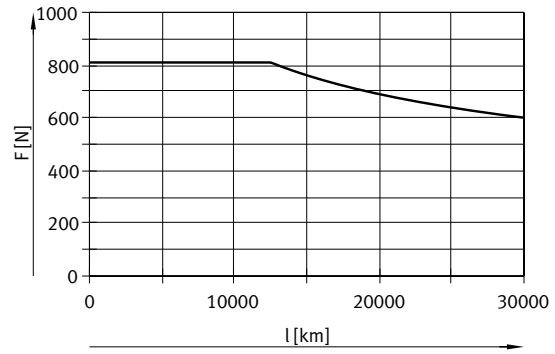

Taille 160

[10P]

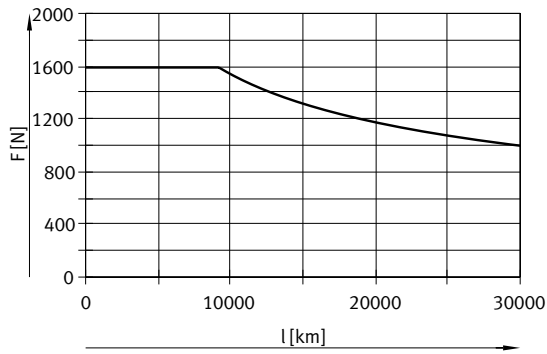

[20P]

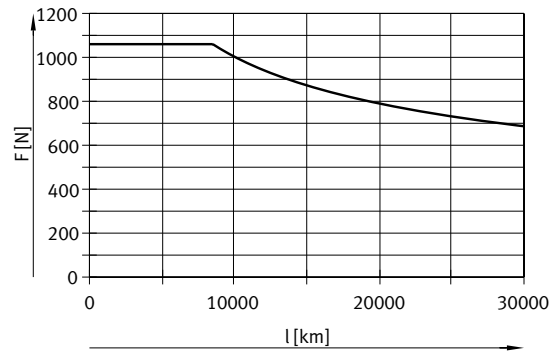

Fiche de données techniques

Moments d'inertie de surface 2e degré

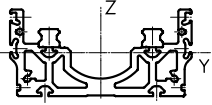

Taille		90	120	160
I_y	[mm ⁴]	631000	966000	1411000
I_z	[mm ⁴]	1948000	6011000	15257000

Espacement maximal L des supports (sans fixation de profilé EAHF) en fonction de la force F

Pour limiter la flexion sur les courses longues, il conviendra de monter l'axe sur des supports.

Les graphiques ci-après permettent de déterminer l'espacement maximal l des supports en fonction de la force appliquée F. La flèche est $f = 0,5$ mm.

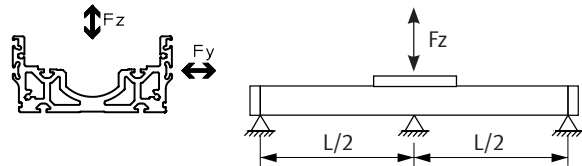

Taille 90

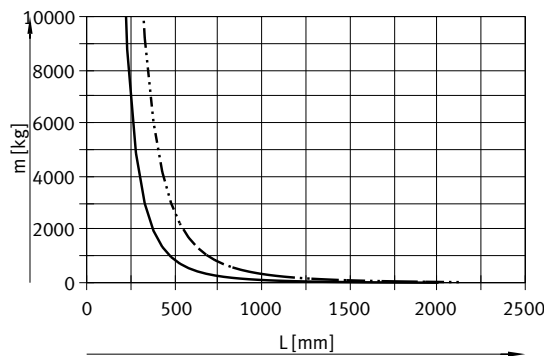

Taille 120

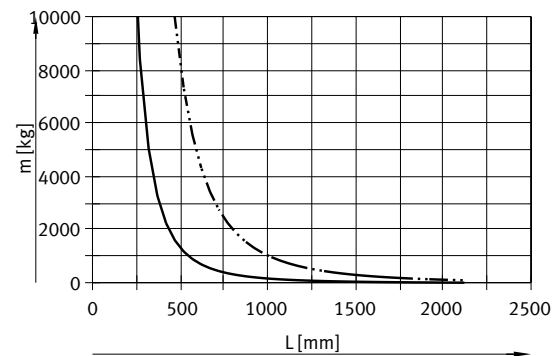

Taille 160

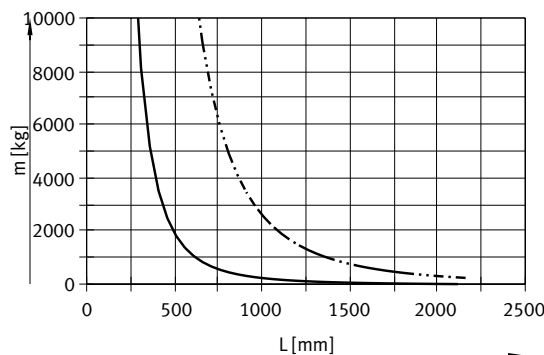

— Fy
- - - Fz

Valeurs de flèche limites recommandées

Pour ne pas gêner le fonctionnement de l'axe, il est recommandé de respecter les valeurs de flèche limites.

Une déformation accentuée peut entraîner l'augmentation des frottements, l'accroissement de l'usure et la diminution de la durée de vie.

Taille	Flèche dynamique (charge en mouvement)	Flèche statique (charge immobile)
90 ... 160	0,05 % de la longueur de l'axe, 0,5 mm maximum	0,1% de la longueur de l'axe

Fiche de données techniques

Dimensions

Téléchargement des données CAO → www.festo.com

Taille 90

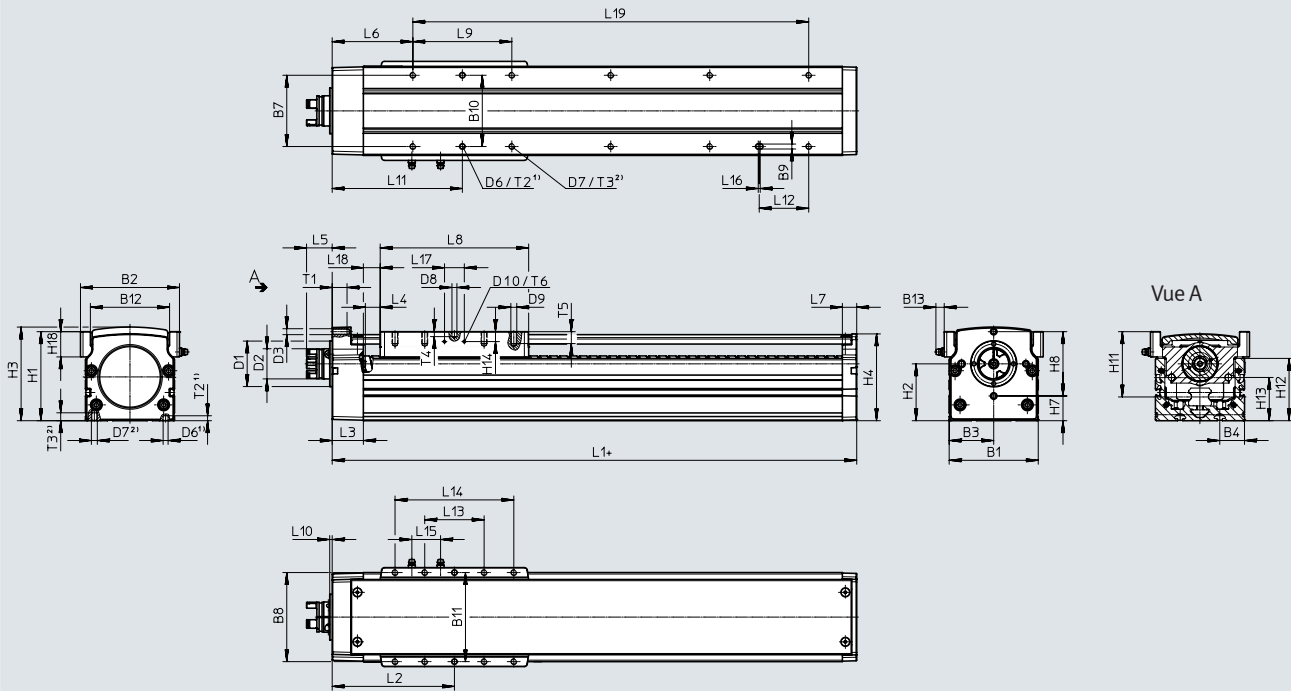

+ = plus la course

- 1) Il y a toujours 2 trous de centrage par axe
- 2) Le nombre de trous taraudés dépend de la course → page 17

-  - **Note**

Pour éviter les tensions dans le chariot, respecter une planéité d'au moins 0,03 mm à 200 mm sur les surfaces de contact des équipements.

Fiche de données techniques

Taille	B1	B2	B3	B4	B7	B8	B9	B10	B11	B12	B13	D1 ∅	D2 ∅	D3	D6 ¹⁾ ∅ H7	D7 ²⁾	D8 ∅ H7	D9
[mm]							H7	±0,03	±0,03									
90	90	100	45	25	72	90	5	72	90	80	8,4	46	30,5	M6	5	M6	5	M6

Taille	D10	H1	H2	H3	H4	H7	H8	H11	H12	H13	H14	H18	L1	L2	L3	L4	L5	L6
[mm]														min.				
90	M3	90	57,5	95	88	25	65	66	63	43,7	10	25,5	230	123,5	31,5	15	25,9	81,5

Taille	L7	L8	L9	L10	L11	L12	L13	L14	L15	L16	L17	L18	T1	T2 ¹⁾	T3 ²⁾	T4	T5	T6
[mm]																		
90	14,5	150	100	2,5	131,5	50	60	120	29	2	20	17	15	5	8	5	12	6

Taille	Course	Nombre de trous taraudés	Nombre d'espacements L9	L19
[mm]	[mm]			
90	50	4	1	100
	100	6	2	200
	150	6	2	200
	200	8	3	300
	250	8	3	300
	300	10	4	400
	350	10	4	400
	400	12	5	500
	450	12	5	500
	500	14	6	600
	550	14	6	600
	600	16	7	700
	650	16	7	700
	700	18	8	800
	750	18	8	800
800	20	9	900	
900	22	10	1000	
1000	24	11	1100	

Fiche de données techniques

Dimensions

Taille 120 ... 160

Téléchargement des données CAO → www.festo.com

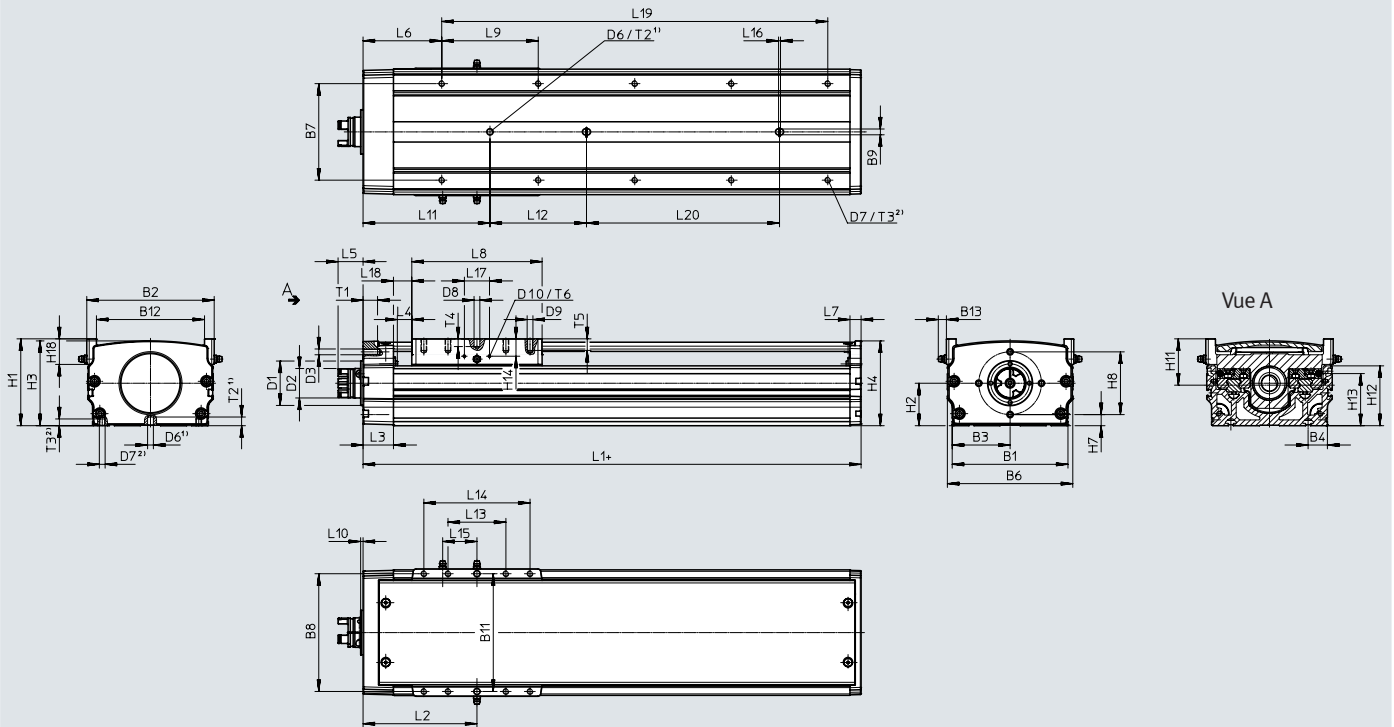

+ = plus la course

- 1) Il y a toujours 2 trous de centrage par axe
- 2) Le nombre de trous taraudés dépend de la course → page 19

 - **Note**

Pour éviter les tensions dans le chariot, respecter une planéité d'au moins 0,03 mm à 200 mm sur les surfaces de contact des équipements.

Fiche de données techniques

Taille	B1	B2	B3	B4	B6	B7	B8	B9	B11	B12	B13	D1 ∅	D2 ∅	D3	D6 ∅ H7	D7	D8 ∅ H7	D9
[mm]								H7	±0,03									
120	120	132	60	20	130	100	122	6	122	112	8,4	46	30,5	M6	6	M6	6	M6
160	160	178	80	30	170	134	164	8	164	150	8,4	46	31,8	M6	8	M8	8	M8

Taille	D10	H1	H2	H3	H4	H7	H8	H11	H12	H13	H14	H18	L1	L2 min.	L3	L4	L5	L6
[mm]																		
120	M3	90	44	88	88	11,5	65	48	62	54	18	26,5	216	118	31,5	15	25,9	81,5
160	M3	100	50	97	97	17,5	65	57,5	65	57,3	25	33	261	141	34,5	15	25,9	84,5

Taille	L7	L8	L9	L10	L11	L12	L13	L14	L15	L16	L17	L18	T1	T2	T3	T4	T5	T6
[mm]																		
120	11,5	135	100	2,5	131,5	100	60	110	35,5	2	26	19	15	9	7	8	12	6
160	13,5	175	100	2,5	134,5	100	70	140	51,5	2	26	19	15	10	9	8	15	6

Taille	Course	Nombre de trous taraudés	Nombre d'espacements L9	L19	L20
[mm]	[mm]				
120	300	10	4	400	200
	350	10	4	400	250
	400	12	5	500	300
	450	12	5	500	350
	500	14	6	600	400
	550	14	6	600	450
	600	16	7	700	500
	650	16	7	700	550
	700	18	8	800	600
	750	18	8	800	650
	800	20	9	900	700
160	300	10	4	400	200
	350	12	5	500	250
	400	12	5	500	300
	450	14	6	600	350
	500	14	6	600	400
	550	16	7	700	450
	600	16	7	700	500
	650	18	8	800	550
	700	18	8	800	600
	750	20	9	900	650
	800	20	9	900	700
900	22	10	1000	800	
1000	24	11	1100	900	

Fiche de données techniques

Dimensions

Téléchargement des données CAO → www.festo.com

Profilé

Taille 90

Taille 120

Taille 160

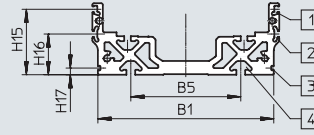
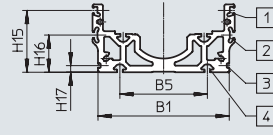
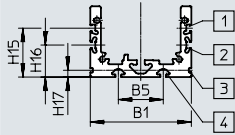

- [1] Rainure pour capteur de proximité
- [2] Rainure pour support de capteur et capteur de proximité
- [3] Rainure pour montage de profilé
- [4] Rainure pour écrou de fixation

Taille	B1	B5	H15	H16	H17
[mm]					
90	90	40	43,5	28,5	6,1
120	120	80	56,5	34	6,1
160	160	100	59,5	37	6,1

Fiche de données techniques

Références						
Taille	Pas de la vis	Course	Références	Type		
90	10	50	8124410	ELGT-BS-90-50-10P		
		100	8124401	ELGT-BS-90-100-10P		
		150	8124402	ELGT-BS-90-150-10P		
		200	8124403	ELGT-BS-90-200-10P		
		250	8124404	ELGT-BS-90-250-10P		
		300	8124405	ELGT-BS-90-300-10P		
		350	8124406	ELGT-BS-90-350-10P		
		400	8124407	ELGT-BS-90-400-10P		
		450	8124408	ELGT-BS-90-450-10P		
		500	8124409	ELGT-BS-90-500-10P		
		550	8124411	ELGT-BS-90-550-10P		
		600	8124412	ELGT-BS-90-600-10P		
		650	8124413	ELGT-BS-90-650-10P		
		700	8124414	ELGT-BS-90-700-10P		
		750	8124415	ELGT-BS-90-750-10P		
		800	8124416	ELGT-BS-90-800-10P		
		900	8124417	ELGT-BS-90-900-10P		
		1000	8124400	ELGT-BS-90-1000-10P		
		20		50	8124418	ELGT-BS-90-50-20P
				100	8124419	ELGT-BS-90-100-20P
150	8124420			ELGT-BS-90-150-20P		
200	8124421			ELGT-BS-90-200-20P		
250	8124422			ELGT-BS-90-250-20P		
300	8124423			ELGT-BS-90-300-20P		
350	8124424			ELGT-BS-90-350-20P		
400	8124425			ELGT-BS-90-400-20P		
450	8124426			ELGT-BS-90-450-20P		
500	8124427			ELGT-BS-90-500-20P		
550	8124428			ELGT-BS-90-550-20P		
600	8124429			ELGT-BS-90-600-20P		
650	8124430			ELGT-BS-90-650-20P		
700	8124431			ELGT-BS-90-700-20P		
750	8124432			ELGT-BS-90-750-20P		
800	8124433			ELGT-BS-90-800-20P		
900	8124434			ELGT-BS-90-900-20P		
1000	8124435			ELGT-BS-90-1000-20P		

Fiche de données techniques

Références				
Taille	Pas de la vis	Course	Références	Type
120	10	300	8124451	ELGT-BS-120-300-10P
		350	8124452	ELGT-BS-120-350-10P
		400	8124453	ELGT-BS-120-400-10P
		450	8124454	ELGT-BS-120-450-10P
		500	8124455	ELGT-BS-120-500-10P
		550	8124456	ELGT-BS-120-550-10P
		600	8124457	ELGT-BS-120-600-10P
		650	8124458	ELGT-BS-120-650-10P
		700	8124459	ELGT-BS-120-700-10P
		750	8124460	ELGT-BS-120-750-10P
		800	8124461	ELGT-BS-120-800-10P
	900	8124462	ELGT-BS-120-900-10P	
	1000	8124463	ELGT-BS-120-1000-10P	
	20	300	8124496	ELGT-BS-120-300-20P
		350	8124497	ELGT-BS-120-350-20P
		400	8124498	ELGT-BS-120-400-20P
		450	8124499	ELGT-BS-120-450-20P
		500	8124500	ELGT-BS-120-500-20P
		550	8124501	ELGT-BS-120-550-20P
		600	8124502	ELGT-BS-120-600-20P
		650	8124503	ELGT-BS-120-650-20P
		700	8124504	ELGT-BS-120-700-20P
750		8124505	ELGT-BS-120-750-20P	
800		8124506	ELGT-BS-120-800-20P	
900	8124507	ELGT-BS-120-900-20P		
1000	8124508	ELGT-BS-120-1000-20P		
160	10	300	8124513	ELGT-BS-160-300-10P
		350	8124514	ELGT-BS-160-350-10P
		400	8124515	ELGT-BS-160-400-10P
		450	8124516	ELGT-BS-160-450-10P
		500	8124517	ELGT-BS-160-500-10P
		550	8124518	ELGT-BS-160-550-10P
		600	8124519	ELGT-BS-160-600-10P
		650	8124520	ELGT-BS-160-650-10P
		700	8124521	ELGT-BS-160-700-10P
		750	8124522	ELGT-BS-160-750-10P
		800	8124523	ELGT-BS-160-800-10P
	900	8124524	ELGT-BS-160-900-10P	
	1000	8124525	ELGT-BS-160-1000-10P	
	20	300	8124526	ELGT-BS-160-300-20P
		350	8124527	ELGT-BS-160-350-20P
		400	8124528	ELGT-BS-160-400-20P
		450	8124529	ELGT-BS-160-450-20P
		500	8124530	ELGT-BS-160-500-20P
		550	8124531	ELGT-BS-160-550-20P
		600	8124532	ELGT-BS-160-600-20P
		650	8124533	ELGT-BS-160-650-20P
		700	8124534	ELGT-BS-160-700-20P
750		8124535	ELGT-BS-160-750-20P	
800		8124536	ELGT-BS-160-800-20P	
900	8124537	ELGT-BS-160-900-20P		
1000	8124538	ELGT-BS-160-1000-20P		

Références – Éléments modulaires

Tableau des références						
Taille	90	120	160	Conditions	Code	Entrée du code
Référence de module	8121224	8121225	8121226			
Série	ELGT				ELGT	ELGT
Mode d'entraînement	Vis d'entraînement à billes				-BS	-BS
Taille	90	120	160		-...	
Course	50				-50	
	100			-100		
	150			-150		
	200			-200		
	250			-250		
	300	300	300		-300	
	350	350	350		-350	
	400	400	400		-400	
	450	450	450		-450	
	500	500	500		-500	
	550	550	550		-550	
	600	600	600		-600	
	650	650	650		-650	
	700	700	700		-700	
	750	750	750		-750	
	800	800	800		-800	
	900	900	900		-900	
1000	1000	1000		-1000		
Pas de la vis	10 mm				-10P	
	20 mm				-20P	

Accessoires

Vue d'ensemble des possibilités de montage

Montage d'axes à vis à billes ELGT-BS et d'axes ELGC/mini-chariots EGSC

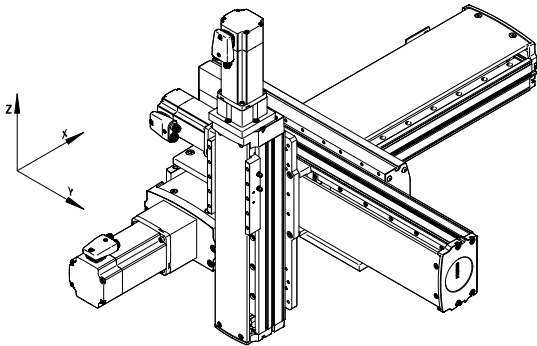

Kits d'équerres et d'adaptation

<p>Type A X-Y : kit d'équerres pour une course maximale de 700 mm dans la direction Y</p>	<p>Type B Y-Z : kit d'adaptation pour une course maximale de 500 mm dans la direction Z</p>	<p>Type C Y-Z : kit d'adaptation pour une course maximale de 250 mm dans la direction Z</p>	<p>Type D Y-Z : kit d'adaptation pour ELGT/ELGC dans la direction Z</p>
--	--	--	--

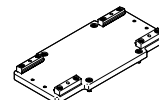
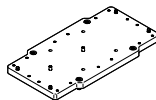
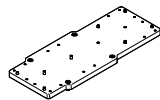
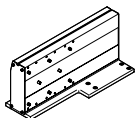
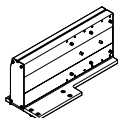

Type A
ELGT avec ELGT

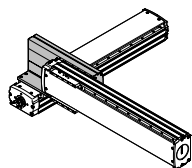
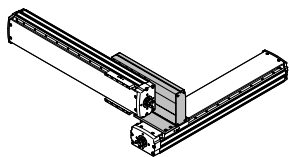

Type B
ELGT avec ELGT

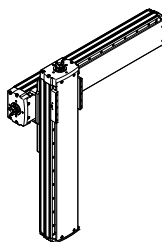

Type C
ELGT avec ELGT

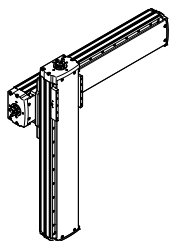

Type D
ELGT avec ELGC/EGSC

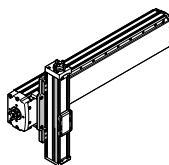

Kit d'équerres	Taille	Axe Y ELGT-BS			
		90	120	160	
	Axe X	90	■	-	-
	ELGT-BS	120	■	■	-
		160	-	■	■

Kit d'adaptation	Taille	Axe Z						
		ELGT-BS			ELGC			EGSC
		90	120	160	60	80	60	
	Axe Y	90	-	-	-	■	■	■
	ELGT-BS	120	■	-	-	-	■	-
		160	-	■	-	-	-	-

Kit d'équerres	Taille	Axe Y Course utile [mm]							
		100	200	300	400	500	600	700	
	Achse X/ Axe Y	90/90	A	A	A	A	A	A	-
	120/90	A	A	A	A	A	A	A	-
	120/120	A	A	A	A	A	A	A	-
	160/120	A	A	A	A	A	A	A	-
	160/160	A	A	A	A	A	A	A	A

Kit d'adaptation	Taille	Axe Z Course utile [mm]					
		100	200	300	400	500	
	Axe Y/ Axe Z	90/60	D	D	D	D	D
	90/80	D	D	D	D	D	
	120/80	D	D	D	D	D	
	120/90	C	B	B	B	B	
	160/120	C	C	B	B	B	
		C	C	B	B	B	

Accessoires

Kit d'équerres EHAM-AK-L9-...-ML

Matrice de combinaison – Type A

X-Y

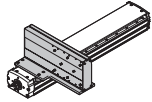

	Taille	Axe Y : Axe de montage ELGT-BS		
		90	120	160
Axe X :	90	8128210	–	–
Axe de base ELGT-BS	120	8128209	8128208	–
	160	–	8128207	8128206

Kit d'équerres EHAM-AK-L9-...-MR

Matrice de combinaison – Type A

X-Y

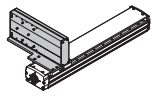

	Taille	Axe Y : Axe de montage ELGT-BS		
		90	120	160
Axe X :	90	8128215	–	–
Axe de base ELGT-BS	120	8128214	8128213	–
	160	–	8128212	8128211

Kit d'adaptation EHAM-MA-L9-...

Matrice de combinaison – Type B/C/D

Y-Z

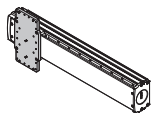

	Taille	Axe Z : Axe de montage ELGT-BS						Axe de montage ELGC		Axe de montage EGSC
		Type B		Type C		Type D		60	80	60
		90	120	90	120	60	80			
Axe Y :	90	–	–	–	–	8128230	8128229	8128230		
Axe de base ELGT-BS	120	8128227	–	8128232	–	–	8128228	–		
	160	–	8128226	–	8128231	–	–	–		

Accessoires

Kit d'équerres EHAM-AK-L9-...-ML

Matériau :

Alliage d'aluminium corroyé, anodisé

Conformes RoHS

- Possibilité de montage : axe de base avec axe de montage de la même taille ou de la taille inférieure suivante
- Vue d'ensemble des possibilités de montage → page 24

Matrice de combinaison – Type A
X-Y

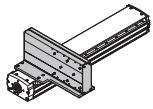

	Taille	Axe Y : Axe de montage ELGT-BS		
Axe X :	90	8128210	–	–
Axe de base ELGT-BS	120	8128209	8128208	–
	160	–	8128207	8128206

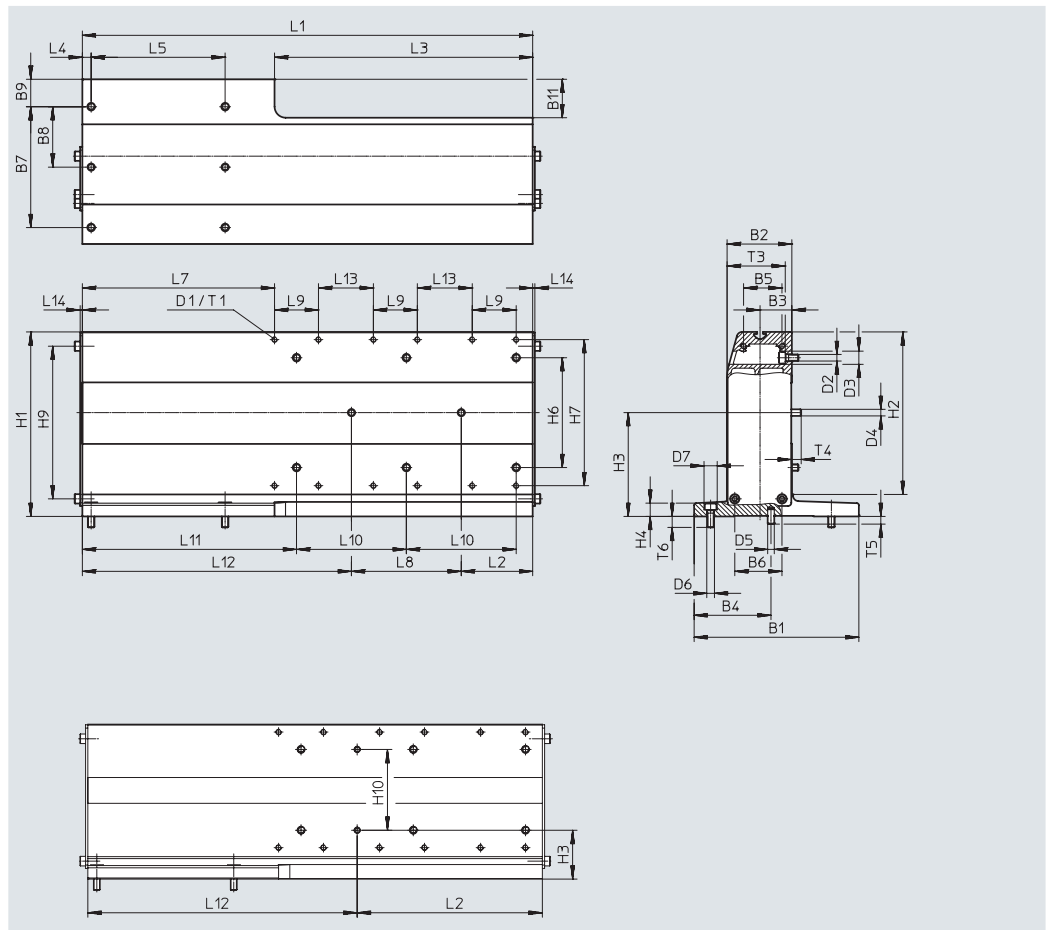
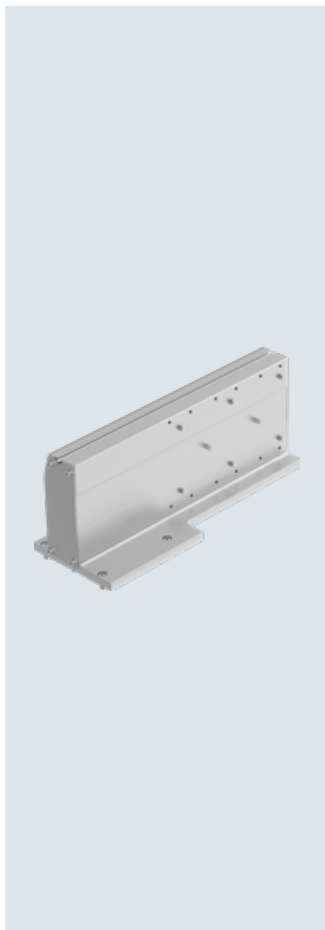

Accessoires

Dimensions et références																	
pour combinaison (Taille)	B1	B2	B3	B4	B5	B6	B7	B8	B9	B11	D1	D2 ∅	D3 ∅	D4 ∅ h7	D5 ∅ h7	D6 ∅	D7 ∅
90/90	150	44	19	75	22	27	120	60	15	55	M5	7	12	5	5	7	12
120/90	150	44	19	70	22	27	110	55	25	55	M5	7	12	5	6	7	12
120/120	150	59	29	70	35	43	110	55	25	35	M5	7	12	6	6	7	12
160/120	150	59	29	85	35	43	105	35	30	35	M5	7	12	6	8	9	14
160/160	170	69	34	85	43	52	140	70	15	50	M5	9	14	8	8	9	14

pour combinaison (Taille)	D8	H1	H2	H3	H4	H6	H7	H9	H10 ±0,02	L1	L2	L3	L4	L5	L6	L7	L8 ±0,02
90/90	10	138	118	43,5	12	72	103	109	72	360	165	235	8	90	90	125	-
120/90	10	138	118	43,5	12	72	103	109	72	405	165	235	8	122	122	170	-
120/120	10	168	148	94,5	12	100	133	139	-	410	65	235	8	122	122	175	100
160/120	10	168	148	94,5	12	100	133	139	-	460	65	235	10	164	164	225	100
160/160	10	208	188	114,5	13	134	173	178	-	455	65	235	10	164	164	220	100

pour combinaison (Taille)	L9	L10	L11	L12	L13	L14	T1	T3	T4	T5	T6	Poids [g]	Références	Type
90/90	40	100	145	195	50	2	12	39	5	5	10	3623	8128210	EHAM-AK-L9-90-L9-90-ML
120/90	40	100	190	240	50	2	12	39	5	7	10	4120	8128209	EHAM-AK-L9-120-L9-90-ML
120/120	40	100	195	245	50	2	12	53	8,5	7	10	5313	8128208	EHAM-AK-L9-120-L9-120-ML
160/120	40	100	245	295	50	2	12	53	8,5	7	11	6005	8128207	EHAM-AK-L9-160-L9-120-ML
160/160	40	100	240	290	50	2	12	61,5	9	7	11	7794	8128206	EHAM-AK-L9-160-L9-160-ML

Accessoires

Kit d'équerres EHAM-AK-L9-...-MR

Matériau :

Alliage d'aluminium corroyé, anodisé

Conformes RoHS

- Possibilité de montage : axe de base avec axe de montage de la même taille ou de la taille inférieure suivante
- Vue d'ensemble des possibilités de montage → page 24

**Matrice de combinaison – Type A
X-Y**

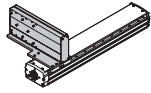

	Taille	Axe Y : Axe de montage ELGT-BS		
		90	120	160
Axe X :	90	8128215	–	–
Axe de base ELGT-BS	120	8128214	8128213	–
	160	–	8128212	8128211

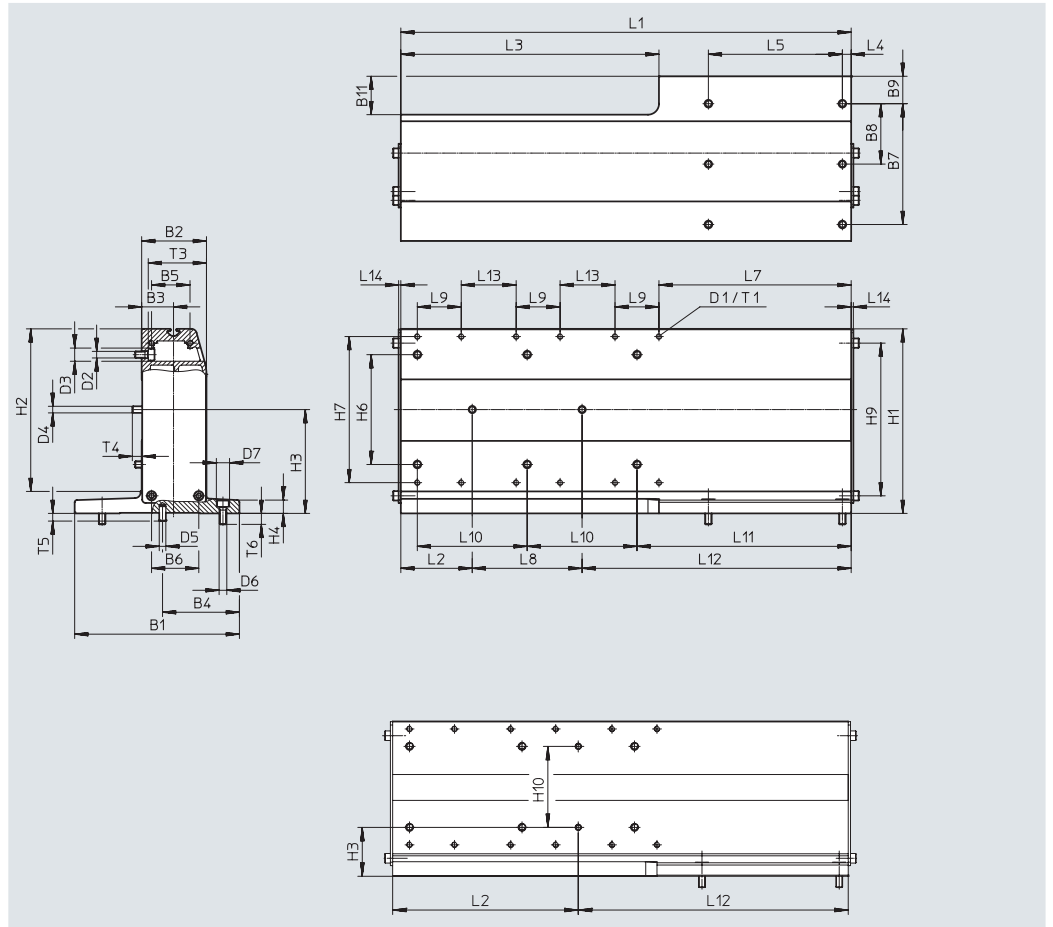
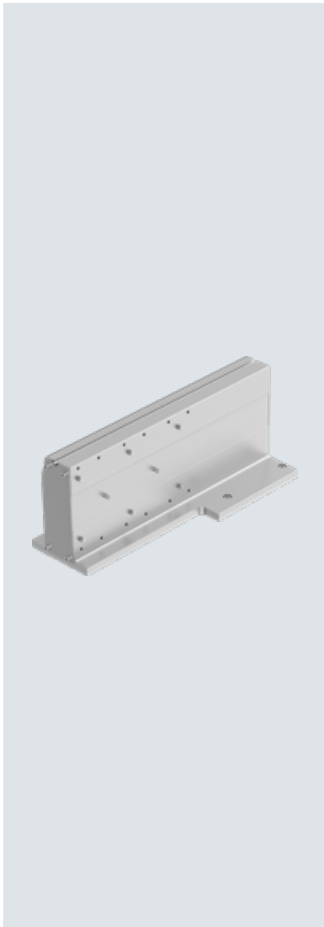

Accessoires

Dimensions et références																	
pour combinaison (Taille)	B1	B2	B3	B4	B5	B6	B7	B8	B9	B11	D1	D2 ∅	D3 ∅	D4 ∅ h7	D5 ∅ h7	D6 ∅	D7 ∅
90/90	150	44	19	75	22	27	120	60	15	55	M5	7	12	5	5	7	12
120/90	150	44	19	70	22	27	110	55	25	55	M5	7	12	5	6	7	12
120/120	150	59	29	70	35	43	110	55	25	35	M5	7	12	6	6	7	12
160/120	150	59	29	85	35	43	105	35	30	35	M5	7	12	6	8	9	14
160/160	170	69	34	85	43	52	140	70	15	50	M5	9	14	8	8	9	14

pour combinaison (Taille)	D8	H1	H2	H3	H4	H6	H7	H9	H10 ±0,02	L1	L2	L3	L4	L5	L6	L7	L8 ±0,02
90/90	10	138	118	43,5	12	72	103	109	72	360	165	235	8	90	90	125	–
120/90	10	138	118	43,5	12	72	103	109	72	405	165	235	8	122	122	170	–
120/120	10	168	148	94,5	12	100	133	139	–	410	65	235	8	122	122	175	100
160/120	10	168	148	94,5	12	100	133	139	–	460	65	235	10	164	164	225	100
160/160	10	208	188	114,5	13	134	173	178	–	455	65	235	10	164	164	220	100

pour combinaison (Taille)	L9	L10	L11	L12	L13	L14	T1	T3	T4	T5	T6	Poids [g]	Références	Type
90/90	40	100	145	195	50	2	12	39	5	5	10	3623	8128215	EHAM-AK-L9-90-L9-90-MR
120/90	40	100	190	240	50	2	12	39	5	7	10	4120	8128214	EHAM-AK-L9-120-L9-90-MR
120/120	40	100	195	245	50	2	12	53	8,5	7	10	5313	8128213	EHAM-AK-L9-120-L9-120-MR
160/120	40	100	245	295	50	2	12	53	8,5	7	11	6005	8128212	EHAM-AK-L9-160-L9-120-MR
160/160	40	100	240	290	50	2	12	61,5	9	7	11	7794	8128211	EHAM-AK-L9-160-L9-160-MR

Accessoires

Kit d'adaptation EHAM-MA-L9-...

Matériau :
Alliage d'aluminium corroyé, anodisé
Conformes RoHS

- Pour le montage axial/axial avec plaque d'adaptation
- Possibilité de montage : axe de base avec axe de montage de taille immédiatement inférieure
- Des contours gênants peuvent apparaître lors du montage de moteurs avec des kits de montage parallèles. Dans ce cas, la plaque d'adaptation est nécessaire pour la compensation de hauteur (téléchargement des données CAO → www.festo.com)
- Vue d'ensemble des possibilités de montage → page 24

Matrice de combinaison – Type B
Y-Z

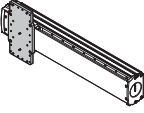
		Axe Z :
		Axe de montage ELGT-BS
	Taille	90
	Axe Y :	120
	Axe de base ELGT-BS	8128227

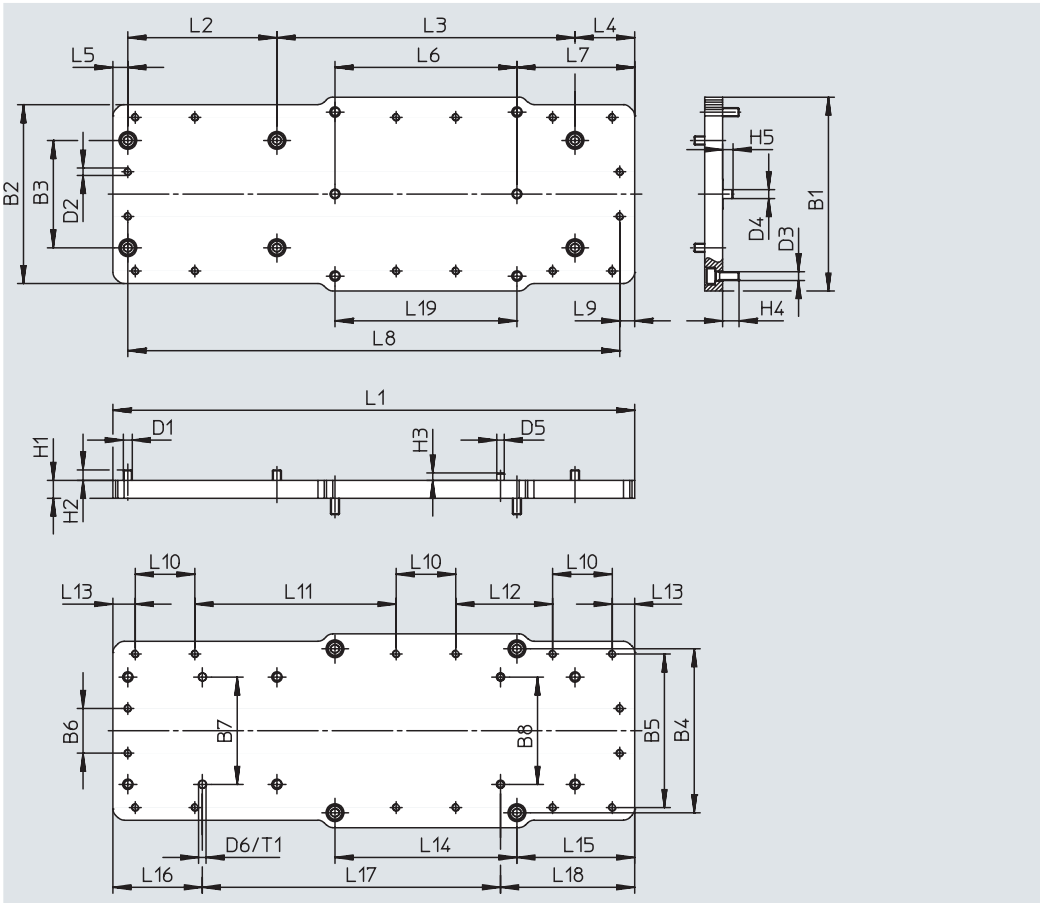
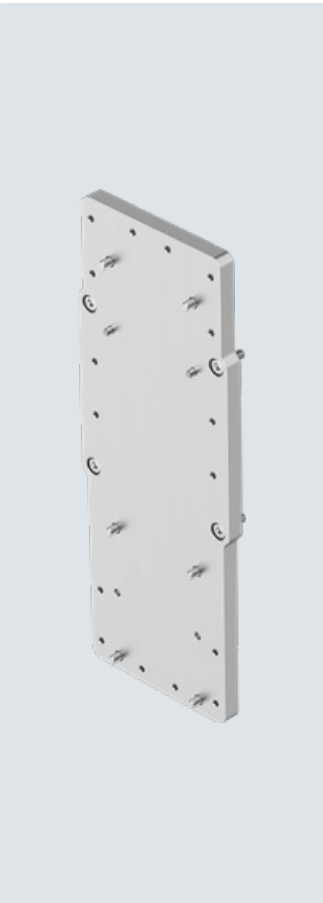

Accessoires

Dimensions et références															
pour combinaison (Taille)	B1	B2	B3	B4	B5	B6	B7	B8	D1	D2	D3	D4 ∅ h7	D5 ∅ h7	D6 ∅ h7	H1
120/90	130	120	72	110	103	30	±0,02	±0,02	M6	M5	M6	6	5	5	12
pour combinaison (Taille)	H2	H3	H4	H5	L1	L2	L3	L4	L5	L6	L7	L8	L9	L10	L11
120/90	7	5	11	7	350	100	200	40	10	122	79	330	10	40	135
pour combinaison (Taille)	L12	L13	L14	L15	L16	L17	L18	L19	T1	Poids [g]	Références	Type			
120/90	65	15	122	79	60	200	90	122	5,5	1437	8128227	EHAM-MA-L9-120-L9-90			

Accessoires

Kit d'adaptation EHAM-MA-L9-...

Matériau :

Alliage d'aluminium corroyé, anodisé

Conformes RoHS

- Pour le montage axial/axial avec plaque d'adaptation
- Possibilité de montage : axe de base avec axe de montage de taille immédiatement inférieure
- Des contours gênants peuvent apparaître lors du montage de moteurs avec des kits de montage parallèles. Dans ce cas, la plaque d'adaptation est nécessaire pour la compensation de hauteur (téléchargement des données CAO → www.festo.com)
- Vue d'ensemble des possibilités de montage → page 24

Matrice de combinaison – Type B
Y-Z

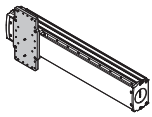

		Axe Z :
		Axe de montage ELGT-BS
	Taille	120
Axe Y :	160	8128226
Axe de base ELGT-BS		

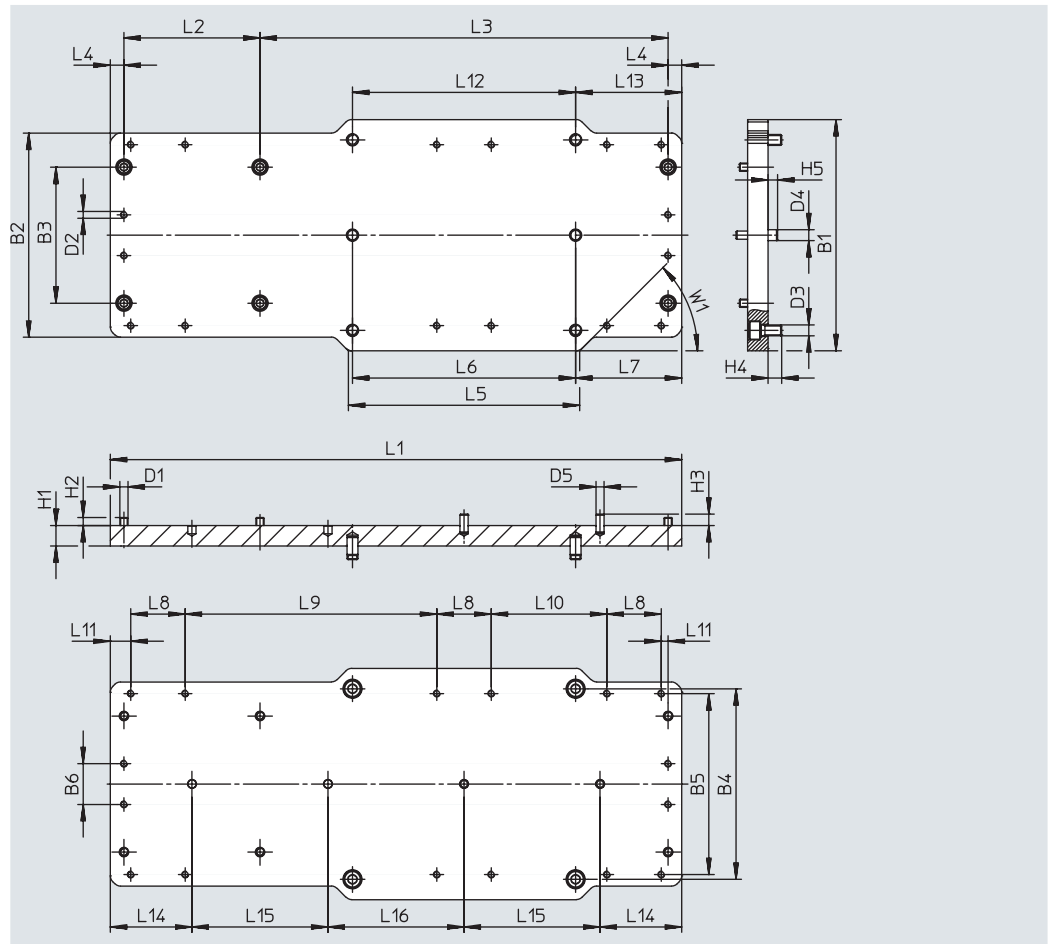

Accessoires

Dimensions et références													
pour combinaison (Taille)	B1	B2	B3	B4	B5	B6	D1	D2	D3	D4 ∅ h7	D5 ∅ h7	H1	H2
160/120	170	150	100	140	133	30	M6	M5	M8	8	6	15	6

Dimensions et références													
pour combinaison (Taille)	H3	H4	H5	L1	L2	L3	L4	L5	L6 ±0,02	L7	L8	L9	L10
160/120	8,5	10	7	420	100	300	10	170	164	78	40	185	85

pour combinaison (Taille)	L11	L12	L13	L14	L15 ±0,02	L16	W1	Poids [g]	Références	Type
160/120	15	164	78	60	100	100	45°	2748	8128226	EHAM-MA-L9-160-L9-120

Accessoires

Kit d'adaptation EHAM-MA-L9-...-S

Matériau :

Alliage d'aluminium corroyé, anodisé

Conformes RoHS

- Pour le montage axial/axial avec plaque d'adaptation
- Possibilité de montage : axe de base avec axe de montage de taille immédiatement inférieure
- Des contours gênants peuvent apparaître lors du montage de moteurs avec des kits de montage parallèles. Dans ce cas, la plaque d'adaptation est nécessaire pour la compensation de hauteur (téléchargement des données CAO → www.festo.com)
- Vue d'ensemble des possibilités de montage → page 24

Matrice de combinaison – Type C
Y-Z

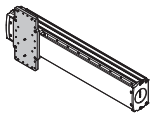

		Axe Z :
		Axe de montage ELGT-BS
	Taille	90
Axe Y :	120	8128232
Axe de base ELGT-BS		

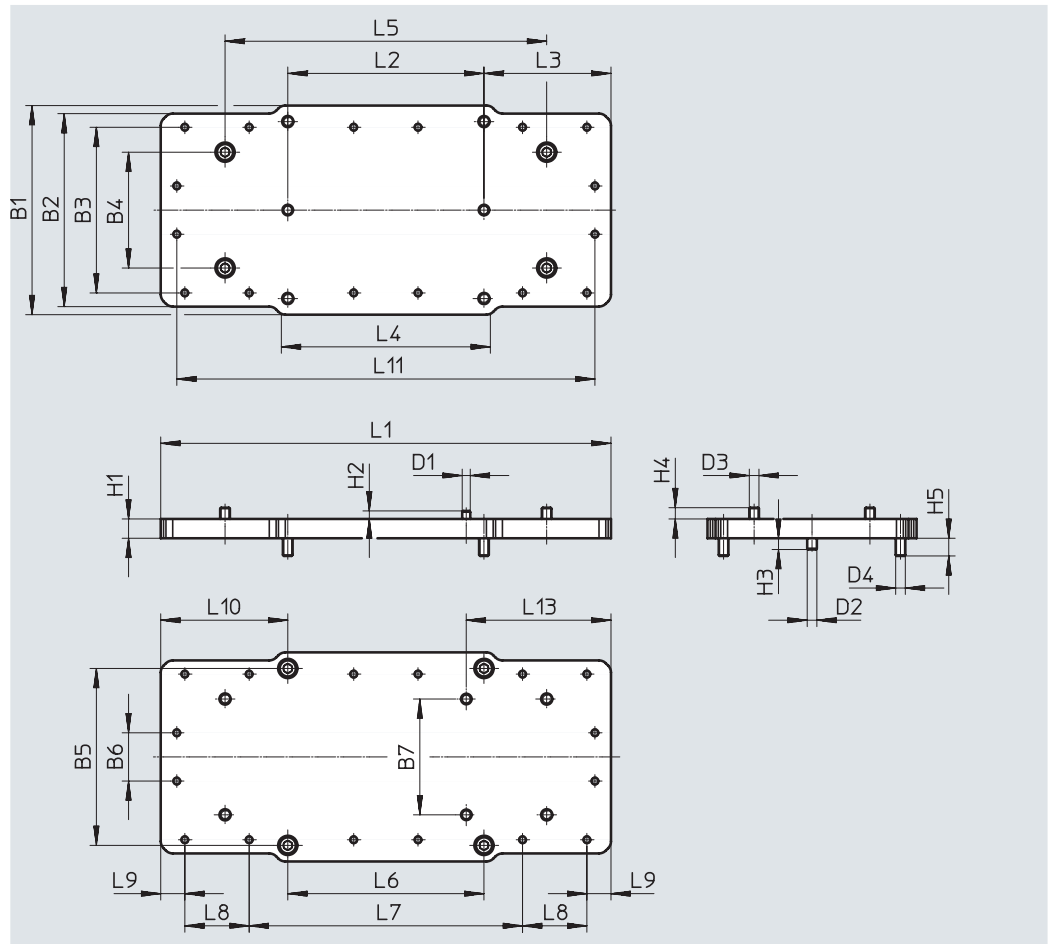
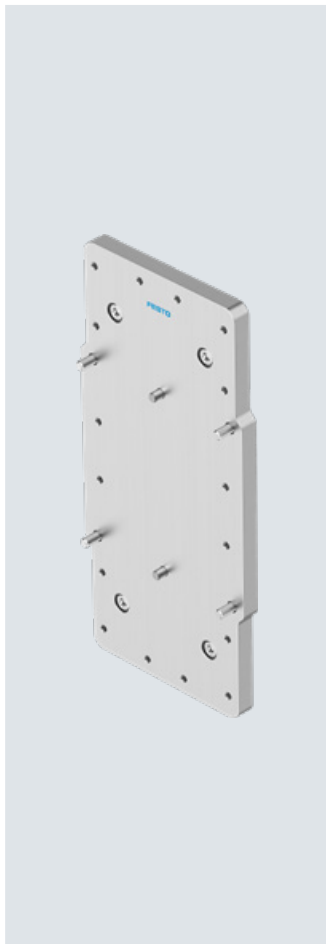

Accessoires

Dimensions et références																		
pour combinaison (Taille)	B1	B2	B3	B4	B5	B6	B7	D1 ∅ h7	D2 ∅ h7	D3	D4	H1	H2	H3	H4	H5	L1	L2
120/90	130	120	103	72	110	30	72	±0,02 5	±0,02 6	M6	M6	12	7	5	7	11	280	122

pour combinaison (Taille)	L3	L4	L5	L6	L7	L8	L9	L10	L11	L13	Poids [g]	Références	Type
120/90	79	135	200	122	170	40	15	79	260	90	1159	8128232	EHAM-MA-L9-120-L9-90-S

Accessoires

Kit d'adaptation EHAM-MA-L9-...-S

Matériau :

Alliage d'aluminium corroyé, anodisé

Conformes RoHS

- Pour le montage axial/axial avec plaque d'adaptation
- Possibilité de montage : axe de base avec axe de montage de taille immédiatement inférieure
- Des contours gênants peuvent apparaître lors du montage de moteurs avec des kits de montage parallèles. Dans ce cas, la plaque d'adaptation est nécessaire pour la compensation de hauteur (téléchargement des données CAO → www.festo.com)
- Vue d'ensemble des possibilités de montage → page 24

Matrice de combinaison – Type C
Y-Z

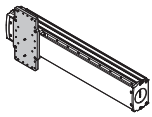

		Axe Z :
		Axe de montage ELGT-BS
	Taille	120
Axe Y :	160	8128231
Axe de base ELGT-BS		

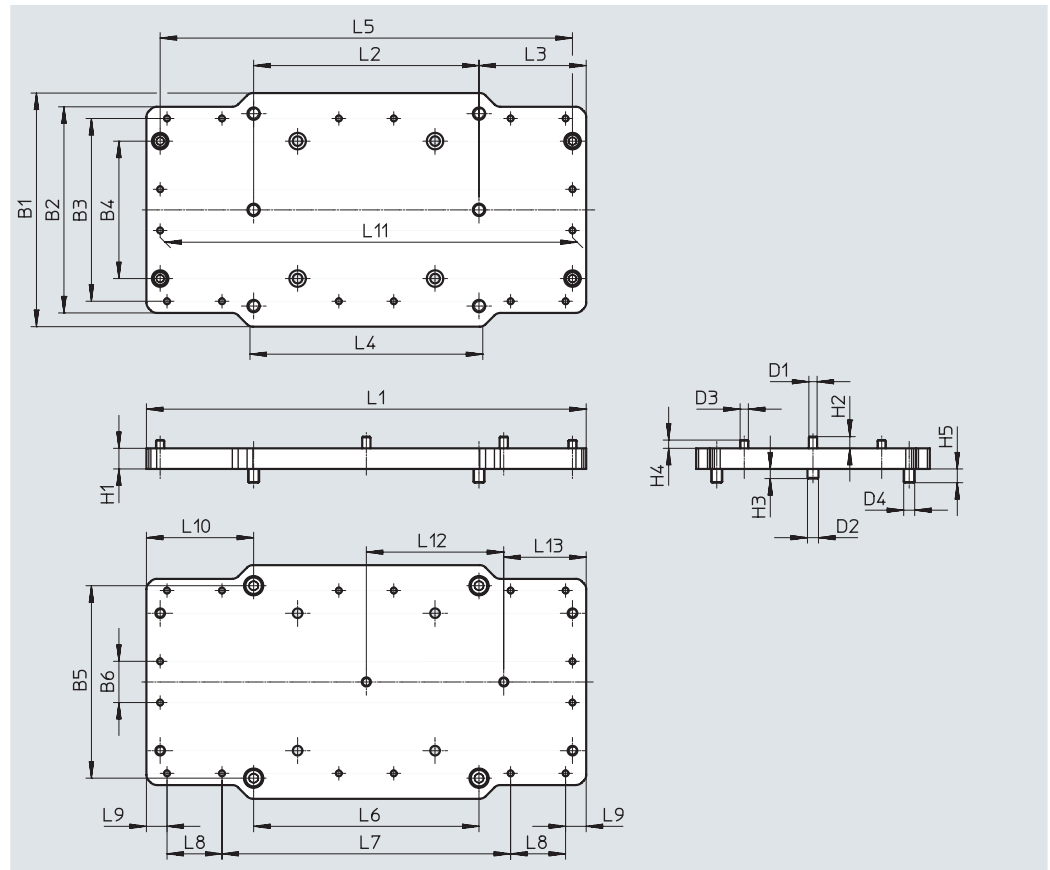

Accessoires

Dimensions et références																		
pour combinaison (Taille)	B1	B2	B3	B4	B5	B6	D1 ∅ h7	D2 ∅ h7	D3	D4	H1	H2	H3	H4	H5	L1	L2 ±0,02	L3
160/120	170	150	133	100	140	30	6	8	M6	M8	15	8,5	7	6	10	320	164	78

pour combinaison (Taille)	L4	L5	L6	L7	L8	L9	L10	L11	L12 ±0,02	L13	Poids [g]	Références	Type
160/120	173,5	300	164	210	40	15	78	300	100	60	2136	8128231	EHAM-MA-L9-160-L9-120-S

Accessoires

Kit d'adaptation EHAM-MA-L9-...-L2-...

Matériau :

Alliage d'aluminium corroyé, anodisé

Conformes RoHS

- Pour le montage axial/axial avec plaque d'adaptation
- Possibilité de montage : axe de base avec axe de montage de taille immédiatement inférieure
- Des contours gênants peuvent apparaître lors du montage de moteurs avec des kits de montage parallèles. Dans ce cas, la plaque d'adaptation est nécessaire pour la compensation de hauteur (téléchargement des données CAO → www.festo.com)
- Vue d'ensemble des possibilités de montage → page 24

Matrice de combinaison – Type D
Y-Z

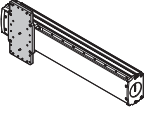
		Axe Z :	Axe de montage ELGC		Axe de montage EGSC
	Taille	60	80	60	
Axe Y :	90	8128230	8128229	8128230	
Axe de base ELGT-BS	120	–	8128228	–	

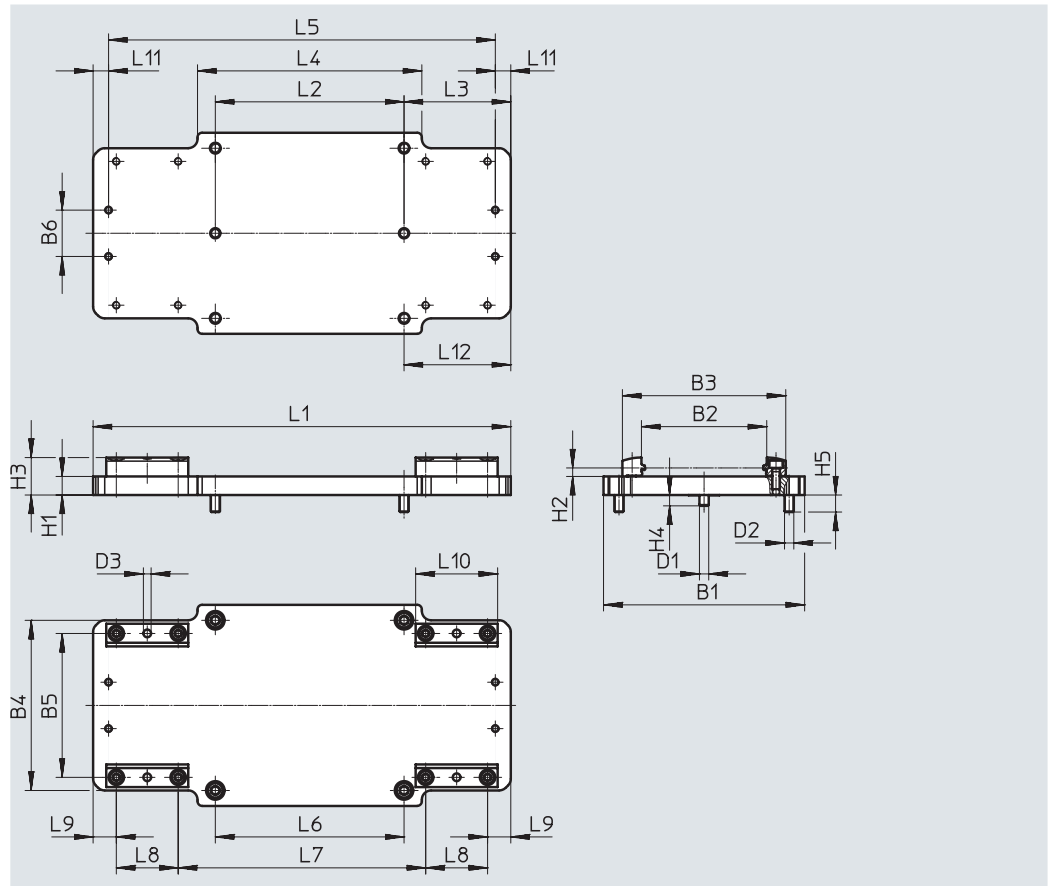
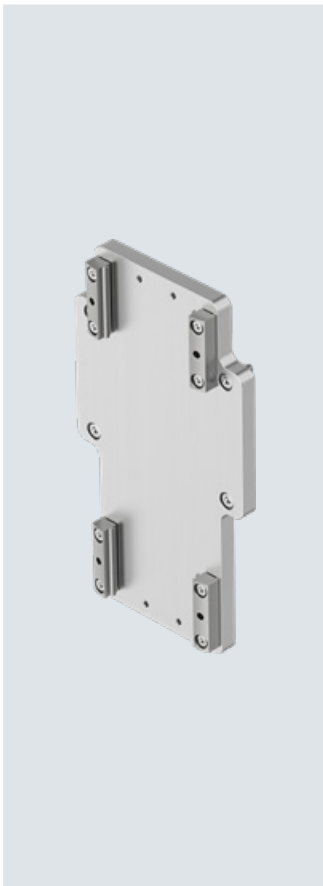

Accessoires

Dimensions et références																	
pour combinaison (Taille)	B1	B2	B3	B4	B5	B6	D1 ∅ h7	D2	D3 ∅	H1	H2 ±0,1	H3	H4	H5	L1	L2 ±0,02	L3
90/60	150	61	85,6	90	73	30	5	M6	5	12	5,5	24,2	5	11	250	90	55
90/80	150	81	105,6	110	93	30	5	M6	5	12	5,5	24,2	5	11	270	90	55
120/80	130	81	105,6	110	93	30	6	M6	5	12	5,5	24,2	7	11	270	122	69

pour combinaison (Taille)	L4	L5	L6	L7	L8	L9	L10	L11	L12	Poids [g]	Références	Type
90/60	110	230	90	140	40	15	53	10	55	1053	8128230	EHAM-MA-L9-90-L2-60
90/80	110	250	90	160	40	15	53	10	55	1215	8128229	EHAM-MA-L9-90-L2-80
120/80	145	250	122	160	40	15	53	10	69	1170	8128228	EHAM-MA-L9-120-L2-80

Accessoires

Note

Selon la combinaison de moteur et d'actionneur, la poussée maximale de l'actionneur peut ne pas être atteinte.
Lors de l'utilisation de jeux de montage parallèles, il faut prendre en compte le couple d'entraînement à vide correspondant.

Combinaisons axe/moteur admissibles avec kit de montage axial – Sans réducteur

Fiches de données techniques → Internet : eamm-a

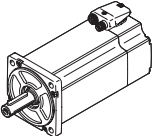
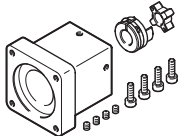
Moteur ¹⁾	Kit de montage axial	
	 <ul style="list-style-type: none"> • Kits pour moteurs d'autres fabricants → Internet : eamm-a 	
Type	Références	Type
ELGT-BS-90 ... 160		
Avec servomoteur		
EMMT-AS-60-...	4824833	EAMM-A-T46-60P
EMME-AS-60-...	4824833	EAMM-A-T46-60P
EMME-AS-80-...	4624170	EAMM-A-T46-80P
EMME-AS-100-...	4624227	EAMM-A-T46-100A
Avec moteur pas-à-pas		
EMMS-ST-87-...	4048771	EAMM-A-T46-87A
avec actionneur intégré		
EMCA-EC-67-...	8084495	EAMM-A-T46-67A

1) Le couple d'entrée ne doit pas dépasser le couple maximum admissible du kit de montage axial.

Combinaisons axe/moteur admissibles avec kit de montage parallèle

Fiches de données techniques → Internet : eamm-u

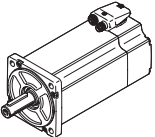
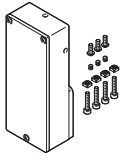
Moteur/réducteur ¹⁾	Kit de montage parallèle	
	 <ul style="list-style-type: none"> • Le kit peut être monté dans toutes les directions • Kits pour moteurs d'autres fabricants → Internet : eamm-u 	
Type	Références	Type
ELGT-BS-90 ... 120		
Avec servomoteur		
EMMT-AS-60-...	4824069	EAMM-U-87-T46-60P-114
EMME-AS-60-...	4824069	EAMM-U-87-T46-60P-114
EMME-AS-80-...	4822696	EAMM-U-87-T46-80P-114
Avec moteur pas-à-pas		
EMMS-ST-87-...	4819278	EAMM-U-87-T46-87A-114
avec actionneur intégré		
EMCA-EC-67-...	8084496	EAMM-U-87-T46-67A-114
ELGT-BS-160		
Avec servomoteur		
EMME-AS-60-...	8126161	EAMM-U-87-T46-60P-147
EMME-AS-80-...	8126167	EAMM-U-87-T46-80P-147
Avec moteur pas-à-pas		
EMMS-ST-87-...	8126170	EAMM-U-87-T46-87A-147
avec actionneur intégré		
EMCA-EC-67-...	8126164	EAMM-U-87-T46-67A-147

1) Le couple d'entrée ne doit pas dépasser le couple maximum admissible du kit de montage parallèle.

Accessoires

Fixation de profilé EAHF-L2-...-P

Matériau :

Alliage d'aluminium corroyé, anodisé

Conformes RoHS

- Pour la fixation de l'axe latéralement sur le profilé.
La fixation de profilé peut être fixée sur le plan de montage par le trou central.

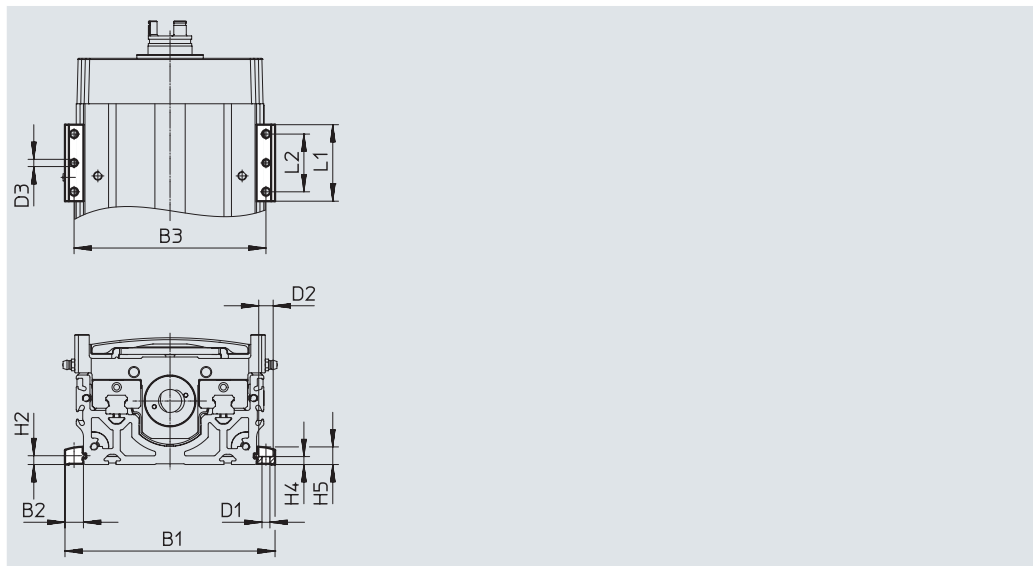

Dimensions et références

Pour taille	B1	B2	B3	D1 ∅ H13	D2 ∅ H13	D3 ∅	H2	H4
90	115,6	12,8	103	5,5	10	5	6,1	5,5
120	145,6	12,8	133	5,5	10	5	6,1	5,5
160	185,6	12,8	173	5,5	10	5	6,1	5,5

Pour taille	H5	L1	L2	Poids [g]	Références	Type
90	12,2	53	40	35	4835728	EAHF-L2-45-P
120	12,2	53	40	35	4835728	EAHF-L2-45-P
160	12,2	53	40	35	4835728	EAHF-L2-45-P

Accessoires

Fixation de profilé EAHF-L2-...-P-S

Matériau :

Alliage d'aluminium corroyé, anodisé

Conformes RoHS

- Pour la fixation de l'axe latéralement sur le profilé

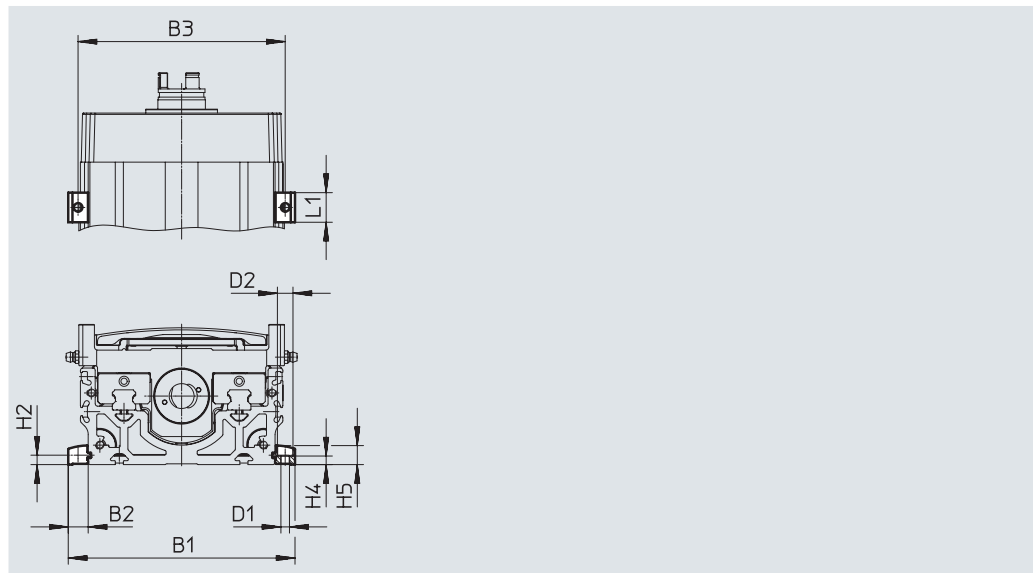
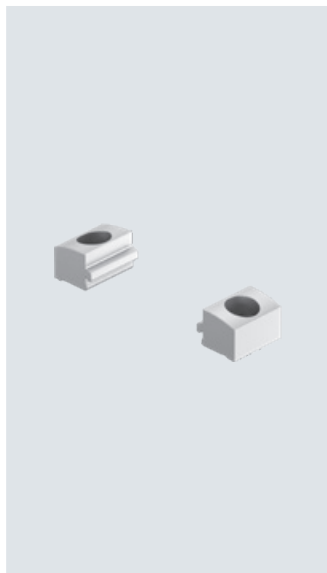

Dimensions et références

Pour taille	B1	B2	B3	D1 ∅ H13	D2 ∅ H13	H2 ±0,1
90	115,6	12,8	103	5,5	10	6,1
120	145,6	12,8	133	5,5	10	6,1
160	185,6	12,8	173	5,5	10	6,1

Pour taille	H4	H5	L1	Poids [g]	Références	Type
90	5,5	12,2	19	6	5184133	EAHF-L2-45-P-S
120	5,5	12,2	19	6	5184133	EAHF-L2-45-P-S
160	5,5	12,2	19	6	5184133	EAHF-L2-45-P-S

Accessoires

Langue de commutation

EAPM-L9-...-SLS

Pour la détection avec des capteurs de proximité inductifs SIES-8M

Matériau :

acier fortement allié

Conforme RoHS

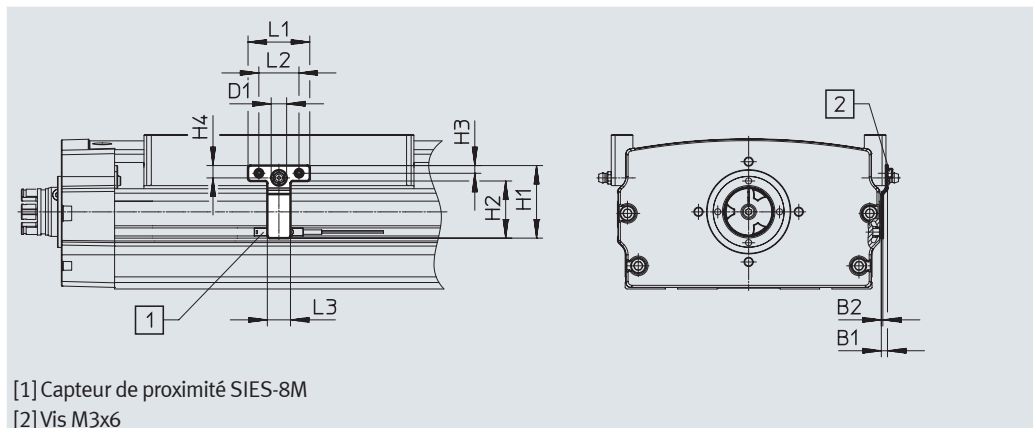
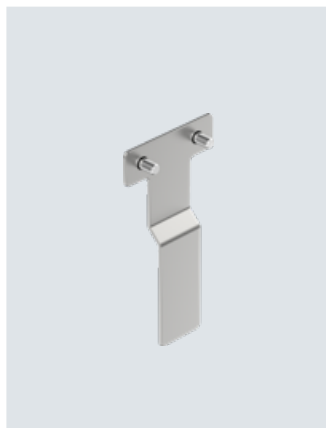

[1] Capteur de proximité SIES-8M

[2] Vis M3x6

Dimensions et références

Pour taille	B1	B2	B3	D1	H1	H2	H3
				∅			
90	5	1	5	–	61	51	5
120	–	1	5	10	48	38	5
160	4	1	5	10	47	37	5

Pour taille	H4	L1	L2	L3	Poids	Références	Type
					[g]		
90	–	32	20	15	6	8119853	EAPM-L9-90-SLS
120	8	40	26	15	10	8119854	EAPM-L9-120-SLS
160	8	40	26	15	10	8119855	EAPM-L9-160-SLS

Accessoires

Languette de commutation
EAPM-L9-...-SLE

Support de capteur EAPM-L9-SHE

Pour la détection avec des capteurs d'autres fabricants (OMRON, série EE-SX674)

Matériau :
 acier fortement allié
 Conforme RoHS

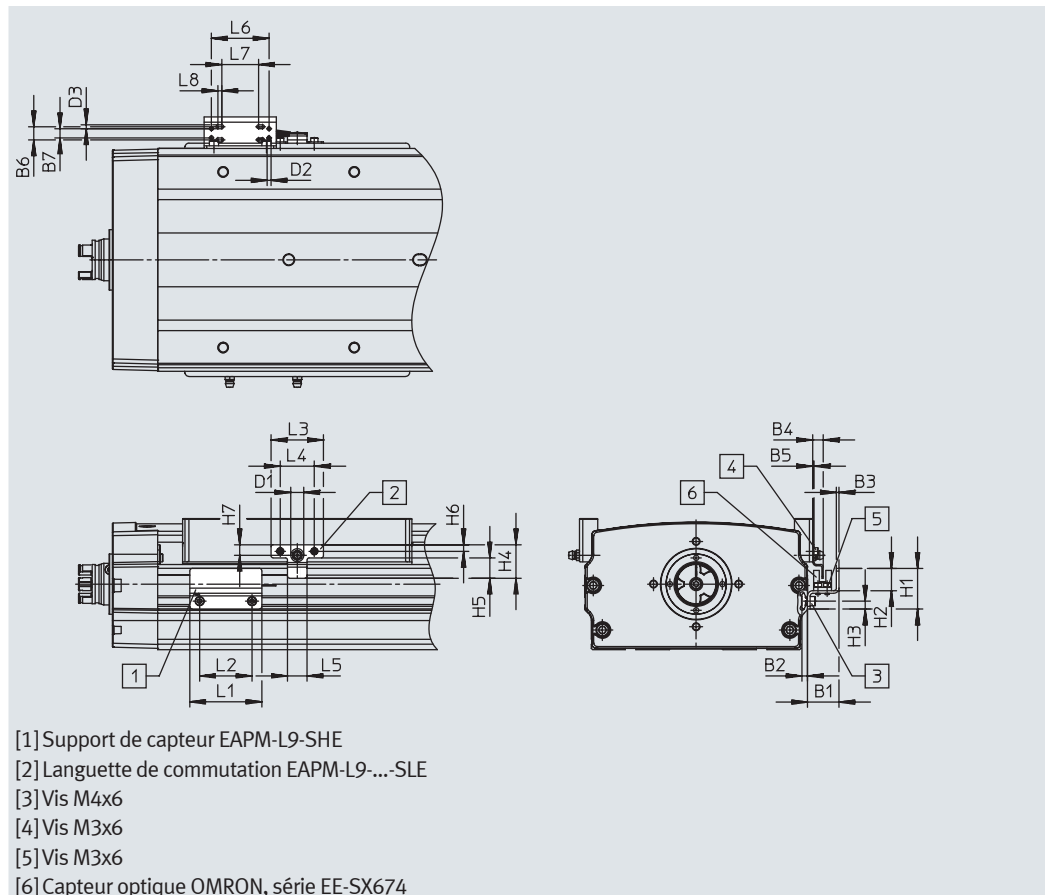
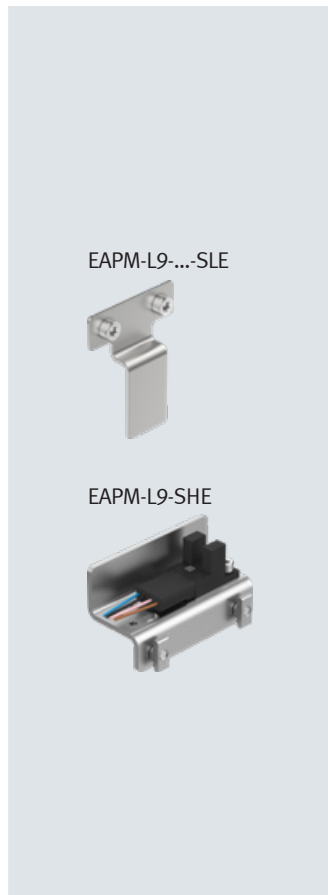

Dimensions et références

Pour taille	B1	B2	B3	B4	B5	B6	B7	D1 ∅	D2	D3 ∅	H1	H2	H3	H4	H5	H6
90	24	4,2	2	7	1	10	7	-	M3	3	31	17	6	39	29	5
120	24	4,2	2	11	1	40	7	10	M3	3	31	17	6	25,5	15,5	5
160	24	4,2	2	8	1	40	7	10	M3	3	31	17	6	25,5	15,5	5
90 ... 160	24	4,2	2	-	1	-	7	-	M3	3	31	17	6	-	-	5

Pour taille	H7	L1	L2	L3	L4	L5	L6	L7	L8	Poids	Références	Type
90	-	55	40	32	20	15	44	28	3	10	8120123	EAPM-L9-90-SLE
120	8	55	40	40	26	15	44	28	3	9	8120124	EAPM-L9-120-SLE
160	8	55	40	40	26	15	44	28	3	8	8120125	EAPM-L9-160-SLE
90 ... 160	-	55	40	-	-	15	44	28	3	55	8119255	EAPM-L9-SHE

Accessoires

Références – Capteur de proximité inductif pour rainure en T					Fiches de données techniques → Internet : sies	
	Type de fixation	Sortie de commande	Connexion électrique	Longueur de câble [m]	Références	Type

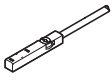
Contact à fermeture						
	pose par le haut dans la rainure, noyé dans le profilé du vérin	PNP	Câble, 3 fils	7,5	551386	SIES-8M-PS-24V-K-7,5-OE
			Connecteur mâle M8x1, 3 pôles	0,3	551387	SIES-8M-PS-24V-K-0,3-M8D
		NPN	Câble, 3 fils	7,5	551396	SIES-8M-NS-24V-K-7,5-OE
			Connecteur mâle M8x1, 3 pôles	0,3	551397	SIES-8M-NS-24V-K-0,3-M8D

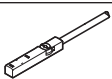
Contact à ouverture						
	pose par le haut dans la rainure, noyé dans le profilé du vérin	PNP	Câble, 3 fils	7,5	551391	SIES-8M-PO-24V-K-7,5-OE
			Connecteur mâle M8x1, 3 pôles	0,3	551392	SIES-8M-PO-24V-K-0,3-M8D
		NPN	Câble, 3 fils	7,5	551401	SIES-8M-NO-24V-K-7,5-OE
			Connecteur mâle M8x1, 3 pôles	0,3	551402	SIES-8M-NO-24V-K-0,3-M8D

Références – Capteur de proximité pour rainure en T, contact Reed					Fiches de données techniques → Internet : sme	
	Type de fixation	Sortie de commande	Connexion électrique	Longueur de câble [m]	Références	Type

Contact à fermeture						
	pose par le haut dans la rainure, noyé dans le profilé du vérin	Avec contact	Câble, 3 fils	2,5	543862	SME-8M-DS-24V-K-2,5-OE
				5,0	543863	SME-8M-DS-24V-K-5,0-OE
			Câble, 2 fils	2,5	543872	SME-8M-ZS-24V-K-2,5-OE
			Connecteur mâle M8x1, 3 pôles	0,3	543861	SME-8M-DS-24V-K-0,3-M8D

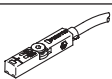

Contact à ouverture						
	Insertion dans la rainure, noyé dans le profilé du vérin	Avec contact	Câble, 3 fils	7,5	160251	SME-8-O-K-LED-24

Références – Capteur de proximité pour rainure en T, magnétorésistif					Fiches de données techniques → Internet : smt	
	Type de fixation	Sortie de commande	Connexion électrique	Longueur de câble [m]	Références	Type

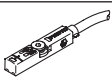

Contact à fermeture						
	pose par le haut dans la rainure, noyé dans le profilé du vérin, forme courte	PNP	Câble, 3 fils	2,5	574335	SMT-8M-A-PS-24V-E-2,5-OE
			Connecteur mâle M8x1, 3 pôles	0,3	574334	SMT-8M-A-PS-24V-E-0,3-M8D

Contact à ouverture						
	pose par le haut dans la rainure, noyé dans le profilé du vérin, forme courte	PNP	Câble, 3 fils	7,5	574340	SMT-8M-A-PO-24V-E-7,5-OE

Références – Câbles de liaison				Fiches de données techniques → Internet : nebu	
	Connexion électrique à gauche	Connexion électrique à droite	Longueur de câble [m]	Références	Type

	Connecteur femelle droit, M8x1, 3 broches	Câble, extrémité ouverte, 3 fils	2,5	541333	NEBU-M8G3-K-2.5-LE3
			5	541334	NEBU-M8G3-K-5-LE3
	Connecteur femelle M8x1, 3 broches, coudé	Câble, extrémité ouverte, 3 fils	2,5	541338	NEBU-M8W3-K-2.5-LE3
			5	541341	NEBU-M8W3-K-5-LE3

Accessoires

Références – Ecrou pour rainure					
	Pour taille	Description	Références	Type	PE ¹⁾
Ecrou pour rainure NST					
	90 ... 120	pour rainure de fixation	150914	NST-5-M5	1
			8047843	NST-5-M5-10	10
			8047878	NST-5-M5-50	50
	160	pour rainure de fixation	150915	NST-8-M6	1
			8047868	NST-8-M6-10	10
			8047869	NST-8-M6-50	50
	90 ... 160	pose par le haut dans la rainure, filetage M4	8028500	ABAN-8-1M4-5-P2	2
			8028501	ABAN-8-1M4-5-P100	100

1) Quantité par paquet