

Комплектные сборки шаровых кранов KVZB

FESTO

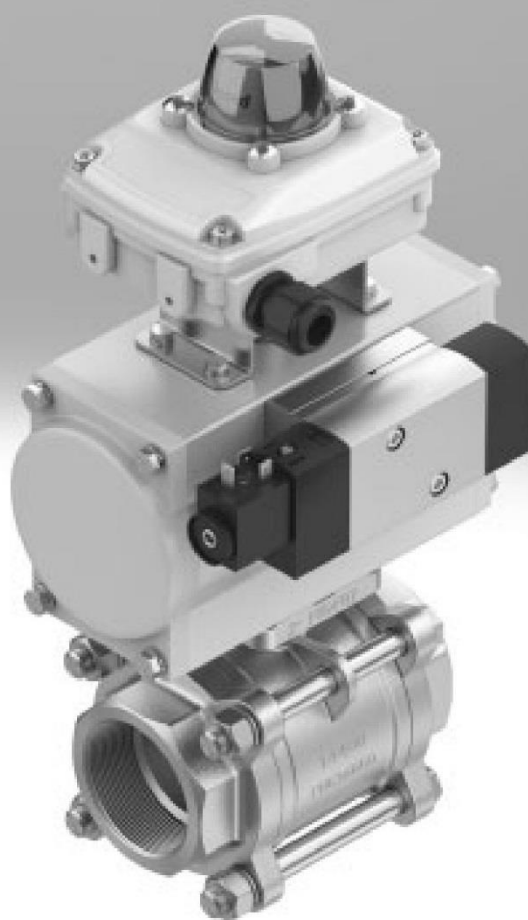

Комплектные сборки шаровых кранов KVZB

Основные преимущества



Информация

Новый конфигуратор позволит подобрать требуемую именно вам конфигурацию дискового затвора с приводом и поможет в случае необходимости оформить заказ.

Теперь Вы можете найти, подобрать, получить размеры и заказать требуемую конфигурацию без ожидания. Доступ к ценам и срокам поставки можно получить

сразу же после окончания конфигурирования техники. Техническая документация о выбранном изделии становится сразу же доступной, так же как

и 2D- и 3D-чертежи в различных форматах. Данный продукт имеет все необходимые разрешительные документы по ТР ТС.

Инновации

- Новый конфигуратор дает возможность пройти весь путь от выбора продукта до его заказа.
- Конфигурирование, подбор по параметрам, получение предложения, размещение заказа и информация по срокам объединены в одном инструменте.

Назначение

- Прямая ссылка в Festo Online Shop.
- Дружелюбный интерфейс.
- Рекомендации по применениям.

- 2D- и 3D-чертежи в различных форматах.
- Лист подобранных материалов доступный для скачивания.
- Возможность запроса срока поставки.

Возможные комбинации

2-ходовой шаровой кран VZBA



Тип присоединения: фланцевый VZBF



Тип присоединения: кламп VZBD



Рукоятка VZBM



3-ходовой шаровой кран со схемами L и T VZBA



Тип присоединения: резьбовой VZBE



Тип присоединения: приварной VZBD



Пневматический привод VZBA



Комплектные сборки шаровых кранов KVZB

Основные преимущества

Возможные комбинации

С пневмоприводом и распределителем



С пневмоприводом и датчиком конечных положений



С пневмоприводом и бесконтактным датчиком конечных положений



С пневмоприводом и визуальным индикатором текущего положения



С пневмоприводом, распределителем и датчиком конечных положений



С пневмоприводом, распределителем и бесконтактным датчиком конечных положений



С пневмоприводом, распределителем и визуальным индикатором текущего положения



С пневмоприводом и позиционером



Данные для заказа — опции



Конфигурируемый продукт
Данный продукт и все его

Конфигуратор можно найти в
каталоге на DVD, либо по

Номер Код заказа
изделия

Комплектные сборки шаровых кранов KVZB

Основные преимущества

FESTO

конфигурации могут быть
заказаны через конфигуратор.

ссылке
→ www.festo.com/catalogue/...

8102172 KVZB

Комплектные сборки шаровых кранов KVZB

Комплектные сборки дисковых поворотных затворов KVZA

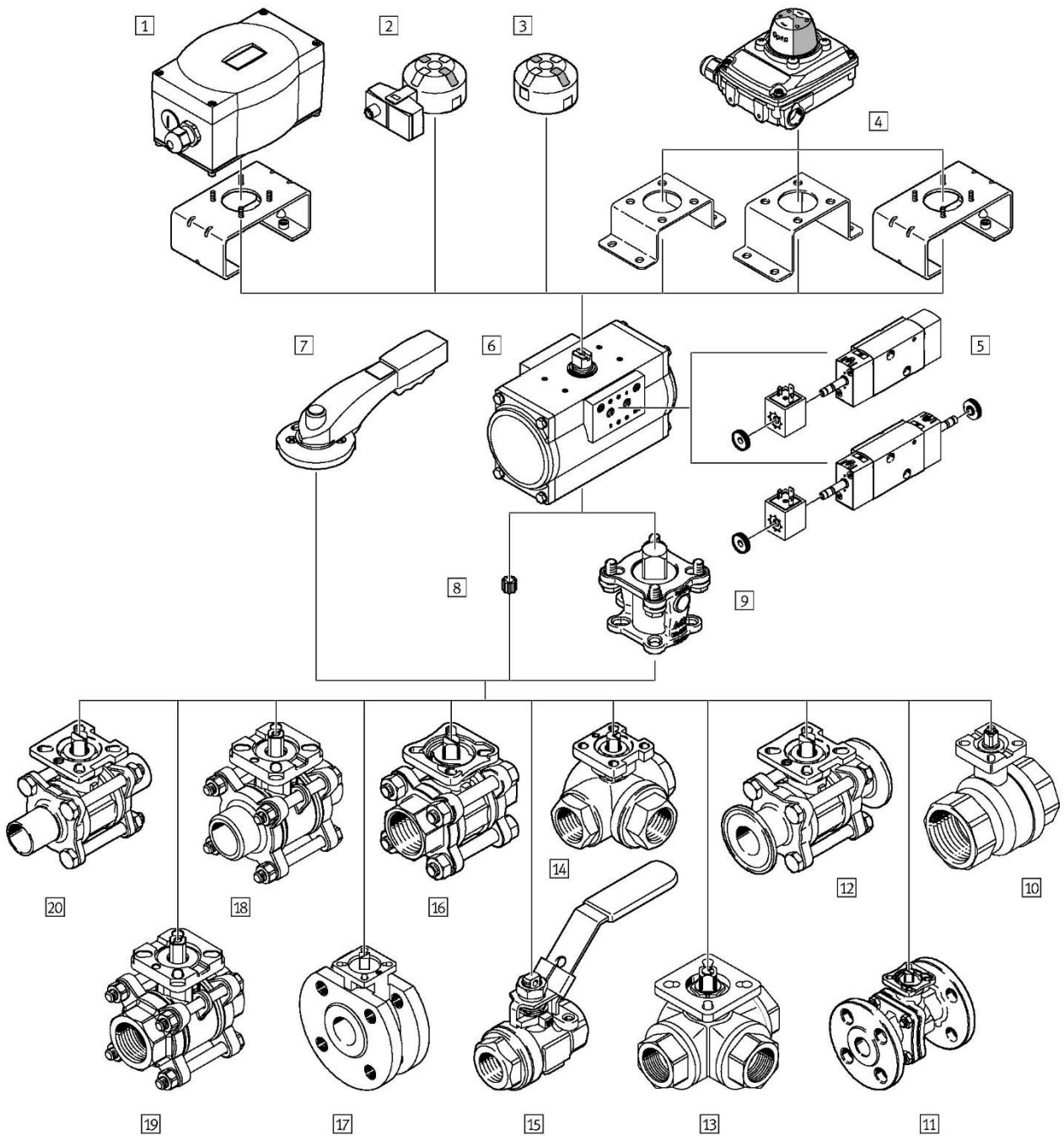

Комплектные сборки шаровых кранов KVZB

Комплектные сборки дисковых поворотных затворов KVZA

Компоненты		Краткое описание	→ Страница/ интернет- запрос
1	Позиционер CMSX	Работает по алгоритмам ПИД-регулирования для контроля и изменения текущего положения затвора как с одно- так и двухсторонними приводами, устанавливается и соединяется на стыковочную поверхность по VDI/VDE 3845	cmsx
2	Датчик конечных положений SRBG	Для отслеживания конечных положений затвора с помощью электрических сигналов, монтируется без дополнительных принадлежностей на привод, на стыковочную поверхность по VDI/VDE 3845, с гермовводом M12 либо клеммником	srbg
3	Визуальный индикатор положений SASF	Визуальный индикатор текущего положения затвора, имеет минимальные габаритные размеры и 4 фиксированных выступа с интервалом 90 градусов	sasf
4	Датчик конечных положений SRBC	Для отслеживания конечных положений затвора с помощью электрических сигналов, в комплекте с монтажными лапами, визуальным 3D-индикатором текущего положения затвора	srbc
5	Распределитель VSNC	Пилотный распределитель с катушкой VACF для одно- и двухсторонних приводов со стыковочной поверхностью по VDI/VDE 3845, преобразуется из 3/2 в 5/2 путем переворачивания уплотнительной плитки	vsnc
6	Пневмопривод DFPD	Двухстороннего либо одностороннего действия привод с механизмом шестерня-рейка, с постоянной характеристикой крутящего момента, со стыковочной поверхностью по VDI/VDE 3845	dfpd
7	Рукоятка VAOH	Для ручного управления с возможностью фиксации в 10 промежуточных положениях	vaoh
8	Монтажный набор DARQ-R...	Для ручного управления с возможностью фиксации в 10 промежуточных положениях	darq
9	Переходная втулка DARQ-K-V...	Для монтажа привода на затвор в случае необходимости	darq
2-ходовой шаровой кран			
10	VAPB	<ul style="list-style-type: none"> • Трубная резьба по EN 10226-1 • Латунный корпус 	vapb
11	VZBF	<ul style="list-style-type: none"> • Фланцевый по ANSI B16.5 класс 150 • Нержавеющее исполнение 	vzbf
12	VZBD	<ul style="list-style-type: none"> • Кламп-соединение по DIN 32676-B или ASME-BPE • Нержавеющее исполнение 	vzbd
3-ходовой шаровой кран			
13	VZBA	<ul style="list-style-type: none"> • Трубная резьба по EN 10226-1 • L- и T-схемы • Нержавеющее исполнение 	vzba
14	VZBE	<ul style="list-style-type: none"> • Трубная резьба по ASME B1.20.1 • L- и T-схемы • Нержавеющее исполнение 	vzbe
2-ходовой шаровой кран			
15	VZBE	<ul style="list-style-type: none"> • Трубная резьба по ASME B1.20.1 • Ручное управление • Нержавеющее исполнение 	vzbe
16	VZBE	<ul style="list-style-type: none"> • Трубная резьба по ASME B1.20.1 • Нержавеющее исполнение 	vzbe
17	VZBC	<ul style="list-style-type: none"> • Компактное фланцевое исполнение по DIN EN 1092-1 • Нержавеющее исполнение 	vzbc
18	VZBA-...-WW	<ul style="list-style-type: none"> • Концы под сварку EN 12627 • Нержавеющее исполнение 	vzba
19	VZBA-...-GG	<ul style="list-style-type: none"> • Трубная резьба по EN 10226-1 • Нержавеющее исполнение 	vzba
20	VZBD	<ul style="list-style-type: none"> • Удлиненные концы под сварку по ISO 1127 • Удлиненные концы под сварку по ASME-BPE 	vzbd

Комплектные сборки шаровых кранов KVZB

Элементы системы

Заказ с помощью конфигуратора

Конфигуратор сборок шаровых кранов включает в себя ассортимент проверенных и испытанных компонентов от Festo. Изделия и их технические характеристики можно выбрать на страницах System (Система), Valve & medium (Клапан и среда), Application (Применение) и Additional electrical specifications (Дополнительные электрические характеристики).



Элементы системы	Описание	Технические характеристики
------------------	----------	----------------------------

Управление

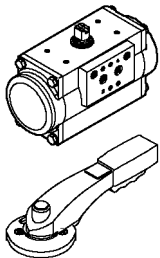

- Автоматическая управление с помощью пневматического неполноповоротного привода.
- Ручное управление возможна с помощью рукоятки.

Сертификат взрывобезопасности EX



II 2GD

- Категория ATEX для газа: II 2G.
- Взрывозащита (искрозащита) по газу: с Т6...Т3 X.
- Категория ATEX для пыли: II 2D.
- Взрывозащита (искрозащита) по пыли: с Т 80 °C ... Т 200 °C X.
- Температурный номинал взрывоустойчивости: 0 °C ≤ Ta ≤ +60 °C.

Режим работы

Регулируемый клапан

- Требуемое положение затвора определяется аналоговым сигналом, например в диапазоне от 4 до 20 мА.

Клапан открыт/закрыт

- Затвор перемещается в оба конечных положения.

Индикатор положения

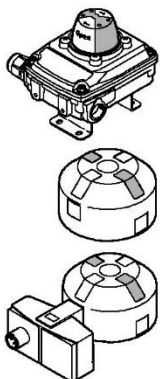

Показывает текущее конечное положение сборки:

- зрительно, через механический, индуктивный или магнитный датчик, смонтированный с помощью монтажного переходника;
- зрительно, через индикатор положения, установленный непосредственно на неполноповоротном приводе;
- зрительно/с помощью электричества, через индуктивный двухдиапазонный датчик с соединением M12 или зажимным соединением, непосредственно установленный на неполноповоротном приводе.

Пилотный клапан

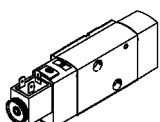

Пневматический пилотный клапан монтируется непосредственно на привод через интерфейс NAMUR.

Комплектные сборки шаровых кранов KVZB

Элементы системы

Комплектные сборки шаровых кранов KVZB

Элементы системы

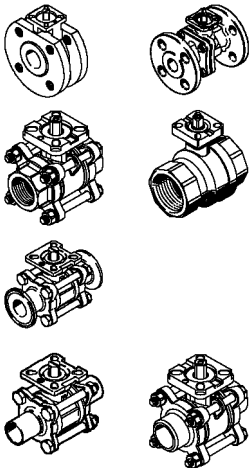
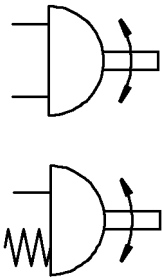
Элементы системы	Описание	Технические характеристики
Тип соединения		
	<p>Фланец</p> <ul style="list-style-type: none"> DIN EN 1092-1 ANSI B16.5, класс 150 <p>Резьбовое соединение</p> <ul style="list-style-type: none"> Трубная резьба по стандарту EN 10226-1 Трубная резьба по стандарту ASME B1.20.1 <p>Клемма</p> <ul style="list-style-type: none"> DIN 32676-B ASME-BPE <p>Приварной конец</p> <ul style="list-style-type: none"> EN 12627 Удлиненные приварные концы по стандарту ISO 1127 Удлиненные приварные концы по стандарту ASME-BPE 	
Режим работы		
	<p>Двустороннее действие</p> <ul style="list-style-type: none"> Неполноповоротному приводу двустороннего действия для каждого из направлений движения требуется сжатый воздух. В этом режиме работы крутящий момент для открытия или закрытия арматурного клапана создается исключительно сжатым воздухом. В случае сбоя системы вследствие нарушения подачи рабочего напряжения происходит перемещение арматурного клапана в нормальное положение, определяемое пилотным клапаном. Если используется неполноповоротный привод одностороннего действия, то в случае сбоя системы вследствие нарушения подачи сжатого воздуха нельзя определить положение арматурного клапана. <p>Одностороннее действие</p> <ul style="list-style-type: none"> В неполноповоротном приводе одностороннего действия поступающий сжатый воздух перемещает поршень в одном направлении. Он создает крутящий момент привода. В то же время пружины, установленные в приводе, являются предварительно поджатыми. Сила пружины создает крутящий момент в противоположном направлении вращения. 	
Функция обеспечения безопасности		
	<p>Возврат нормальное положение</p> <ul style="list-style-type: none"> В случае сбоя системы (сбой подачи рабочего напряжения или сжатого воздуха) арматурный клапан перемещается в выбранное нормальное положение. Нормальное положение выбирается в разделе Valve & medium (Клапан и среда). <p>Фиксация в позиции</p> <ul style="list-style-type: none"> В случае сбоя системы (сбой подачи рабочего напряжения или сжатого воздуха) арматурный клапан удерживается в текущем положении. 	
Рабочее давление	Рабочее давление для активации неполноповоротного привода.	<ul style="list-style-type: none"> от 2 до 8 бар

Комплектные сборки шаровых кранов KVZB

Элементы системы

Элементы системы	Описание	Технические характеристики								
Коэффициент запаса	<p>При конфигурировании неполноповоротного привода рекомендуется указывать коэффициент запаса, поскольку последний влияет на имеющийся запас крутящего момента.</p> <table border="1"> <thead> <tr> <th>Технологическая среда, проходящая через трубопровод</th> <th>Коэффициент запаса</th> </tr> </thead> <tbody> <tr> <td>Жидкая</td> <td>1.2</td> </tr> <tr> <td>Липкая/вязкая</td> <td>1.6</td> </tr> <tr> <td>Газообразная</td> <td>1.5</td> </tr> </tbody> </table>	Технологическая среда, проходящая через трубопровод	Коэффициент запаса	Жидкая	1.2	Липкая/вязкая	1.6	Газообразная	1.5	
Технологическая среда, проходящая через трубопровод	Коэффициент запаса									
Жидкая	1.2									
Липкая/вязкая	1.6									
Газообразная	1.5									
Коэффициент момента при закрытии	<p>Спецификация — по выбору</p> <ul style="list-style-type: none"> Крутящий момент, необходимый для приведения затвора в действие, является максимальным в начале движения (начальный пусковой момент). При определенных условиях крутящий момент при закрытии затвора может быть меньше, чем начальный пусковой момент. Если это различие известно, можно учесть его, указав коэффициент момента при закрытии. 									
Высокая коррозионная стойкость	<p>Повышенная коррозионная стойкость благодаря эпоксидному покрытию пневматического неполноповоротного привода; приводной вал изготовлен из нержавеющей стали.</p>									
Принцип работы датчика, индикатор положения	<p>Имеется возможность выбрать принцип измерений для индикатора положения. Индуктивные датчики работают без контакта. Геркон и перекидной выключатель работают с контактом.</p>	<ul style="list-style-type: none"> Плавающий контакт, перекидной контакт Индуктивный контакт Магнитоуправляемый контакт (геркон) 								
Тип электрического выхода, индикатор положения	<p>Выбирая тип электрического выхода, вы определяете тип выхода индикатора положения.</p>	<ul style="list-style-type: none"> 1 контакт, тумблер Интерфейс AS-Interface NPN PNP 2-проводной, НЗ-контакт 2-проводной, НР-контакт 								

Комплектные сборки шаровых кранов KVZB

Таблица данных

- Угол поворота: от 0 до 90°
- Давление технологической среды: от 10 до 63 бар
- Рабочее давление: от 2 до 8 бар
- Коэффициент безопасности: от 0 до 2



Общие технические характеристики	
Масса продукта	[кг] 1...120
Условия рабочей и окружающей среды	
Примечания по материалам	Содержит субстанции, ухудшающие процесс окраски
	Соответствует требованиям Директивы об ограничении использования опасных веществ (RoHS)