

- Прочный
- Усилия захвата до 700 Н
- Надежный благодаря удержанию усилия захвата
- Защищен от брызг за счет использования воздуха как уплотнения

T-образные захваты HGPT

Особенности

Описание

Возникающее за счет перемещения поршня усилие передается на губки в T-образных направляющих через клиновой механизм. Это также гарантирует синхронное движение губок захвата. Скольжение губок практически без люфта реализовано за счет формы направляющей.

Гибкий диапазон применений

- Захват двустороннего действия
- Пружина сжатия для увеличения или удержания усилия захвата
- Может использоваться как захват одностороннего действия с одним подводом воздуха
- Подходит для внешнего и внутреннего захватывания

Захват закрыт

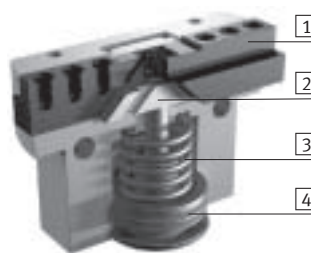

Захват открыт



- 1 Губка захвата
- 2 Клин с ограничивающей направляющей

- 3 Пружина
- 4 Поршень с магнитом

Подвод уплотнительного воздуха

При подаче уплотнительного воздуха (макс. 0,5 бар) он выходит через щели вокруг губок.

Это препятствует попаданию твердых частиц и капель масла в зазоры между губками и направляющей.

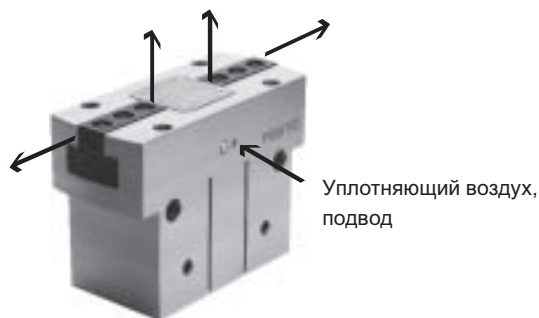

Многочисленные подводы воздуха

Напрямую спереди

Через адаптерную плату снизу

Варианты монтажа

Прямой монтаж сверху

снизу и сбоку

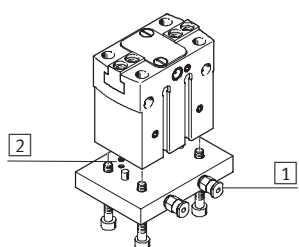
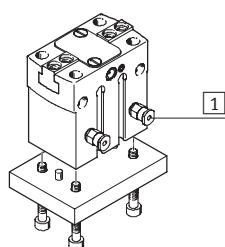

- 1 Подключение сжатого воздуха

- 2 O-кольца

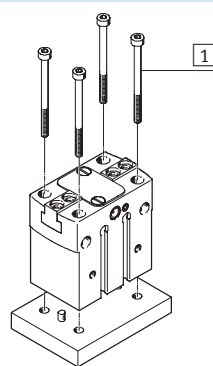

- 1 Монтажные винты

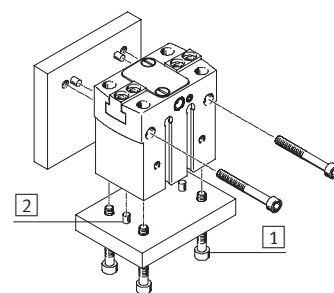

- 2 Центрирующие штифты

Примечание

Наличие уплотнительного воздуха позволяет использовать T-образные захваты в следующих операциях:

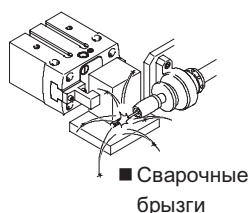

Т-образные захваты HGPT

Обзор периферии и кодировка

Обзор принадлежностей

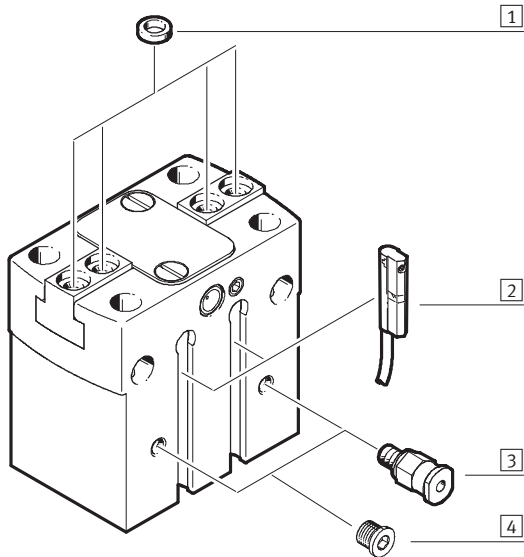

Принадлежности			
Тип	Краткое описание	→ Стр.	
1	Центрирующая втулка ZBH	Для центрирования внешних пальцев захвата	1 / 7.7-15
2	Датчик положения SME-/SMT-10	Для опроса положения поршня	1 / 7.7-15
3	Цанговый штуцер QS	Для подключения шланга сжатого воздуха со стандартным наружным диаметром по CETOP RP54 P	Том 3 www.festo.com
4	Заглушка B	Для перекрытия каналов подвода воздуха при реализации разных схем подключения	1 / 7.7-15
-		Комбинации привод/захват	Том 5 www.festo.com

Система обозначений

		HGPT	-	16	-	A	-	G1
Тип		HGPT	Т-образный захват					
Поршень \varnothing								
Опрос положений		A	С помощью датчика положения					
Сохранение усилия удержания		G1	Открыты					
		G2	Закрыты					

T-образные захваты HGPT

Технические характеристики

FESTO

Функция

Двустороннего действия

HGPT-...-A

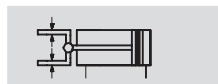

⌀ - Поршень
16 ... 63 мм

- | - Ход
6 ... 32 мм

Варианты

Одностороннего действия

или

с сохранением усилия



G1

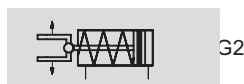

G2



Основные характеристики

Поршень ⌀	16	20	25	35	40	50	63
Конструкция	Клиновой механизм						
	Перемещение по направляющему пазу						
Режим работы	Двустороннего действия						
Функция захвата	Параллельный						
Число губок захвата	2						
Макс. нагрузка на внешний палец захвата ¹⁾ [Н]	0.5	1	1.5	2	2.5	3	4
Ход одной губки [мм]	3	4	6	8	10	12	16
Присоединительная резьба	M3	M3	M5	M5	M5	G ¹ / ₈	G ¹ / ₈
Подвод воздуха для уплотнения	M3	M3	M5	M5	M5	M5	M5
Точность повторения ²⁾ [мм]	< 0.03		< 0.04		< 0.05		
Макс. взаимозаменяемость [мм]	0.2						
Макс. люфт губки захвата [мм]	0.02						
Макс. угловой люфт губки захвата [°]	0.1						
Макс. частота работы [Гц]	3				2		
Симметрия поворота [мм]	< ⌀0.2						
Опрос положений	С помощью датчика положения						
Тип монтажа	Через сквозные отверстия и штифты						
	Через внутреннюю резьбу и штифты						
Положение монтажа	Любое						
Рабочая среда	Фильтрованный сжатый воздух, с маслом или без масла						
Интервалы смазки направляющей	Каждые 5 миллионов рабочих циклов						

1) Для работы без дросселирования.

2) Смещение крайнего положения при постоянных условиях после 100 последовательных ходов в направлении перемещения губок.

Условия рабочей и окружающей среды

Поршень ⌀	16	20	25	35	40	50	63
Мин. рабочее давление	HGPT-...-A [бар]	3					
	HGPT-...-G. [бар]	5					
..							
Макс. рабочее давление [бар]	8						
Окружающая температура ¹⁾ [°C]	+5 ... +60						
Класс защиты от коррозии CRC ²⁾	2						

1) Обратите внимание на диапазон работы датчиков

2) Сопrotивление коррозии класс 2 по стандарту Festo 940 070

Элементы, требующие умеренной защиты от коррозии. Элементы с декоративным покрытием открытых поверхностей, которые контактируют с окружающей промышленной атмосферой, с охлаждающими или смазывающими жидкостями.

T-образные захваты HGPT

Технические характеристики

Вес [г]							
Поршень \varnothing	16	20	25	35	40	50	63
HGPT-...-A	102	183	361	625	1 209	1 984	3 633
HGPT-...-G1	104	186	371	645	1 252	2 102	3 763
HGPT-...-G2	104	186	371	645	1 252	2 102	3 763

Материалы

Продольный разрез

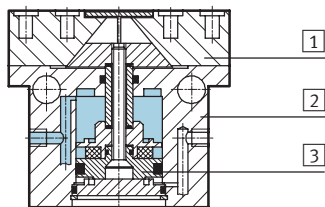

Захват

1	Губки захвата	Закаленная сталь
2	Корпус	Алюминий, покрытый ComCote
3	Поршень	Оружейный металл
-	Уплотнения	Нитриловая резина
	Примечание к материалам	Не содержит меди и тефлона

Теоретическое усилие захвата [Н] при 6 барах

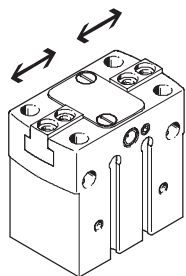

Поршень \varnothing	16	20	25	35	40	50	63
Открытие	72	112	176	345	449	702	1 114
Закрытие	62	102	158	310	409	647	1 043

Значения характерных нагрузок на губки захвата

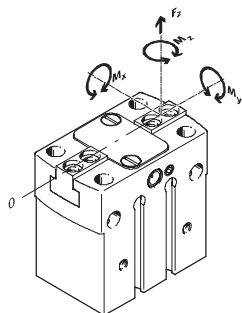

Показанные допустимые усилия и моменты приложены к одной губке. Статические усилия и моменты относятся к дополнительным нагрузкам, вызванным наличием заготовки или дополнительных пальцев

захвата, а также к силам, возникающим при перемещении. При расчетах моментов нужно рассматривать нулевую линию координат (точка поворота губок захвата).

Поршень \varnothing	16	20	25	35	40	50	63
Макс. допустимое усилие F_z [Н]	200	300	500	900	1 500	2 500	4 000
Макс. допустимый момент M_x [Нм]	10	15	30	50	80	100	140
Макс. допустимый момент M_y [Нм]	7	10	25	40	60	90	120
Макс. допустимый момент M_z [Нм]	5	8	15	30	40	60	80

T-образные захваты HGPT

Технические характеристики

Массовый момент инерции [кгм²х10⁻⁴]

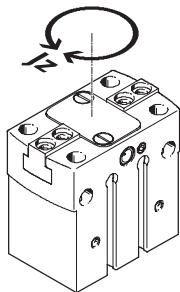

Массовый момент инерции [кгм²х10⁻⁴] для T-образных захватов относительно центральной оси, без нагрузки.

Поршень∅	16	20	25	35	40	50	63
HGPT-...-A	0.177	0.391	1.263	3.383	9.673	25.147	74.991
HGPT-...-G1	0.178	0.392	1.272	3.411	9.786	25.460	75.409
HGPT-...-G2	0.178	0.392	1.272	3.411	9.786	25.460	75.409

Время открытия и закрытия [мс] при давлении 6 бар

без дополнительных пальцев захвата

с дополнительными пальцами захвата

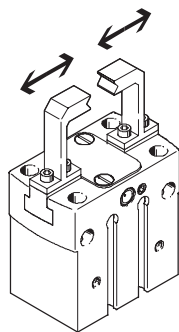
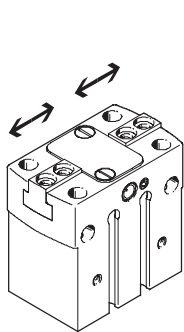

Показанное время открытия и закрытия [мс] было измерено при комнатной температуре и рабочем давлении 6 бар у горизонтально установленного захвата без

дополнительных пальцев. Для больших нагрузок следует применять дросселирование. Следует соответственно настроить время открытия и закрытия.

Поршень∅		16	20	25	35	40	50	63
без дополнительных пальцев захвата								
HGPT-...-A	открытие	20	31	30	40	66	85	150
	закрытие	21	31	33	40	61	76	135
HGPT-...-G1	открытие	10	26	30	39	57	65	123
	закрытие	44	51	64	92	130	150	282
HGPT-...-G2	открытие	41	52	50	78	100	130	260
	закрытие	21	31	30	39	61	70	130
с дополнительными пальцами как функция приложенной нагрузки								
HGPT-...	1 Н	100	–	–	–	–	–	–
	2 Н	200	150	100	–	–	–	–
	3 Н	300	250	200	150	100	–	–
	4 Н	–	350	300	250	200	150	–
	5 Н	–	–	400	350	300	250	200
	6 Н	–	–	–	450	400	300	250
	8 Н	–	–	–	–	–	450	400
	10 Н	–	–	–	–	–	–	500

Т-образные захваты HGPT

Технические характеристики

Усилие захвата F_{Gr} как функция рабочего давления и плеча рычага x

Усилия захвата как функцию рабочего давления и плеча рычага можно определить для различных размеров с помощью следующих графиков.

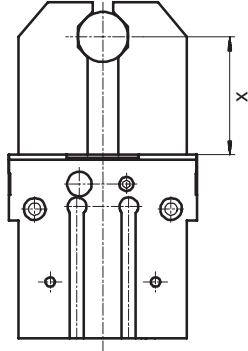

Как внешний захват: Операция закрытия

HGPT-16-A

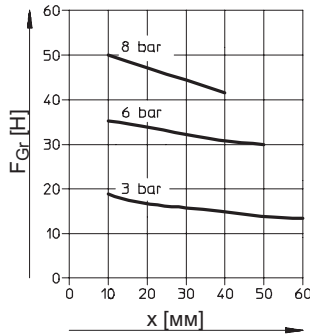

HGPT-20-A

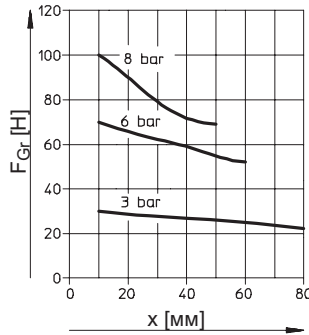

HGPT-25-A

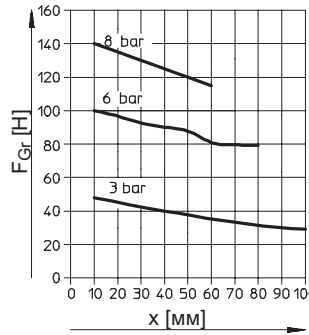

HGPT-35-A

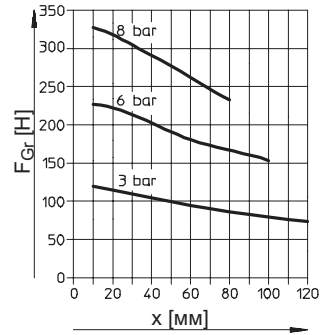

HGPT-40-A

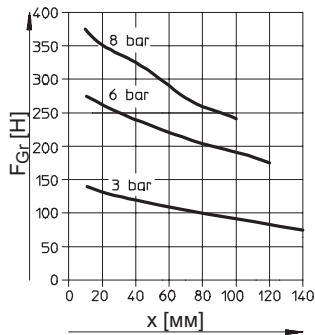

HGPT-50-A

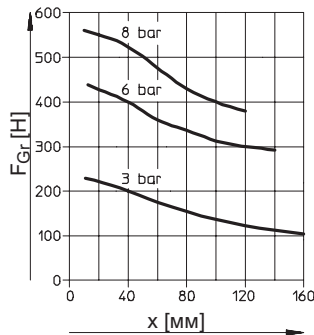

HGPT-63-A

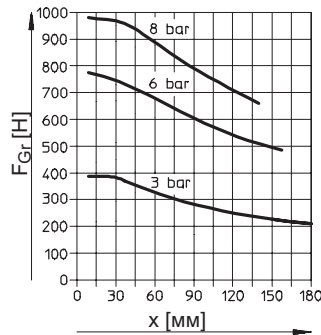

T-образные захваты HGPT

Технические характеристики

Усилие захвата F_{Gr} как функция рабочего давления и плеча рычага x
 Как внутреннй захват: Операция открытия

HGPT-16-A

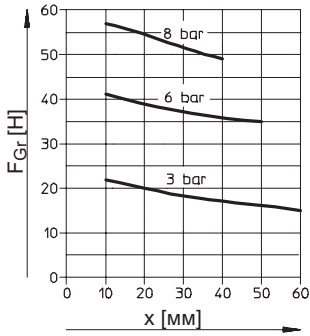

HGPT-20-A

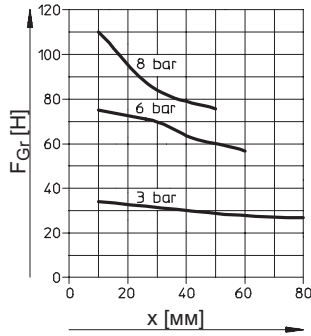

HGPT-25-A

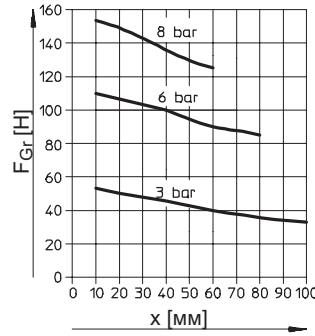

HGPT-35-A

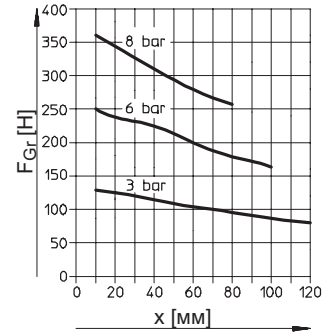

HGPT-40-A

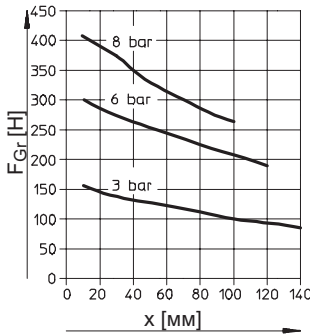

HGPT-50-A

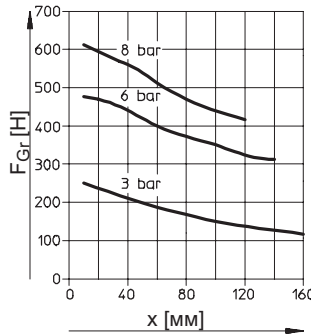

HGPT-63-A

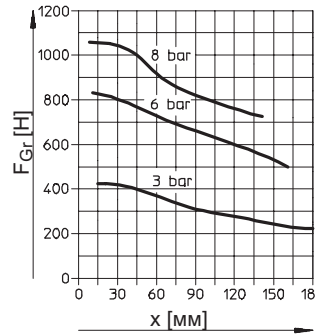

T-образные захваты HGPT

Технические характеристики

Усилие пружины F_S как функция размера захвата и общей длины хода l

Удержание усилия захвата для HGPT-...-G...

Усилия пружины F_S как функцию размера захвата и общего хода l для захватов разных типов (HGPT-...-G...) можно определить по следующим графикам.

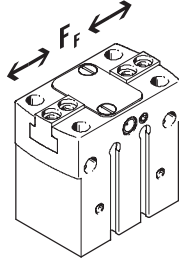

Поршень $\varnothing 16... 35$

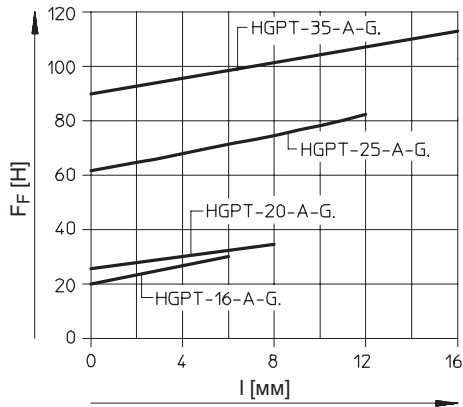

Поршень $\varnothing 40... 63$

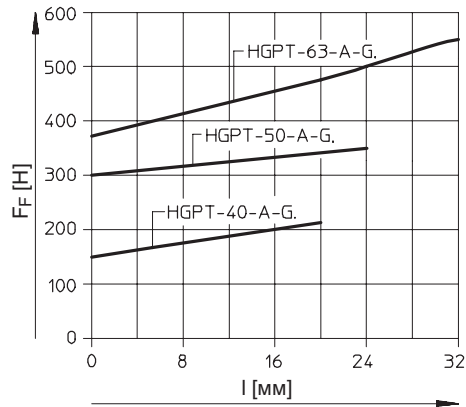

Плечо рычага x также следует принимать в расчет при определении реального усилия пружины F_{Stotal} . Формулы для расчета усилия пружины приведены в таблице напротив.

Размер	$F_{Stotal} =$
16	$-0,2 * x + 0,8 * F_S$
20	$-0,375 * x + 0,8 * F_S$
25	$-0,25 * x + 0,8 * F_S$
35	$-1 * x + 0,8 * F_S$
40	$-0,9 * x + 0,8 * F_S$
50	$-1,36 * x + 0,8 * F_S$
63	$-2,2 * x + 0,8 * F_S$

Определение реальных усилий захвата $F_{Grtotal}$ для HGPT-...-G1 и HGPT-...-G2 в зависимости от применения

T-образные захваты со встроенной пружиной типа HGPT-...-G1 (удержание усилия открытия) и HGPT-...-G2 (удержание усилия закрытия) можно использовать как:

- захваты одностороннего действия
- захваты с дополнительным усилием и
- захваты с сохранением усилия в зависимости от требований.

Чтобы подсчитать имеющееся усилие захвата $F_{Grtotal}$ (на одну губку), нужно

комбинировать усилие захвата (F_{Gr}) и усилие пружины (F_{Stotal}).

Применение

Одностороннего действия

Дополнительное усилие захвата

Сохранение усилия удержания

■ Захват с помощью усилия пружины:
 $F_{Grtotal} = F_{Stotal}$

■ Захват с помощью усилия давления и пружины:
 $F_{Grtotal} = F_{Gr} + F_{Stotal}$

■ Захват с помощью усилия пружины:
 $F_{Grtotal} = F_{Stotal}$

■ Захват с помощью усилия давления:
 $F_{Grtotal} = F_{Gr} - F_{Stotal}$

T-образные захваты HGPT

Технические характеристики

Усилие захвата F при давлении 6 бар как функция плеча рычага x и эксцентриситета y

Усилия захвата при 6 барах зависят от эксцентриситета приложения усилия, и максимально допустимое расстояние точки приложения от центра для разных типоразмеров можно определить по следующим графикам.

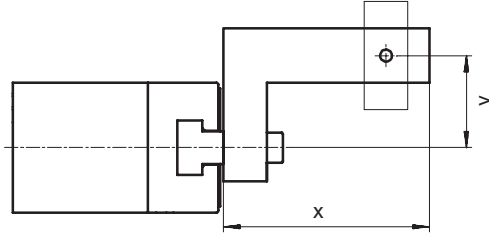

Как внешний захват: Операция закрытия

HGPT-16-A

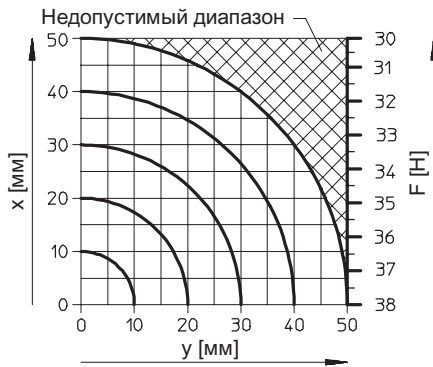

HGPT-20-A

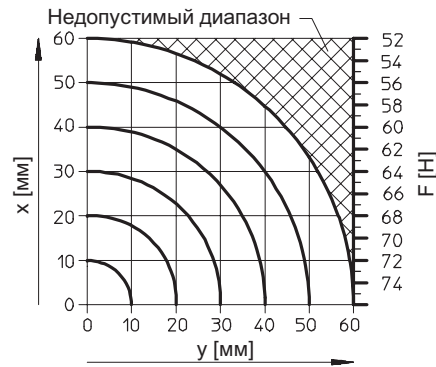

HGPT-25-A

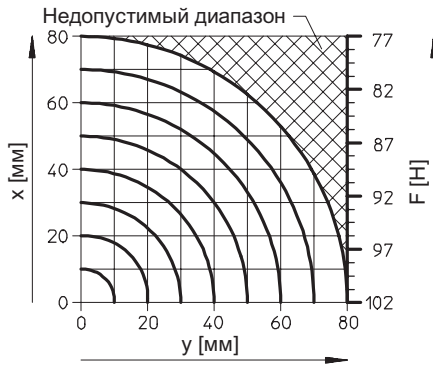

HGPT-35-A

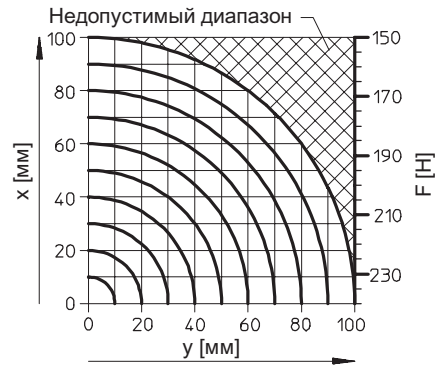

HGPT-40-A

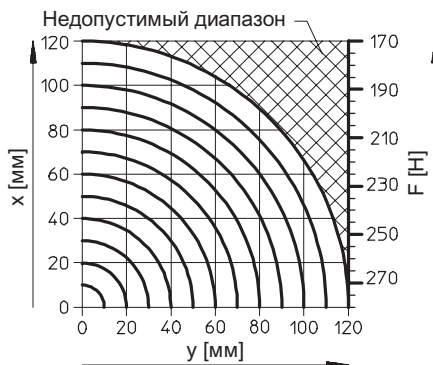

HGPT-50-A

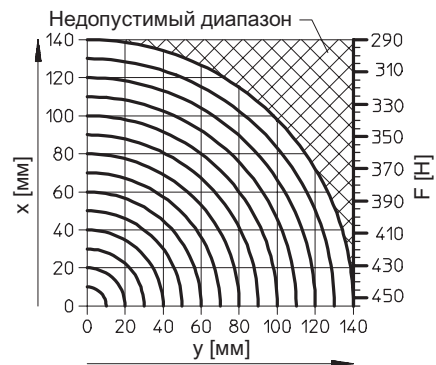

T-образные захваты HGPT

Технические характеристики

HGPT-63-A

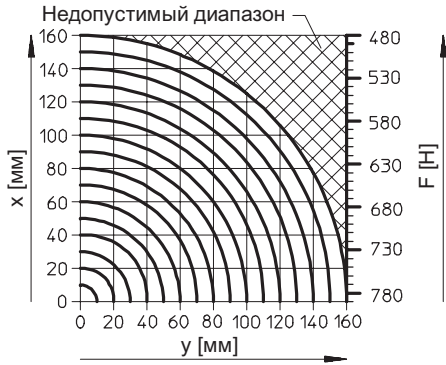

Как внешний захват: Операция открытия

HGPT-16-A

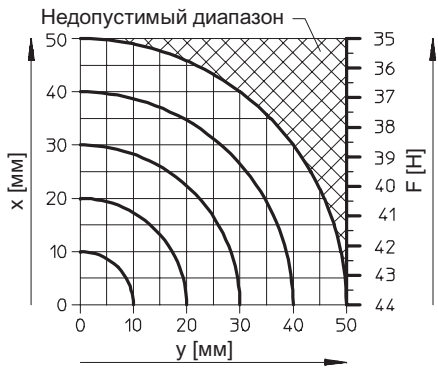

HGPT-20-A

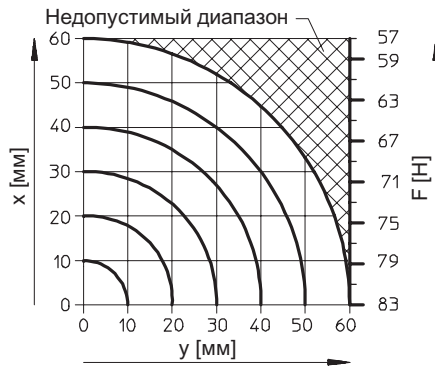

HGPT-25-A

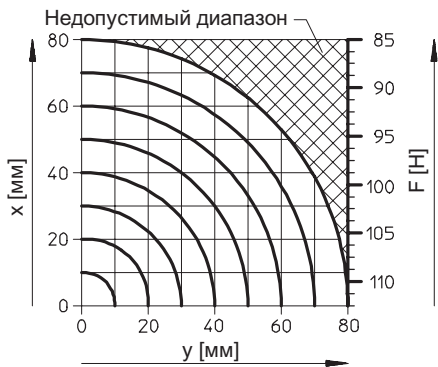

HGPT-35-A

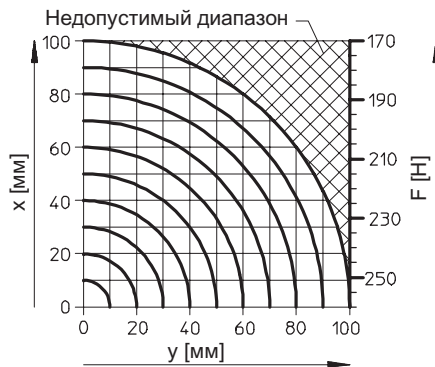

HGPT-40-A

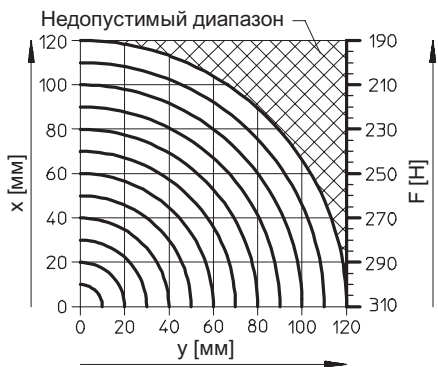

HGPT-50-A

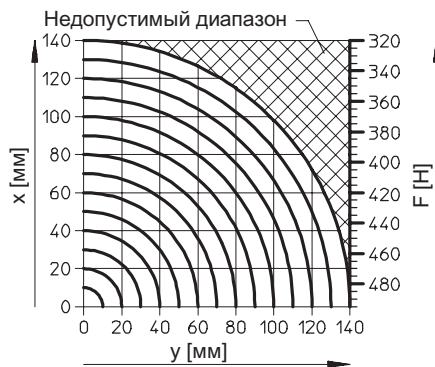

T-образные захваты HGPT

Технические характеристики

Усилие захвата F при давлении 6 бар как функция плеча рычага x и эксцентриситета y

HGPT-63-A

Пример расчета

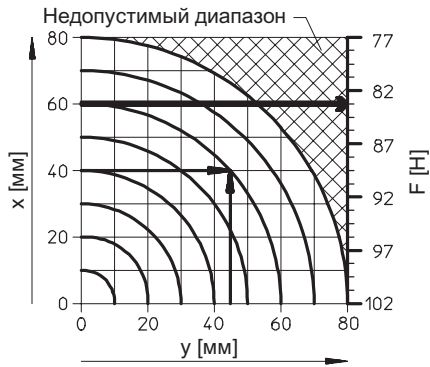
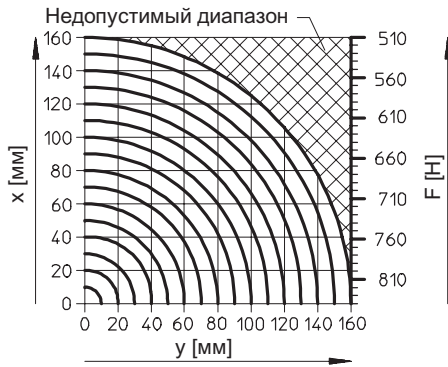

Дано:
Плечо рычага $x = 40$ мм
Эксцентриситет $y = 45$ мм
Найти:
Усилие захвата при 6 барах

Процедура:
■ Определяем точку пересечения x и y между плечом рычага x и эксцентриситетом y на графике для HGPT-25-A-...

■ Рисуем дугу (в центре в начале координат) через точку пересечения x и y .
■ Находим пересечение дуги с осью X .
■ Считываем усилие захвата

Результат:
Усилие захвата $F =$ примерно 83 Н

Размеры

Загрузка CAD данных → www.festo.com/en/engineering

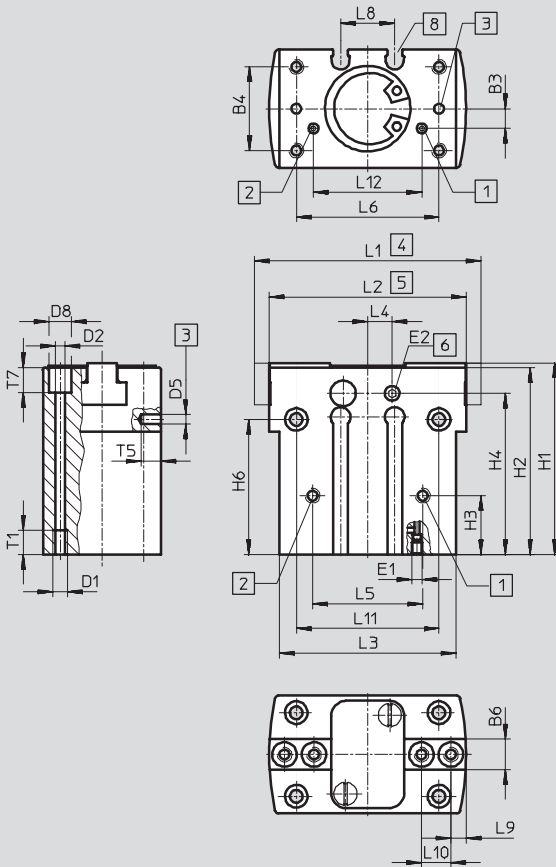

- 1 Подвод воздуха для открытия, сбоку или снизу (в поставку входят нижние уплотнения)
- 2 Подвод воздуха для закрытия, сбоку или снизу (в поставку входят нижние уплотнения)
- 3 Отверстие для ориентирующего штифта (не входит в состав поставки)
- 4 Губки захвата открыты
- 5 Губки захвата закрыты
- 6 Подвод воздуха для надува (поставляется с уплотнением)

HGPT-50/63-...

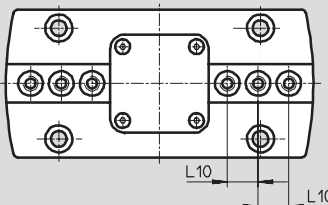

- 7 Центрирующие втулки ZBH
- 8 Паз для датчика положения

T-образные захваты HGPT

Технические характеристики

∅	B1 ±0.05	B3 ±0.1	B4 ±0.1	B6 -0.05 -0.1	D1	D2 ∅	D3 ∅ H7/h7	D4	D5 ∅ H7	D6 ∅	D7 ∅	D8 ∅	EE
16	24	4	17	6	M3	2.6	5	M3	2	4.6+0.1	2.6	4.6+0.1	M3
20	28	7	22	6.5	M4	3.2	5	M3	3	6+0.2	3.2	6+0.2	M3
25	36	10	27	10	M5	4.2	7	M4	4	8+0.3	4.2	8+0.3	M5
35	42	9	32	12	M5	4.2	9	M6	4	10+0.3	5.3	8+0.3	M5
40	50	13	38	14	M6	5.1	9	M6	5	11+0.3	6.4	9+0.3	M5
50	60	14	45	15.5	M8	6.4	9	M6	6	13.5+0.3	8.4	11+0.3	G1/8
63	72	12	56	20	M8	6.4	12	M8	6	13.5+0.3	8.4	11+0.3	G1/8

∅	E1	E2	H1 ±0.05	H2 ±0.05	H3 ±0.1	H4	H5 -0.3	H6 ±0.02 ¹⁾ ±0.1 ²⁾	L1 ±0.5	L2 ±0.5	L3 ±0.1	L4	L5 ±0.1	L6 ±0.02 ¹⁾ ±0.1 ²⁾
16	M2	M3	39	38	12	33.7	1.2	27.5	46	40	35.8	3.8	22.4	29
20	M3	M3	46	45	15	37	1.2	24	58	50	44	0	28	35
25	M3	M5	57	56	20	46	1.4	34	76	64	52	0	28	42
35	M4	M5	67	66	28	53	1.9	38	96	80	64	0	40	52
40	M5	M5	83	82	36	68	1.9	53	120	100	80	0	48	66
50	M5	M5	97	96	30	78	1.9	61	149	125	100	0	56	82
63	M5	M5	117	116	26	92	2.4	67	192	160	125	0	74	100

∅	L7 ±0.02	L8 +0.1	L9 ±0.02 ¹⁾ ±0.1 ²⁾	L10 ±0.02 ¹⁾ ±0.1 ²⁾	L11 ±0.1	L12 ±0.1	T1 мин.	T2 +0.1	T3 мин.	T4 мин.	T5 мин.	T6	T7 +0.2
16	20	11	3	6	29	22	5	1.3	4	5	4	15	24
20	24	18	4	8	35	24	6	1.3	4	5	4	19	11
25	20	17	5	12	42	28	10	1.6	4	5	4	24	16
35	40	24	6	15	52	40	10	2.1	6	10	4	27	19
40	50	32	10	18	66	44	12	2.1	6	10	6	33	20
50	60	32	10	12.5	82	56	12	2.1	8	10	8	43	23
63	76	34	10	18	100	70	12	2.6	10	12	10	55	35

- 1) Для центрирования
2) Для сквозного отверстия

T-образные захваты HGPT

Технические данные и принадлежности

Данные для заказа

Поршень \emptyset [мм]	Двустороннего действия без пружины сжатия		Одностороннего действия или с удержанием усилия захвата			
	Номер заказа	Тип	Открыты Номер заказа	Тип	Закрыты Номер заказа	Тип
16	535 858	HGPT-16-A	535 859	HGPT-16-A-G1	535 860	HGPT-16-A-G2
20	535 861	HGPT-20-A	535 862	HGPT-20-A-G1	535 863	HGPT-20-A-G2
25	535 864	HGPT-25-A	535 865	HGPT-25-A-G1	535 866	HGPT-25-A-G2
35	535 867	HGPT-35-A	535 868	HGPT-35-A-G1	535 869	HGPT-35-A-G2
40	535 870	HGPT-40-A	535 871	HGPT-40-A-G1	535 872	HGPT-40-A-G2
50	535 873	HGPT-50-A	535 874	HGPT-50-A-G1	535 875	HGPT-50-A-G2
63	535 876	HGPT-63-A	535 877	HGPT-63-A-G1	535 878	HGPT-63-A-G2

Принадлежности

Необработанный палец захвата

Материал:
Алюминий

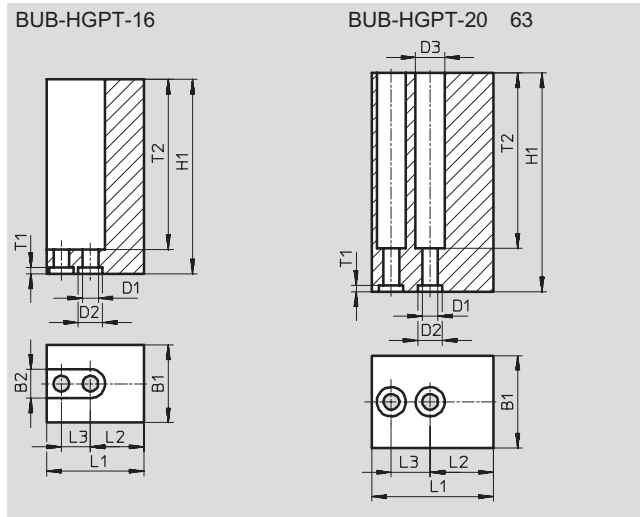

Размеры и данные для заказа

Для \emptyset [мм]	B1	B2	D1 \emptyset H13	D2 \emptyset H8	D3 \emptyset +0.22	H1 ± 0.05	L1 ± 0.05
16	16	6	3.2	5	-	40	20
20	19	-	3.2	5	6	45	25
25	24	-	4.3	7	8	60	32
35	28	-	6.4	9	11	70	40
40	34	-	6.4	9	11	75	50
50	40	-	6.4	9	11	100	62.5
63	50	-	8.4	12	13.5	120	80



Для \emptyset [мм]	L2 $\pm 0.02^{1)}$ $\pm 0.1^{2)}$	L3 $\pm 0.01^{1)}$ $\pm 0.1^{1)}$	T1 +0.1	T2	Вес [г]	Номер заказа	Тип
16	11	6	1.3	35	28	537 198	BUB-HGPT-16
20	13	8	1.3	36	53	537 199	BUB-HGPT-20
25	15	12	1.6	51	112	537 200	BUB-HGPT-25
35	19	15	2.1	61	182	537 201	BUB-HGPT-35
40	22	18	2.1	71	312	537 202	BUB-HGPT-40
50	27.5	25	2.1	91	638	537 203	BUB-HGPT-50
63	34	36	2.6	110	1 230	537 204	BUB-HGPT-63

1) Для центрирования
2) Для сквозного отверстия

T-образные захваты HGPT





Принадлежности







FESTO

Данные для заказа – Центрирующая втулка			Технические данные → 1/10.1-3			
	Для поршня∅	Вес [г]	Номер заказа	Тип	PU ¹⁾	
	[мм]					
Центрирующая втулка						
	16, 20	1	189 652	ZBH-5	10	
	25	1	186 717	ZBH-7	10	
	35, 40, 50	1	150 927	ZBH-9	10	
	63	1	189 653	ZBH-12	10	
Заглушка						
	16, 20	0,6	30 979	B-M3-S9	10	
	25, 35, 40	1	174 308	B-M5-B	10	
	50, 63	5	3 568	B-1/8	10	

1) Количество штук в упаковке

Данные для заказа – Датчик положения для щели 10 мм, бесконтактный						Технические данные → 1/10.2-47			
	Монтаж	Электрический выход	Электрическое присоединение		Длина кабеля [м]	Направление подключения	Номер заказа	Тип	
			Кабель	Штекер M8					
НО контакт									
	Вставляется сверху	PNP	3-проводной	–	2,5	прямое	525 915	SMT-10F-PS-24V-K2,5L-OE	
			–	3-полюсный	0,3		525 916	SMT-10F-PS-24V-K0,3L-M8D	
	Вставляется с конца	PNP	–	3-полюсный	0,3	прямое	173 220	SMT-10-PS-SL-LED-24	
			3-проводной	–	2,5		173 218	SMT-10-PS-KL-LED-24	

Данные для заказа – Датчик положения для щели 10 мм, геркон						Технические данные → 1/10.2-50			
	Монтаж	Электрическое присоединение		Длина кабеля [м]	Направление подключения	Номер заказа	Тип		
		Кабель	Штекер M8						
НО контакт									
	Вставляется сверху	–	3-полюсный	0,3	прямое	525 914	SME-10F-DS-24V-K0,3L-M8D		
		3-проводной	–	2,5		525 913	SME-10F-DS-24V-K2,5L-OE		
		2-проводной	–	–		526 672	SME-10F-ZS-24V-K2,5L-OE		
	Вставляется с конца	3-проводной	–	0,3	прямое	173 212	SME-10-SL-LED-24		
		–	3-полюсный	2,5		173 210	SME-10-KL-LED-24		

Данные для заказа – Штекерные разъемы						Таблица данных → 1/10.2-108			
	Монтаж	Электрический выход		Присоединение	Длина кабеля [м]	Номер заказа	Тип		
		PNP	NPN						
Прямой разъем									
	Контргайка M8	■	■	3-полюсный	2,5	159 420	SIM-M8-3GD-2,5-PU		
		■	■		5	159 421	SIM-M8-3GD-5-PU		
Угловой штекерный разъем									
	Контргайка M8	■	■	3-полюсный	2,5	159 422	SIM-M8-3WD-2,5-PU		
		■	■		5	159 423	SIM-M8-3WD-5-PU		

 Базовая программа

Модули перемещения
T-образные захваты

7.7