



- Увеличение усилия
- Вариант с термостойкими уплотнениями для температуры до 150 °C
- Профильный паз для датчиков положения

# Тандем-цилиндры

Обзор продукции

FESTO

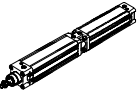
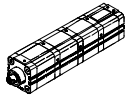
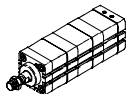
Функция	Версия	Тип	Ø поршня [мм]	Ход [мм]	Опрос положений А	Шток	
						наружная резьба	внутренняя резьба
Двустороннего действия	Тандем-цилиндры						
		DNCT	32, 40, 50	2 ... 500	■	■	-
			63, 80, 100, 125	3 ... 500			
	Тандем-цилиндры						
		ADVUT	2x 25, 3x 25, 4x 25	1 ... 150	■	■	■
			2x 40, 3x 40, 4x 40	1 ... 150			
			2x 63, 3x 63, 4x 63	1 ... 150			
			2x100, 3x100, 4x100	1 ... 150			
	Цилиндры большого усилия						
		ADNH	2x 25, 3x 25, 4x 25	1 ... 150	■	■	■
2x 40, 3x 40, 4x 40			1 ... 150				
2x 63, 3x 63, 4x 63			1 ... 150				
2x100, 3x100, 4x100			1 ... 150				

## Особенности

### Общие

Соединяя вместе 2, 3 или 4 цилиндра с одинаковым диаметром поршня и ходом, можно получить удвоение усилия при выдвигении штока в два, три или четыре раза по сравнению с обычным цилиндром.

### DNCT

- Можно объединить максимум 2 цилиндра
- Усилие обратного хода также удваивается по сравнению с обычным цилиндром такого же диаметра.

### ADVUT, ADNH

- Можно объединять до 4 цилиндров.
- Внутренние каналы для сжатого воздуха позволяют иметь только 2 присоединения шлангов.
- Усилие обратного хода такое же, как у обычного цилиндра равного диаметра.

# Тандем-цилиндры

Обзор продукции

FESTO

Тип	Демпфирование		Удлиненная резьба на штоке K2	Специальная резьба K5	Удлиненный шток K8	Термостойкий до 150 °C S6	→ Стр.
	нерегулируемое P	регулируемое PPV					
Тандем-цилиндры							
DNCT	-	■	-	-	-	■	1 / 5.7-4
Тандем-цилиндры							
ADVUT	■	-	-	-	-	■	1 / 5.7-20
Цилиндры большого усилия							
ADNH	■	-	■	■	■	■	1 / 5.7-36

# Тандем-цилиндры DNCT, стандартная схема каналов

Обзор периферии

FESTO

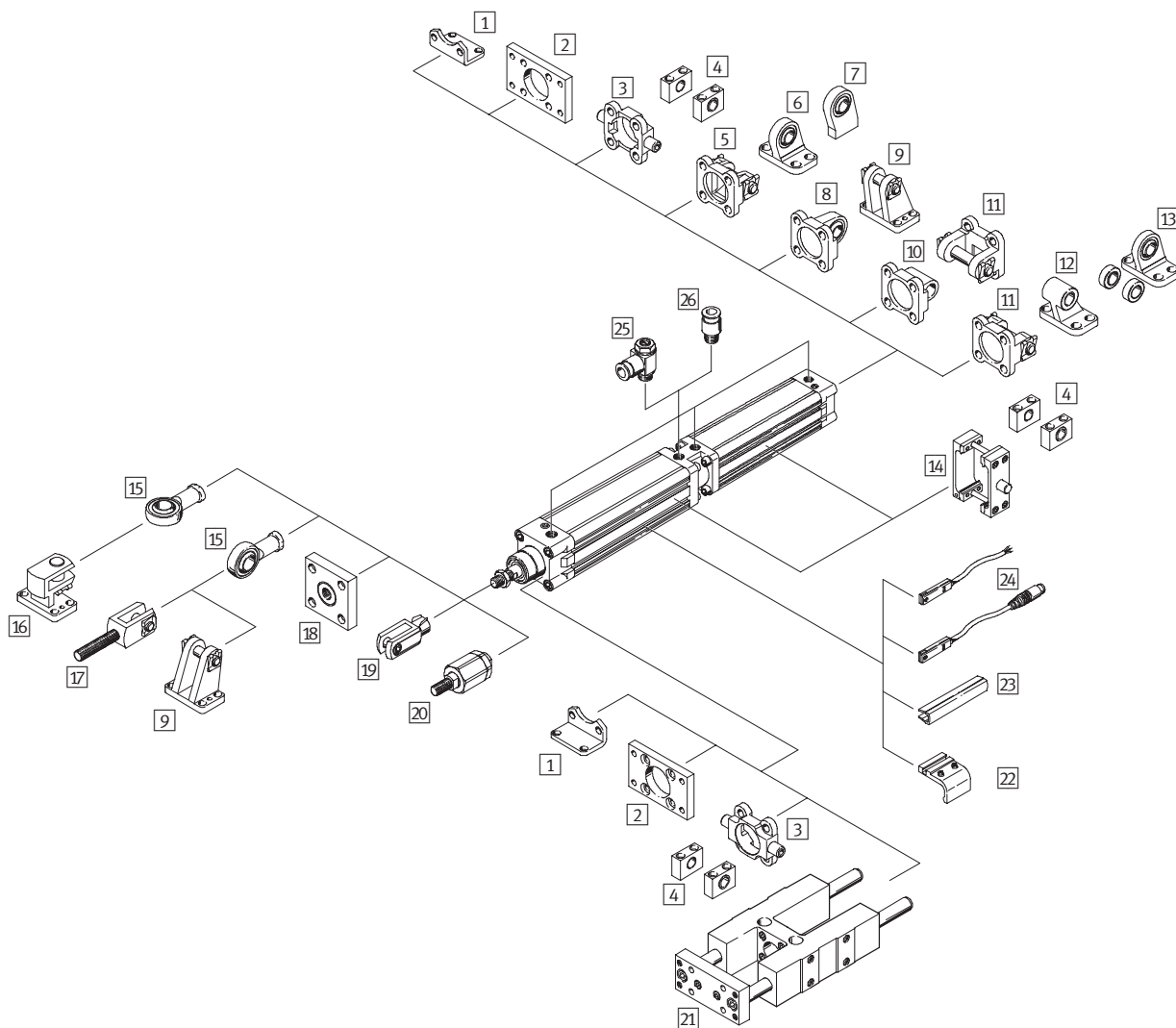

Цилиндры специального назначения  
Тандем-цилиндры

5.7

# Тандем-цилиндры DNCT, стандартная схема каналов

FESTO

Обзор периферии

Монтажные элементы и принадлежности		
	Краткое описание	→ Стр.
1	Монтажные лапы HNC	Для передней и задней крышек 1/5.7-10
2	Монтажный фланец FNC	Для передней или задней крышки 1/5.7-10
3	Фланец с цапфой ZNCF	Для передней или задней крышки 1/5.7-11
4	Опоры цапфы LNZG	– 1/5.7-13
5	Поворотный фланец SNC	Для задней крышки 1/5.7-13
6	Опорная стойка LSNG	Со сферическим подшипником 1/5.7-16
7	Опорная стойка LSNSG	Вварная, со сферическим подшипником 1/5.7-16
8	Поворотный фланец SNCS	Со сферическим подшипником для задней крышки 1/5.7-14
9	Опорная стойка LBG	– 1/5.7-16
10	Поворотный фланец SNCL	Для задней крышки 1/5.7-15
11	Поворотный фланец SNCB	Для задней крышки 1/5.7-14
12	Опорная стойка LNG	– 1/5.7-16
13	Опорная стойка LSN	Со сферическим подшипником 1/5.7-16
14	Комплект поворотной цапфы ZNCB	Для установки в любом месте на профильном корпусе цилиндра 1/5.7-12
15	Шарнирная головка SGS	Со сферическим подшипником 1/5.7-17
16	Опора поперечная LQG	– 1/5.7-16
17	Вилка SGA	С наружной резьбой 1/5.7-17
18	Соед. деталь KSG	Для компенсации радиальных отклонений 1/5.7-17
19	Вилка SG	Позволяет поворот цилиндра в одной плоскости 1/5.7-17
20	Самонастраивающийся адаптер штока FK	Для компенсации радиальных и угловых отклонений 1/5.7-17
21	Направляющая FENG	Для защиты стандартных цилиндров от больших нагрузочных моментов 1/5.7-18
22	Монтажный набор SMB-8-FENG	Для датчика положения SMT-8 при установке на цилиндр в комбинации с направляющей FENG. 1/5.7-18
23	Профиль для паза ABP-5-S	Для защиты кабеля датчика и паза от загрязнения 1/5.7-19
24	Датчик положения SME/SMT-8	Может быть вставлен в паз корпуса цилиндра 1/5.7-19
25	Дроссель с обратным клапаном GRLA	Для регулировки скорости поршня 1/5.7-17
26	Цанговый штуцер QS	Для подключения шлангов сжатого воздуха со стандартным наружным диаметром по CETOP RP 54 P Том 3

# Тандем-цилиндры DNCT, стандартное расположение каналов

FESTO

Система обозначений

DNCT - 40 - 80 - PPV - A - S6

## Тип

Двустороннего действия	
DNCT	Тандем-цилиндр

## Поршень $\varnothing$ [мм]

## Ход [мм]

## Демпфирование

PPV	Регулируемое демпфирование в конце хода
-----	---

## Опрос положений

A	C магнитом на поршне
---	----------------------

## Вариант

S6	Термостойкие до 150 °C
----	------------------------

# Тандем-цилиндры DNCT, стандартное расположение каналов **FESTO**

Технические характеристики

## Функция



∅ Диаметр  
32 ... 125 мм

— | — Ход  
∅ 32 ... 50:  
2 ... 500 мм

∅ 63 ... 125:  
3 ... 500 мм

— T — [www.festo.com/en/  
Spare\\_parts\\_service](http://www.festo.com/en/Spare_parts_service)

## Варианты



S6

Основаны на стандарте

- DIN ISO 6431
- VDMA 24 562



DIN



Основные характеристики							
Поршень∅	32	40	50	63	80	100	125
Присоединительная резьба	G <sup>1</sup> / <sub>8</sub>	G <sup>1</sup> / <sub>4</sub>	G <sup>1</sup> / <sub>4</sub>	G <sup>3</sup> / <sub>8</sub>	G <sup>3</sup> / <sub>8</sub>	G <sup>1</sup> / <sub>2</sub>	G <sup>1</sup> / <sub>2</sub>
Резьба штока	M10x1.25	M12x1.25	M16x1.5	M16x1.5	M20x1.5	M20x1.5	M27x2
Конструкция	Поршень						
	Шток						
	Корпус цилиндра						
Демпфирование	Регулируемое демпфирование в конце хода						
Длина демпфирования [мм]	20	20	22	22	32	32	42
Опрос положений	С магнитом на поршне						
Тип монтажа	С внутренней резьбой						
	Через принадлежности						
Положение монтажа	Любое						

Условия работы							
Поршень∅	32	40	50	63	80	100	125
Рабочая среда	Фильтрованный сжатый воздух, с маслом или без масла						
Рабочее давление [бар]	0.6 ... 10						

Окружающие условия		
Вариант	Базовая версия	S6
Окружающая температура <sup>1)</sup> [°C]	-20 ... +80	-20 ... +150
Класс защиты от коррозии CRC <sup>2)</sup>	2	2

1) Обратите внимание на диапазон работы датчиков

2) Сопротивление коррозии класс 2 по стандарту Festo 940 070

Элементы, требующие умеренной защиты от коррозии. Элементы с декоративным покрытием открытых поверхностей, которые контактируют с окружающей промышленной атмосферой, с охлаждающими или смазывающими жидкостями.

Усилие [Н] и энергия удара [Дж]							
Поршень∅	32	40	50	63	80	100	125
Теоретическое усилие при 6 барах, выдвигание	898	1,387	2,168	3,552	5,737	9,130	14,244
Теоретическое усилие при 6 барах, втягивание	830	1,266	1,980	3,364	5,442	8,836	13,762
Макс. энергия удара в конце хода	0.1	0.2	0.2	0.5	0.9	1.2	5

# Тандем-цилиндры DNCT, стандартное расположение каналов **FESTO**

Технические характеристики

## Материалы

Продольный разрез

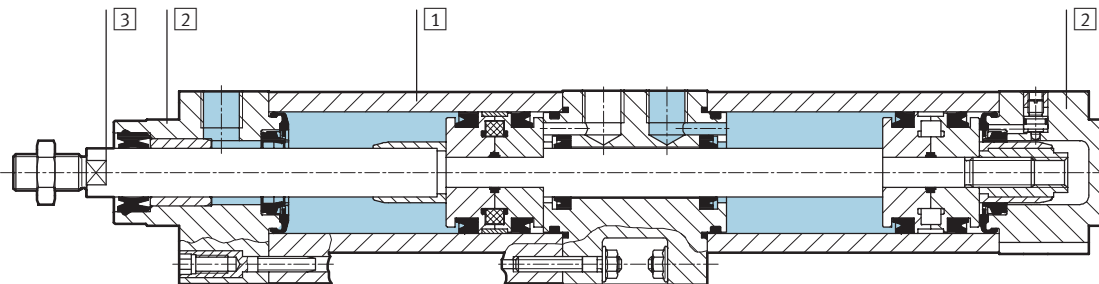

Вариант	Базовая версия	S6	
1	Корпус цилиндра	Алюминиевый профиль, анодированный	Алюминиевый профиль, анодированный
2	Передняя и задняя крышки	Алюминиевая отливка	Алюминиевая отливка
3	Шток	Нержавеющая сталь	Нержавеющая сталь
-	Уплотнения	Полиуретан, нитриловая резина	Флюороуглеродная резина

## Размеры

Загрузка CAD данных → [www.festo.com/en/engineering](http://www.festo.com/en/engineering)

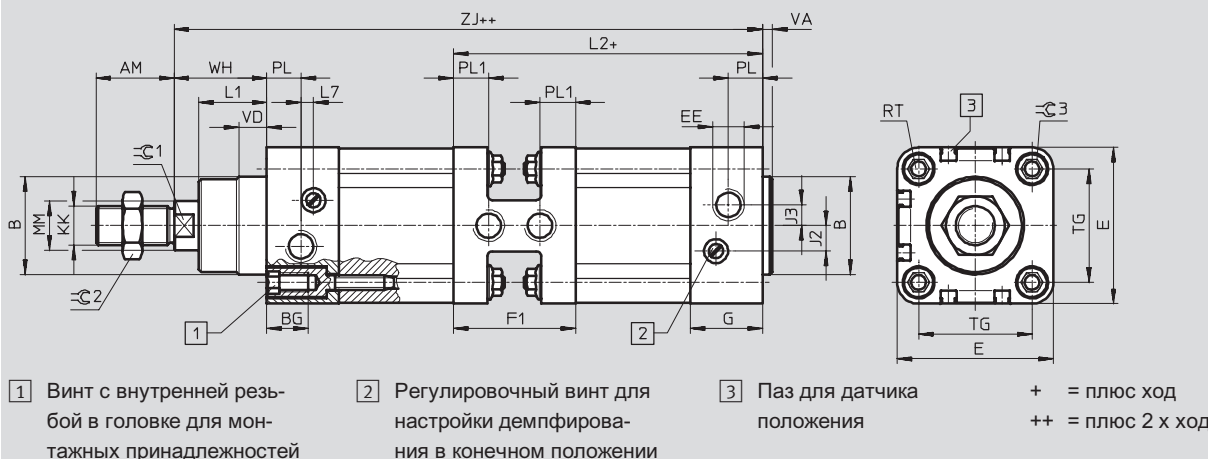



∅	AM	B	BG	E	EE	F1	G	J2	J3	KK	L1	L2	L7
[мм]		∅ d11											
32	22	30	16	45.5	G <sup>1</sup> / <sub>8</sub>	35	25.1	6	5.2	M10x1.25	18	104.2	3.3
40	24	35	16	54	G <sup>1</sup> / <sub>4</sub>	47.6	29.6	8	6	M12x1.25	21.5	123.5	3.6
50	32	40	17	64	G <sup>1</sup> / <sub>4</sub>	50	29.6	10.4	8.5	M16x1.5	28	126.7	5.1
63	32	45	17	75	G <sup>3</sup> / <sub>8</sub>	64.4	35.6	12.4	10	M16x1.5	28.5	150	6.6
80	40	45	17	93	G <sup>3</sup> / <sub>8</sub>	68	35.9	12.5	8	M20x1.5	34.7	161.7	10.5
100	40	55	17	110	G <sup>1</sup> / <sub>2</sub>	75	38.8	12	10	M20x1.5	38.2	178.1	8
125	54	60	22	134	G <sup>1</sup> / <sub>2</sub>	70	44.7	13	8	M27x2	46	188.5	14

∅	MM	PL	PL1	RT	TG	VA	VD	WH	ZJ	ключ 1	ключ 2	ключ 3
[мм]	∅ f8											
32	12	15.1	9	M6	32.5	4	10	26.2 ±0.7	199.6 ±0.7	10	16	6
40	16	14	13.3	M6	38	4	10.5	30 +0.7/-0.9	229.4 +0.7/-0.9	13	18	6
50	20	14	14.5	M8	46.5	4	11.5	37.7 +0.7/-0.9	241.1 +0.7/-0.9	17	24	8
63	20	17	17.2	M8	56.5	4	15	38.2 +0.7/-0.9	273.9 +0.7/-0.9	17	24	8
80	25	16.4	19	M10	72	4	15.7	46.2 +0.7/-1.4	301.6 +0.7/-1.4	22	30	6
100	25	18.8	21	M10	89	4	19.2	50.1 +0.7/-1.4	331.3 +0.7/-1.4	22	30	6
125	32	18	18.5	M12	110	6	20.5	65.3 +0.7/-1.4	372.3 +0.7/-1.4	27	36	8



# Тандем-цилиндры DNCT, стандартное расположение каналов **FESTO**

Технические характеристики

Данные для заказа				
Тип	Поршень $\varnothing$ [мм]	Ход [мм]	Номер заказа	Тип
Базовая версия				
	32	2 ... 500	191 106	DNCT-32-...-PPV-A
	40	2 ... 500	191 107	DNCT-40-...-PPV-A
	50	2 ... 500	191 108	DNCT-50-...-PPV-A
	63	3 ... 500	191 109	DNCT-63-...-PPV-A
	80	3 ... 500	191 110	DNCT-80-...-PPV-A
	100	3 ... 500	191 111	DNCT-100-...-PPV-A
	125	3 ... 500	191 112	DNCT-125-...-PPV-A
S6 – Термостойкие уплотнения до 150 °C				
	32	2 ... 500	191 210	DNCT-32-...-PPV-A-S6
	40	2 ... 500	191 211	DNCT-40-...-PPV-A-S6
	50	2 ... 500	191 212	DNCT-50-...-PPV-A-S6
	63	3 ... 500	191 213	DNCT-63-...-PPV-A-S6
	80	3 ... 500	191 214	DNCT-80-...-PPV-A-S6
	100	3 ... 500	191 215	DNCT-100-...-PPV-A-S6
	125	3 ... 500	191 216	DNCT-125-...-PPV-A-S6

# Тандем-цилиндры DNCT, стандартная схема каналов

FESTO

Принадлежности

## Монтажные лапы HNC

Материал:  
Гальванизированная сталь  
Не содержит меди и тефлона

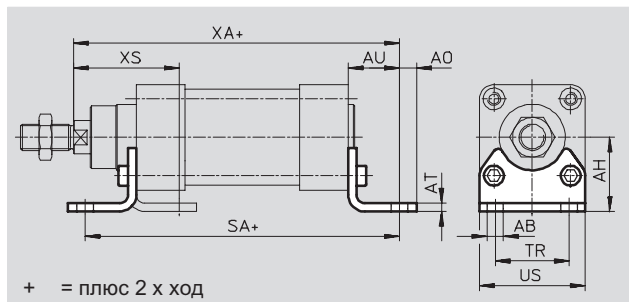

### Размеры и данные для заказа

Для $\varnothing$ [мм]	AB $\varnothing$	AH	AO	AT	AU	SA	TR	US	XA	XS	CRC <sup>1)</sup>	Вес [г]	Номер заказа	Тип
32	7	32	6.5	5	24	221.4	32	45	223.6	45	2	135	174 369	HNC-32
40	10	36	9	5	28	255.4	36	54	257.4	53	2	180	174 370	HNC-40
50	10	45	10.5	6	32	267.4	45	64	273.1	62	2	325	174 371	HNC-50
63	10	50	12.5	6	32	299.7	50	75	305.9	63	2	405	174 372	HNC-63
80	12	63	15	6	41	337.4	63	93	342.6	81	2	820	174 373	HNC-80
100	14.5	71	17.5	6	41	363.2	75	110	372.3	86	2	1 000	174 374	HNC-100
125	16.5	90	22	8	45	397	90	131	417.3	102	2	1 840	174 375	HNC-125

1) Сопротивление коррозии класс 2 по стандарту Festo 940 070  
Элементы, требующие умеренной защиты от коррозии. Элементы с декоративным покрытием открытых поверхностей, которые контактируют с окружающей промышленной атмосферой, с охлаждающими или смазывающими жидкостями.

## Монтажный фланец FNC

Материал:  
Гальванизированная сталь  
Не содержит меди и тефлона

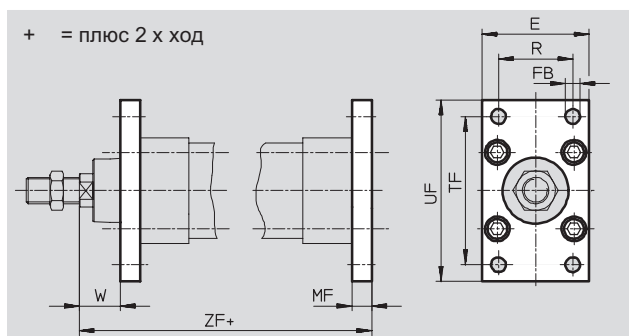

### Размеры и данные для заказа

Для $\varnothing$ [мм]	E	FB $\varnothing$ H13	MF	R	TF	UF	W	ZF	CRC <sup>1)</sup>	Вес [г]	Номер заказа	Тип
32	45	7	10	32	64	80	16	209.6	2	240	174 376	FNC-32
40	54	9	10	36	72	90	20	239.4	2	280	174 377	FNC-40
50	65	9	12	45	90	110	25	253.1	2	520	174 378	FNC-50
63	75	9	12	50	100	120	25	285.9	2	690	174 379	FNC-63
80	93	12	16	63	126	150	30	317.6	2	1 650	174 380	FNC-80
100	110	14	16	75	150	175	35	347.3	2	2 400	174 381	FNC-100
125	132	16	20	90	180	210	45	392.3	2	3 750	174 382	FNC-125

1) Сопротивление коррозии класс 2 по стандарту Festo 940 070  
Элементы, требующие умеренной защиты от коррозии. Элементы с декоративным покрытием открытых поверхностей, которые контактируют с окружающей промышленной атмосферой, с охлаждающими или смазывающими жидкостями.

Базовая программа

# Тандем-цилиндры DNCT, стандартная схема каналов

FESTO

Принадлежности

## Фланец с цапфой ZNCF

Материал:

Стойкая к коррозии литая

сталь

Не содержит меди и тефлона

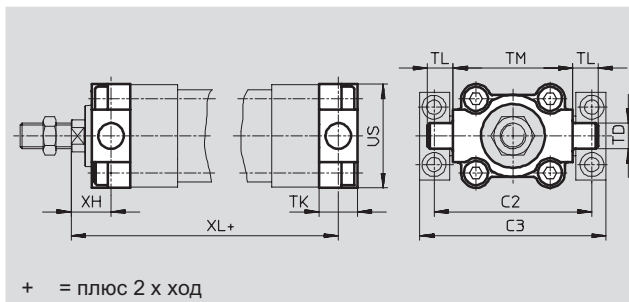

+ = плюс 2 x ход

Размеры и данные для заказа													
Для $\varnothing$ [мм]	C2	C3	TD $\varnothing$ e9	TK	TL	TM	US	XH	XL	CRC <sup>1)</sup>	Вес [г]	Номер заказа	Тип
32	71	86	12	16	12	50	45	18	207.6	2	130	174 411	ZNCF-32
40	87	105	16	20	16	63	54	20	239.4	2	240	174 412	ZNCF-40
50	99	117	16	24	16	75	64	25	253.1	2	390	174 413	ZNCF-50
63	116	136	20	24	20	90	75	25	285.9	2	600	174 414	ZNCF-63
80	136	156	20	28	20	110	93	32	315.6	2	1 150	174 415	ZNCF-80
100	164	189	25	38	25	132	110	32	350.3	2	2 030	174 416	ZNCF-100
125	192	217	25	50	25	160	131	40	397.3	2	3 490	174 417	ZNCF-125

1) Сопротивление коррозии класс 2 по стандарту Festo 940 070

Элементы, требующие умеренной защиты от коррозии. Элементы с декоративным покрытием открытых поверхностей, которые контактируют с окружающей промышленной атмосферой, с охлаждающими или смазывающими жидкостями.

# Тандем-цилиндры DNCT, стандартная схема каналов

FESTO

Принадлежности

## Комплект поворотной цапфы ZNCM

Монтажный набор можно установить в любом месте на корпусе цилиндра.

Материал:  
Закаленная сталь

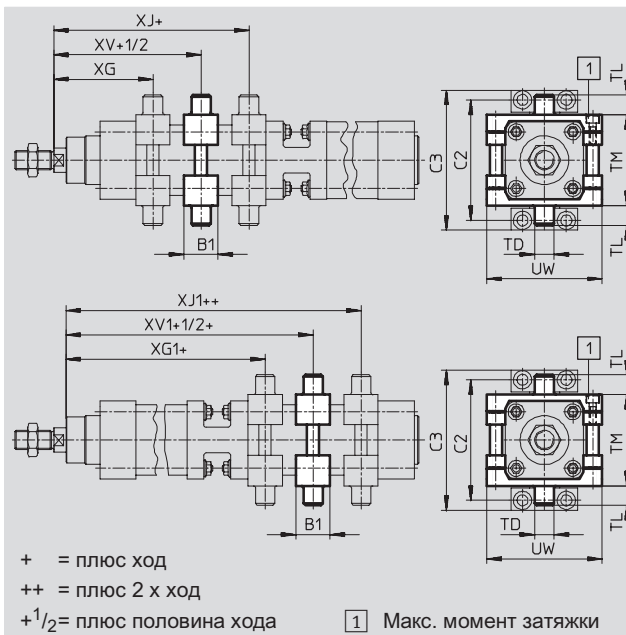

### Размеры и данные для заказа

Для Ø [мм]	B1	C2	C3	TD Ø e9	TL	TM	UW	XG	XG1
32	30	71	86	12	12	50	65	66.3	145.4
40	32	87	105	16	16	63	75	75.6	169.5
50	34	99	117	16	16	75	95	84.3	181.4
63	41	116	136	20	20	90	105	94.3	208.8
80	44	136	156	20	20	110	130	104.1	229.9
100	48	164	189	25	25	132	145	112.9	252.2
125	50	192	217	25	25	160	175	135	278.8

Для Ø [мм]	XJ	XJ1	XV	XV1	Макс. момент затяжки [Нм]	CRC <sup>1)</sup>	Вес [г]	Номер заказа	Тип
32	80.4	159.5	73.4	152.5	4+1	2	210	163 525	ZNCM-32
40	89.9	183.8	82.8	176.7	8+1	2	385	163 526	ZNCM-40
50	97.4	194.5	90.9	188	8+2	2	595	163 527	ZNCM-50
63	103.4	217.8	98.9	213.3	18+2	2	890	163 528	ZNCM-63
80	117.9	243.7	111	236.8	28+2	2	1 450	163 529	ZNCM-80
100	129.2	268.5	121.1	260.4	28+2	2	2 045	163 530	ZNCM-100
125	158.8	302.6	146.9	290.7	40+2	2	2 940	163 531	ZNCM-125

1) Сопротивление коррозии класс 2 по стандарту Festo 940 070  
Элементы, требующие умеренной защиты от коррозии. Элементы с декоративным покрытием открытых поверхностей, которые контактируют с окружающей промышленной атмосферой, с охлаждающими или смазывающими жидкостями.

Базовая программа

# Тандем-цилиндры DNCT, стандартная схема каналов

FESTO

Принадлежности

## Опоры цапфы LNZG

Материал:

Гальванизированная сталь  
Не содержит меди и тефлона

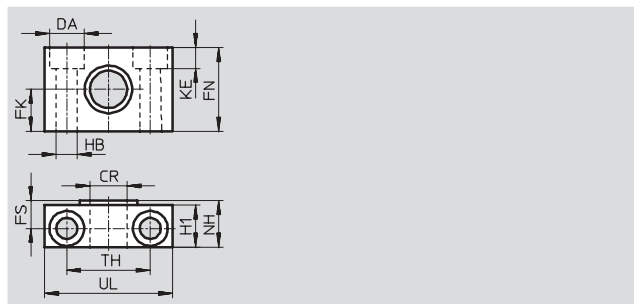

Размеры и данные для заказа															
Для $\varnothing$	CR	DA	FK	FN	FS	H1	HB	KE	NH	TH	UL	CRC <sup>1)</sup>	Вес	Номер заказа	Тип
[мм]	$\varnothing$ D11	$\varnothing$ H13	$\varnothing$ $\pm 0.1$				$\varnothing$ H13			$\pm 0.2$			[г]		
32	12	11	15	30	10.5	15	6.6	6.8	18	32	46	2	125	32 959	LNZG-32
40, 50	16	15	18	36	12	18	9	9	21	36	55	2	400	32 960	LNZG-40/50
63, 80	20	18	20	40	13	20	11	11	23	42	65	2	480	32 961	LNZG-63/80
100, 125	25	20	25	50	16	24.5	14	13	28.5	50	75	2	960	32 962	LNZG-100/125

1) Сопротивление коррозии класс 2 по стандарту Festo 940 070  
Элементы, требующие умеренной защиты от коррозии. Элементы с декоративным покрытием открытых поверхностей, которые контактируют с окружающей промышленной атмосферой, с охлаждающими или смазывающими жидкостями.

## Фланец с проушиной SNC

Материал:

Отливка из алюминиевого сплава

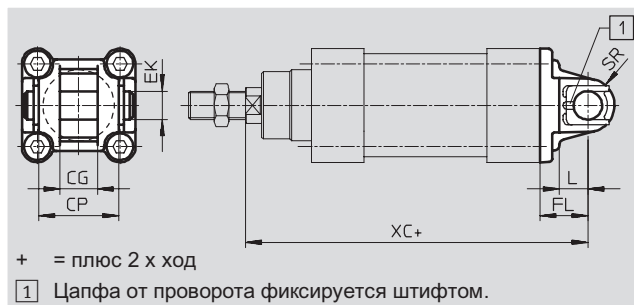

+ = плюс 2 x ход  
1 Цапфа от проворота фиксируется штифтом.

Размеры и данные для заказа											
Для $\varnothing$	CG	CP	EK	FL	L	SR	XC	CRC <sup>1)</sup>	Вес	Номер заказа	Тип
[мм]	H14	d12	$\varnothing$	$\pm 0.2$					[г]		
32	14	34	10	22	13	10	221.6	2	90	174 383	SNC-32
40	16	40	12	25	16	12	254.4	2	120	174 384	SNC-40
50	21	45	16	27	16	16	268.1	2	240	174 385	SNC-50
63	21	51	16	32	21	16	305.9	2	320	174 386	SNC-63
80	25	65	20	36	22	20	337.6	2	625	174 387	SNC-80
100	25	75	20	41	27	20	372.3	2	830	174 388	SNC-100
125	37	97	30	50	30	30	422.3	2	1 785	174 389	SNC-125

1) Сопротивление коррозии класс 2 по стандарту Festo 940 070  
Элементы, требующие умеренной защиты от коррозии. Элементы с декоративным покрытием открытых поверхностей, которые контактируют с окружающей промышленной атмосферой, с охлаждающими или смазывающими жидкостями.

# Тандем-цилиндры DNCT, стандартная схема каналов

FESTO

Принадлежности

## Фланец с проушиной SNCB

Материал:

Отливка из алюминиевого сплава

Не содержит меди и тефлона

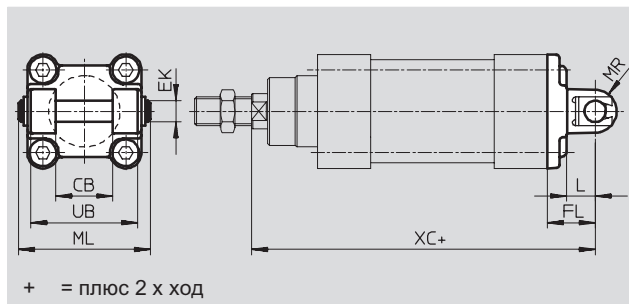

+ = плюс 2 х ход

### Размеры и данные для заказа

Для $\varnothing$	CB	EK $\varnothing$	FL	L	ML	MR	UB	XC	CRC <sup>1)</sup>	Вес [г]	Номер заказа	Тип
[мм]	H14	e8	$\pm 0.2$				h14					
32	26	10	22	13	55	10	45	221.6	2	100	174 390	SNCB-32
40	28	12	25	16	63	12	52	254.4	2	150	174 391	SNCB-40
50	32	12	27	16	71	12	60	268.1	2	225	174 392	SNCB-50
63	40	16	32	21	83	16	70	305.9	2	365	174 393	SNCB-63
80	50	16	36	22	103	16	90	337.6	2	610	174 394	SNCB-80
100	60	20	41	27	127	20	110	372.3	2	925	174 395	SNCB-100
125	70	25	50	30	148	25	130	422.3	2	1 785	174 396	SNCB-125

1) Сопrotивление коррозии класс 2 по стандарту Festo 940 070

Элементы, требующие умеренной защиты от коррозии. Элементы с декоративным покрытием открытых поверхностей, которые контактируют с окружающей промышленной атмосферой, с охлаждающими или смазывающими жидкостями.

## Фланец с проушиной SNCS

Материал:

Отливка из алюминиевого сплава

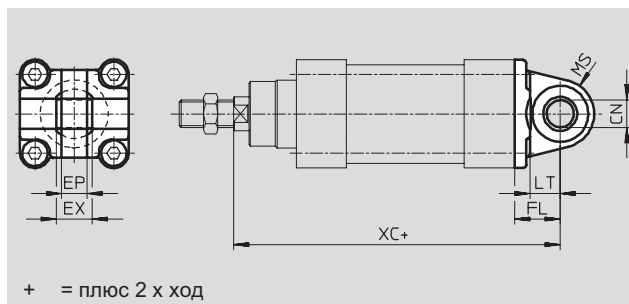
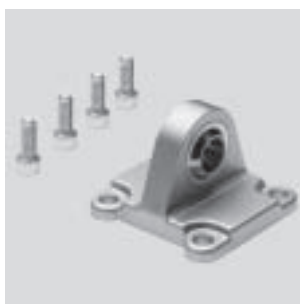

+ = плюс 2 х ход

### Размеры и данные для заказа

Для $\varnothing$	CN $\varnothing$	EP	EX	FL	LT	MS	XC	CRC <sup>1)</sup>	Вес [г]	Номер заказа	Тип
[мм]		-0.2		$\pm 0.2$							
32	10	10.5	14	22	13	15	221.6	2	85	174 397	SNCS-32
40	12	12	16	25	16	17	254.4	2	125	174 398	SNCS-40
50	16	15	21	27	18	20	268.1	2	210	174 399	SNCS-50
63	16	15	21	32	21	22	305.9	2	280	174 400	SNCS-63
80	20	18	25	36	22	27	337.6	2	540	174 401	SNCS-80
100	20	18	25	41	27	29	372.3	2	700	174 402	SNCS-100
125	30	25	37	50	30	39	422.3	2	1 410	174 403	SNCS-125

1) Сопrotивление коррозии класс 2 по стандарту Festo 940 070

Элементы, требующие умеренной защиты от коррозии. Элементы с декоративным покрытием открытых поверхностей, которые контактируют с окружающей промышленной атмосферой, с охлаждающими или смазывающими жидкостями.

Базовая программа

# Тандем-цилиндры DNCT, стандартная схема каналов

FESTO

Принадлежности

## Фланец с проушиной SNCL

Материал:

Отливка из алюминиевого сплава

Не содержит меди и тефлона

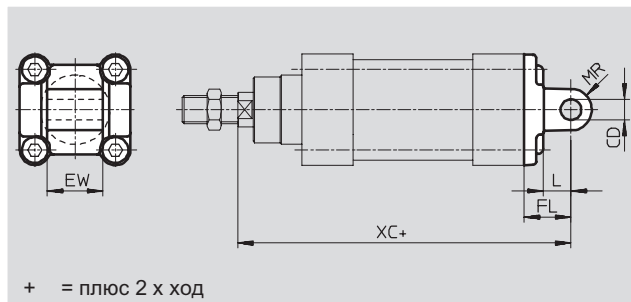
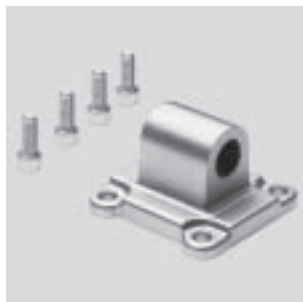



Размеры и данные для заказа										
Для $\varnothing$	CD	EW	FL	L	MR	XC	CRC <sup>1)</sup>	Вес	Номер заказа	Тип
[мм]	$\varnothing$	h14	$\pm 0.2$					[г]		
32	10	26	22	13	10	221.6	2	75	174 404	SNCL-32
40	12	28	25	16	12	254.4	2	100	174 405	SNCL-40
50	12	32	27	16	12	268.1	2	160	174 406	SNCL-50
63	16	40	32	21	16	305.9	2	250	174 407	SNCL-63
80	16	50	36	22	16	337.6	2	405	174 408	SNCL-80
100	20	60	41	27	20	372.3	2	655	174 409	SNCL-100
125	25	70	50	30	25	422.3	2	1 245	174 410	SNCL-125

1) Сопrotивление коррозии класс 2 по стандарту Festo 940 070  
Элементы, требующие умеренной защиты от коррозии. Элементы с декоративным покрытием открытых поверхностей, которые контактируют с окружающей промышленной атмосферой, с охлаждающими или смазывающими жидкостями.

# Тандем-цилиндры DNCT, стандартная схема каналов

FESTO

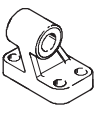
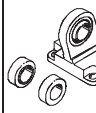
Принадлежности

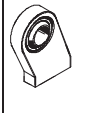
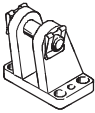
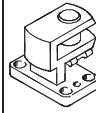
Данные для заказа – Принадлежности для монтажа				Технические характеристики → 1/10.1-2			
Обозначение	Для Ø	Номер заказа	Тип	Обозначение	Для Ø	Номер заказа	Тип
<b>Опорная стойка LNG</b>				<b>Опорная стойка LSN</b>			
	32	33 890	LNG-32		32	5 561	LSN-32
	40	33 891	LNG-40		40	5 562	LSN-40
	50	33 892	LNG-50		50	5 563	LSN-50
	63	33 893	LNG-63		63	5 564	LSN-63
	80	33 894	LNG-80		80	5 565	LSN-80
	100	33 895	LNG-100		100	5 566	LSN-100
	125	33 896	LNG-125		125	6 987	LSN-125
<b>Опорная стойка LSNG</b>				<b>Опорная стойка LSNSG</b>			
	32	31 740	LSNG-32		32	31 747	LSNSG-32
	40	31 741	LSNG-40		40	31 748	LSNSG-40
	50	31 742	LSNG-50		50	31 749	LSNSG-50
	63	31 743	LSNG-63		63	31 750	LSNSG-63
	80	31 744	LSNG-80		80	31 751	LSNSG-80
	100	31 745	LSNG-100		100	31 752	LSNSG-100
	125	31 746	LSNG-125		125	31 753	LSNSG-125
<b>Опорная стойка LBG</b>				<b>Опора поперечная LQG</b>			
	32	31 761	LBG-32		32	31 768	LQG-32
	40	31 762	LBG-40		40	31 769	LQG-40
	50	31 763	LBG-50		50	31 770	LQG-50
	63	31 764	LBG-63		63	31 771	LQG-63
	80	31 765	LBG-80		80	31 772	LQG-80
	100	31 766	LBG-100		100	31 773	LQG-100
	125	31 767	LBG-125		125	31 774	LQG-125

Цилиндры специального назначения  
Тандем-цилиндры

5.7





 Базовая программа



# Тандем-цилиндры DNCT, стандартная схема каналов

FESTO

Принадлежности

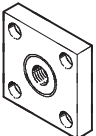
Данные для заказа – Принадлежности для штока				Таблица данных → 1/10.3-2			
Обозначение	Для Ø	Номер заказа	Тип	Обозначение	Для Ø	Номер заказа	Тип
<b>Шарнирная головка SGS</b>				<b>Вилка SGA</b>			
	32	9 261	SGS-M10x1,25		32	32 954	SGA-M10x1,25
	40	9 262	SGS-M12x1,25		40	10 767	SGA-M12x1,25
	50	9 263	SGS-M16x1,5		50	10 768	SGA-M16x1,5
	63				63		
	80	9 264	SGS-M20x1,5		80	10 769	SGA-M20x1,5
	100				100		
	125	10 774	SGS-M27x2		125	10 770	SGA-M27x2
<b>Вилка SG</b>				<b>Самонастраивающееся гибкое соединение FK</b>			
	32	6 144	SG-M10x1,25		32	6 140	FK-M10x1,25
	40	6 145	SG-M12x1,25		40	6 141	FK-M12x1,25
	50	6 146	SG-M16x1,5		50	6 142	FK-M16x1,5
	63				63		
	80	6 147	SG-M20x1,5		80	6 143	FK-M20x1,5
	100				100		
	125	14 987	SG-M27x2-B		125	10 485	FK-M27x2
<b>Соединительная деталь KSG</b>							
	32	32 963	KSG-M10x1,25				
	40	32 964	KSG-M12x1,25				
	50	32 965	KSG-M16x1,5				
	63						
	80	32 966	KSG-M20x1,5				
	100						
	125	32 967	KSG-M27x2				

Данные для заказа – Распределители с односторонним электроуправлением			Таблица данных → Том 2		
	Присоединение	Для шлангов с наружной калибровкой	Материал	Номер заказа	Тип
	Резьба				
	G <sup>1</sup> / <sub>8</sub>	3	Металлические	193 142	GRLA- <sup>1</sup> / <sub>8</sub> -QS-3-D
		4		193 143	GRLA- <sup>1</sup> / <sub>8</sub> -QS-4-D
		6		193 144	GRLA- <sup>1</sup> / <sub>8</sub> -QS-6-D
		8		193 145	GRLA- <sup>1</sup> / <sub>8</sub> -QS-8-D
	G <sup>1</sup> / <sub>4</sub>	6		193 146	GRLA- <sup>1</sup> / <sub>4</sub> -QS-6-D
		8		193 147	GRLA- <sup>1</sup> / <sub>4</sub> -QS-8-D
		10		193 148	GRLA- <sup>1</sup> / <sub>4</sub> -QS-10-D
	G <sup>3</sup> / <sub>8</sub>	6		193 149	GRLA- <sup>3</sup> / <sub>8</sub> -QS-6-D
		8		193 150	GRLA- <sup>3</sup> / <sub>8</sub> -QS-8-D
		10		193 151	GRLA- <sup>3</sup> / <sub>8</sub> -QS-10-D
	G <sup>1</sup> / <sub>2</sub>	12		193 152	GRLA- <sup>1</sup> / <sub>2</sub> -QS-12-D

 Базовая программа

# Тандем-цилиндры DNCT, стандартная схема каналов

FESTO

Принадлежности

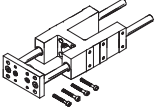
Данные для заказа – Направляющие для стандартных ходов (только шариковые)				Технические данные → 1/10.4-2		
	Ход [мм]	Номер заказа	Тип	Ход [мм]	Номер заказа	Тип
	Для Ø 32 мм			Для Ø 40 мм		
	10 ... 50	34 493	FENG-32-50-KF	10 ... 50	34 499	FENG-40-50-KF
	10 ... 100	34 494	FENG-32-100-KF	10 ... 100	34 500	FENG-40-100-KF
	10 ... 160	34 495	FENG-32-160-KF	10 ... 160	34 501	FENG-40-160-KF
	10 ... 200	34 496	FENG-32-200-KF	10 ... 200	34 502	FENG-40-200-KF
	10 ... 250	150 289	FENG-32-250-KF	10 ... 250	34 503	FENG-40-250-KF
	10 ... 320	34 497	FENG-32-320-KF	10 ... 320	34 504	FENG-40-320-KF
	10 ... 400	150 290	FENG-32-400-KF	10 ... 400	150 291	FENG-40-400-KF
	10 ... 500	34 498	FENG-32-500-KF	10 ... 500	34 505	FENG-40-500-KF
	Для Ø 50 мм			Для Ø 63 мм		
	10 ... 50	34 506	FENG-50-50-KF	10 ... 50	34 513	FENG-63-50-KF
	10 ... 100	34 507	FENG-50-100-KF	10 ... 100	34 514	FENG-63-100-KF
	10 ... 160	34 508	FENG-50-160-KF	10 ... 160	34 515	FENG-63-160-KF
	10 ... 200	34 509	FENG-50-200-KF	10 ... 200	34 516	FENG-63-200-KF
	10 ... 250	34 510	FENG-50-250-KF	10 ... 250	34 517	FENG-63-250-KF
	10 ... 320	34 511	FENG-50-320-KF	10 ... 320	34 518	FENG-63-320-KF
	10 ... 400	150 292	FENG-50-400-KF	10 ... 400	34 519	FENG-63-400-KF
	10 ... 500	34 512	FENG-50-500-KF	10 ... 500	34 520	FENG-63-500-KF
	Для Ø 80 мм			Для Ø 100 мм		
	10 ... 50	34 521	FENG-80-50-KF	10 ... 50	34 529	FENG-100-50-KF
	10 ... 100	34 522	FENG-80-100-KF	10 ... 100	34 530	FENG-100-100-KF
	10 ... 160	34 523	FENG-80-160-KF	10 ... 160	34 531	FENG-100-160-KF
	10 ... 200	34 524	FENG-80-200-KF	10 ... 200	34 532	FENG-100-200-KF
	10 ... 250	34 525	FENG-80-250-KF	10 ... 250	34 533	FENG-100-250-KF
	10 ... 320	34 526	FENG-80-320-KF	10 ... 320	34 534	FENG-100-320-KF
	10 ... 400	34 527	FENG-80-400-KF	10 ... 400	34 535	FENG-100-400-KF
	10 ... 500	34 528	FENG-80-500-KF	10 ... 500	34 536	FENG-100-500-KF

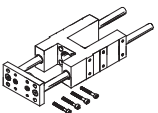
Данные для заказа – Направляющие для переменных ходов				Технические данные → 1/10.4-2		
	Для Ø [мм]	Ход [мм]	С шариковой направляющей Номер заказа	С направляющей скольжения Номер заказа	Тип	Тип
	32	10 ... 500	34 487	34 481	FENG-32-...-KF	FENG-32-...
	40	10 ... 500	34 488	34 482	FENG-40-...-KF	FENG-40-...
	50	10 ... 500	34 489	34 483	FENG-50-...-KF	FENG-50-...
	63	10 ... 500	34 490	34 484	FENG-63-...-KF	FENG-63-...
	80	10 ... 500	34 491	34 485	FENG-80-...-KF	FENG-80-...
	100	10 ... 500	34 492	34 486	FENG-100-...-KF	FENG-100-...

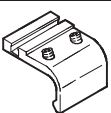
Данные для заказа – Монтажный набор для датчика положения SMT-8		Технические данные → 1/10.2-40	
	Для Ø [мм]	Номер заказа	Тип
	32	175 705	SMB-8-FENG-32/40
	40		
	50	175 706	SMB-8-FENG-50/63
	63		
	80	175 707	SMB-8-FENG-80/100
	100		

 Базовая программа



# Тандем-цилиндры DNCT, стандартная схема каналов

FESTO

Принадлежности

Данные для заказа – Датчик положения для паза 8 мм, магнитный							Таблицы данных → 1/102-13				
	Монтаж	Электрический выход	Электрическое присоединение			Длина кабеля [м]	Номер заказа	Тип			
			Кабель	Штекер M8	Штекер M12						
НО контакт											
	Вставляется сверху	PNP	3-проводной	–	–	2.5	525 898	SMT-8F-PS-24V-K2,5-0E			
		NPN		–	–		525 909	SMT-8F-NS-24V-K2,5-0E			
		–	2-проводной	–	–	2.5	525 908	SMT-8F-ZS-24V-K2,5-0E			
		PNP		–	3-полюсный		–	0.3	525 899	SMT-8F-PS-24V-K0,3-M8D	
		NPN							525 910	SMT-8F-NS-24V-K0,3-M8D	
PNP	–	–	3-полюсный	–	0.3	525 900	SMT-8F-PS-24V-K0,3-M12				
	Вставляется с конца в профиль заподлицо	PNP	3-проводной	–	–	2.5	175 436	SMT-8-PS-K-LED-24-B			
		–	–	3-полюсный	–	0.3	175 484	SMT-8-PS-S-LED-24-B			
НЗ контакт											
	Вставляется сверху	PNP	3-проводной	–	–	7.5	525 911	SMT-8F-PO-24V-K7,5-0E			

Данные для заказа – Датчик положения для паза 8 мм, геркон							Таблицы данных → 1/102-16		
	Монтаж	Электрическое присоединение			Длина кабеля [м]	Номер заказа	Тип		
		Кабель	Штекер M8						
НО контакт									
	Вставляется сверху	3-проводной		–	2.5	525 895	SME-8F-DS-24V-K2,5-0E		
		2-проводной		–	2.5	525 897	SME-8F-DS-24V-K5,0-0E		
		–	3-полюсный		–	0.3	525 896	SME-8F-ZS-24V-K2,5-0E	
	Вставляется с конца в профиль заподлицо	3-проводной		–	2.5	150 855	SME-8-K-LED-24		
		–	3-полюсный		–	0.3	150 857	SME-8-S-LED-24	
НЗ контакт									
	Вставляется сверху	3-проводной		–	7.5	525 906	SME-8F-D0-24V-K7,5-0E		

Данные для заказа – Штекерные разъемы						Таблица данных → 1/102-108	
	Монтаж	Электрический выход		Присоединение	Длина кабеля [м]	Номер заказа	Тип
		PNP	NPN				
Прямой разъем							
	Накидная гайка M8	■	■	3-полюсный	2.5	159 420	SIM-M8-3GD-2,5-PU
		■	■		5	159 421	SIM-M8-3GD-5-PU
	Накидная гайка M12	■	■	3-полюсный	2.5	159 428	SIM-M12-3GD-2,5-PU
		■	■		5	159 429	SIM-M12-3GD-5-PU
Угловой разъем							
	Накидная гайка M8	■	■	3-полюсный	2.5	159 422	SIM-M8-3WD-2,5-PU
		■	■		5	159 423	SIM-M8-3WD-5-PU
	Накидная гайка M12	■	■	3-полюсный	2.5	159 430	SIM-M12-3WD-2,5-PU
		■	■		5	159 431	SIM-M12-3WD-5-PU

Данные для заказа – Заглушка для паза 8 мм				
	Монтаж	Длина [м]	Номер заказа	Тип
	Вставляется сверху	2x 0,5	151 680	ABP-5-S

 Базовая программа

# Тандем-цилиндры ADVUT

Обзор периферии

FESTO

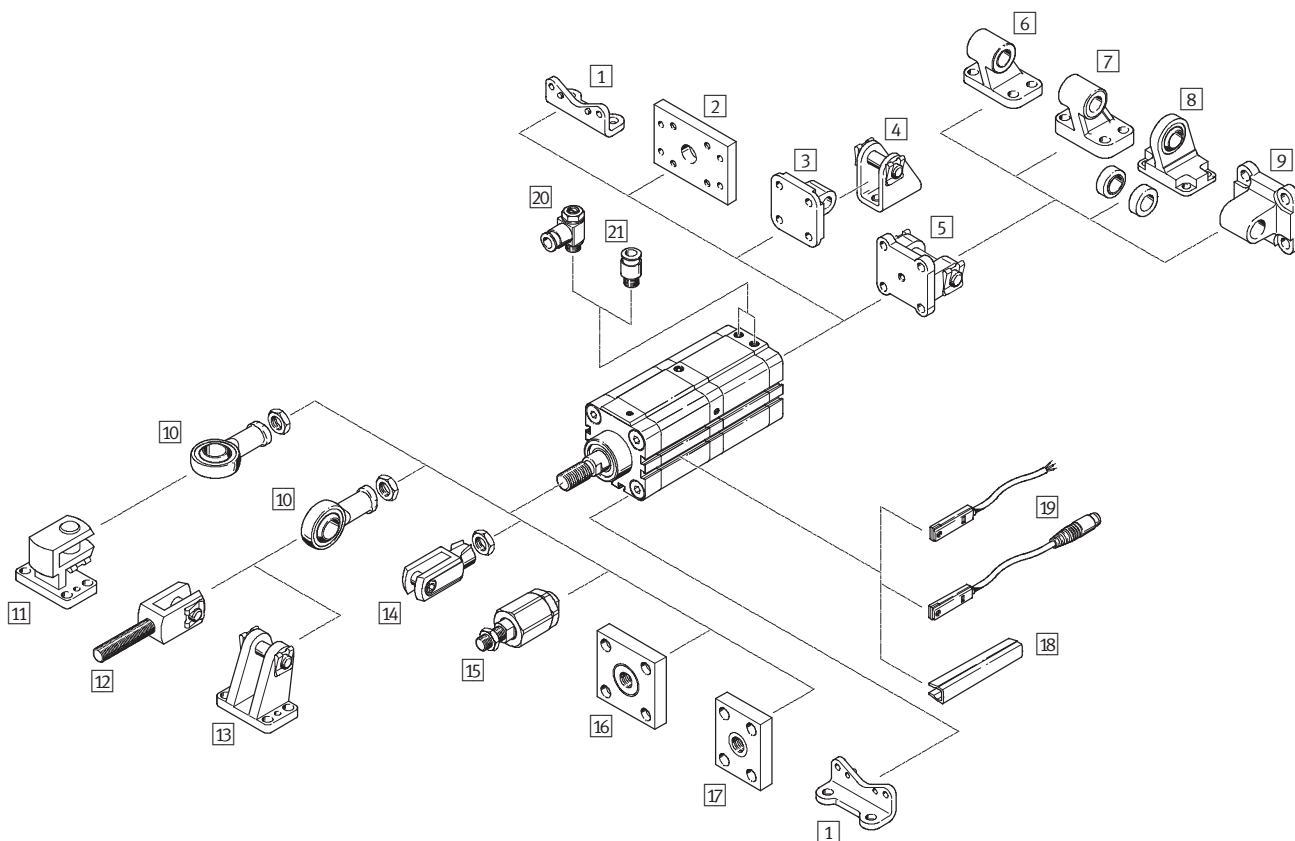

Цилиндры специального назначения  
Тандем-цилиндры

5.7

# Тандем-цилиндры ADVUT

Обзор периферии

FESTO

Монтажные элементы и принадлежности					
	Краткое описание	Поршень $\varnothing$ 25 mm	Поршень $\varnothing$ 40, 63, 100 mm	→ Стр.	
1	Монтажные лапы HUA	Для передней и задней крышек	-	■	1/5.7-29
2	Монтажный фланец FUA	Для задней крышки	■	■	1/5.7-30
3	Поворотный фланец SUA for $\varnothing$ 25	Для задней крышки	■	-	1/5.7-31
4	Опорная стойка LBN	-	■	■	1/5.7-32
5	Поворотный фланец SUA for $\varnothing$ 40, 63, 100	Для задней крышки	-	■	1/5.7-31
6	Опорная стойка LN	-	-	■	1/5.7-32
7	Опорная стойка LNG	-	-	■	1/5.7-32
8	Опорная стойка LSN	Со сферическим подшипником	-	■	1/5.7-32
9	Поворотный фланец SNCL	-	-	■	1/5.7-32
10	Шарнирная головка SGS	Со сферическим подшипником	■	■	1/5.7-32
11	Опора поперечная LQG	-	-	■	1/5.7-32
12	Вилка SGA	С наружной резьбой	■	■	1/5.7-32
13	Опорная стойка LBG	-	-	■	1/5.7-32
14	Вилка SG	Позволяет поворот цилиндра в одной плоскости	■	■	1/5.7-32
15	Самонастраивающийся адаптер штока FK	Для компенсации радиальных и угловых отклонений	■	■	1/5.7-32
16	Соединительная деталь KSG	Для компенсации радиальных отклонений	■	■	1/5.7-32
17	Соединительная деталь KSZ	Для цилиндров со штоком без возможности проворота для компенсации радиальных отклонений	■	■	1/5.7-32
18	Профиль для паза ABP-5-S	Для защиты кабеля датчика и паза от загрязнения	■	■	1/5.7-33
19	Датчик положения SME/SMT-8	Может быть вставлен в паз корпуса цилиндра	■	■	1/5.7-33
20	Дроссель с обратным клапаном GRLA	Для регулировки скорости поршня	■	■	1/5.7-34
21	Цанговый штуцер QS	Для подключения шлангов сжатого воздуха со стандартным наружным диаметром по CETOP RP 54 P	■	■	Том 3 www.festo.com

# Тандем-цилиндр ADVUT

Система обозначений

FESTO

ADVUT - 40 - 80 - A - P - A -

## Тип

Двустороннего действия

ADVUT | Тандем-цилиндры

## Поршень $\varnothing$ [мм]

## Ход [мм]

## Резьба штока

A | Внутренняя резьба

| Наружная резьба

## Демпфирование

P | Нерегулируемое двустороннее

## Опрос положений

A | С магнитом на поршне

## Вариант

S6 | Термостойкие до 150°C

# Тандем-цилиндр ADVUT

Технические характеристики

FESTO

## Функция

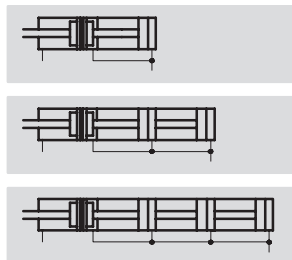

## Варианты



S6



ADVUT-...x4-...-P-A



ADVUT-...x4-...-A-P-A

⌀ - Диаметр  
25, 40, 63, 100 мм

— | - Ход  
1 ... 150 мм

🔧 - [www.festo.com/en/  
Spare\\_parts\\_service](http://www.festo.com/en/Spare_parts_service)

Основные характеристики		25	40	63	100
Поршень⌀		25	40	63	100
Присоединительная резьба		M5	M5	G <sup>1</sup> / <sub>8</sub>	G <sup>1</sup> / <sub>4</sub>
Конец штока	Внутренняя резьба	M5	M8	M10	M12
	Наружная резьба	M10x1.25	M12x1.25	M16x1.5	M20x1.5
Конструкция	Поршень				
	Шток				
	Корпус цилиндра				
Демпфирование		Нерегулируемое двустороннее			
Опрос положений		С магнитом на поршне			
Тип монтажа		С внутренней резьбой			
		Через принадлежности			
Положение монтажа		Любое			

Условия работы		25	40	63	100
Поршень⌀		25	40	63	100
Рабочая среда		Фильтрованный сжатый воздух, с маслом или без масла			
Рабочее давление [бар]	2 цилиндра	1.1 ... 10		0.9 ... 10	
	3 цилиндра	1.4 ... 10		1.2 ... 10	
	4 цилиндра	1.7 ... 10		1.5 ... 10	

Окружающие условия		Базовая версия	S6
Вариант			S6
Окружающая температура <sup>1)</sup>	[°C]	-20 ... +80	0 ... +150
Класс защиты от коррозии CRC <sup>2)</sup>		2	2

1) Обратите внимание на диапазон работы датчиков

2) Сопротивление коррозии класс 2 по стандарту Festo 940 070

Элементы, требующие умеренной защиты от коррозии. Элементы с декоративным покрытием открытых поверхностей, которые контактируют с окружающей промышленной атмосферой, с охлаждающими или смазывающими жидкостями.

# Тандем-цилиндр ADVUT

Технические характеристики

FESTO

Усилие [Н] и энергия удара [Дж]					
Поршень∅		25	40	63	100
Теоретическое	2 цилиндра	542	1 387	3 552	9 130
усилие при 6 барах,	3 цилиндра	789	2 020	5 234	13 548
выдвижение <sup>1)</sup>	4 цилиндра	1 037	2 653	6 916	17 966
Теоретическое усилие при 6 барах, втягивание		247	633	1 682	4 418
Макс. энергия удара в конце хода		0.10	0.52	0.70	1.00

1) Развиваемое цилиндрами усилие действует только до позиции 3 мм от конца хода.

Вес [г]					
Поршень∅		25	40	63	100
<b>2 цилиндра</b>					
Вес при ходе 0 мм		375	825	1 200	5 250
Дополнительный вес на 10 мм хода		36	70	136	200
Нагрузка при ходе 0 мм		52	126	268	1 228
Дополнительная нагрузка на 10 мм хода		6	12	21	38
<b>3 цилиндра</b>					
Вес при ходе 0 мм		500	1 100	1 600	7 000
Дополнительный вес на 10 мм хода		36	69	134	200
Нагрузка при ходе 0 мм		78	189	402	1 842
Дополнительная нагрузка на 10 мм хода		6	11	19	38
<b>4 цилиндра</b>					
Вес при ходе 0 мм		625	1 375	2 000	8 750
Дополнительный вес на 10 мм хода		36	69	133	200
Нагрузка при ходе 0 мм		104	252	536	2 456
Дополнительная нагрузка на 10 мм хода		6	11	18	38



# Тандем-цилиндр ADVUT

Технические характеристики

FESTO

## Макс. поперечная нагрузка Fq в функции расстояния x

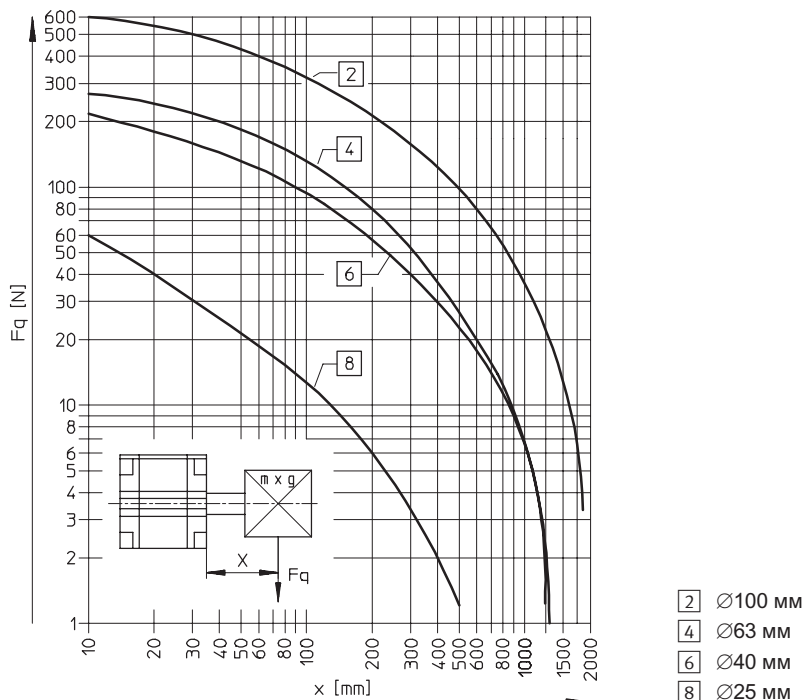

## Материалы

Продольный разрез

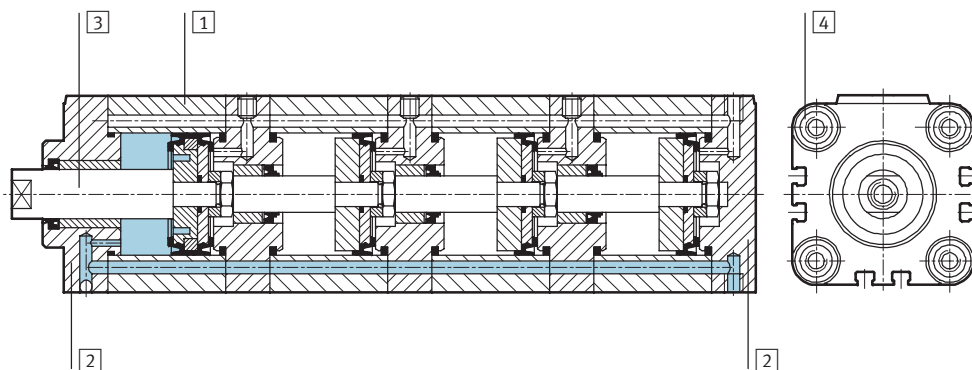

Вариант	Базовая версия	S6
1 Корпус цилиндра	Отливка из алюминиевого сплава	Отливка из алюминиевого сплава
2 Передняя и задняя крышки	Отливка из алюминиевого сплава	Отливка из алюминиевого сплава
3 Шток Ø 25	Легированная сталь	Легированная сталь
Ø 40, 63, 100	Нержавеющая сталь	Нержавеющая сталь
4 Крепежные болты	Закаленная сталь	Закаленная сталь
- Уплотнения	Полиуретан, нитриловая резина	Флюороуглеродная резина

# Тандем-цилиндр ADVUT

Технические характеристики

FESTO

## Размеры – Базовые цилиндры

Загрузка CAD данных → [www.festo.com/en/engineering](http://www.festo.com/en/engineering)

Поршень Ø 25 [мм]

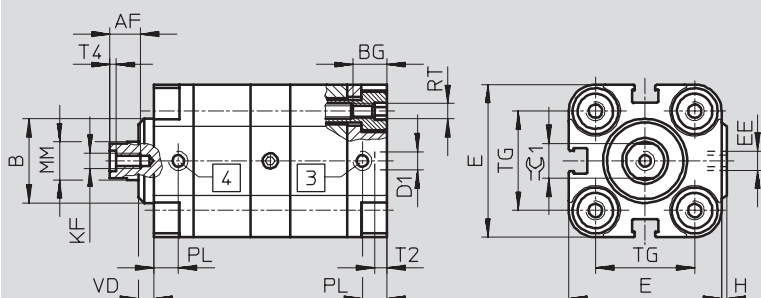

- 3 Канал подачи воздуха для выдвижения штока
- 4 Канал подачи воздуха для втягивания штока

Поршень Ø 40, 63, 100 мм

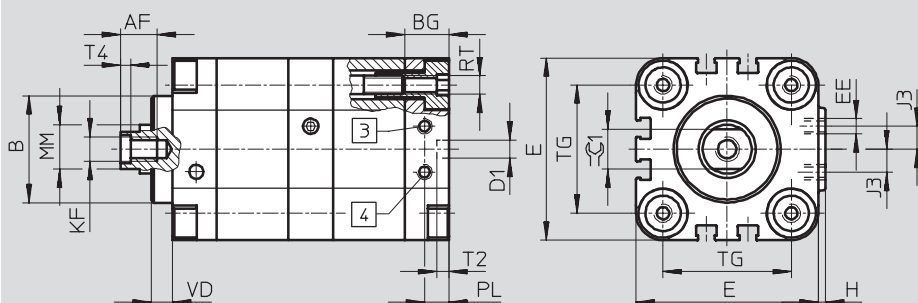

- 3 Канал подачи воздуха для выдвижения штока
- 4 Канал подачи воздуха для втягивания штока

Ø	AF	B	BG	D1	E	EE	H	J3	KF
[мм]		Ø		Ø H9					
25	10	22	19±0.5	6	40	M5	1.5	–	M5
40	12	35	22.2±0.5	6	60	M5	2.5	7.5	M8
63	16	42	26.5±0.5	8	87	G <sup>1</sup> / <sub>8</sub>	4	10.5	M10
100	20	55	33±0.5	8	128	G <sup>1</sup> / <sub>4</sub>	5	14.5	M12

Ø	MM	PL	RT	T2	T4	TG	VD	1
[мм]	Ø			-0.2				h13
25	10	8	M5	4	2	26	4	9
40	16	8	M6	4	3.3	42	7	13
63	20	8	M10	4	4.7	62	11.5	17
100	25	10.5	M10	4	6.1	103	15	22

# Тандем-цилиндр ADVUT

Технические характеристики

FESTO

## Размеры – Варианты

Загрузка CAD данных → [www.festo.com/en/engineering](http://www.festo.com/en/engineering)

2 цилиндра

С наружной резьбой

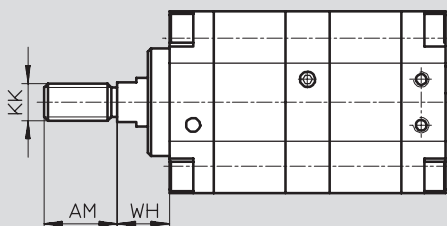
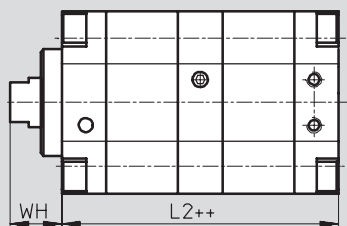

++ = плюс 2 х ход

— — Примечание

Для вариантов ADVUT, состоящих из 3 или 4 цилиндров, существует шток с наружной резьбой.

3 цилиндра

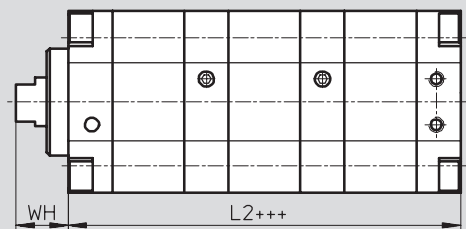

+++ = плюс 3х ход

4 цилиндра

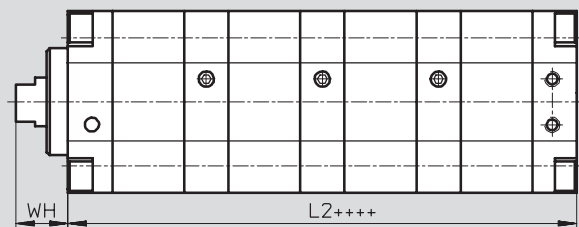



++++ = плюс 4х ход

∅ [мм]	AM	KK	L2			WH
			2 цилиндра	3 цилиндра	4 цилиндра	
25	22	M10x1.25	78	110.5	143	11.5
40 <sup>1)</sup>	24	M12x1.25	90.5	128.5	166.5	16.5
63	32	M16x1.5	100.5	143	185.5	21.5
100	40	M20x1.5	135.5	193.5	251.5	27

# Тандем-цилиндр ADVUT

Технические характеристики

FESTO

Данные для заказа						
Тип	Поршень $\varnothing$ [мм]	Ход [мм]	Шток с внутренней резьбой		Шток с наружной резьбой	
			Номер заказа	CRC <sup>1)</sup>	Номер заказа	CRC <sup>1)</sup>
Базовая версия						
	2x 25	1 ... 150	161 138	ADVUT-25x2-...-P-A	197 265	ADVUT-25x2-...-A-P-A
	3x 25	1 ... 150	161 139	ADVUT-25x3-...-P-A	197 266	ADVUT-25x3-...-A-P-A
	4x 25	1 ... 150	161 140	ADVUT-25x4-...-P-A	197 267	ADVUT-25x4-...-A-P-A
	2x 40	1 ... 150	159 491	ADVUT-40x2-...-P-A	197 268	ADVUT-40x2-...-A-P-A
	3x 40	1 ... 150	159 492	ADVUT-40x3-...-P-A	197 269	ADVUT-40x3-...-A-P-A
	4x 40	1 ... 150	159 493	ADVUT-40x4-...-P-A	197 270	ADVUT-40x4-...-A-P-A
	2x 63	1 ... 150	161 141	ADVUT-63x2-...-P-A	197 271	ADVUT-63x2-...-A-P-A
	3x 63	1 ... 150	161 142	ADVUT-63x3-...-P-A	197 272	ADVUT-63x3-...-A-P-A
	4x 63	1 ... 150	161 143	ADVUT-63x4-...-P-A	197 273	ADVUT-63x4-...-A-P-A
	2x 100	1 ... 150	161 144	ADVUT-100x2-...-P-A	197 274	ADVUT-100x2-...-A-P-A
	3x 100	1 ... 150	161 145	ADVUT-100x3-...-P-A	197 275	ADVUT-100x3-...-A-P-A
	4x 100	1 ... 150	161 146	ADVUT-100x4-...-P-A	197 276	ADVUT-100x4-...-A-P-A
	S6 – Термостойкие до 150 °C					
	2x 25	1 ... 150	197 281	ADVUT-25x2-...-P-A-S6	197 297	ADVUT-25x2-...-A-P-A-S6
	3x 25	1 ... 150	197 282	ADVUT-25x3-...-P-A-S6	197 298	ADVUT-25x3-...-A-P-A-S6
	4x 25	1 ... 150	197 283	ADVUT-25x4-...-P-A-S6	197 299	ADVUT-25x4-...-A-P-A-S6
	2x 40	1 ... 150	197 284	ADVUT-40x2-...-P-A-S6	197 300	ADVUT-40x2-...-A-P-A-S6
	3x 40	1 ... 150	197 285	ADVUT-40x3-...-P-A-S6	197 301	ADVUT-40x3-...-A-P-A-S6
	4x 40	1 ... 150	197 286	ADVUT-40x4-...-P-A-S6	197 302	ADVUT-40x4-...-A-P-A-S6
	2x 63	1 ... 150	197 287	ADVUT-63x2-...-P-A-S6	197 303	ADVUT-63x2-...-A-P-A-S6
	3x 63	1 ... 150	197 288	ADVUT-63x3-...-P-A-S6	197 304	ADVUT-63x3-...-A-P-A-S6
	4x 63	1 ... 150	197 289	ADVUT-63x4-...-P-A-S6	197 305	ADVUT-63x4-...-A-P-A-S6
	2x 100	1 ... 150	197 290	ADVUT-100x2-...-P-A-S6	197 306	ADVUT-100x2-...-A-P-A-S6
	3x 100	1 ... 150	197 291	ADVUT-100x3-...-P-A-S6	197 307	ADVUT-100x3-...-A-P-A-S6
	4x 100	1 ... 150	197 292	ADVUT-100x4-...-P-A-S6	197 308	ADVUT-100x4-...-A-P-A-S6

1) Гайка для штока входит в состав поставки.

# Тандем-цилиндр ADVUT

Принадлежности

FESTO

## Монтажные лапы HUA

Материал:

Гальванизированная сталь  
Не содержит меди и тефлона

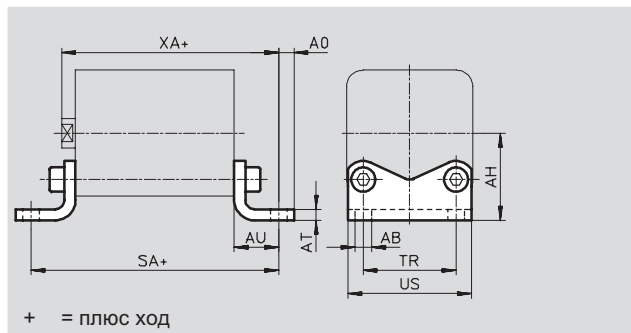

Размеры и данные для заказа									
Для $\varnothing$	AB $\varnothing$	AH	AO	AT	AU	SA			TR
						2 цилиндров <sup>1)</sup>	3 цилиндров <sup>2)</sup>	4 цилиндров <sup>3)</sup>	
25	6,6	29	6,25	4	16	110	142,5	175	26
40	9	40,5	8,25	5	20	130,5	168,5	206,5	42
63	11	56,5	11,75	6	27	154,5	197	239,5	62
100	13,5	81	11,75	8	33	201,5	259,5	317,5	103

Для $\varnothing$	US	XA			CRC <sup>4)</sup>	Вес [г]	Номер заказа	Тип
		2 цилиндров <sup>1)</sup>	3 цилиндров <sup>2)</sup>	4 цилиндров <sup>3)</sup>				
25	38	105,5	138	170,5	2	90	157 311	HUA-25
40	58	127	165	203	2	201	157 313	HUA-40
63	85	149	191,5	234	2	550	157 315	HUA-63
100	126	195,5	253,5	311,5	2	1 050	157 317	HUA-100

1) = плюс 2 x ход

2) = плюс 3x ход

3) = плюс 4x ход

4) Сопротивление коррозии класс 2 по стандарту Festo 940 070

Элементы, требующие умеренной защиты от коррозии. Элементы с декоративным покрытием открытых поверхностей, которые контактируют с окружающей промышленной атмосферой, с охлаждающими или смазывающими жидкостями.

# Тандем-цилиндр ADVUT

Принадлежности

FESTO

## Монтажный фланец FUA

Материал:  
Анодированный алюминий

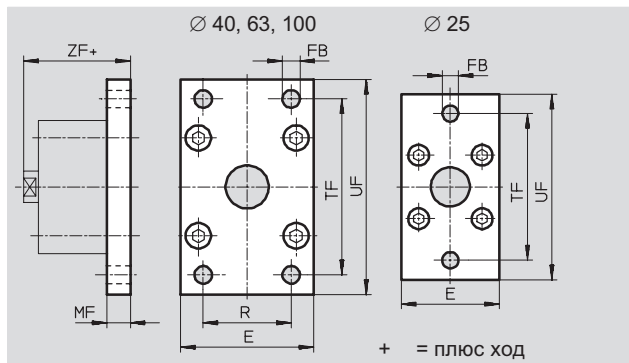

### Размеры и данные для заказа

Для $\varnothing$	E	FB $\varnothing$	MF	R	TF	UF	ZF			CRC <sup>4)</sup>	Вес [г]	Номер заказа	Тип
							2 цилиндров <sup>1)</sup>	3 цилиндров <sup>2)</sup>	4 цилиндров <sup>3)</sup>				
25	40	6.6	10	–	60	76	99.5	132	164.5	2	87	157 301	FUA-25
40	60	9	10	36	82	102	117	155	193	2	180	157 303	FUA-40
63	87	9	15	50	110	130	137	179.5	222	2	550	157 305	FUA-63
100	128	14	15	75	163	190	177.5	235.5	293.5	2	1 035	157 307	FUA-100

1) = плюс 2 х ход

2) = плюс 3х ход

3) = плюс 4х ход

4) Сопротивление коррозии класс 2 по стандарту Festo 940 070

Элементы, требующие умеренной защиты от коррозии. Элементы с декоративным покрытием открытых поверхностей, которые контактируют с окружающей промышленной атмосферой, с охлаждающими или смазывающими жидкостями.

# Тандем-цилиндр ADVUT

Принадлежности

FESTO

## Фланец с проушиной SUA для поршня $\varnothing$ 25 мм

Материал:  
Анодированный алюминий  
Не содержит меди и тефлона



$\varnothing$  25 мм

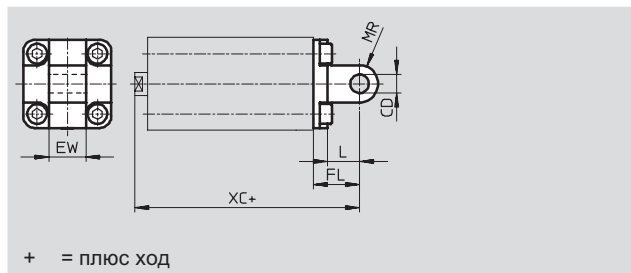

+ = плюс ход

## для поршня $\varnothing$ 40, 63, 100: мм

Материал:  
Анодированный алюминий  
Не содержит меди и тефлона



$\varnothing$  40, 63, 100 мм

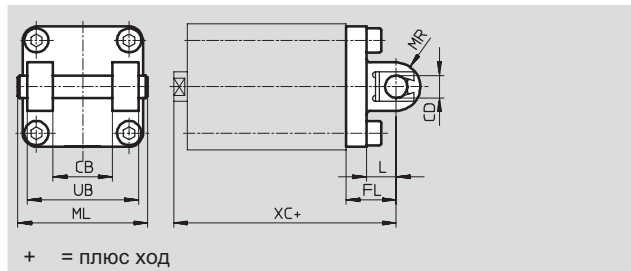

+ = плюс ход

Размеры и данные для заказа									
Для $\varnothing$	CB	CD $\varnothing$	EW	FL	L	ML	MR	UB	
25	–	8	16	20	14	–	8	–	
40	28	12	–	25	16	62	12	52	
63	40	16	–	32	21	82	16	70	
100	60	20	–	41	26	126	20	110	

Для $\varnothing$	XC			Вес [г]	Номер заказа	Тип
	2 цилиндра <sup>1)</sup>	3 цилиндра <sup>2)</sup>	4 цилиндра <sup>3)</sup>			
25	109.5	142	174.5	86	157 321	SUA-25
40	132	170	208	320	157 323	SUA-40
63	154	196.5	239	760	157 325	SUA-63
100	203.5	261.5	319.5	1 900	157 327	SUA-100

- 1) = плюс 2 х ход
- 2) = плюс 3х ход
- 3) = плюс 4х ход

 - Примечание  
Максимальная общая длина хода не может быть превышена при комбинировании цилиндров и поворотных фланцев.

Для $\varnothing$	Макс. длина хода [мм]
25	50
40	100
63	100
100	150

 Базовая программа

# Тандем-цилиндр ADVUT

Принадлежности

FESTO

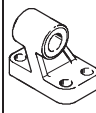
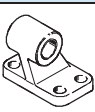
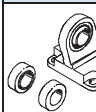
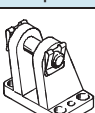
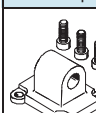
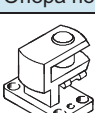
Данные для заказа – Принадлежности для монтажа				Технические характеристики → 1/10.3-3			
Обозначение	Для Ø	Номер заказа	Тип	Обозначение	Для Ø	Номер заказа	Тип
<b>Опорная стойка LBN</b>				<b>Опорная стойка LNG</b>			
	25	6 059	LBN-20/25		40	33 891	LNG-40
	40	195 861	LBN-40		63	33 893	LNG-63
	63	195 862	LBN-50/63		100	33 895	LNG-100
<b>Опорная стойка LN</b>				<b>Опорная стойка LSN</b>			
	40	5 148	LN-40		40	5 562	LSN-40
	63	5 150	LN-63		63	5 564	LSN-63
	100	5 152	LN-100		100	5 566	LSN-100
<b>Опорная стойка LBG</b>				<b>Фланец с проушиной SNCL</b>			
	40	31 762	LBG-40		40	174 405	SNCL-40
	63	31 764	LBG-63		63	174 407	SNCL-63
	100	31 766	LBG-100		100	174 409	SNCL-100
<b>Опора поперечная LQG</b>							
	40	31 769	LQG-40				
	63	31 771	LQG-63				
	100	31 773	LQG-100				

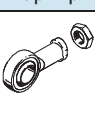
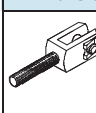
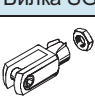
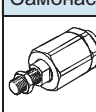
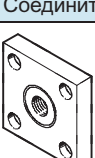
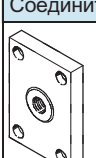
Данные для заказа – Принадлежности для штока				Таблица данных → 1/10.3-3			
Обозначение	Для Ø	Номер заказа	Тип	Обозначение	Для Ø	Номер заказа	Тип
<b>Шарнирная головка SGS</b>				<b>Вилка SGA</b>			
	25	9 261	SGS-M10x1,25		25	32 954	SGA-M10x1,25
	40	9 262	SGS-M12x1,25		40	10 767	SGA-M12x1,25
	63	9 263	SGS-M16x1,5		63	10 768	SGA-M16x1,5
	100	9 264	SGS-M20x1,5		100	10 769	SGA-M20x1,5
<b>Вилка SG</b>				<b>Самонастраивающееся гибкое соединение FK</b>			
	25	6 144	SG-M10x1,25		25	6 140	FK-M10x1,25
	40	6 145	SG-M12x1,25		40	6 141	FK-M12x1,25
	63	6 146	SG-M16x1,5		63	6 142	FK-M16x1,5
	100	6 147	SG-M20x1,5		100	6 143	FK-M20x1,5
<b>Соединительная деталь KSG</b>				<b>Соединительная деталь KSZ</b>			
	25	32 963	KSG-M10x1,25		25	36 125	KSZ-M10x1,25
	40	32 964	KSG-M12x1,25		40	36 126	KSZ-M12x1,25
	63	32 965	KSG-M16x1,5		63	36 127	KSZ-M16x1,5
	100	32 966	KSG-M20x1,5		100	36 128	KSZ-M20x1,5

 Базовая программа



# Тандем-цилиндр ADVUT

Принадлежности

FESTO

Данные для заказа – Датчик положения для паза 8 мм, магнитный							Таблицы данных → 1/102-13			
	Монтаж	Электрический выход	Электрическое присоединение			Длина кабеля [м]	Номер заказа	Тип		
			Кабель	Штекер M8	Штекер M12					
<b>НО контакт</b>										
	Вставляется сверху	PNP	3-проводной	–	–	2.5	525 898	SMT-8F-PS-24V-K2,5-0E		
		NPN					525 909	SMT-8F-NS-24V-K2,5-0E		
		–	2-проводной	–	–	2.5	525 908	SMT-8F-ZS-24V-K2,5-0E		
		PNP	–	3-полюсный	–	0.3	525 899	SMT-8F-PS-24V-K0,3-M8D		
		NPN					525 910	SMT-8F-NS-24V-K0,3-M8D		
		PNP	–	–	3-полюсный	0.3	525 900	SMT-8F-PS-24V-K0,3-M12		
	Вставляется с конца в профиль заподлицо	PNP	3-проводной	–	–	2.5	175 436	SMT-8-PS-K-LED-24-B		
			–	3-полюсный	–	0.3	175 484	SMT-8-PS-S-LED-24-B		
<b>НЗ контакт</b>										
	Вставляется сверху	PNP	3-проводной	–	–	7.5	525 911	SMT-8F-PO-24V-K7,5-0E		
Данные для заказа – Датчик положения для паза 8 мм, геркон							Таблицы данных → 1/102-16			
	Монтаж	Электрическое присоединение			Длина кабеля [м]	Номер заказа	Тип			
		Кабель	Штекер M8							
<b>НО контакт</b>										
	Вставляется сверху	3-проводной		–	2.5	525 895	SME-8F-DS-24V-K2,5-0E			
		2-проводной		–	2.5	525 897	SME-8F-DS-24V-K5,0-0E			
		–		3-полюсный	0.3	525 896	SME-8F-DS-24V-K0,3-M8D			
	Вставляется с конца в профиль заподлицо	3-проводной		–	2.5	150 855	SME-8-K-LED-24			
		–		3-полюсный	0.3	150 857	SME-8-S-LED-24			
<b>НЗ контакт</b>										
	Вставляется сверху	3-проводной		–	7.5	525 906	SME-8F-D0-24V-K7,5-0E			
Данные для заказа – Штекерные разъемы							Таблица данных → 1/102-108			
	Монтаж	Электрический выход		Присоединение	Длина кабеля [м]	Номер заказа	Тип			
		PNP	NPN							
<b>Прямой разъем</b>										
	Накидная гайка M8	■	■	3-полюсный	2.5	159 420	SIM-M8-3GD-2,5-PU			
					5	159 421	SIM-M8-3GD-5-PU			
	Накидная гайка M12	■	■	3-полюсный	2.5	159 428	SIM-M12-3GD-2,5-PU			
					5	159 429	SIM-M12-3GD-5-PU			
<b>Угловой разъем</b>										
	Накидная гайка M8	■	■	3-полюсный	2.5	159 422	SIM-M8-3WD-2,5-PU			
					5	159 423	SIM-M8-3WD-5-PU			
	Накидная гайка M12	■	■	3-полюсный	2.5	159 430	SIM-M12-3WD-2,5-PU			
					5	159 431	SIM-M12-3WD-5-PU			
Данные для заказа – Заглушка для паза 8 мм										
	Монтаж	Длина [м]			Номер заказа	Тип				
	Вставляется сверху	2x 0,5			151 680	ABP-5-S				

Базовая программа

# Тандем-цилиндр ADVUT

Принадлежности

FESTO

Данные для заказа – Дроссели с обратным клапаном			Технические данные → Том 2		
	Присоединение		Материал	Номер заказа	Тип
	Резьба	Для шлангов с наружной калибровкой			
	M5	3	Металлические	193 137	GRLA-M5-QS-3-D
		4		193 138	GRLA-M5-QS-4-D
		6		193 139	GRLA-M5-QS-6-D
	G $\frac{1}{8}$	3		193 142	GRLA- $\frac{1}{8}$ -QS-3-D
		4		193 143	GRLA- $\frac{1}{8}$ -QS-4-D
		6		193 144	GRLA- $\frac{1}{8}$ -QS-6-D
		8		193 145	GRLA- $\frac{1}{8}$ -QS-8-D
		10		193 146	GRLA- $\frac{1}{8}$ -QS-10-D
	G	6		193 147	GRLA- -QS-6-D
		8		193 148	GRLA- -QS-8-D
		10			



- Увеличение усилия
- Вариант с термостойкими уплотнениями для температуры до 150 °C
- Профильный паз для установки датчиков положения

# Цилиндры большого усилия ADN

Обзор принадлежностей

FESTO

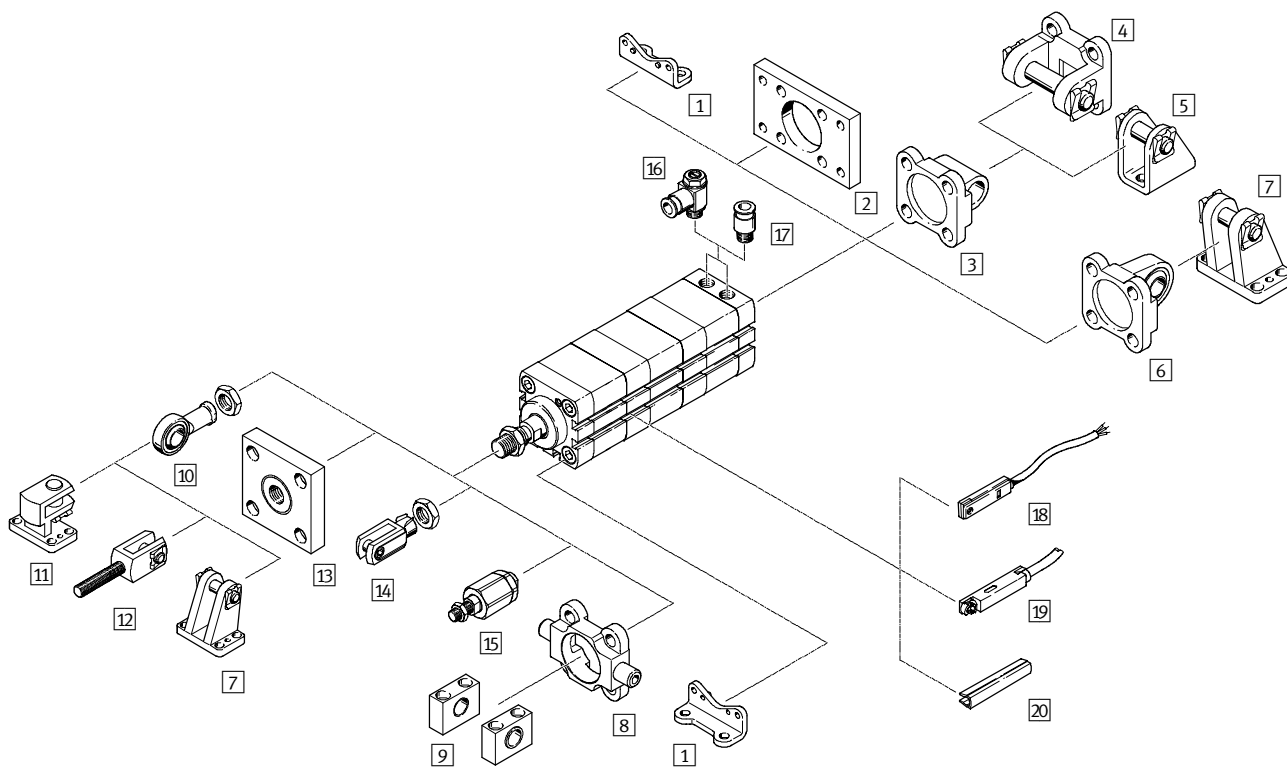

Цилиндры специального назначения  
Тандем-цилиндры

5.7

# Цилиндры большого усилия ADNН

Обзор принадлежностей

FESTO

Монтажные элементы и принадлежности					
	Краткое описание	∅ 25	∅ 40, 63, 100	→ Стр.	
1	Монтажные лапы HNA	Для передней и задней крышек	■	■	1 / 5.7-46
2	Монтажный фланец FNC	Для задней крышки	■	■	1 / 5.7-47
3	Фланец с проушиной SNCL	Для задней крышки	■	■	1 / 5.7-48
4	Фланец с осью SNCB	Для фланца SNCL	-	■	1 / 5.7-50
5	Опорная стойка LBN/CRLBN	Для фланца SNCL	■	-	1 / 5.7-49
6	Фланец с подшипником SNCS	Для задней крышки	-	■	1 / 5.7-48
7	Опорная стойка LBG	Для фланца SNCS	-	■	1 / 5.7-52
8	Фланец с цапфами ZNCF/CRZNG	Для задней крышки	-	■	1 / 5.7-51
9	Опоры цапф LNZG	Для фланца ZNCF/CRZNG	-	■	1 / 5.7-51
10	Шарнирная головка SGS/CRSGS	Со сферическим подшипником	■	■	1 / 5.7-52
11	Поперечная опорная стойка LQG	Для головки SGS	-	■	1 / 5.7-52
12	Вилка SGA	С наружной резьбой	-	■	1 / 5.7-52
13	Соединительная деталь KSG	Для компенсации радиальных отклонений	■	■	1 / 5.7-52
14	Вилка SG/CRSG	Позволяет цилиндру поворачиваться в одной плоскости	■	■	1 / 5.7-52
15	Самонастраиваемый адаптер FK	Для компенсации радиальных и угловых отклонений	■	■	1 / 5.7-52
16	Дроссель с обратным клапаном GRLA	Для регулировки скорости	■	■	1 / 5.7-52
17	Штуцер QS	Для подключения шланга со стандартным наружным диаметром	■	■	Том 3 www.festo.com
18	Датчик положения SME/SMT-8	Может устанавливаться в паз корпуса цилиндра	■	■	1 / 5.7-53
19	Датчик положения SME/SMT-8F	Может устанавливаться в паз корпуса цилиндра	■	■	1 / 5.7-53
20	Профиль для паза ABP-5-S	Для защиты кабеля датчика и паза от скопления грязи	■	■	1 / 5.7-53

# Цилиндры большого усилия ADNН

Система обозначений

FESTO

ADNH - 40 - 80 - A - P - A - 2N - K2

## Тип

Двустороннего действия

ADNH Цилиндр большого усилия

## ∅ поршня [мм]

## Ход [мм]

## Резьба на штоке

A Наружная

I Внутренняя

## Демпфирование

P Упругие демпфирующие кольца/  
пластины с обеих сторон

## Опрос положений

A С помощью датчиков

## Количество цилиндров

2N 2 цилиндра для двойного усилия

3N 3 цилиндра для тройного усилия

4N 4 цилиндра для четверного усилия

## Варианты

K2 Удлиненная наружная резьба

K5 Шток со специальной резьбой

K8 Удлиненный шток

S6 Термостойкие уплотнения до  
150°C

TL Шильдик с лазерной гравировкой

# Цилиндры большого усилия ADNН

FESTO

Технические данные

Функция

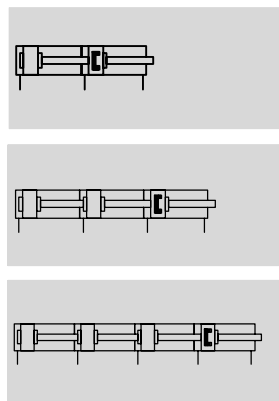

Варианты

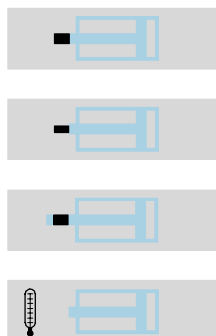

K2

K5

K8

S6



-  $\varnothing$  - Диаметр  
25, 40, 63, 100 мм

- | - Ход  
1 ... 150 мм

Основные технические данные					
$\varnothing$ поршня	25	40	63	100	
Присоединительная резьба	M5	M5	G $\frac{1}{8}$	G $\frac{1}{8}$	
Резьба на штоке	внутренняя	M6	M10	M12	M16
	наружная	M8	M12x1,25	M16x1,5	M20x1,5
Конструкция	Поршень				
	Шток				
	Профильный корпус				
Демпфирование	Упругие демпфирующие кольца/ пластины с обеих сторон поршня				
Опрос положений	С помощью датчиков положения (магнит на поршне)				
Тип монтажа	С помощью внутренней резьбы				
	С помощью принадлежностей				
Положение монтажа	Любое				

Рабочие условия				
$\varnothing$ поршня	25	40	63	100
Рабочая среда	Фильтрованный сжатый воздух, с распыленным маслом или без			
Рабочее давление [бар]	2 цилиндра	0.8 ... 10		0.6 ... 10
	3 цилиндра	1.1 ... 10		0.9 ... 10
	4 цилиндра	1.4 ... 10		1.2 ... 10

Окружающие условия		
	Базовая версия и варианты	S6
Окружающая температура <sup>1)</sup> [°C]	-20 ... +80	0 ... +150
Класс стойкости к коррозии CRC <sup>2)</sup>	2	2

1) Обращайте внимание на диапазон температуры датчиков.

2) Класс стойкости к коррозии 2 в соответствии со стандартом Festo 940 070

Элементы с умеренной стойкостью к коррозии. Открытые видимые поверхности с предварительным декоративным покрытием находятся в прямом контакте с нормальной производственной атмосферой и такими средами как охлаждающие или смазывающие жидкости.

# Цилиндры большого усилия ADNН

Технические данные

FESTO

Усилия [Н] и энергия удара [Дж]		25	40	63	100
∅ поршня		25	40	63	100
Теоретическое усилие при давлении 6 бар, выдвигание штока	2 цилиндра	542	1440	3619	9235
	3 цилиндра	789	2126	5369	13758
	4 цилиндра	1036	2812	7120	18281
Теоретическое усилие при давлении 6 бар, втягивание <sup>1)</sup>		247	633	1681	4417
Макс. энергия удара		0,3	0,7	1,3	2,5
à ёоí òе хоää	S6	0,15	0,35	0,65	1,25

1) При давлении в одной штоковой полости.

## Макс. боковая нагрузка Fq как функция расстояния x

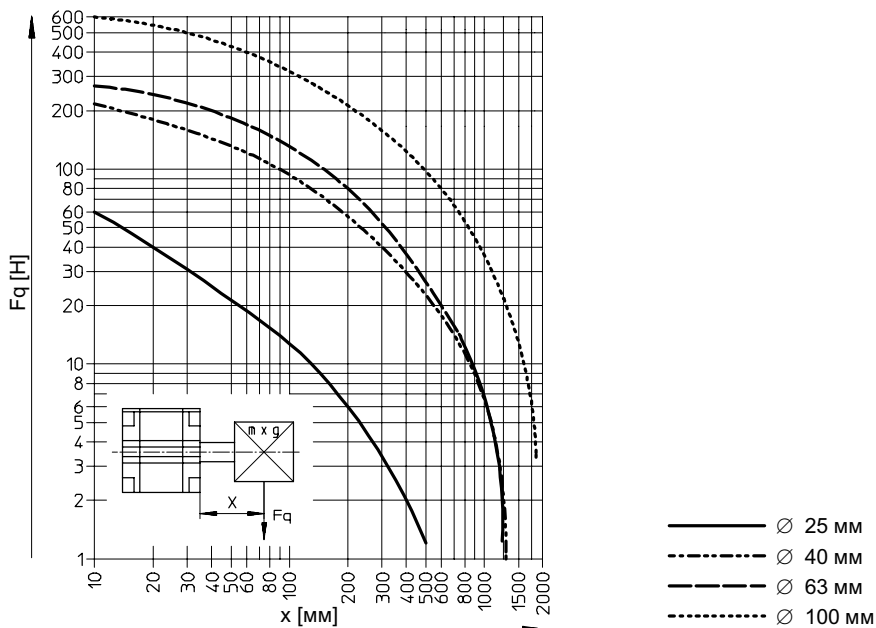



# Цилиндры большого усилия ADNH

Технические данные

FESTO

## Материалы

Продольный разрез

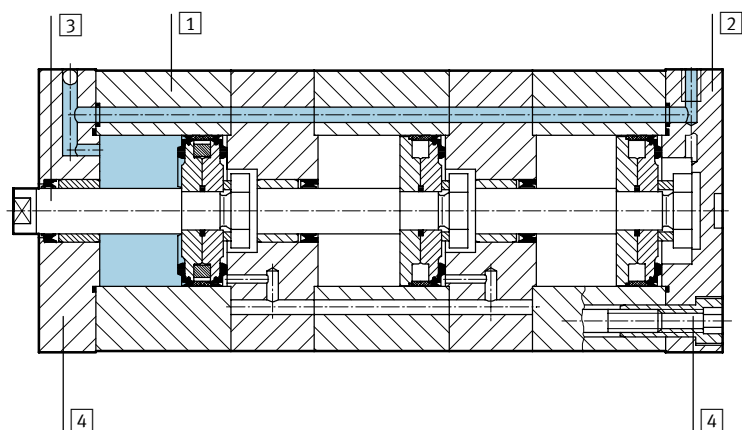

Цилиндр большого усилия	Базовая версия и варианты	Вариант S6
1 Корпус цилиндра	Отливка из алюминиевого сплава	Отливка из алюминиевого сплава
2 Концевые крышки	Отливка из алюминиевого сплава	Отливка из алюминиевого сплава
3 Шток	Легированная сталь	Легированная сталь
4 Винты	Закаленная сталь	Закаленная сталь
- Уплотнения	Полиуретан, нитриловая резина	Флюороуглеродная резина

# Цилиндры большого усилия ADNН

Технические данные

FESTO

Размеры –Базовая версия и вариант S6

Загрузка CAD данных → [www.festo.com/en/engineering](http://www.festo.com/en/engineering)

Ø 25

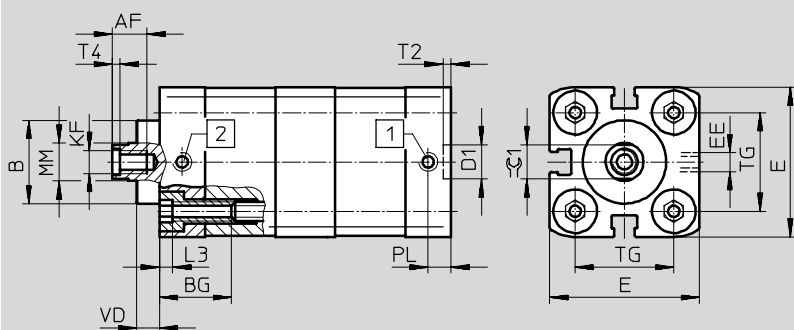

- 1 Выдвижение штока
- 2 Втягивание штока

Ø 40 ... 100

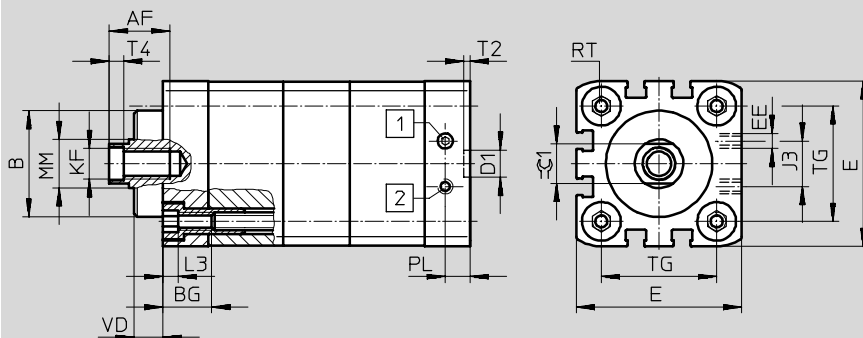

- 1 Выдвижение штока
- 2 Втягивание штока

Ø	AF	B	BG	D1	E	EE	J3	KF	L3
[мм]	min.	Ø f8	min.	Ø H9	+0.3				
25	14	22	15	9	39,5	M5	–	M6	5
40	20	35	16	9	54,5	M5	15	M10	5
63	20	42	16	12	75,5	G $\frac{1}{8}$	23	M12	5
100	25	55	17	12	113,5	G $\frac{1}{8}$	40	M16	5

Ø	MM	PL	RT	T2	T4	TG	VD	Ключ 1
[мм]	Ø							
25	10	6	M5	2,1	2,6	26	6	9
40	16	8,2	M6	2,1	4,7	38	9,5	13
63	20	8,2	M8	2,6	6,1	56,5	12	17
100	25	10,5	M10	2,6	7	89	15,5	21

Цилиндры специального назначения  
Тандем-цилиндры

5.7

# Цилиндры большого усилия ADNH

Технические данные

FESTO

## Размеры – Варианты

Загрузка CAD данных → [www.festo.com/en/engineering](http://www.festo.com/en/engineering)

2N – 2 цилиндра, шток с внутренней резьбой

2N – 2 цилиндра, шток с наружной резьбой

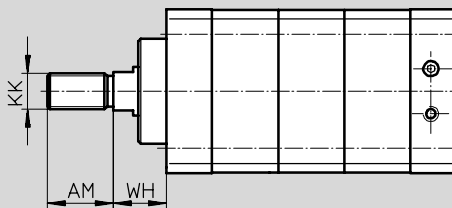
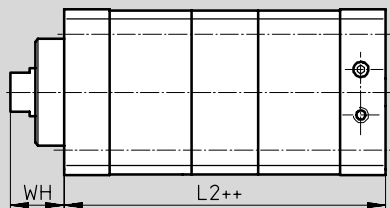

++ = плюс 2 длины хода

⌀ - Примечание

Для комбинаций из 3 и 4 цилиндров также имеется вариант с наружной резьбой на штоке.

3N – 3 цилиндра, шток с внутренней резьбой

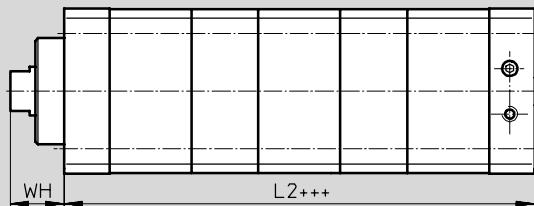

+++ = плюс 3 длины хода

4N – 4 цилиндра, шток с внутренней резьбой

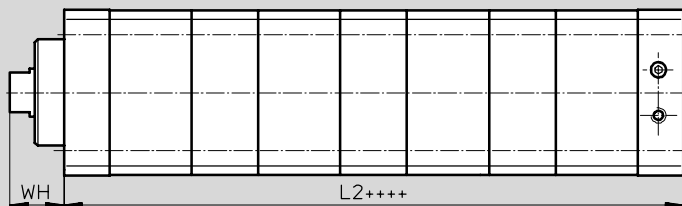

++++ = плюс 4 длины хода

∅ [мм]	AM -0.5	KK M8	L2			WH +1.3
			2 цилиндра	3 цилиндра	4 цилиндра	
25	16	M8	76	110	144	11.65
40	22	M12x1,25	86	125	165	17.75
63	28	M16x1,5	93	136	178	21
100	40	M20x1,5	121	173	225	26.3

Цилиндры специального назначения  
Тандем-цилиндры

5.7

# Цилиндры большого усилия ADNН

Данные для заказа – Модульная продукция

**M Обязательные данные** →

Номер модуля	Функция	Размер	Ход	Тип резьбы на штоке	Демпфирование	Опрос положений	Число цилиндров
539 691	ADNH	25	1 ... 150	A	P	A	2N
539 692		40					3N
539 693		63					4N
539 694		100					
<b>Пример заказа</b>							
539 694	ADNH	- 100	- 120	- A	- P	- A	- 4N

**Таблица заказа**

Размер	25	40	63	100	Условия	Код	Ввести код
<b>M</b> Номер модуля	539 691	539 692	539 693	539 694			
Функция	Компактный тендем-цилиндр, на основе ISO 21287					<b>ADNH</b>	ADNH
Размер [мм]	25	40	63	100		-...	
Ход [мм]	1 ... 150					-...	
Тип резьбы на штоке	Наружная					<b>-A</b>	
	Внутренняя					<b>-I</b>	
Демпфирование	Упругие кольца/пластины с обеих сторон поршня					<b>-P</b>	-P
Опрос положений	С помощью датчиков положения					<b>-A</b>	-A
Число цилиндров	2 цилиндра для двойного усилия					<b>-2N</b>	- ...N
	3 цилиндра для тройного усилия					<b>-3N</b>	
	4 цилиндра для четверного усилия					<b>-4N</b>	

Цилиндры специального назначения  
Тандем-цилиндры

5.7

Код передачи заказа

# Цилиндры большого усилия ADNH

FESTO

Данные для заказа – Модульная продукция

→ **0** Опции

<b>Удлиненная наружная резьба</b> ...K2	<b>Специальная резьба</b> “...”K5	<b>Удлиненный шток</b> ...K8	<b>Стойкость к температуре</b> S6	<b>Шильдик с лазерной гравировкой</b> TL
- 25K2	- “M16x1.5”K5	-	- S6	-

Таблица заказа							
Размер	25	40	63	100	Условия	Код	Ввести код
<b>0</b> Удлиненная резьба [мм]	Удлиненная наружная резьба на штоке					-...K2	
	1 ... 20	1 ... 20	1 ... 20	1 ... 30			
Шток со специальной резьбой	M10x1,25	M10x1,25	M12x1,25	M16x1,5	1	-“...”K5	
	M10	M12	M16	M20			
	M5	M6	M8	-	2		
Удлиненный шток [мм]	Удлиненный шток					-...K8	
	1 ... 150	1 ... 150	1 ... 150	1 ... 150	3		
Стойкость к температуре	Температуростойкие уплотнения, макс. до 150°C					-S6	
Шильдик с гравировкой	Шильдик с лазерной гравировкой					-TL	

- 1 K5 Только с резьбой по варианту А (наружная)
- 2 K5 Только с резьбой по варианту I (внутренняя)

- 3 K8 Сумма длины хода и удлинения штока не должна превышать максимально допустимую длину хода.

Цилиндры специального назначения  
Тандем-цилиндры

5.7

Код передачи заказа

-  -  -  -  -

# Цилиндры большого усилия ADNН

Принадлежности

FESTO

## Монтажные лапы HNA

Материал:

HNA: Гальванизированная

сталь

HNA-...-R3: Сталь с защитным

покрытием

Не содержит медь, тефлон и

кремний

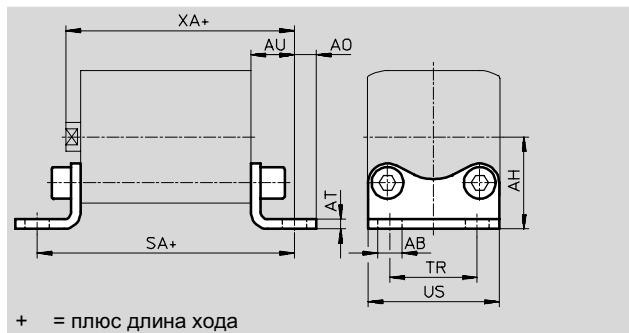

### Размеры и данные для заказа

∅	AB	AH	AO	AT	AU	SA	TR	US	XA
[мм]	∅ H14	JS14		±0.5	±0.2		±0.2	-0.5	
25	7	29	6.25	4	16	71	26	38.5	61
40	10	38	9		18	81	36	54	69
63		50	8	5	21	91	50	75	78
100	14.5	74	12.5	6	27	121	75	110	103

∅ поршня [мм]	Базовая версия				R3 – высокая защита от коррозии			
	CRC <sup>1)</sup>	Вес [г]	Номер заказа	Тип	CRC <sup>1)</sup>	Вес [г]	Номер заказа	Тип
25	2	55	537 240	HNA-25	3	55	537 255	HNA-25-R3
40	2	90	537 242	HNA-40	3	90	537 257	HNA-40-R3
63	2	180	537 244	HNA-63	3	180	537 259	HNA-63-R3
100	2	470	537 250	HNA-100	3	470	537 261	HNA-100-R3

1) Класс 2 стойкости к коррозии по стандарту Festo 940 070

Элементы, обладающие умеренной стойкостью к коррозии. Внешние видимые поверхности с предварительным декоративным покрытием, которые находятся в прямом контакте с нормальной промышленной атмосферой и такими средами как охлаждающие и смазывающие жидкости.

Класс 3 стойкости к коррозии по стандарту Festo 940 070

Элементы, обладающие повышенной стойкостью к коррозии. Внешние видимые поверхности в прямой контакте с нормальной промышленной атмосферой и такими средами как растворители и моющие жидкости, с преимущественно функциональными требованиями к поверхности.

# Цилиндры большого усилия ADNH

Принадлежности

FESTO

## Монтажный фланец FNC

Материал:

Гальванизированная сталь  
Не содержит медь, тефлон и кремний

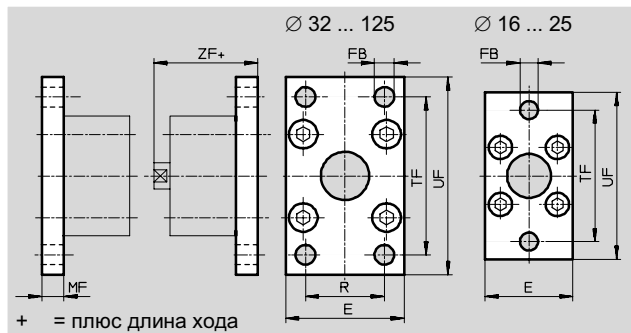

Размеры и данные для заказа												
Ø поршня [мм]	E	FB Ø	MF	R	TF	UF ±1	ZF	CRC <sup>1)</sup>	Вес [г]	Номер заказа	Тип	
25	40	6.6	8	-	60	76	53	2	-	537 248	FNC-25	
40	54	9	10	36	72	90	61	2	280	174 377	FNC-40	
63	75		12	50	100	120	69	2	690	174 379	FNC-63	
100	110	14	16	75	150	175	92	2	2,400	174 381	FNC-100	

1) Класс 2 стойкости к коррозии по стандарту Festo 940 070

Элементы, обладающие умеренной стойкостью к коррозии. Внешние видимые поверхности с предварительным декоративным покрытием, которые находятся в прямом контакте с нормальной промышленной атмосферой и такими средами как охлаждающие и смазывающие жидкости.

# Цилиндры большого усилия ADNH

Принадлежности

FESTO

## Фланец с проушиной SNCL

Материал:

SNCL: отливка из алюминия

SNCL-...-R3: отливка из

алюминия с защитным

покрытием

Не содержит медь, тефлон и

кремний

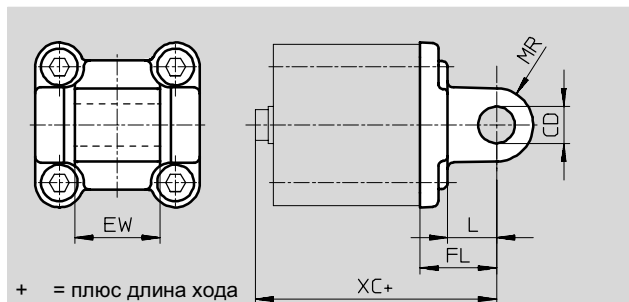
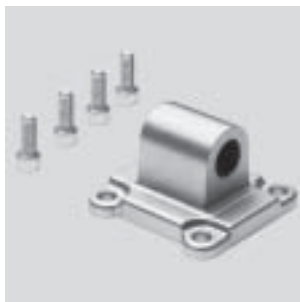

### Размеры и данные для заказа

∅	CD	EW	FL	L	MR	XC
[мм]	H9	h12	±0.2			
25	8	16	20	14	8	65
40	12	28	25	16	12	76
63	16	40	32	21	16	89
100	20	60	41	27	20	117

∅	Базовая версия			R3 – высокая защита от коррозии		
	CRC <sup>1)</sup>	Вес [г]		CRC <sup>1)</sup>	Вес [г]	
25	2	45	537 793 SNCL-25	3	45	537 797 SNCL-25-R3
40	2	115	174 405 SNCL-40	–	–	–
63	2	270	174 407 SNCL-63	–	–	–
100	2	700	174 409 SNCL-100	–	–	–

1) Класс 2 стойкости к коррозии по стандарту Festo 940 070

Элементы, обладающие умеренной стойкостью к коррозии. Внешние видимые поверхности с предварительным декоративным покрытием, которые находятся в прямом контакте с нормальной промышленной атмосферой и такими средами как охлаждающие и смазывающие жидкости.

Класс 3 стойкости к коррозии по стандарту Festo 940 070

Элементы, обладающие повышенной стойкостью к коррозии. Внешние видимые поверхности в прямом контакте с нормальной промышленной атмосферой и такими средами как растворители и моющие жидкости, с преимущественно функциональными требованиями к поверхности.

## Фланец с подшипником SNCS

Материал:

Отливка под давлением из

алюминиевого сплава

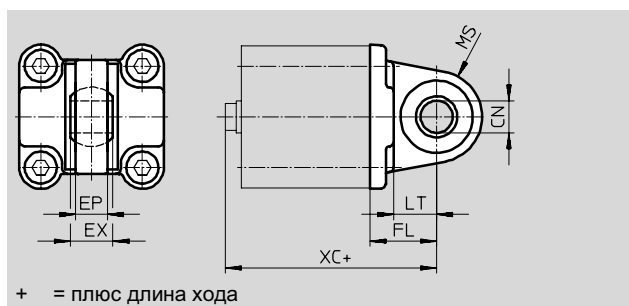
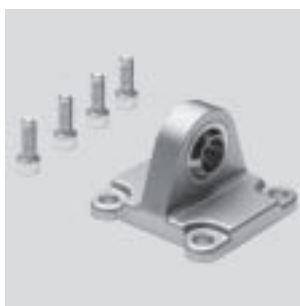

### Размеры и данные для заказа

∅ поршня	CN	EP	EX	FL	LT	MS	XC	CRC <sup>1)</sup>	Вес [г]	Номер заказа	Тип
[мм]	H7	+0.2		±0.2							
40	12	12	16	25	16	17	70	2	125	174 398	SNCS-40
63	16	15	21	32	21	22	81	2	280	174 400	SNCS-63
100	20	18	25	41	27	29	108	2	700	174 402	SNCS-100

1) Класс 2 стойкости к коррозии по стандарту Festo 940 070

Элементы, обладающие умеренной стойкостью к коррозии. Внешние видимые поверхности с предварительным декоративным покрытием, которые находятся в прямом контакте с нормальной промышленной атмосферой и такими средами как охлаждающие и смазывающие жидкости.



# Цилиндры большого усилия ADNH

FESTO

Принадлежности

## Опорная стойка LBN

Материал:

Гальванизированная сталь  
Не содержит медь, тефлон и кремний

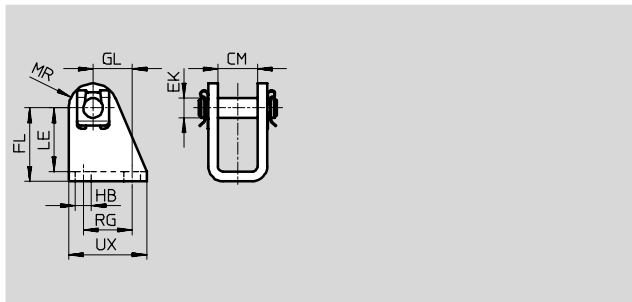

Размеры и данные для заказа													
Ø поршня [мм]	CM	EK Ø	FL	GL	HB Ø	LE	MR	RG	UX	CRC <sup>1)</sup>	Вес [г]	Номер заказа	Тип заказа
25	16.1	8	30 +0.4/-0.2	16	6.6	26	10	20	32	2	81	6 059	LBN-20/25

- 1) Класс 2 стойкости к коррозии по стандарту Festo 940 070  
Элементы, обладающие умеренной стойкостью к коррозии. Внешние видимые поверхности с предварительным декоративным покрытием, которые находятся в прямом контакте с нормальной промышленной атмосферой и такими средами как охлаждающие и смазывающие жидкости.

## Опорная стойка CRLBN, нержавеющая сталь

Материал:

легированная сталь  
Не содержит медь, тефлон и кремний

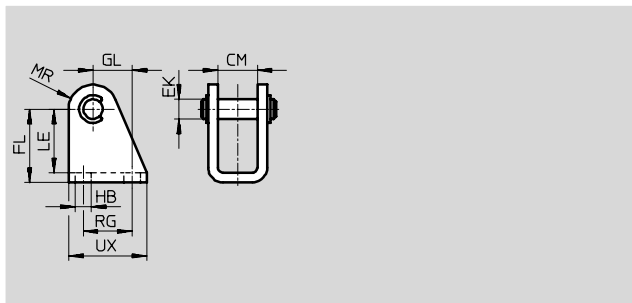

Размеры и данные для заказа													
Ø поршня [мм]	CM	EK Ø	FL	GL	HB Ø	LE	MR	RG	UX	CRC <sup>1)</sup>	Вес [г]	Номер заказа	Тип заказа
25	16.1	8	30 +0.4/-0.2	16	6.6	26	10	20	32	4	62	161 863	CRLBN-20/25

- 1) Класс 4 стойкости к коррозии по стандарту Festo 940 070  
Элементы, обладающие высокой стойкостью к коррозии. Поверхности, контактирующие с агрессивной средой, например, в пищевой и химической промышленности. При необходимости конкретное применение следует проверить с помощью специальных испытаний с заданной средой.

# Цилиндры большого усилия ADNН

Принадлежности

FESTO

## Фланец с осью SNCB/SNCB-...-R3

Материал:

SNCB: Отливка под давлением из алюминиевого сплава

SNCB-...-R3: то же, но с защитным покрытием для высокой стойкости к коррозии  
Не содержит медь, тефлон и кремний

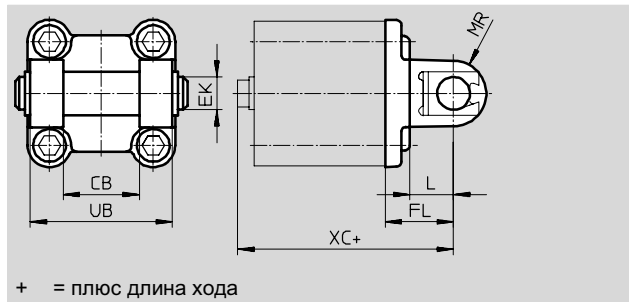

+ = плюс длина хода

### Размеры и данные для заказа

∅ поршня [мм]	CB	EK ∅	FL ±0.2	L	MR	UB h14	XC
40	28	12	25	16	12	52	76
63	40	16	32	21	16	70	89
100	60	20	41	27	20	110	117

∅ [мм]	Базовая версия			R3 – высокая защита от коррозии		
	CRC <sup>1)</sup>	Вес [г]		CRC <sup>1)</sup>	Вес [г]	
40	2	150	174 391 SNCB-40	3	150	176 945 SNCB-40-R3
63	2	365	174 393 SNCB-63	3	365	176 947 SNCB-63-R3
100	2	925	174 395 SNCB-100	3	925	176 949 SNCB-100-R3

- 1) Класс 2 стойкости к коррозии по стандарту Festo 940 070  
Элементы, обладающие умеренной стойкостью к коррозии. Внешние видимые поверхности с предварительным декоративным покрытием, которые находятся в прямом контакте с нормальной промышленной атмосферой и такими средами как охлаждающие и смазывающие жидкости.  
Класс 3 стойкости к коррозии по стандарту Festo 940 070  
Элементы, обладающие повышенной стойкостью к коррозии. Внешние видимые поверхности в прямом контакте с нормальной промышленной атмосферой и такими средами как растворители и моющие жидкости, с преимущественно функциональными требованиями к поверхности.

Базовая программа

# Цилиндры большого усилия ADNH

FESTO

Принадлежности

## Фланец с цапфами ZNCF/CRZNG

Материал:

ZNCF: Нержавеющая сталь

CRZNG: Нержавеющая сталь с электролитической полировкой

Не содержит медь, тефлон и кремний

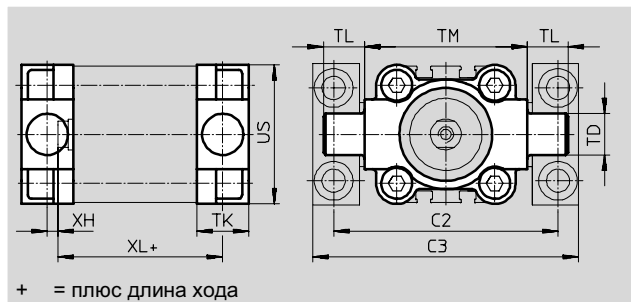

+ = плюс длина хода

Размеры и данные для заказа									
∅ поршня [мм]	C2	C3	TD	TK	TL	TM	US	XH	XL
40	87	105	16	20	16	63	54	4	55
63	116	136	20	24	20	90	75	4	61
100	164	189	25	38	25	132	110	10	86

∅ [мм]	Базовая версия				R3 – высокая защита от коррозии			
	CRC <sup>1)</sup>	Вес [г]	Номер заказа	Тип	CRC <sup>1)</sup>	Вес [г]	Номер заказа	Тип
40	2	240	174 412	ZNCF-40	4	260	161 853	CRZNG-40
63	2	600	174 414	ZNCF-63	4	640	161 855	CRZNG-63
100	2	2,030	174 416	ZNCF-100	4	2,400	161 857	CRZNG-100

- 1) Класс 2 стойкости к коррозии по стандарту Festo 940 070  
 Элементы, обладающие умеренной стойкостью к коррозии. Внешние видимые поверхности с предварительным декоративным покрытием, которые находятся в прямом контакте с нормальной промышленной атмосферой и такими средами как охлаждающие и смазывающие жидкости.  
 Класс 4 стойкости к коррозии по стандарту Festo 940 070  
 Элементы, обладающие высокой стойкостью к коррозии. Поверхности, контактирующие с агрессивной средой, например, в пищевой и химической промышленности.  
 При необходимости конкретное применение следует проверить с помощью специальных испытаний с заданной средой.

## Опоры для цапф LNZG

Материал:

Корпус: Анодированный алюминий

Подшипник: пластик

Не содержат медь, тефлон и кремний

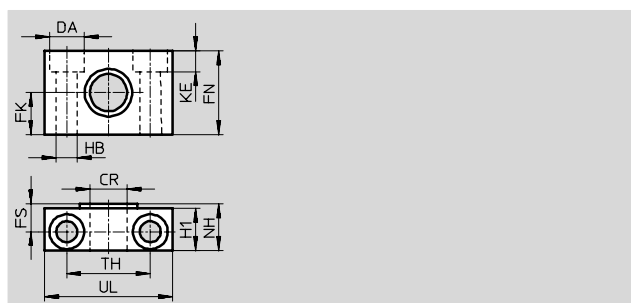
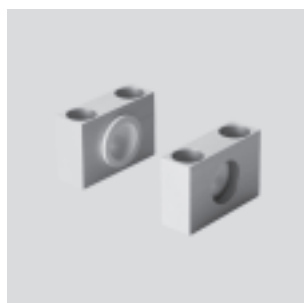

Размеры и данные для заказа															
∅ [мм]	CR	DA	FK	FN	FS	H1	HB	KE	NH	TH	UL	CRC <sup>1)</sup>	Вес [г]	Номер заказа	Тип
40	16	15	18	36	12	18	9	9	21	36	55	2	400	32 960	LNZG-40/50
63	20	18	20	40	13	20	11	11	23	42	65	2	480	32 961	LNZG-63/80
100	25	20	25	50	16	24.5	14	13	28.5	50	75	2	960	32 962	LNZG-100/125

- 1) Класс 2 стойкости к коррозии по стандарту Festo 940 070  
 Элементы, обладающие умеренной стойкостью к коррозии. Внешние видимые поверхности с предварительным декоративным покрытием, которые находятся в прямом контакте с нормальной промышленной атмосферой и такими средами как охлаждающие и смазывающие жидкости..

Базовая программа

# Цилиндры большого усилия ADNН

Принадлежности

FESTO

Данные для заказа - Принадлежности штока				Технические данные → 1 / 10.3-2			
Обозначение	Для Ø поршня	Номер заказа	Тип	Обозначение	Для Ø поршня	Номер заказа	Тип
<b>Шарнирная головка SGS</b>				<b>Вилка SGA для головки SGS</b>			
	25	9 255	SGS-M8		25	-	
	40	9 261	SGS-M10x1,25		40	32 954	SGA-M10x1,25
	63	9 262	SGS-M12x1,25		63	10 767	SGA-M12x1,25
	100	9 263	SGS-M16x1,5		100	10 768	SGA-M16x1,25
<b>Вилка SG</b>				<b>Гибкое соединение FK</b>			
	25	3 111	SG-M8		25	2 062	FK-M8
	40	6 144	SG-M10x1,25		40	6 140	FK-M10x1,25
	63	6 145	SG-M12x1,25		63	6 141	FK-M12x1,25
	100	6 146	SG-M16x1,5		100	6 142	FK-M16x1,5
<b>Соединительная деталь KSG</b>							
	25	-					
	40	32 963	KSG-M10x1,25				
	63	32 964	KSG-M12x1,25				
	100	32 965	KSG-M16x1,5				

Данные для заказа - Принадлежности штока, стойки с коррозии и кислотам				Технические данные → 1 / 10.3-2			
Обозначение	Для Ø поршня	Номер заказа	Тип	Обозначение	Для Ø поршня	Номер заказа	Тип
<b>Шарнирная головка CRSGS</b>				<b>Вилка CRSG</b>			
	25	195 581	CRSGS-M8		25	13 568	CRSG-M8
	40	195 582	CRSGS-M10x1,25		40	13 569	CRSG-M10x1,25
	63	195 583	<b>CRSGS-M12x1,25</b>		63	<b>13 570</b>	<b>CRSG-M12x1,25</b>
	100	195 584	CRSGS-M16x1,5		100	13 571	CRSG-M16x1,5

- - Примечание

Принадлежности штока со специальной резьбой (K5)  
→ Раздел 10.3

Данные для заказа - Монтажные принадлежности				Технические данные → 1 / 10.1-2			
Обозначение	Для Ø поршня	Номер заказа	Тип	Обозначение	Для Ø поршня	Номер заказа	Тип
<b>Опорная стойка LBG для головки SGS</b>				<b>Поперечная стойка LQG для головки SGS</b>			
	32, 40	31 761	LBG-32		32, 40	31 768	LQG-32
	50, 63	31 762	LBG-40		50, 63	31 769	LQG-40
	80, 100	31 763	LBG-50		80, 100	31 770	LQG-50
		31 764	LBG-63		80, 100	31 771	LQG-63



Данные для заказа - Дроссели с обратным клапаном				Технические данные → Том 2			
	Присоединение		Материал	Номер заказа	Тип		
	Для Ø поршня	Для шланга с Н.К.					
<b>Дросселирование на выходе</b>							
	25, 40	3	Металл			193 137	GRLA-M5-QS-3-D
		4				193 138	GRLA-M5-QS-4-D
	63, 100	4				193 143	GRLA-1/8-QS-4-D
		6				193 144	GRLA-1/8-QS-6-D
		8				193 145	GRLA-1/8-QS-8-D



Базовая программа





# Цилиндры большого усилия ADNН

FESTO

Принадлежности

Данные для заказа – Датчики положения для Т-паза, магнито-резистивные						Технические данные → 1 / 10.2-13		
	Установка	Переключение на выходе	Электрическое подключение			Длина кабеля [м]	Номер заказа	Тип
			Кабель	Штекер M8	Штекер M12			
<b>НР контакт</b>								
	вставляется сверху	PNP	3-проводной	–	–	2,5	525 898	SMT-8F-PS-24V-K2,5-OE
		NPN		–	–		525 909	SMT-8F-NS-24V-K2,5-OE
		–	2-провод.	–	–	2,5	525 908	SMT-8F-ZS-24V-K2,5-OE
		PNP	–	3-пол.	–	0,3	525 899	SMT-8F-PS-24V-K0,3-M8D
		NPN					525 910	SMT-8F-NS-24V-K0,3-M8D
PNP	–	–	3-пол.	–	0,3	525 900	SMT-8F-PS-24V-K0,3-M12	
	вставляется с конца, заподлицо	PNP	3-проводной	–	–	2,5	175 436	SMT-8-PS-K-LED-24-B
		–		3-пол.	–		0,3	175 484
<b>НЗ контакт</b>								
	вставляется сверху	PNP	3-проводной	–	–	7,5	525 911	SMT-8F-PO-24V-K7,5-OE

Данные для заказа – Датчики положения для Т-паза, герконы						Технические данные → 1 / 10.2-16		
	Установка	Электрическое подключение			Длина кабеля [м]	Номер заказа	Тип	
		Кабель	Штекер M8					
<b>НР контакт</b>								
	вставляется сверху	3-проводной		–	2,5	525 895	SME-8F-DS-24V-K2,5-OE	
		2-проводной		–	5,0	525 897	SME-8F-DS-24V-K5,0-OE	
		–	–	3-пол.	0,3	525 907	SME-8F-ZS-24V-K2,5-OE	
	вставляется с конца, заподлицо	3-проводной		–	2,5	150 855	SME-8-K-LED-24	
		–	–	3-пол.	0,3	150 857	SME-8-S-LED-24	
<b>НЗ контакт</b>								
	вставляется с конца, заподлицо	3-проводной		–	7,5	160 251	SME-8-O-K-LED-24	

Данные для заказа – Штекерные розетки с кабелем						Технические данные → 1 / 10.2-109		
	Установка	Переключение на выходе		Подключение	Длина кабеля [м]	Номер заказа	Тип	
		PNP	NPN					
<b>Прямая розетка</b>								
	Накидная гайка M8	■	■	3-пол.	2,5	159 420	SIM-M8-3GD-2,5-PU	
		–	–		5	159 421	SIM-M8-3GD-5-PU	
	Накидная гайка M12	■	■	3-пол.	2,5	159 428	SIM-M12-3GD-2,5-PU	
		–	–		5	159 429	SIM-M12-3GD-5-PU	
<b>Угловая розетка</b>								
	Накидная гайка M8	■	■	3-пол.	2,5	159 422	SIM-M8-3WD-2,5-PU	
		–	–		5	159 423	SIM-M8-3WD-5-PU	
	Накидная гайка M12	■	■	3-пол.	2,5	159 430	SIM-M12-3WD-2,5-PU	
		–	–		5	159 431	SIM-M12-3WD-5-PU	

Данные для заказа – Защитный профиль для Т-паза			
	Установка	Длина	Номер заказа
	Вставляется в паз сверху	2x 0.5 m	151 680

■ Базовая программа