

Elektrozawory VZWD, sterowane bezpośrednio

FESTO



Elektrozawory VZWD, sterowane bezpośrednio

FESTO

Główne cechy i przegląd

Informacje ogólne



Elektrozawory sterowane bezpośrednio VZWD są przeznaczone głównie do zastosowań z dużymi zakresami ciśnienia i małymi natężeniami przepływu. Zawór tego typu jest

przełączany bezpośrednio przez system cewki. Element uszczelniający zasadniczo musi odsunąć się od gniazda (pokonując opór ciśnienia roboczego) tylko z

pomocą napędu. Sprężyna zamykająca, wspomagana przez ciśnienie medium, utrzymuje zawór w pozycji zamkniętej. To działanie zależy od wielkości gniazda,

ciśnienia roboczego i siły magnetycznej. Różnica względem elektrozaworów ze sterowaniem wymuszonym (VZWF) tkwi w natężeniu przepływu.

Informacje ogólne

-  - Gwint przyłączeniowy G $\frac{1}{4}$, G $\frac{1}{8}$
-  - Przepływ Kv 0.06 ... 0.4 m³/h

Obszary zastosowań

- Stosowane w technice podciśnieniowej
- Systemy odpowietrzania i zbiorników
- Odcinające zawory bezpieczeństwa do sterowników palników

Konstrukcja

- Konstrukcja niewrażliwa na niewielkie zanieczyszczenie mediów



Zalety

- Zawory działają w zakresie od 0 bar do maks. ciśnienia roboczego
- Doskonała szczelność

Elektrozawory VZWD, sterowane bezpośrednio

Główne cechy i przegląd

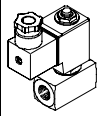
FESTO

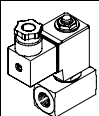
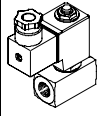
Wersja	Typ	Przyłącze zaworu procesowego	Wielkość nominalna (DN)	Ciśnienie robocze [bar]	→ Strona/internet
Obudowa mosiężna					
	VZWD-L-...	G¼	1	0 ... 50	5
			1.5	0 ... 30	
			2	0 ... 15	
			2.5	0 ... 8	
		G½	1	0 ... 50	5
			1.5	0 ... 30	
			2	0 ... 15	
Obudowa mosiężna					
	VZWD-L-...	G¼	1	0 ... 90	8
			1.5	0 ... 85	
			2	0 ... 40	
			2.5	0 ... 22	
			3	0 ... 15	
			4	0 ... 8	
			5	0 ... 5	
			6	0 ... 4	
		G½	1	0 ... 90	8
			1.5	0 ... 85	
			2	0 ... 40	
			2.5	0 ... 22	
			3	0 ... 15	
			4	0 ... 8	
Obudowa z stali nierdzewnej					
	VZWD-L-...-R1	G¼	1	0 ... 90	13
			1.5	0 ... 85	
			2	0 ... 40	
			2.5	0 ... 22	
			3	0 ... 15	
			4	0 ... 8	
			5	0 ... 5	
			6	0 ... 4	
	VZWD-L-...-R1	G½	1	0 ... 90	13
			1.5	0 ... 85	
			2	0 ... 40	
			2.5	0 ... 22	
			3	0 ... 15	
			4	0 ... 8	
			5	0 ... 5	
			6	0 ... 4	

Elektrozawory VZWD, sterowane bezpośrednio

FESTO

Kody typów

		VZWD	L	M22C	M	G18	15	V	2AP4	40	R1
Typ		VZWD									
	Elektrozawór, sterowany bezpośrednio										
Typ zaworu rozdzielającego			L								
	Zawór in-line (do montażu indywidual.)										
Funkcja zaworu				M22C							
	Zawór 2/2, normalnie zamknięty, kasowanie mechaniczne										
Sposób kasowania					M						
	Sprężyna mechaniczna										
Przylącze zaworu procesowego						G18					
	Gwint G $\frac{1}{8}$										
	Gwint G $\frac{1}{4}$										
Wielkość nominalna											
10	1.0 mm										
15	1.5 mm										
20	2.0 mm										
25	2.5 mm										
30	3.0 mm										
40	4.0 mm										
50	5.0 mm										
60	6.0 mm										
Materiał uszczelnienia								V			
	FPM										
Nominalne napięcie robocze											
1	24 V DC										
2A	110 V AC/50-60 Hz										
3 A	230 V AC/50-60 Hz										
Przylącze elektryczne									P4		
	Gniazdo wtykowe, 3-pin										
Ciśnienie robocze											
4	Maks. 4 bar										
5	Maks. 5 bar										
8	Maks. 8 bar										
15	Maks. 15 bar										
22	Maks. 22 bar										
30	Maks. 30 bar										
40	Maks. 40 bar										
50	Maks. 50 bar										
85	Maks. 85 bar										
90	Maks. 90 bar										
Odporność na korozję											
	Mosiądz										
R1	Stal nierdzewna										

Elektrozawory VZWD, sterowane bezpośrednio

FESTO

Dane techniczne — Obudowa mosiężna

Funkcja

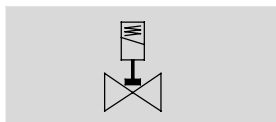

- - Przepływ Kv
0.06 ... 0,16 m³/h

- - Gwint przyłączeniowy
G1/4, G1/8



Ogólne dane techniczne		1.0	1.5	2.0	2.5
Wielkość nominalna (DN)		1.0	1.5	2.0	2.5
Funkcja zaworu		Zawór 2/2, monostabilny, zamknięty			
Konstrukcja		Zawór gniazdowy sterowany bezpośrednio			
Sposób montażu		Zabudowa w linii			
Sposób uruchomienia		Część elektryczna			
Sposób kasowania		Sprężyna mechaniczna			
Kierunek przepływu		Przepływ jednokierunkowy			
Typ sterowania		Bezpośredni			
Sterowanie ręczne		Bez			
Pozycja montażu		Dowolna			
Rodzaj uszczelnienia		Miękkie			
Maks. lepkość	[mm ² /s]	22			
Stopień ochrony		IP65			

Warunki pracy i otoczenia		1.0	1.5	2.0	2.5
Wielkość nominalna (DN)		1.0	1.5	2.0	2.5
Normalny przepływ nominalny	[l/min]	60	95	140	170
Natężenie przepływu	[m ³ /h]	0.06	0.09	0.13	0.16
Ciśnienie nominalne zaworu procesowego (PN)		50			
Medium robocze zaworów procesowych		Sprężone powietrze zgodnie z ISO 8573-1:2010 [7:4:4]			
		Gazy obojętne			
		Olej mineralny			
		Ciecze obojętne			
		Woda			
		Inne media na zamówienie			
Ciśnienie różnicowe	[bar]	0			
Temperatura otoczenia	[°C]	-10 ... +35 °C			
Temperatura medium	[°C]	-10 ... +80 °C			
Wielkość przecieku zgodnie z EN 12266-1		A			
Klasa odporności na korozję CRC ¹⁾		1			

1) Klasa 1 odporności na korozję zgodnie z normą Festo 940 070
Komponenty poddane małowemu oddziaływaniu korozji. Zabezpieczone na czas transportu i przechowywania. Części, które nie wymagają powierzchni dekoracyjnych, np. powierzchnie wewnętrzne, które nie są widoczne z pod elementów przykrywających.

Elektrozawory VZWD, sterowane bezpośrednio

FESTO

Dane techniczne — Obudowa mosiężna

Dane elektryczne			VZWD- ... 1	VZWD- ... 2A	VZWD- ... 3A
Przyłącze elektryczne			Wtyczka wg EN 175301-803 typ A, kwadratowa		
Znak CE			—	73/23/EEC	73/23/EEC
Klasa izolacji			H	F	F
Czas pracy ciągłej [%]			100		
Dopuszczalne wahania napięcia [%]			±10		
Charakterystyka cewki	Prąd stały (DC)	[V]	24	—	—
	Prąd przemienny (AC)	[V]	—	110	230
		[W]	6.8	—	—
	Moc przełączania	[VA]	—	10.5	10.5
	Moc podtrzymania	[VA]	—	8	7.6
		[Hz]	—	50, 60	50, 60
	Czas włączenia	[ms]	25		
	Czas wyłączenia	[ms]	10		

Materiały		
Elektrozawory		Numer materiału
1 Obudowa	Stal nierdzewna, wysokostopowa	1.4305
	Mosiądz	CW614N
2 Uszczelnienia	FPM	
— Uwaga o materiałach	Zawiera PWIS (substancje uszkadzające powierzchnie malowane), zgodność z RoHS	

Wymiary

Pobieranie danych CAD → www.festo.com/en/engineering

Frezowana obudowa mosiężna

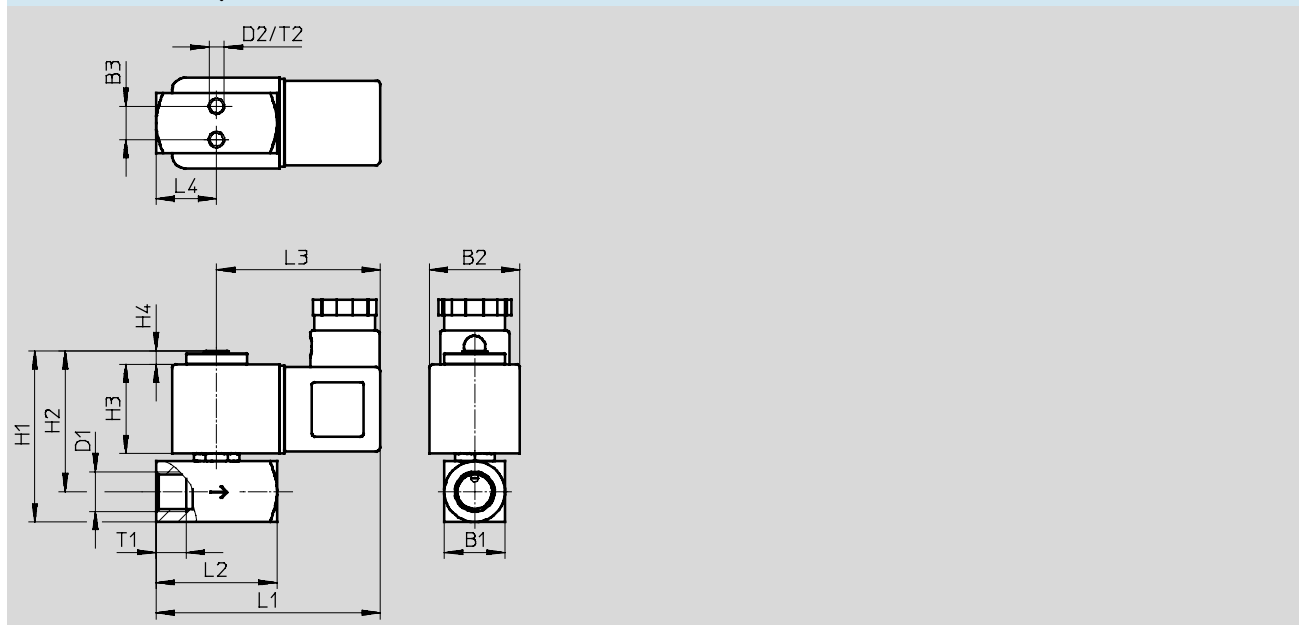

Typ	B1	B2	B3	D1	D2	H1	H2	H3	H4	L1	L2	L3	L4	L5	T1	T2
VZWD-...-G1/8-10-...-50	15	30	8	G1/8	M5	52	44	30	5	70	32	54	16	—	8	5
VZWD-...-G1/8-15-...-30																
VZWD-...-G1/8-20-...-15																
VZWD-...-G1/4-10-...-50	20	30	11	G1/4	M5	57	47	30	5	74	40	54	20	—	10	5
VZWD-...-G1/4-15-...-30																
VZWD-...-G1/4-20-...-15																
VZWD-...-G1/4-25-...-8																

Elektrozawory VZWD, sterowane bezpośrednio

FESTO

Dane techniczne — Obudowa mosiężna

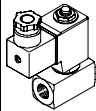
Dane do zamówienia						
	Przyłącze zaworu procesowego	Wielkość nominalna DN	Ciśnienie robocze [bar]	Ciężar produktu [g]	Obudowa mosiężna	
					Nr części	Typ
	G $\frac{3}{4}$	1	0 ... 50	350	1491906	VZWD-L-M22C-M-G14-10-V-2AP4-50
					1491984	VZWD-L-M22C-M-G14-10-V-3AP4-50
					1491828	VZWD-L-M22C-M-G14-10-V-1P4-50
		1.5	0 ... 30	350	1491907	VZWD-L-M22C-M-G14-15-V-2AP4-30
					1491985	VZWD-L-M22C-M-G14-15-V-3AP4-30
					1491829	VZWD-L-M22C-M-G14-15-V-1P4-30
	2	0 ... 15	350	1491908	VZWD-L-M22C-M-G14-20-V-2AP4-15	
				1491986	VZWD-L-M22C-M-G14-20-V-3AP4-15	
				1491830	VZWD-L-M22C-M-G14-20-V-1P4-15	
	2.5	0 ... 8	350	1491909	VZWD-L-M22C-M-G14-25-V-2AP4-8	
				1491987	VZWD-L-M22C-M-G14-25-V-3AP4-8	
				1491831	VZWD-L-M22C-M-G14-25-V-1P4-8	

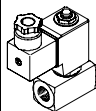
Dane do zamówienia						
	Przyłącze zaworu procesowego	Wielkość nominalna DN	Ciśnienie robocze [bar]	Ciężar produktu [g]	Obudowa mosiężna	
					Nr części	Typ
	G $\frac{1}{8}$	1	0 ... 50	300	1491903	VZWD-L-M22C-M-G18-10-V-2AP4-50
					1491981	VZWD-L-M22C-M-G18-10-V-3AP4-50
					1491825	VZWD-L-M22C-M-G18-10-V-1P4-50
	1.5	0 ... 30	300	1491904	VZWD-L-M22C-M-G18-15-V-2AP4-30	
				1491982	VZWD-L-M22C-M-G18-15-V-3AP4-30	
				1491826	VZWD-L-M22C-M-G18-15-V-1P4-30	
	2	0 ... 15	300	1491905	VZWD-L-M22C-M-G18-20-V-2AP4-15	
				1491983	VZWD-L-M22C-M-G18-20-V-3AP4-15	
				1491827	VZWD-L-M22C-M-G18-20-V-1P4-15	

Elektrozawory VZWD, sterowane bezpośrednio

Dane techniczne — Obudowa mosiężna

FESTO

Funkcja

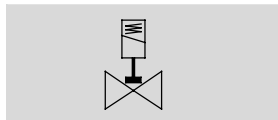

-  - Przepływ Kv
0.06 ... 0.4 m³/h

Wielkość nominalna (DN)
1.0 ... 6.0 mm

-  - Gwint przyłączeniowy
G1/4, G1/8



Ogólne dane techniczne								
Wielkość nominalna (DN)	1.0	1.5	2.0	2.5	3.0	4.0	5.0	6.0
Funkcja zaworu	Zawór 2/2, monostabilny, zamknięty							
Konstrukcja	Zawór gniazdowy sterowany bezpośrednio							
Sposób montażu	Zabudowa w linii							
Sposób uruchomienia	Część elektryczna							
Sposób kasowania	Sprężyna mechaniczna							
Kierunek przepływu	Przepływ jednokierunkowy							
Typ sterowania	Bezpośredni							
Sterowanie ręczne	Bez							
Pozycja montażu	Dowolna							
Rodzaj uszczelnienia	Miękkie							
Maks. lepkość	[mm ² /s]	22						
Stopień ochrony	IP65							

Warunki pracy i otoczenia									
Wielkość nominalna (DN)	1.0	1.5	2.0	2.5	3.0	4.0	5.0	6.0	
Normalny przepływ nominalny	[l/min]	60	95	140	170	210	310	375	430
Natężenie przepływu	[m ³ /h]	0.06	0.09	0.13	0.16	0.2	0.3	0.35	0.4
Ciśnienie nominalne zaworu procesowego (PN)		100							
Ciśnienie różnicowe	[bar]	0							
Medium robocze zaworów procesowych		Sprężone powietrze zgodnie z ISO 8573-1:2010 [7:4:4] Gazy obojętne Olej mineralny Ciecze obojętne Woda Inne media na zamówienie							
Temperatura otoczenia	[°C]	-10 ... +35 °C							
Temperatura medium	[°C]	-10 ... +80 °C							
Wielkość przecieku zgodnie z EN 12266-1		A							
Klasa odporności na korozję CRC ¹⁾		1							

1) Klasa 1 odporności na korozję zgodnie z normą Festo 940 070
Komponenty poddane małemu oddziaływaniu korozji. Zabezpieczone na czas transportu i przechowywania. Części, które nie wymagają powierzchni dekoracyjnych, np. powierzchnie wewnętrzne, które nie są widoczne z pod elementów przykrzywających.

Elektrozawory VZWD, sterowane bezpośrednio

FESTO

Dane techniczne — Obudowa mosiężna

Dane elektryczne			VZWD- ... 1	VZWD- ... 2A	VZWD- ... 3A	
Przyłącze elektryczne			Wtyczka wg EN 175301-803 typ A, kwadratowa			
Znak CE			—	73/23/EEC	73/23/EEC	
Klasa izolacji			H	F	F	
Czas pracy ciągłej [%]			100			
Dopuszczalne wahania napięcia [%]			±10			
Charakterystyka cewki	Prąd stały (DC) [V]		24	—	—	
	Prąd przemienny (AC) [V]		—	110	230	
		[W]		11	—	—
	Moc przełączania [VA]		—	19	18	
	Moc podtrzymania [VA]		—	16	15	
		[Hz]		—	50, 60	50, 60
	Czas włączenia [ms]		20			
	Czas wyłączenia [ms]		18			

Materiały		
Elektrozawory		Numer materiału
1 Obudowa	Stal nierdzewna, wysokostopowa	1.4305
	Mosiądz	CW614N
2 Uszczelnienia	FPM	
— Uwaga o materiałach	Zawiera PWIS (substancje uszkadzające powierzchnie malowane), zgodność z RoHS	

Elektrozawory VZWD, sterowane bezpośrednio

FESTO

Dane techniczne — Obudowa mosiężna

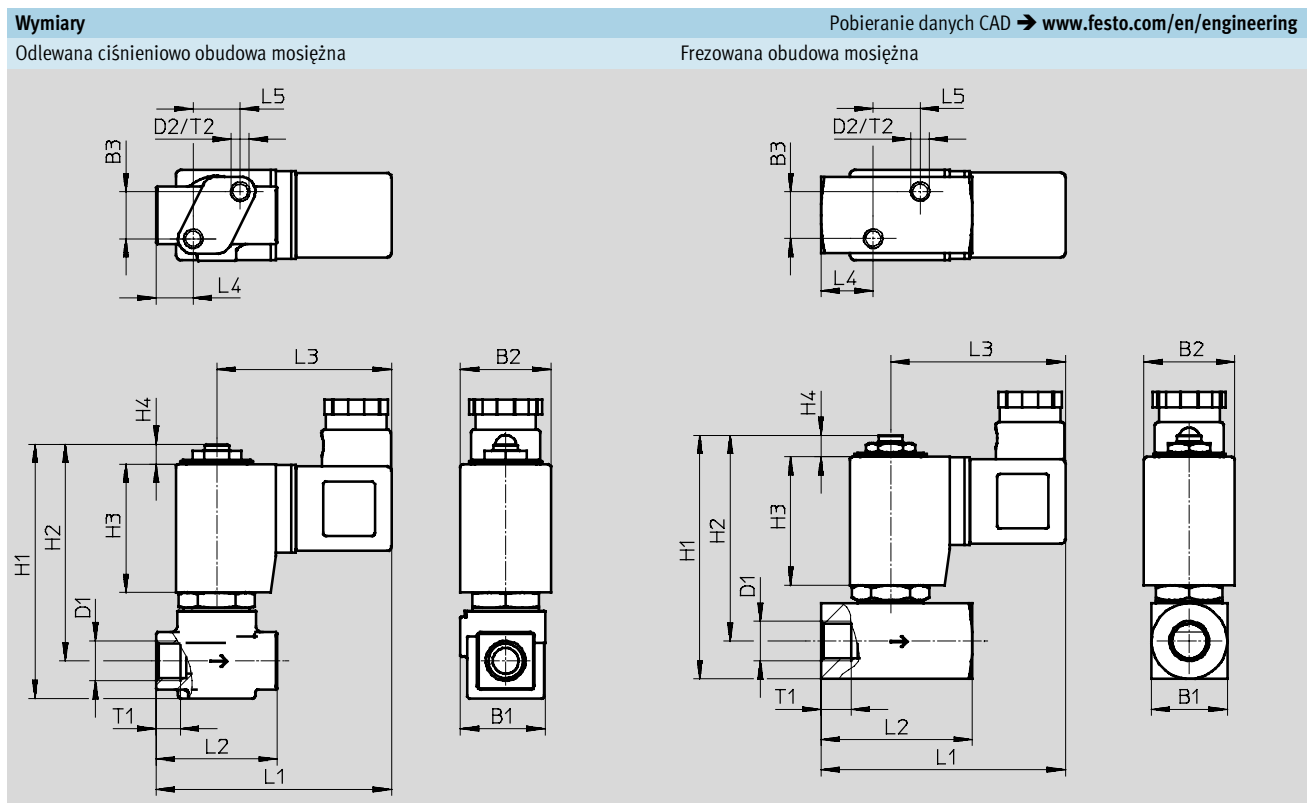

Typ	B1	B2	B3	D1	D2	H1	H2	H3	H4	L1	L2	L3	L4	L5	T1	T2
VZWD-...G $\frac{1}{8}$ -10-...-90	28	30	15.5	G $\frac{1}{8}$	M6	84	72	42.5	6.5	78	40	58	12	15.5	8	6
VZWD-...G $\frac{1}{8}$ -15-...-85																
VZWD-...G $\frac{1}{8}$ -20-...-40																
VZWD-...G $\frac{1}{8}$ -25-...-22																
VZWD-...G $\frac{1}{8}$ -30-...-15																
VZWD-...G $\frac{1}{8}$ -40-...-8	28	30	15.5	G $\frac{1}{4}$	M6	84	72	42.5	6.5	78	40	58	12	15.5	10	6
VZWD-...G $\frac{1}{4}$ -10-...-90																
VZWD-...G $\frac{1}{4}$ -15-...-85																
VZWD-...G $\frac{1}{4}$ -20-...-40																
VZWD-...G $\frac{1}{4}$ -25-...-22																
VZWD-...G $\frac{1}{4}$ -30-...-15																
VZWD-...G $\frac{1}{4}$ -40-...-8	25	30	15.5	G $\frac{1}{8}$	M6	81	68	42.5	7	78	40	58	12	15.5	8	6
VZWD-...G $\frac{1}{8}$ -50-...-5																
VZWD-...G $\frac{1}{8}$ -60-...-4	25	30	15.5	G $\frac{1}{4}$	M6	81	68	42.5	7	85	50	58	17	15.5	10	6
VZWD-...G $\frac{1}{4}$ -50-...-5																
VZWD-...G $\frac{1}{4}$ -60-...-4																

Elektrozawory VZWD, sterowane bezpośrednio

FESTO

Dane techniczne — Obudowa mosiężna

Dane do zamówienia						
	Przyłącze zaworu procesowego	Wielkość nominalna	Ciśnienie robocze	Ciężar produktu	Obudowa mosiężna	
		DN	[bar]	[g]	Nr części	Typ
	G $\frac{3}{4}$	1	0 ... 90	550	1491918	VZWD-L-M22C-M-G14-10-V-2AP4-90
					1491996	VZWD-L-M22C-M-G14-10-V-3AP4-90
					1491840	VZWD-L-M22C-M-G14-10-V-1P4-90
		1.5	0 ... 85	550	1491919	VZWD-L-M22C-M-G14-15-V-2AP4-85
					1491997	VZWD-L-M22C-M-G14-15-V-3AP4-85
					1491841	VZWD-L-M22C-M-G14-15-V-1P4-85
		2	0 ... 40	550	1491920	VZWD-L-M22C-M-G14-20-V-2AP4-40
					1491998	VZWD-L-M22C-M-G14-20-V-3AP4-40
					1491842	VZWD-L-M22C-M-G14-20-V-1P4-40
		2.5	0 ... 22	550	1491921	VZWD-L-M22C-M-G14-25-V-2AP4-22
					1491999	VZWD-L-M22C-M-G14-25-V-3AP4-22
					1491843	VZWD-L-M22C-M-G14-25-V-1P4-22
		3	0 ... 15	550	1491922	VZWD-L-M22C-M-G14-30-V-2AP4-15
					1492000	VZWD-L-M22C-M-G14-30-V-3AP4-15
					1491844	VZWD-L-M22C-M-G14-30-V-1P4-15
		4	0 ... 8	550	1491923	VZWD-L-M22C-M-G14-40-V-2AP4-8
					1492001	VZWD-L-M22C-M-G14-40-V-3AP4-8
					1491845	VZWD-L-M22C-M-G14-40-V-1P4-8

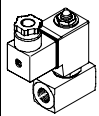
Dane do zamówienia						
	Przyłącze zaworu procesowego	Wielkość nominalna	Ciśnienie robocze	Ciężar produktu	Obudowa mosiężna	
		DN	[bar]	[g]	Nr części	Typ
	G $\frac{1}{2}$	5	0 ... 5	600	1491924	VZWD-L-M22C-M-G14-50-V-2AP4-5
					1492002	VZWD-L-M22C-M-G14-50-V-3AP4-5
					1491846	VZWD-L-M22C-M-G14-50-V-1P4-5
		6	0 ... 4	600	1491925	VZWD-L-M22C-M-G14-60-V-2AP4-4
					1492003	VZWD-L-M22C-M-G14-60-V-3AP4-4
					1491847	VZWD-L-M22C-M-G14-60-V-1P4-4

Elektrozawory VZWD, sterowane bezpośrednio

FESTO

Dane techniczne — Obudowa mosiężna

Dane do zamówienia						
	Przyłącze zaworu procesowego	Wielkość nominalna	Ciśnienie robocze	Ciężar produktu	Obudowa mosiężna	
		DN	[bar]	[g]	Nr części	Typ
	G1/8	1	0 ... 90	550	1491910	VZWD-L-M22C-M-G18-10-V-2AP4-90
					1491988	VZWD-L-M22C-M-G18-10-V-3AP4-90
					1491832	VZWD-L-M22C-M-G18-10-V-1P4-90
		1.5	0 ... 85	550	1491911	VZWD-L-M22C-M-G18-15-V-2AP4-85
					1491989	VZWD-L-M22C-M-G18-15-V-3AP4-85
					1491833	VZWD-L-M22C-M-G18-15-V-1P4-85
		2	0 ... 40	550	1491912	VZWD-L-M22C-M-G18-20-V-2AP4-40
					1491990	VZWD-L-M22C-M-G18-20-V-3AP4-40
					1491834	VZWD-L-M22C-M-G18-20-V-1P4-40
		2.5	0 ... 22	550	1491913	VZWD-L-M22C-M-G18-25-V-2AP4-22
					1491991	VZWD-L-M22C-M-G18-25-V-3AP4-22
					1491835	VZWD-L-M22C-M-G18-25-V-1P4-22
		3	0 ... 15	550	1491914	VZWD-L-M22C-M-G18-30-V-2AP4-15
					1491992	VZWD-L-M22C-M-G18-30-V-3AP4-15
					1491836	VZWD-L-M22C-M-G18-30-V-1P4-15
		4	0 ... 8	550	1491915	VZWD-L-M22C-M-G18-40-V-2AP4-8
					1491993	VZWD-L-M22C-M-G18-40-V-3AP4-8
					1491837	VZWD-L-M22C-M-G18-40-V-1P4-8

Dane do zamówienia						
	Przyłącze zaworu procesowego	Wielkość nominalna	Ciśnienie robocze	Ciężar produktu	Obudowa mosiężna	
		DN	[bar]	[g]	Nr części	Typ
	G1/8	5	0 ... 5	600	1491916	VZWD-L-M22C-M-G18-50-V-2AP4-5
					1491994	VZWD-L-M22C-M-G18-50-V-3AP4-5
					1491838	VZWD-L-M22C-M-G18-50-V-1P4-5
		6	0 ... 4	600	1491917	VZWD-L-M22C-M-G18-60-V-2AP4-4
					1491995	VZWD-L-M22C-M-G18-60-V-3AP4-4
					1491839	VZWD-L-M22C-M-G18-60-V-1P4-4

Elektrozawory VZWD, sterowane bezpośrednio

FESTO

Dane techniczne — Obudowa ze stali nierdzewnej

Funkcja

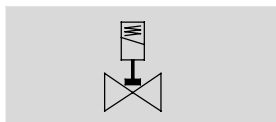

- - Przepływ Kv
0.06 ... 0.4 m³/h

- - Gwint przyłączeniowy
G1/4, G1/8



Ogólne dane techniczne		1.0	1.5	2.0	2.5	3.0	4.0	5.0	6.0
Wielkość nominalna (DN)		1.0	1.5	2.0	2.5	3.0	4.0	5.0	6.0
Funkcja zaworu		Zawór 2/2, monostabilny, zamknięty							
Konstrukcja		Zawór gniazdowy sterowany bezpośrednio							
Sposób montażu		Zabudowa w linii							
Sposób uruchomienia		Część elektryczna							
Sposób kasowania		Sprężyna mechaniczna							
Typ sterowania		Bezpośredni							
Sterowanie ręczne		Bez							
Pozycja montażu		Dowolna							
Rodzaj uszczelnienia		Miękkie							
Kierunek przepływu		Przepływ jednokierunkowy							
Maks. lepkość	[mm ² /s]	22							
Stopień ochrony		IP65							

Warunki pracy i otoczenia		1.0	1.5	2.0	2.5	3.0	4.0	5.0	6.0
Wielkość nominalna (DN)		1.0	1.5	2.0	2.5	3.0	4.0	5.0	6.0
Normalny przepływ nominalny	[l/min]	60	95	140	170	210	310	375	430
Natężenie przepływu	[m ³ /h]	0.06	0.09	0.13	0.16	0.2	0.3	0.35	0.4
Ciśnienie nominalne zaworu procesowego (PN)		100							
Medium robocze zaworów procesowych		Sprężone powietrze zgodnie z ISO 8573-1:2010 [7:4:4]							
		Gazy obojętne							
		Olej mineralny							
		Ciecze obojętne							
		Woda							
		Inne media na zamówienie							
Ciśnienie różnicowe	[bar]	0							
Temperatura otoczenia	[°C]	-10 ... +35 °C							
Temperatura medium	[°C]	-10 ... +80 °C							
Wielkość przecieku zgodnie z EN 12266-1		A							
Klasa odporności na korozję CRC ¹⁾		3							

1) Klasa 3 odporności na korozję zgodnie z normą Festo 940 070
Komponenty poddane silnemu oddziaływaniu korozji. Części z widoczną częścią zewnętrzną, z wymaganiami dekoracyjnej powierzchni, które mają bezpośredni kontakt z normalnym otoczeniem przemysłowym lub mediami, jak rozpuszczalniki lub środki czyszczące.

Elektrozawory VZWD, sterowane bezpośrednio

FESTO

Dane techniczne — Obudowa ze stali nierdzewnej

Dane elektryczne			VZWD- ... 1	VZWD- ... 2A	VZWD- ... 3A
Przyłącze elektryczne			Wtyczka wg EN 175301-803 typ A, kwadratowa		
Znak CE			—	73/23/EEC	73/23/EEC
Klasa izolacji			H	F	F
Czas pracy ciągłej [%]			100		
Dopuszczalne wahania napięcia [%]			±10		
Charakterystyka cewki	Prąd stały (DC)	[V]	24	—	—
	Prąd przemienny (AC)	[V]	—	110	230
		[W]	11	—	—
	Moc przełączania	[VA]	—	10,5	10,5
	Moc podtrzymania	[VA]	—	8	7,6
		[Hz]	—	50, 60	50, 60
	Czas włączenia	[ms]	20		
	Czas wyłączenia	[ms]	18		

Materiały		
Elektrozawory		Numer materiału
1 Obudowa	Stal nierdzewna, wysokostopowa	1.4305
2 Uszczelnienia	FPM	
— Uwaga o materiałach	Zawiera PWIS (substancje uszkadzające powierzchnie malowane), zgodność z RoHS	

Wymiary Pobieranie danych CAD → www.festo.com/en/engineering

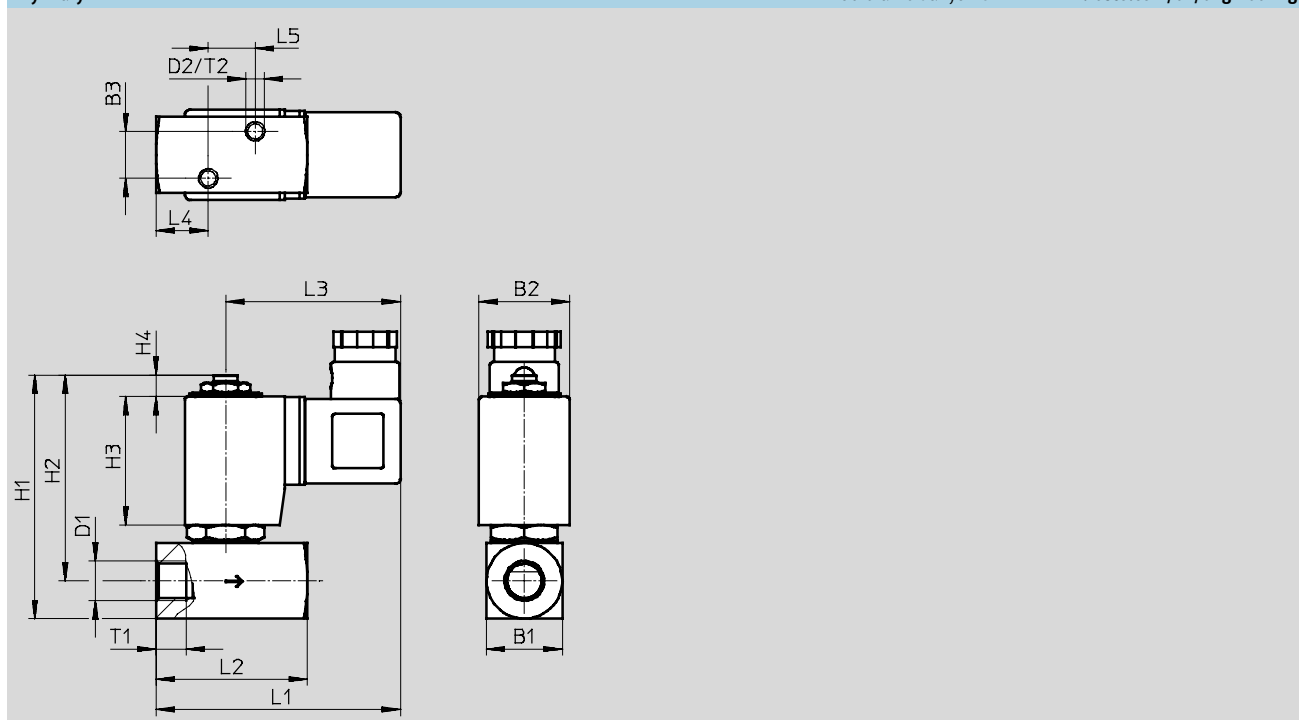

Typ	B1	B2	B3	D1	D2	H1	H2	H3	H4	L1	L2	L3	L4	L5	T1	T2
VZWD-...-G $\frac{1}{8}$ -50-...-5	25	30	15.5	G $\frac{1}{8}$	M6	81	68	42.5	7	78	40	58	12	15.5	8	6
VZWD-...-G $\frac{1}{8}$ -60-...-4																
VZWD-...-G $\frac{1}{4}$ -50-...-5	25	30	15.5	G $\frac{1}{4}$	M6	81	68	42.5	7	85	50	58	17	15.5	10	6
VZWD-...-G $\frac{1}{4}$ -60-...-4																

Elektrozawory VZWD, sterowane bezpośrednio

FESTO

Dane techniczne — Obudowa ze stali nierdzewnej

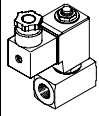
Dane do zamówienia — Elektrozawór VZWD						
	Przyłącze zaworu procesowego	Wielkość nominalna	Ciśnienie robocze	Ciężar produktu	Obudowa ze stali nierdzewnej	
		DN	[bar]	[g]	Nr części	Typ
	G $\frac{1}{4}$	1	0 ... 90	650	1491934	VZWD-L-M22C-M-G14-10-V-2AP4-90-R1
					1492012	VZWD-L-M22C-M-G14-10-V-3AP4-90-R1
					1491856	VZWD-L-M22C-M-G14-10-V-1P4-90-R1
		1.5	0 ... 85	650	1491935	VZWD-L-M22C-M-G14-15-V-2AP4-85-R1
					1492013	VZWD-L-M22C-M-G14-15-V-3AP4-85-R1
					1491857	VZWD-L-M22C-M-G14-10-V-1P4-90-R1
		2	0 ... 40	650	1491936	VZWD-L-M22C-M-G14-20-V-2AP4-40-R1
					1492014	VZWD-L-M22C-M-G14-20-V-3AP4-40-R1
					1491858	VZWD-L-M22C-M-G14-20-V-1P4-40-R1
		2.5	0 ... 22	650	1491937	VZWD-L-M22C-M-G14-25-V-2AP4-22-R1
					1492015	VZWD-L-M22C-M-G14-25-V-3AP4-22-R1
					1491859	VZWD-L-M22C-M-G14-25-V-1P4-22-R1
		3	0 ... 15	650	1491938	VZWD-L-M22C-M-G14-30-V-2AP4-15-R1
					1492016	VZWD-L-M22C-M-G14-30-V-3AP4-15-R1
					1491860	VZWD-L-M22C-M-G14-30-V-1P4-15-R1
		4	0 ... 8	650	1491939	VZWD-L-M22C-M-G14-40-V-2AP4-8-R1
					1492017	VZWD-L-M22C-M-G14-40-V-3AP4-8-R1
					1491861	VZWD-L-M22C-M-G14-40-V-1P4-8-R1
		5	0 ... 5	650	1491940	VZWD-L-M22C-M-G14-50-V-2AP4-5-R1
					1492018	VZWD-L-M22C-M-G14-50-V-3AP4-5-R1
					1491862	VZWD-L-M22C-M-G14-50-V-1P4-5-R1
		6	0 ... 4	650	1491941	VZWD-L-M22C-M-G14-60-V-2AP4-4-R1
					1492019	VZWD-L-M22C-M-G14-60-V-3AP4-4-R1
					1491863	VZWD-L-M22C-M-G14-60-V-1P4-4-R1

Elektrozawory VZWD, sterowane bezpośrednio

FESTO

Dane techniczne — Obudowa ze stali nierdzewnej

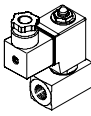
Dane do zamówienia — Elektrozawór VZWD						
	Przyłącze zaworu procesowego	Wielkość nominalna DN	Ciężnienie robocze [bar]	Ciężar produktu [g]	Obudowa ze stali nierdzewnej	
					Nr części	Typ
	G ¹ / ₈	1	0 ... 90	500	1491926	VZWD-L-M22C-M-G18-10-V-2AP4-90-R1
					1492004	VZWD-L-M22C-M-G18-10-V-3AP4-90-R1
					1491848	VZWD-L-M22C-M-G18-10-V-1P4-90-R1
		1.5	0 ... 85	500	1491927	VZWD-L-M22C-M-G18-15-V-2AP4-85-R1
					1492005	VZWD-L-M22C-M-G18-15-V-3AP4-85-R1
					1491849	VZWD-L-M22C-M-G18-15-V-1P4-85-R1
		2	0 ... 40	500	1491928	VZWD-L-M22C-M-G18-20-V-2AP4-40-R1
					1492006	VZWD-L-M22C-M-G18-20-V-3AP4-40-R1
					1491850	VZWD-L-M22C-M-G18-20-V-1P4-40-R1
		2.5	0 ... 22	500	1491929	VZWD-L-M22C-M-G18-25-V-2AP4-22-R1
					1492007	VZWD-L-M22C-M-G18-25-V-3AP4-22-R1
					1491851	VZWD-L-M22C-M-G18-25-V-1P4-22-R1
		3	0 ... 15	500	1491930	VZWD-L-M22C-M-G18-30-V-2AP4-15-R1
					1492008	VZWD-L-M22C-M-G18-30-V-3AP4-15-R1
					1491852	VZWD-L-M22C-M-G18-30-V-1P4-15-R1
		4	0 ... 8	500	1491931	VZWD-L-M22C-M-G18-40-V-2AP4-8-R1
					1492009	VZWD-L-M22C-M-G18-40-V-3AP4-8-R1
					1491853	VZWD-L-M22C-M-G18-40-V-1P4-8-R1
		5	0 ... 5	500	1491932	VZWD-L-M22C-M-G18-50-V-2AP4-5-R1
					1492010	VZWD-L-M22C-M-G18-50-V-3AP4-5-R1
					1491854	VZWD-L-M22C-M-G18-50-V-1P4-5-R1
		6	0 ... 4	500	1491933	VZWD-L-M22C-M-G18-60-V-2AP4-4-R1
					1492011	VZWD-L-M22C-M-G18-60-V-3AP4-4-R1
					1491855	VZWD-L-M22C-M-G18-60-V-1P4-4-R1