

Módulos giratorios ERMB, eléctricos

FESTO

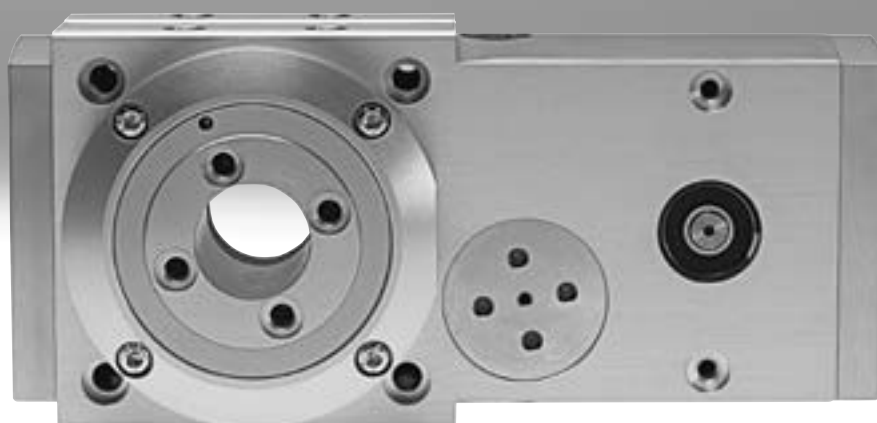

Características

Información resumida

El módulo giratorio ERMB permite ángulos de rotación ilimitados y flexibles. La potencia del motor se aplica en el piñón de salida mediante una correa dentada giratoria con una relación determinada. El piñón motriz y el piñón de salida tienen apoyos distintos. La correa dentada se suministra pretensada de fábrica mediante un rodillo excéntrico.

Ventajas:

- Posición estable del eje de salida
- Poca holgura gracias a la pretensión de la correa dentada
- Diseño compacto

Tecnología en detalle

- [1] Interfaz al motor a través de conjunto de sujeción axial
- [2] Interfaz para fijación
- [3] Fijación para sensor de proximidad SIEN en el anillo sujetador
- [4] Interfaz de salida

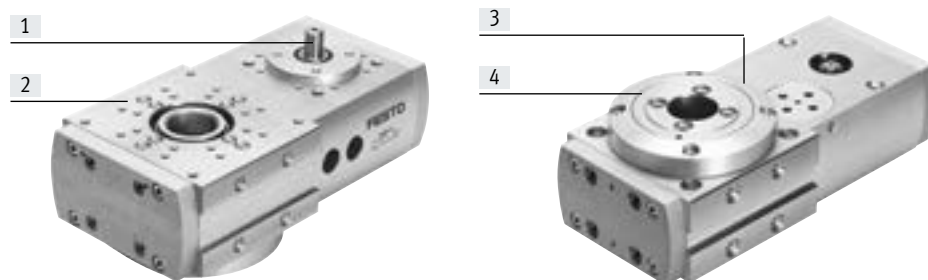

Conjunto de detección EAPS como accesorio

→ Página 23

El conjunto de detección permite supervisar el margen de giro mediante levas regulables. Además, el conjunto puede utilizarse como elemento de detección de referencia.

- [1] Soporte de la leva de conmutación
- [2] Sensor de proximidad SIEN
- [3] Soporte para sensor
- [4] Cuerpo

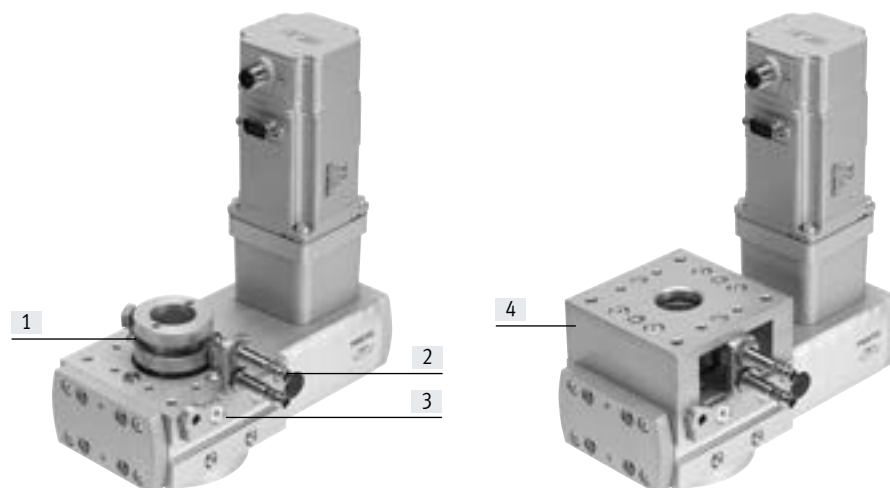

Posibilidades de fijación y montaje

Opción de fijación

Posibilidad de montaje

El módulo giratorio puede fijarse en 6 lados.

Como unidad frontal

Como mesa giratoria en una placa

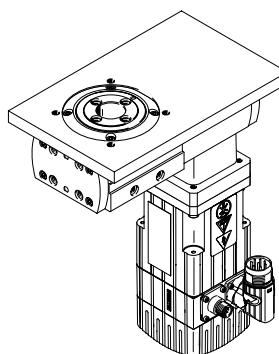
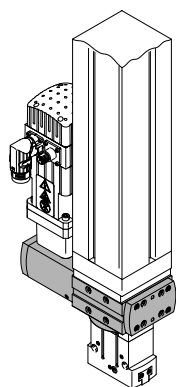
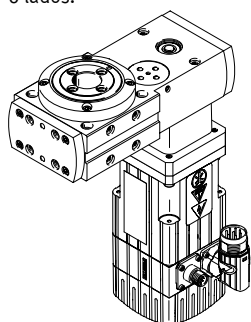

Características

Sistema completo compuesto por módulo giratorio, motor y conjunto de sujeción axial

Módulo giratorio

→ Página 6

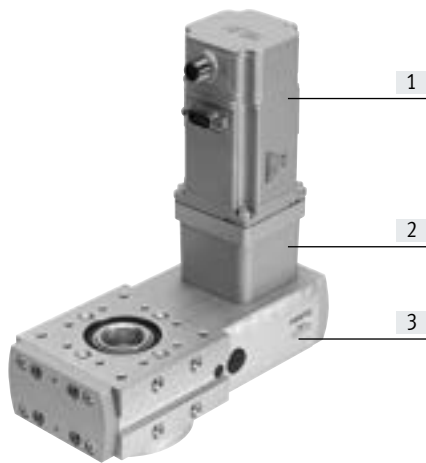

- [1] Motor
- [2] Conjunto de sujeción axial
- [3] Módulo giratorio

Motores

→ Página 18



- Servomotor EMME-AS, EMMS-AS
- Motor paso a paso EMMS-ST
- Actuador integrado EMCA



Nota

Hay disponibles soluciones completas especialmente armonizadas entre sí para el módulo giratorio ERM y los motores.

Controlador del motor

Hojas de datos → Internet: controlador del motor



- Controlador del servomotor CMMP-AS
- Controlador del motor paso a paso CMMT-ST

Conjunto de sujeción axial

→ Página 18



El conjunto incluye:

- Brida del motor
- Caja de acoplamiento
- Acoplamiento
- Tornillos

Cuadro general de periféricos

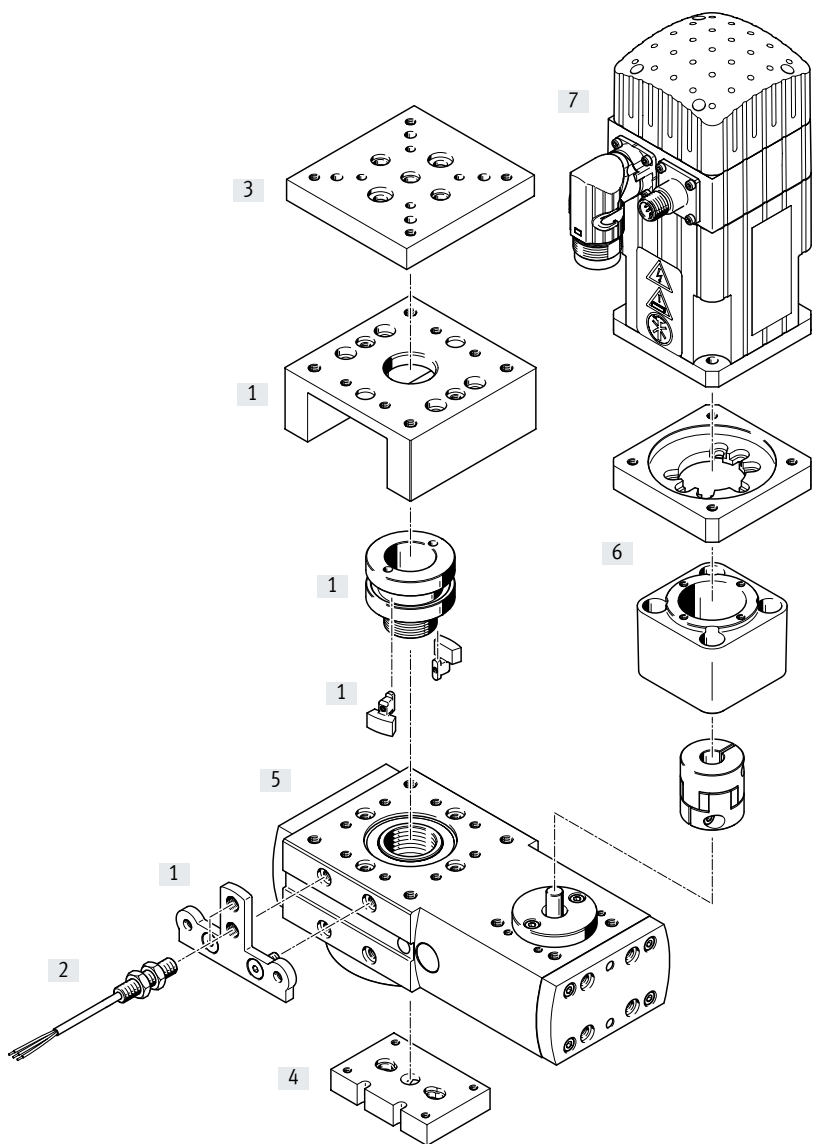

Cuadro general de periféricos y códigos del producto

Accesorios			
Tipo		Descripción	→ Página/Internet
[1]	Conjunto de detección EAPS	Para marcar los márgenes de giro no admisibles, esto es, los obstáculos o zonas excluidas de la aproximación pueden detectarse por medio de sensores de proximidad. (Compuesto por: cuerpo, soporte de la leva de conmutación, 2 levas y soporte para sensor)	23
[2]	Sensor de proximidad SIEN	Para detectar señales o seguridad	23
[3]	Kit adaptador	Interfaz entre el módulo giratorio y el actuador (El módulo giratorio puede montarse en un actuador con o sin conjunto de detección)	kit adaptador
[4]	Kit adaptador	Interfaz entre el módulo giratorio y la pinza	kit adaptador
[5]	Módulo giratorio ERMB	Permite ángulos de rotación ilimitados y flexibles	23
[6]	Conjunto de sujeción axial EAMM-A	Para el montaje axial del motor (Compuesto por: acoplamiento, caja de acoplamiento y brida del motor)	18
[7]	Motor EMMS, EMME, EMCA	<ul style="list-style-type: none"> Motores adaptados específicamente al eje, con o sin freno El motor puede montarse girado 90° según sea necesario. Esto significa que puede elegirse indistintamente el lado de conexión 	18

Códigos del producto

001	Serie
ERMB	Módulo giratorio

002	Tamaños
20	20
25	25
32	32

Hoja de datos

-  Tamaño
20, 25, 32

-  www.festo.com

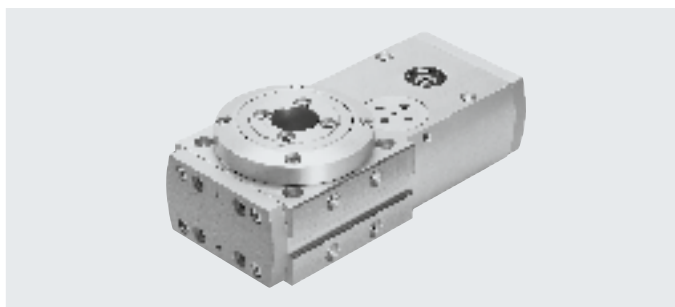

Especificaciones técnicas generales			
Tamaño	20	25	32
Forma constructiva	Módulo giratorio electromecánico con correa dentada		
Diámetro del piñón motriz [mm]	6	8	12
Ángulo de rotación	Infinito		
Precisión de repetición ¹⁾			
Con servomotor EMMS-AS [°]	±0,03		
Con motor paso a paso EMMS-ST ²⁾ [°]	±0,08		
Con actuador integrado EMCA [°]	±0,05		
Tiempos de posicionamiento	→ Página 9		
Relación de transmisión	4,5:1	4:1	3:1
Detección de posiciones	Para sensor de proximidad		
Posición de montaje	Indistinta		
Peso del producto [g]	850	1460	3250

1) Según FN 942 027. Los datos indicados solo son válidos para los motores montados directamente. La precisión de repetición cambia en caso de instalar adicionalmente un reductor

2) En función de la resolución del encoder

Datos mecánicos			
Tamaño	20	25	32
Par de accionamiento máx. [Nm]	0,7	2,2	8,5
Momento máx. de salida ¹⁾ [Nm]	3,15	8,8	25,5
Par medio de accionamiento sin carga ²⁾ [Nm]	<0,07	<0,18	≤0,5
Revoluciones máx. de entrada [rpm]	1350	1200	900
Revoluciones máx. de salida [rpm]	300	300	300
Paso de la correa dentada	2	3	5
Diámetro del eje hueco [mm]	20	24	28

1) El par de salida menos la fricción depende de las revoluciones

2) A revoluciones máximas

Condiciones de funcionamiento y del entorno			
Tamaño	20	25	32
Temperatura ambiente [°C]	-10 ... +60		
Grado de protección	IP20		
Resistencia a la corrosión CRC ¹⁾	2		
Nivel de presión acústica ²⁾ [dB (A)]	32	49	53

1) Clase de resistencia a la corrosión CRC 2 según la norma de Festo FN 940070

Exposición moderada a la corrosión. Aplicación en interiores en los que puede producirse condensación. Piezas exteriores visibles cuya superficie debe cumplir requisitos esencialmente decorativos y que están en contacto directo con las atmósferas habituales en entornos industriales.

2) En combinación con servomotor EMMS-AS

Hoja de datos

Datos mecánicos				
Tamaño		20	25	32
Momento máx. de inercia de la masa ¹⁾	[kgcm ²]	1000	5000	10000
Factor máx. de inercia de la masa ²⁾				
Para servomotor EMMS-AS/EMME-AS		45		
Para motor paso a paso EMMS-ST		30		
Para actuador integrado EMCA		16		

1) Estos valores indican los límites superiores, independientemente del cálculo que se obtenga con el factor de inercia de la masa.

2) El factor de inercia de la masa representa la relación máxima regulable entre la inercia de la masa de la carga y la inercia de la masa propia del motor con freno.

Ejemplo:

Módulo giratorio y lineal ERMB-20 → relación $i = 4,5$

Motor EMME-AS-40-S con freno → inercia de masa propia $0,055 \text{ kgcm}^2$

Reductor EMGA-40-P-G3-40 → relación $i = 3$

Límite para la inercia de la masa de la carga (+ la inercia de la masa propia) en el lado de salida:

$$0,055 \text{ kgcm}^2 \times 45 \times 3^2 \times 4,5^2 = 451 \text{ kgcm}^2$$

Materiales

Vista en sección

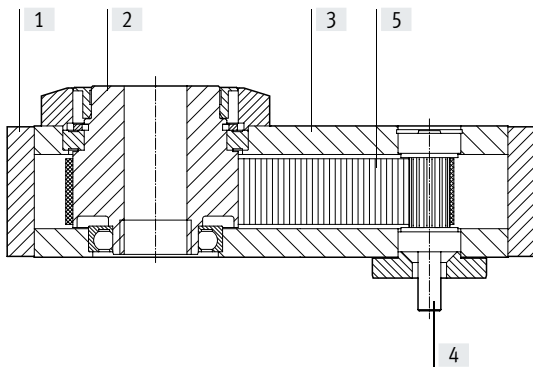

Módulo giratorio	
[1] Tapa	Aluminio, anodizado
[2] Eje de salida	Aleación forjada de aluminio, anodizado
[3] Cuerpo	Aleación forjada de aluminio, anodizado
[4] Eje de accionamiento	Acero de alta aleación inoxidable
[5] Correa dentada	Policloropreno con fibra de vidrio
Nota sobre los materiales	Contiene sustancias que afectan al proceso de pintura

Hoja de datos

Fuerzas radial y axial máximas Fx/Fy en el eje de salida en función de la distancia y/z

Si el módulo giratorio está expuesto simultáneamente a varias fuerzas, deben respetarse las cargas máximas indicadas a continuación y, además, debe cumplirse la siguiente ecuación.

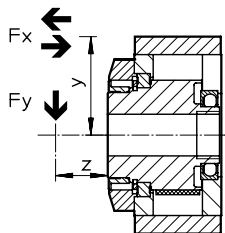

$$\frac{F_{y(z)}}{F_{y \max. (z)}} + \frac{F_{1x(v)}}{F_{1x \max. (v)}} + \frac{F_{2x(v)}}{F_{2x \max. (v)}} \leq 1$$

F1x = empujando

F2x = a tracción

Fuerza radial máxima Fy, estática

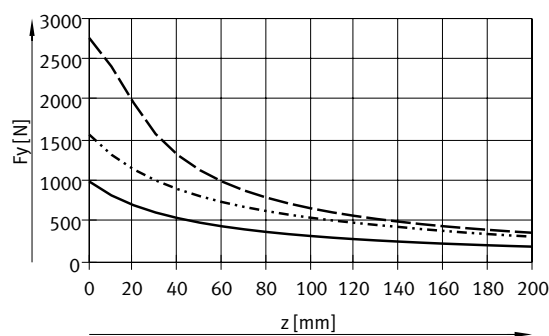

Fuerza radial máxima Fy, dinámica

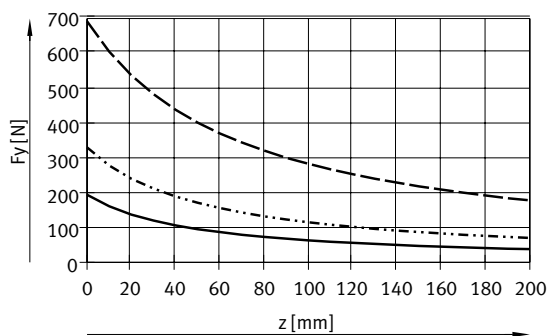

Fuerza axial máxima Fx, estática, empujando y a tracción

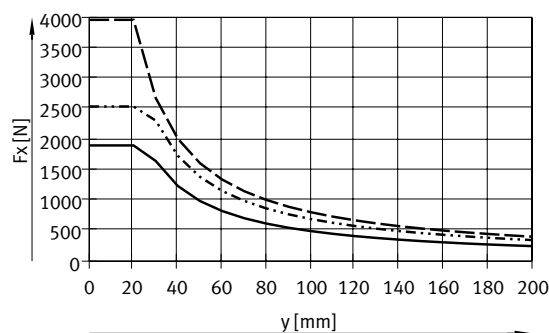

Fuerza axial máxima Fx, dinámica, empujando y a tracción

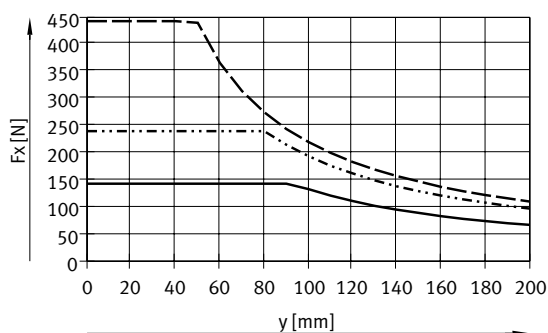

- ERMB-20
- · - · - ERMB-25
- - - ERMB-32

Hoja de datos

Tiempo de posicionamiento t en función del ángulo de rotación α

Tamaño 20

Con servomotor EMMS-AS

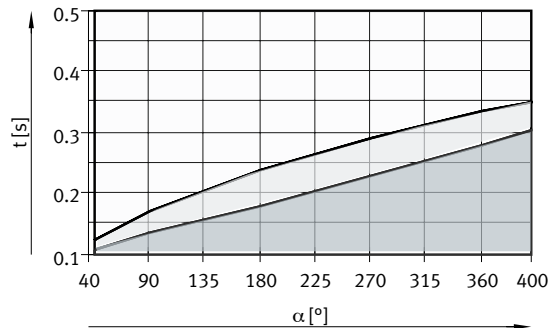

- Margen ampliado de trabajo
- Margen de trabajo típico, en función del tamaño del motor y de la inercia de la masa de la carga
- Margen no realizable

Con motor paso a paso EMMS-ST

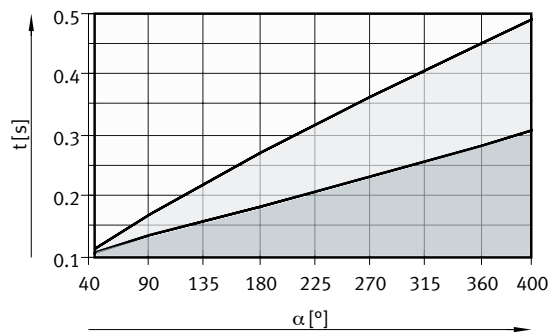

- Margen ampliado de trabajo
- Margen de trabajo típico, en función del tamaño del motor y de la inercia de la masa de la carga
- Margen no realizable

**Nota**

El tiempo de posicionamiento t finaliza con la señal del controlador MC (motion complete), esto es, en el lado de accionamiento.

Dependiendo del tipo de motor y de la excentricidad de la masa móvil, deben preverse tiempos de posicionamiento superiores en el eje de salida.

Con servomotor: 50 ... 100 ms

Con motor paso a paso: 100 ... 200 ms

El software de ingeniería "PositioningDrives" se utiliza para definir la combinación óptima de módulo giratorio y motor dependiendo del momento de inercia de la masa, del tiempo de posicionamiento y de la precisión de posicionamiento

→ www.festo.com

Hoja de datos

Tiempo de posicionamiento t en función del ángulo de rotación α

Tamaño 25

Con servomotor EMMS-AS

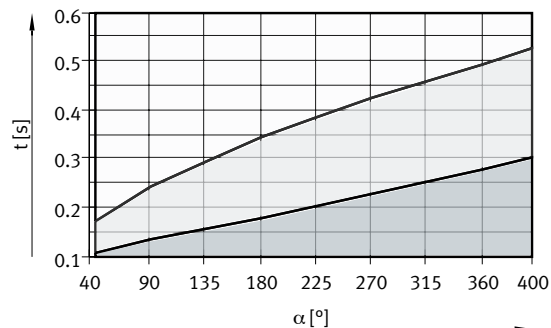

- Margen ampliado de trabajo
- Margen de trabajo típico, en función del tamaño del motor y de la inercia de la masa de la carga
- Margen no realizable

Con motor paso a paso EMMS-ST

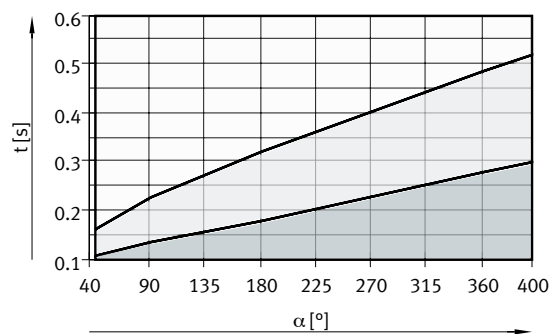

- Margen ampliado de trabajo
- Margen de trabajo típico, en función del tamaño del motor y de la inercia de la masa de la carga
- Margen no realizable

- - Nota

El tiempo de posicionamiento t finaliza con la señal del controlador MC (motion complete), esto es, en el lado de accionamiento.

Dependiendo del tipo de motor y de la excentricidad de la masa móvil, deben preverse tiempos de posicionamiento superiores en el eje de salida.

Con servomotor: 50 ... 100 ms

Con motor paso a paso: 100 ... 200 ms

El software de ingeniería "PositioningDrives" se utiliza para definir la combinación óptima de módulo giratorio y motor dependiendo del momento de inercia de la masa, del tiempo de posicionamiento y de la precisión de posicionamiento

→ www.festo.com

Hoja de datos

Tiempo de posicionamiento t en función del ángulo de rotación α

Tamaño 32

Con servomotor EMMS-AS

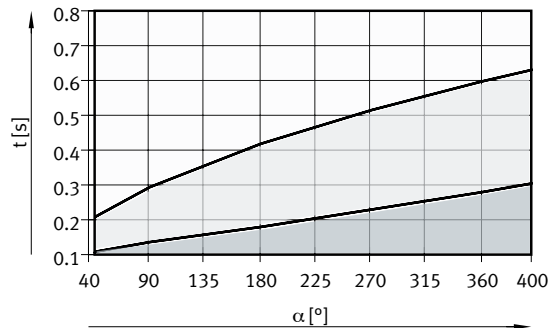

- Margen ampliado de trabajo
- Margen de trabajo típico, en función del tamaño del motor y de la inercia de la masa de la carga
- Margen no realizable

Con motor paso a paso EMMS-ST

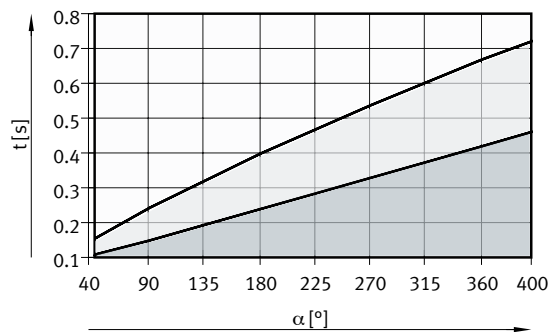

- Margen ampliado de trabajo
- Margen de trabajo típico, en función del tamaño del motor y de la inercia de la masa de la carga
- Margen no realizable

**Nota**

El tiempo de posicionamiento t finaliza con la señal del controlador MC (motion complete), esto es, en el lado de accionamiento.

Dependiendo del tipo de motor y de la excentricidad de la masa móvil, deben preverse tiempos de posicionamiento superiores en el eje de salida.

Con servomotor: 50 ... 100 ms

Con motor paso a paso: 100 ... 200 ms

El software de ingeniería "PositioningDrives" se utiliza para definir la combinación óptima de módulo giratorio y motor dependiendo del momento de inercia de la masa, del tiempo de posicionamiento y de la precisión de posicionamiento

→ www.festo.com

Hoja de datos

Información sobre los valores característicos de la vida útil

Durante la cualificación de los productos, los cambios de carga/ciclos de conmutación estáticos especificados se alcanzaron con 3 piezas de prueba cada una.

Definición de una cambio de carga/ciclo de conmutación::

Una maniobra de conmutación corresponde a dos cargas intermitentes: de la posición A a la posición B y viceversa.

Tamaño		20	25	32
Valor de referencia del cambio de carga	[millones]	30	40	40
Valor de referencia de los ciclos de conmutación	[millones]	15	20	20
Momento de inercia de la masa en la salida	[kgcm ²]	24	80	400
Aceleración angular media en la salida	[°/s ²]	28000	20000	12000
Velocidad angular máxima en la salida	[°/s]	1800	1800	1800

Los cambios de carga/ ciclos de conmutación estáticos indicados anteriormente se han alcanzado en las condiciones de funcionamiento que se definen a continuación: montaje suspendido horizontal, ángulo de giro de 180°, frecuencia de 2 Hz, momento de inercia de la masa, aceleración (sin vibraciones) y velocidad angular máxima según la tabla, temperatura ambiente (23 ± 5) °C.

Si se produce alguna diferencia respecto a estas condiciones de funcionamiento, la vida útil podría alargarse o reducirse.

Asimismo, también se deben observar las condiciones de funcionamiento y las disposiciones de seguridad especificadas en la documentación del producto.

Hoja de datos

Dimensiones

Tamaño 20

Descarga de datos CAD → www.festo.com

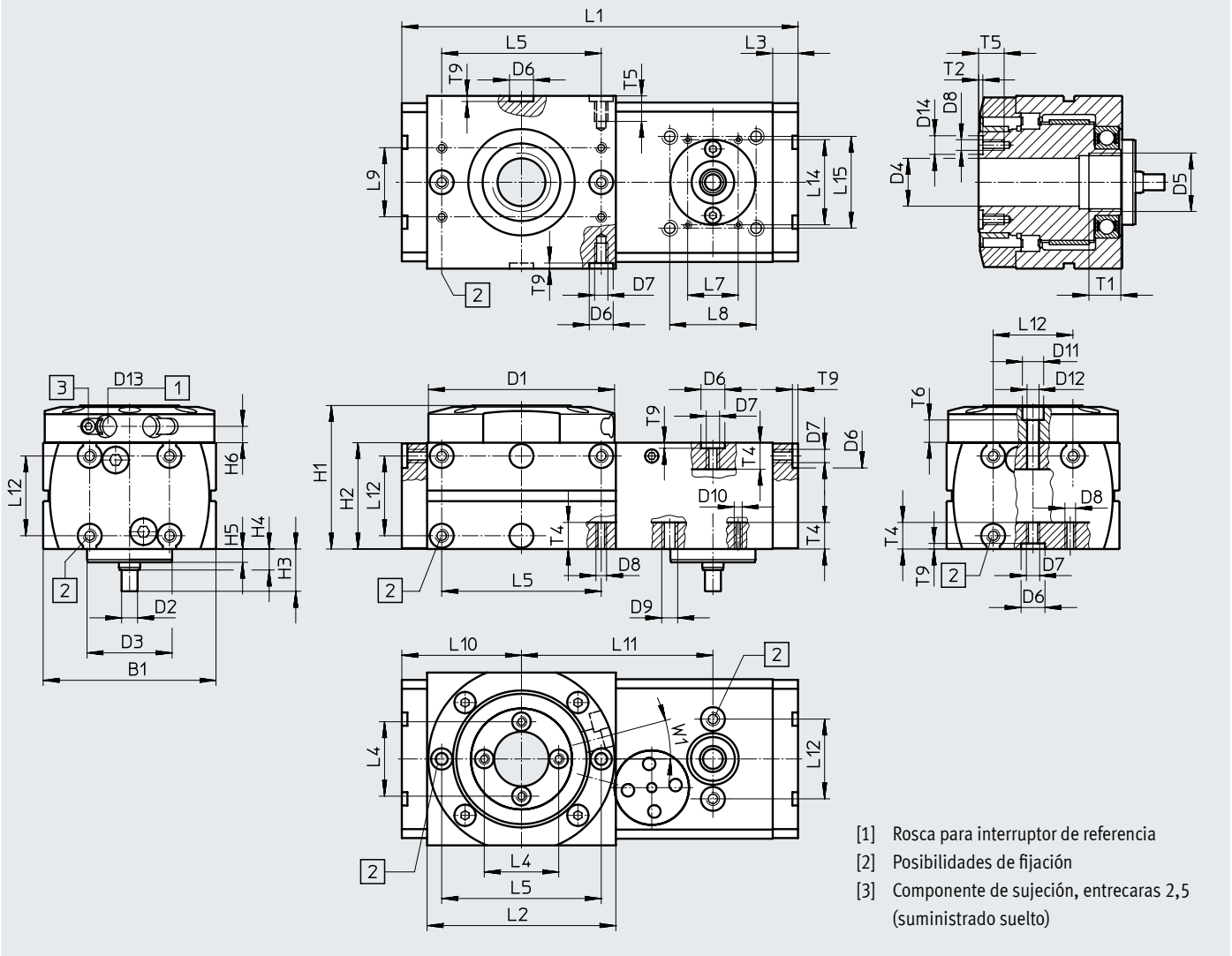

Tamaño	B1	D1	D2	D3	D4	D5	D6	D7	D8	D9	D10	D11	D12	D13
	±0,2	∅ f9	∅ h6	∅ G7	∅ H7	M22x1	∅ H7	M5	M4	M6	M3	∅ 8	∅ 4,5	M8x1
20	65	70	6	32	20	M22x1	9	M5	M4	M6	M3	8	4,5	M8x1

Tamaño	D14	H1	H2	H3	H4	H5	H6	L1	L2	L3	L4 ¹⁾	L5 ¹⁾	L7	L8
	∅ H7	±0,5	±0,1					±0,5	±0,2	±0,1			±0,15	±0,15
20	7	54	40	15,9	7,9	5	6,15	149	71	9,5	28	60	19	32,5

Tamaño	L9 ¹⁾	L10	L11	L12 ¹⁾	L14	L15	T1	T2	T4	T5	T6	T9	W1
			±0,05		±0,15	±0,15		+0,1		Mín.		+0,2	
20	26	45	72	30	32	32,5	12	1,6	10	9,6	8,4	2,1	15°

1) Tolerancia del taladro centrador: ±0,02 mm
 Tolerancia de la rosca: ±0,1 mm

Hoja de datos

Dimensiones

Tamaño 2 5/32

Descarga de datos CAD → www.festo.com

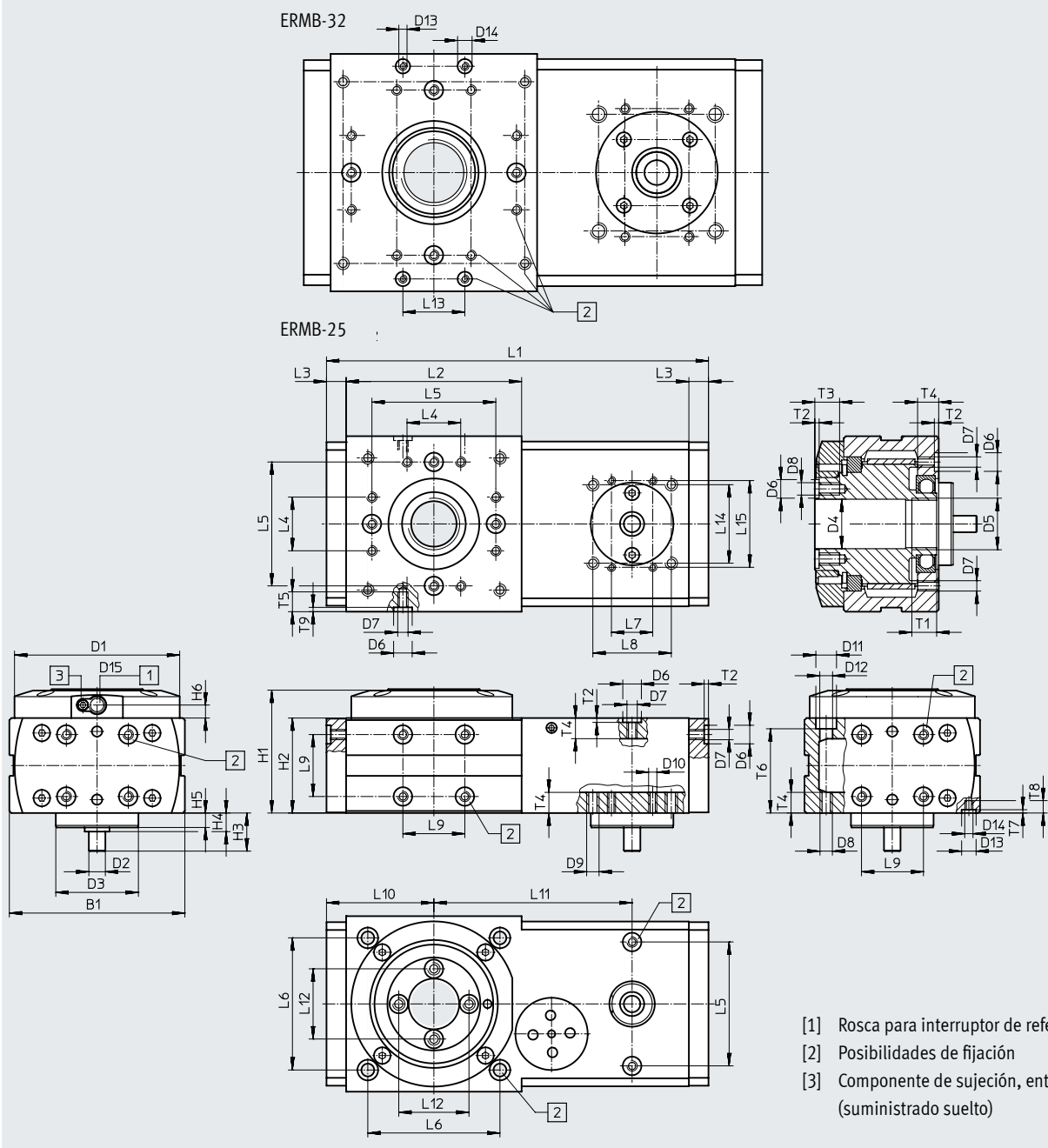

- [1] Rosca para interruptor de referencia
- [2] Posibilidades de fijación
- [3] Componente de sujeción, entrecaras 2,5 (suministrado suelto)

Hoja de datos

Tamaño	B1 ±0,2	D1 ∅ f9	D2 ∅ h6	D3 ∅ G7	D4 ∅ H7	D5	D6 ∅ H7	D7	D8	D9	D10
25	85	80	8	40	24	M25x1	9	M5	M6	M6	M4
32	115	112	12	60	28	M32x1,5	9	M5	M6	M8	M5

Tamaño	D11 ∅	D12 ∅	D13 ∅ H7	D14	H1 ±0,5	H2 ±0,1	H3	H4	H5	H6	L1 ±0,5
25	10	6,2	-	-	60	46	18,45	-	7	6,45	185
32	10	6,2	7	M4	76,05	60	23,5	6,5	6	9,4	222

Tamaño	L2 ±0,2	L3 ±0,1	L4 ±0,1	L5 ¹⁾ ±0,1	L6	L7 ±0,15	L8 ±0,15	L9 ¹⁾ ±0,1	L10	L11 ±0,05	L12 ¹⁾ ±0,1	L13 ¹⁾ ±0,1
25	85	9,5	26	60	64 ±0,15	20	38	30	52	96	34	-
32	100	13	36	80	88 ±0,1	31	56,5	40	63	108	45	30

Tamaño	L14 ±0,15	L15 ±0,15	L16 +0,2	T1	T2 +0,1	T3 Mín.	T4	T5 Mín.	T6	T7 +0,1	T8 Mín.	T9 +0,2
25	38	42	-	12	2,1	12	10	9,6	40,8±0,2	-	-	2,1
32	56,5	62	103	12	2,1	12	10	10	54,3	1,6	7,6	2,1

- 1) Tolerancia del taladro centrador: ±0,02 mm
Tolerancia de la rosca: ±0,1 mm

Hoja de datos

Dimensiones

Descarga de datos CAD → www.festo.com

Conjunto de detección EAPS-R1-20-S para tamaño 20

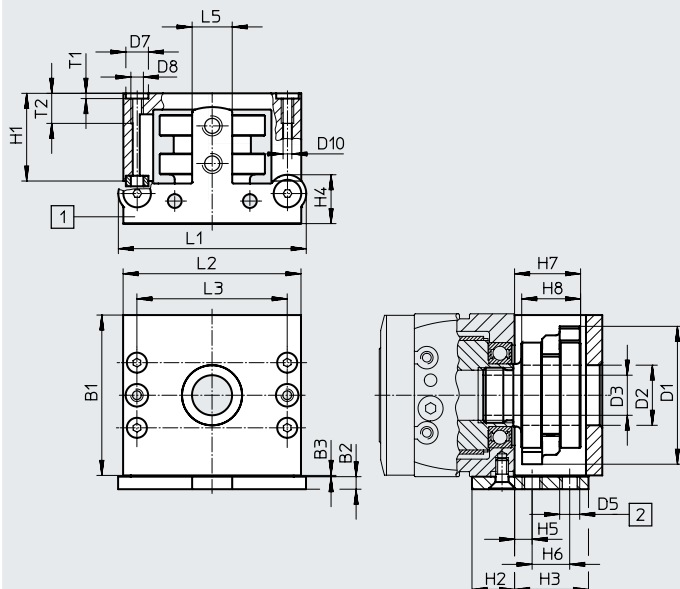

- * Tolerancia entre los taladros centradores $\pm 0,02$ mm
- [1] Soporte para sensor de proximidad SIEN-M8B
- [2] Rosca para sensor de proximidad SIEN-M8B

Conjunto de detección EAPS-R1-25-S para tamaño 25

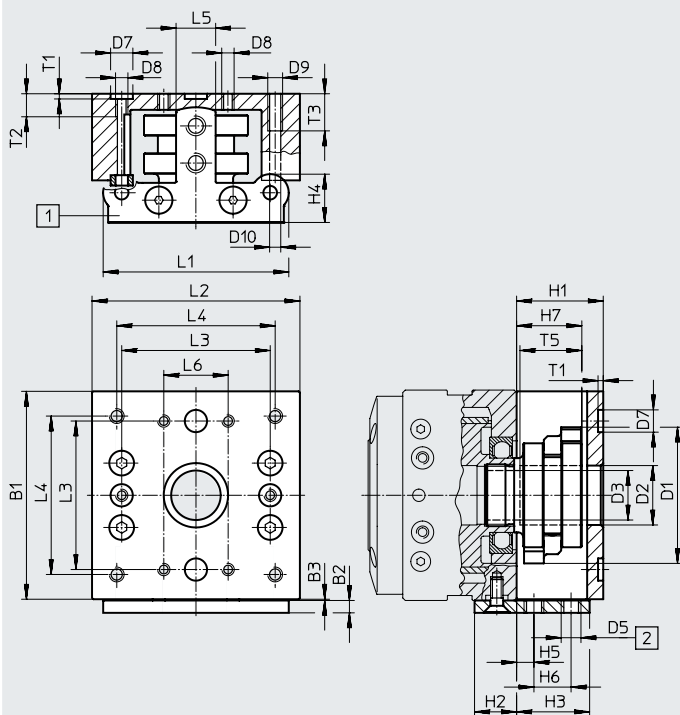

- * Tolerancia entre los taladros centradores $\pm 0,02$ mm
- [1] Soporte para sensor de proximidad SIEN-M8B
- [2] Rosca para sensor de proximidad SIEN-M8B

Hoja de datos

Dimensiones

Descarga de datos CAD → www.festo.com

Conjunto de detección EAPS-R1-32-S para tamaño 32

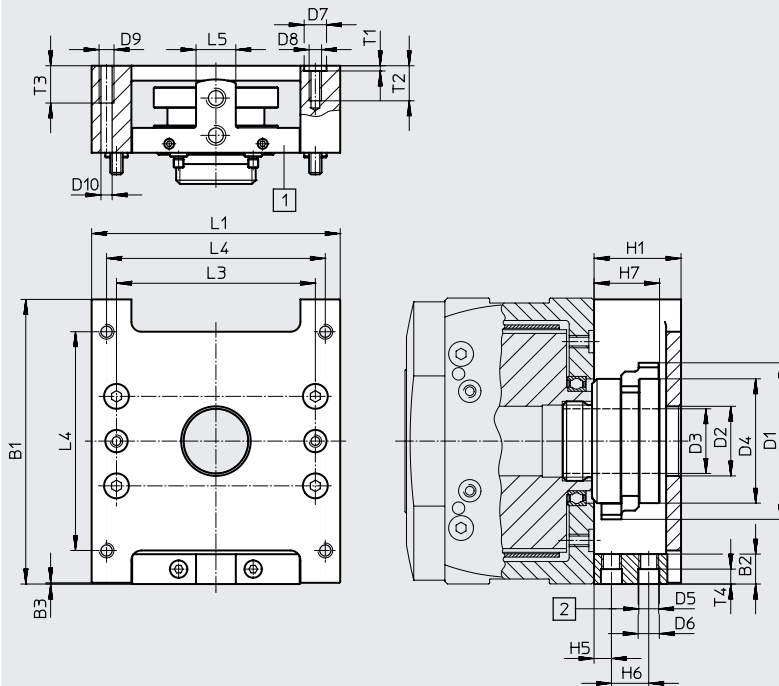
* Tolerancia entre los taladros centradores $\pm 0,02$ mm

[1] Soporte para sensor de proximidad SIEN-M8B

[2] Rosca para sensor de proximidad SIEN-M8B

Tamaño	B1	B2	B3	D1 Ø	D2 Ø	D3 Ø	D4 Ø	D5	D6 Ø	D7 Ø H7
20	64	5	0,5	55	24	16	–	M8x1	–	9
25	84	5	0,5	55	24	20	–	M8x1	–	9
32	114,5	12	0,5	63	28	26	50	M8x1	8,5	9

Tamaño	D8	D9	D10 Ø	H1	H2	H3	H4	H5	H6	H7
20	M5	–	4,2	35	17	29,5	19,5	7	15	26,35
25	M5	M6	5,2	35	17	29,5	19,5	7	15	26,35
32	M5	M6	5,2	35	–	–	–	7	15	26,35

Tamaño	H8	L1	L2	L3 ¹⁾	L4	L5	T1	T2	T3	T4	T5
					$\pm 0,1$	$\pm 0,1$	$\pm 0,1$				
20	23,5	75	71	60	–	16	2,1	12	–	–	–
25	–	75	84	60	–	16	2,1	9,3	15	–	25
32	–	100	–	80	88	16	2,1	14,1	15	6	–

1) Tolerancia del taladro centrador: $\pm 0,02$ mm
Tolerancia de la rosca: $\pm 0,1$ mm

Hoja de datos y accesorios

Referencias de pedido	Tamaño	N.º art.	Código del producto
	20	552706	ERMB-20
	25	552707	ERMB-25
	32	552708	ERMB-32

Accesorios

Nota

Dependiendo de la combinación de motor y actuador, es posible que el actuador no pueda alcanzar la fuerza de avance máxima

Combinaciones admisibles de eje y motor con conjunto de sujeción axial, sin reductor

Hojas de datos → Internet: eamm-a

Motor ¹⁾	Conjunto de sujeción axial	El conjunto de sujeción axial incluye:		
		Brida del motor	Acoplamiento	Caja de acoplamiento
Código del producto	N.º art. Código del producto	N.º art. Código del producto	N.º art. Código del producto	N.º art. Código del producto

ERMB-20				
Con servomotor				
EMME-AS-40-...	2207441 EAMM-A-D32-35A-40P	-	533708 EAMC-30-32-6-8	2207509 EAMK-A-D32-35A-40P
EMMS-AS-40-...	560281 EAMM-A-D32-35A-40A	-	558312 EAMC-30-32-6-6	560280 EAMK-A-D32-35A-40A
EMMS-AS-55-...	550979 EAMM-A-D32-55A	529942 EAMF-A-44A/B-55A	551003 EAMC-30-32-6-9	551006 EAMK-A-D32-44A/C
EMME-AS-60-...	1956054 EAMM-A-D32-60P	1956846 EAMF-A-44C-60P	1233256 EAMC-30-32-6-14	551006 EAMK-A-D32-44A/C
Con motor paso a paso				
EMMS-ST-42-...	543148 EAMM-A-D32-42A	552164 EAMF-A-28B-42A	543419 EAMC-16-20-5-6	552155 EAMK-A-D32-28B
EMMS-ST-57-...	550980 EAMM-A-D32-57A	530081 EAMF-A-44A/B-57A	551002 EAMC-30-32-6-6.35	551006 EAMK-A-D32-44A/C
Con actuador integrado				
EMCA-EC-67-...	1454239 EAMM-A-D32-67A	1476305 EAMF-A-44A/B/C-67A-S1	551003 EAMC-30-32-6-9	551006 EAMK-A-D32-44A/C

1) El momento de giro de entrada no debe superar el momento de giro máximo admisible que pueda transmitir el conjunto de sujeción axial.

Accesorios

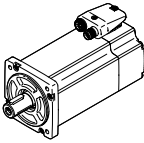
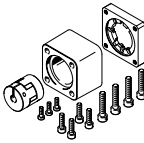
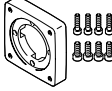
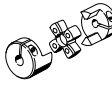
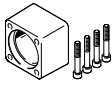
Combinaciones admisibles de eje y motor con conjunto de sujeción axial, sin reductor					Hojas de datos → Internet: eamm-a
Motor ¹⁾	Conjunto de sujeción axial	El conjunto de sujeción axial incluye:			
		Brida del motor 	Acoplamiento 	Caja de acoplamiento 	
Código del producto	N.º art. Código del producto	N.º art. Código del producto	N.º art. Código del producto	N.º art. Código del producto	
ERMB-25					
Con servomotor					
EMMS-AS-55-...	543153 EAMM-A-D40-55A	529942 EAMF-A-44A/B-55A	543423 EAMC-30-32-8-9	552157 EAMK-A-D40-44A/C	
EMME-AS-60-...	1977000 EAMM-A-D40-60P	1956846 EAMF-A-44C-60P	562682 EAMC-30-32-8-14	552157 EAMK-A-D40-44A/C	
EMMS-AS-70-...	550981 EAMM-A-D40-70A	529943 EAMF-A-44A/B-70A	551004 EAMC-30-32-8-11	552157 EAMK-A-D40-44A/C	
Con motor paso a paso					
EMMS-ST-57-...	543154 EAMM-A-D40-57A	530081 EAMF-A-44A/B-57A	543421 EAMC-30-32-6.35-8	552157 EAMK-A-D40-44A/C	
EMMS-ST-87-...	550982 EAMM-A-D40-87A	530082 EAMF-A-44A/B-87A	551004 EAMC-30-32-8-11	552157 EAMK-A-D40-44A/C	
Con actuador integrado					
EMCA-EC-67-...	1454243 EAMM-A-D40-67A	1476305 EAMF-A-44A/B/C-67A-S1	543423 EAMC-30-32-8-9	552157 EAMK-A-D40-44A/C	
ERMB-32					
Con servomotor					
EMMS-AS-70-...	543161 EAMM-A-D60-70A	529945 EAMF-A-64A/B-70A	543424 EAMC-42-50-11-12	552160 EAMK-A-D60-64B	
EMME-AS-80-...	1977073 EAMM-A-D60-80P	1977113 EAMF-A-64A/C-80P	551005 EAMC-42-50-12-19	551007 EAMK-A-D60-64C	
EMME-AS-100-...	550983 EAMM-A-D60-100A	529947 EAMF-A-64A/C/D-100A	551005 EAMC-42-50-12-19	551007 EAMK-A-D60-64C	
EMMS-AS-100-...	550983 EAMM-A-D60-100A	529947 EAMF-A-64A/C/D-100A	551005 EAMC-42-50-12-19	551007 EAMK-A-D60-64C	
Con motor paso a paso					
EMMS-ST-87-...	543162 EAMM-A-D60-87A	533140 EAMF-A-64A/B-87A	543424 EAMC-42-50-11-12	552160 EAMK-A-D60-64B	

1) El momento de giro de entrada no debe superar el momento de giro máximo admisible que pueda transmitir el conjunto de sujeción axial.

Accesorios

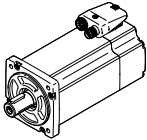
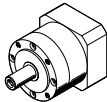
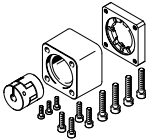
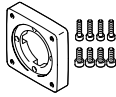
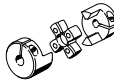
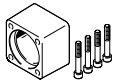
Combinaciones admisibles de eje y motor con conjunto de sujeción axial, con reductor						Hojas de datos → Internet: eamm-a
Motor ¹⁾	Reductor	Conjunto de sujeción axial	El conjunto de sujeción axial incluye:			
			Brida del motor 	Acoplamiento 	Caja de acoplamiento 	
Código del producto	Código del producto	N.º art. Código del producto	N.º art. Código del producto	N.º art. Código del producto	N.º art. Código del producto	
ERMB-20						
Con servomotor						
EMME-AS-40-...	EMGA-40-P-G...-EAS-40	1454238 EAMM-A-D32-40G	1460095 EAMF-A-44C-40G-S1	562681 EAMC-30-32-6-10	551006 EAMK-A-D32-44A/C	
EMMS-AS-40-...	EMGA-40-P-G...-SAS-40	1454238 EAMM-A-D32-40G	1460095 EAMF-A-44C-40G-S1	562681 EAMC-30-32-6-10	551006 EAMK-A-D32-44A/C	
EMMS-AS-55-...	EMGA-60-P-G...-SAS-55	2946758 EAMM-A-D32-60G	1460105 EAMF-A-44C-60G/H-S1	3187577 EAMC-30-32-6-11	551006 EAMK-A-D32-44A/C	
EMME-AS-60-...	EMGA-60-P-G...-EAS-60	2946760 EAMM-A-D32-60H	1460105 EAMF-A-44C-60G/H-S1	1233256 EAMC-30-32-6-14	551006 EAMK-A-D32-44A/C	
EMMS-AS-70-...	EMGA-60-P-G...-SAS-70	2946758 EAMM-A-D32-60G	1460105 EAMF-A-44C-60G/H-S1	3187577 EAMC-30-32-6-11	551006 EAMK-A-D32-44A/C	
Con motor paso a paso						
EMMS-ST-42-...	EMGA-40-P-G...-SST-42	1454238 EAMM-A-D32-40G	1460095 EAMF-A-44C-40G-S1	562681 EAMC-30-32-6-10	551006 EAMK-A-D32-44A/C	
EMMS-ST-57-...	EMGA-60-P-G...-SST-57	2946758 EAMM-A-D32-60G	1460105 EAMF-A-44C-60G/H-S1	3187577 EAMC-30-32-6-11	551006 EAMK-A-D32-44A/C	
Con actuador integrado						
EMCA-EC-67-...	EMGC-40-...	1454238 EAMM-A-D32-40G	1460095 EAMF-A-44C-40G-S1	562681 EAMC-30-32-6-10	551006 EAMK-A-D32-44A/C	
	EMGC-60-...	2946760 EAMM-A-D32-60H	1460105 EAMF-A-44C-60G/H-S1	1233256 EAMC-30-32-6-14	551006 EAMK-A-D32-44A/C	

1) El momento de giro de entrada no debe superar el momento de giro máximo admisible que pueda transmitir el conjunto de sujeción axial.

Accesorios

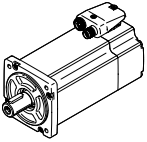
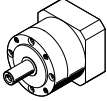
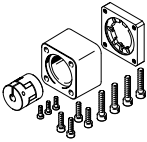
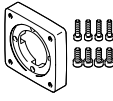
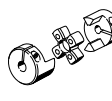
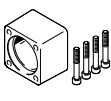
Combinaciones admisibles de eje y motor con conjunto de sujeción axial, con reductor			Hojas de datos → Internet: eamm-a		
Motor ¹⁾	Reductor	Conjunto de sujeción axial	El conjunto de sujeción axial incluye:		
			Brida del motor 	Acoplamiento 	Caja de acoplamiento 
Código del producto	Código del producto	N.º art. Código del producto	N.º art. Código del producto	N.º art. Código del producto	N.º art. Código del producto
ERMB-25					
Con servomotor					
EMME-AS-40-...	EMGA-40-P-G...-EAS-40	560282 EAMM-A-D40-40G	550986 EAMF-A-44A/B-40G	558029 EAMC-30-32-8-10	552157 EAMK-A-D40-44A/C
		2256398 EAMM-A-D40-40G-G2 ²⁾	1460095 EAMF-A-44C-40G-S1	558029 EAMC-30-32-8-10	552157 EAMK-A-D40-44A/C
EMMS-AS-40-...	EMGA-40-P-G...-SAS-40	560282 EAMM-A-D40-40G	550986 EAMF-A-44A/B-40G	558029 EAMC-30-32-8-10	552157 EAMK-A-D40-44A/C
		2256398 EAMM-A-D40-40G-G2 ²⁾	1460095 EAMF-A-44C-40G-S1	558029 EAMC-30-32-8-10	552157 EAMK-A-D40-44A/C
EMMS-AS-55-...	EMGA-60-P-G...-SAS-55	2256400 EAMM-A-D40-60G	1460105 EAMF-A-44C-60G/H-S1	551004 EAMC-30-32-8-11	552157 EAMK-A-D40-44A/C
EMME-AS-60-...	EMGA-60-P-G...-EAS-60	1454242 EAMM-A-D40-60H	1460105 EAMF-A-44C-60G/H-S1	562682 EAMC-30-32-8-14	552157 EAMK-A-D40-44A/C
EMMS-AS-70-...	EMGA-60-P-G...-SAS-70	2256400 EAMM-A-D40-60G	1460105 EAMF-A-44C-60G/H-S1	551004 EAMC-30-32-8-11	552157 EAMK-A-D40-44A/C
Con motor paso a paso					
EMMS-ST-42-...	EMGA-40-P-G...-SST-42	560282 EAMM-A-D40-40G	550986 EAMF-A-44A/B-40G	558029 EAMC-30-32-8-10	552157 EAMK-A-D40-44A/C
EMMS-ST-57-...	EMGA-60-P-G...-SST-57	2256400 EAMM-A-D40-60G	1460105 EAMF-A-44C-60G/H-S1	551004 EAMC-30-32-8-11	552157 EAMK-A-D40-44A/C
Con actuador integrado					
EMCA-EC-67-...	EMGC-40-...	560282 EAMM-A-D40-40G	550986 EAMF-A-44A/B-40G	558029 EAMC-30-32-8-10	552157 EAMK-A-D40-44A/C
		2256398 EAMM-A-D40-40G-G2 ²⁾	1460095 EAMF-A-44C-40G-S1	558029 EAMC-30-32-8-10	552157 EAMK-A-D40-44A/C
	EMGC-60-...	1454242 EAMM-A-D40-60H	1460105 EAMF-A-44C-60G/H-S1	562682 EAMC-30-32-8-14	552157 EAMK-A-D40-44A/C

1) El momento de giro de entrada no debe superar el momento de giro máximo admisible que pueda transmitir el conjunto de sujeción axial.

2) Con un kit de juntas EADS-F, el conjunto de sujeción axial de la clase de protección IP40 puede alcanzar la clase IP65. Más información → eamm-a

Accesorios

Hojas de datos → Internet: eamm-a

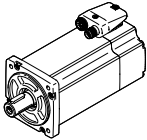
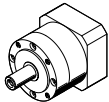
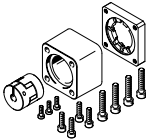
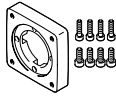
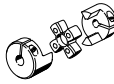
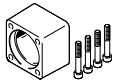
Combinaciones admisibles de eje y motor con conjunto de sujeción axial, con reductor					
Motor ¹⁾	Reductor	Conjunto de sujeción axial	El conjunto de sujeción axial incluye:		
			Brida del motor 	Acoplamiento 	Caja de acoplamiento 
Código del producto	Código del producto	N.º art. Código del producto	N.º art. Código del producto	N.º art. Código del producto	N.º art. Código del producto
ERMB-32					
Con servomotor					
EMMS-AS-55-...	EMGA-60-P-G...-SAS-55	560283 EAMM-A-D60-60G	550987 EAMF-A-64A/B-60G	543424 EAMC-42-50-11-12	552160 EAMK-A-D60-64B
EMME-AS-60-...	EMGA-60-P-G...-EAS-60	1454245 EAMM-A-D60-60H	2256289 EAMF-A-64B-60G/H-S1	1455671 EAMC-42-50-12-14	552160 EAMK-A-D60-64B
EMMS-AS-70-...	EMGA-60-P-G...-SAS-70	560283 EAMM-A-D60-60G	550987 EAMF-A-64A/B-60G	543424 EAMC-42-50-11-12	552160 EAMK-A-D60-64B
		2256696 EAMM-A-D60-60G-G2 ²⁾	2256289 EAMF-A-64B-60G/H-S1	543424 EAMC-42-50-11-12	552160 EAMK-A-D60-64B
EMMS-AS-70-...	EMGA-80-P-G...-SAS-70	1499402 EAMM-A-D60-80G	2843290 EAMF-A-64C-80G-S1	2138701 EAMC-42-50-12-20	551007 EAMK-A-D60-64C
EMME-AS-80-...	EMGA-80-P-G...-EAS-80	1499402 EAMM-A-D60-80G	2843290 EAMF-A-64C-80G-S1	2138701 EAMC-42-50-12-20	551007 EAMK-A-D60-64C
EMME-AS-100-...	EMGA-80-P-G...-SAS-100	1499402 EAMM-A-D60-80G	2843290 EAMF-A-64C-80G-S1	2138701 EAMC-42-50-12-20	551007 EAMK-A-D60-64C
EMMS-AS-100-...	EMGA-80-P-G...-SAS-100	1499402 EAMM-A-D60-80G	2843290 EAMF-A-64C-80G-S1	2138701 EAMC-42-50-12-20	551007 EAMK-A-D60-64C
Con motor paso a paso					
EMMS-ST-57-...	EMGA-60-P-G...-SST-57	560283 EAMM-A-D60-60G	550987 EAMF-A-64A/B-60G	543424 EAMC-42-50-11-12	552160 EAMK-A-D60-64B
		2256696 EAMM-A-D60-60G-G2 ²⁾	2256289 EAMF-A-64B-60G/H-S1	543424 EAMC-42-50-11-12	552160 EAMK-A-D60-64B
EMMS-ST-87-...	EMGA-80-P-G...-SST-87	1499402 EAMM-A-D60-80G	2843290 EAMF-A-64C-80G-S1	2138701 EAMC-42-50-12-20	551007 EAMK-A-D60-64C
Con actuador integrado					
EMCA-EC-67-...	EMGC-60-...	1454245 EAMM-A-D60-60H	2256289 EAMF-A-64B-60G/H-S1	1455671 EAMC-42-50-12-14	552160 EAMK-A-D60-64B

- 1) El momento de giro de entrada no debe superar el momento de giro máximo admisible que pueda transmitir el conjunto de sujeción axial.
 2) Con un kit de juntas EADS-F, el conjunto de sujeción axial de la clase de protección IP40 puede alcanzar la clase IP65. Más información → eamm-a





 **Nota**

Debe tenerse en cuenta el par de accionamiento máximo admisible del ERMB.
 En caso necesario, debe limitarse la corriente del motor.

Accesorios

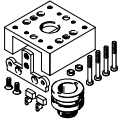
Referencias de pedido: casquillos para centrar						
	Para tamaño	Descripción resumida	Número	N.º art.	Código del producto	PE ¹⁾
	20	Para centrar cargas y accesorios (el suministro del módulo giratorio incluye casquillos para centrar)	2	186717	ZBH-7	10
	25, 32		2	150927	ZBH-9	
			4			

1) Unidades por embalaje

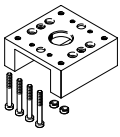
Referencias de pedido						
	Para tamaño	Descripción resumida	Peso [g]	N.º art.	Código del producto	PE ¹⁾
Conjunto de detección EAPS-...-S						
	20	Conjunto con cuerpo (soporte de la leva de conmutación, 2 levas, soporte para sensor)	258	558392	EAPS-R1-20-S	1
	25		406	558393	EAPS-R1-25-S	
	32		560	558394	EAPS-R1-32-S	
Conjunto de detección sin cuerpo EAPS-...-S-WH						
	20	Conjunto sin cuerpo (soporte de la leva de conmutación, 2 levas, soporte para sensor)	86	558395	EAPS-R1-20-S-WH	1
	25		90	558396	EAPS-R1-25-S-WH	
	32		136	558397	EAPS-R1-32-S-WH	
Leva EAPS-...-CK						
	20, 25, 32	Para detectar posiciones (2 levas incluidas en el suministro)	5 respectivamente	558398	EAPS-R1-CK	2
Soporte para sensor EAPS-...-SH						
	20, 25	Para la fijación de los sensores de proximidad en el módulo giratorio	24	558399	EAPS-R1-20-SH	1
	32		30	558400	EAPS-R1-32-SH	
Cuerpo EAPS-...-H						
	20	Para proteger el conjunto de detección y la interfaz de fijación al actuador	172	560673	EAPS-R1-20-H	1
	25		316	560674	EAPS-R1-25-H	
	32		424	560675	EAPS-R1-32-H	

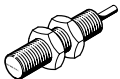
Referencias de pedido: sensor de proximidad inductivo				Hojas de datos → Internet: sien	
	Contacto	Conexión	N.º art.	Código del producto	
	Contacto normalmente abierto	Cable de 2,5 m	150386	SIEN-M8B-PS-K-L	
		Conector	150387	SIEN-M8B-PS-S-L	
	Contacto normalmente cerrado	Cable de 2,5 m	150390	SIEN-M8B-PO-K-L	
		Conector	150391	SIEN-M8B-PO-S-L	

Referencias de pedido: cables de conexión				Hojas de datos → Internet: nebu	
	Conexión eléctrica en el lado izquierdo	Conexión eléctrica en el lado derecho	Longitud del cable [m]	N.º art.	Código del producto
	Zócalo recto M8x1, 3 pines	Cable trifilar, de extremo abierto	2,5	541333	NEBU-M8G3-K-2.5-LE3
			5	541334	NEBU-M8G3-K-5-LE3

Accesorios

Kit adaptador HAPB

Materiales:
Aleación de forja de aluminio
Sin cobre ni PTFE
En conformidad con la Directiva
2002/95/CE (RoHS)



Nota

El kit incluye la interfaz de fijación individual y el material de fijación necesario.

Combinaciones admisibles de actuador/actuador con kit adaptador

Descarga de datos CAD → www.festo.com

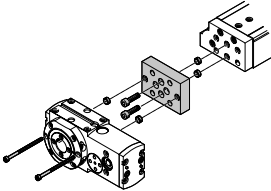
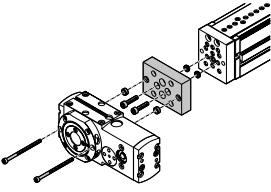
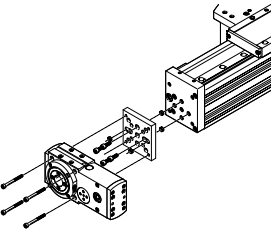
Combinación	[1] Actuador		[2] Actuador		Kit adaptador		
	Tamaño		Tamaño		CRC ¹⁾	N.º art.	Código del producto
	DGSL	ERMB	HAPB		2		
	16, 20, 25	20				558306	HAPB-38
	20, 25	25				558307	HAPB-39
	25	32			558308	HAPB-40	
	EGSL	ERMB	HAPB		2		
	45, 55, 75	20				558306	HAPB-38
	75	25				558307	HAPB-39
	75	32			558308	HAPB-40	
	ELCC	ERMB	HAPB		2		
	60, 70	20				558306	HAPB-38
	70, 90	25				558307	HAPB-39
	90, 110	32			558308	HAPB-40	

1) Clase de resistencia a la corrosión CRC 2 según la norma de Festo FN 940070

Exposición moderada a la corrosión. Aplicación en interiores en los que puede producirse condensación. Piezas exteriores visibles cuya superficie debe cumplir requisitos esencialmente decorativos y que están en contacto directo con las atmósferas habituales en entornos industriales.