



- Accouplements à soufflet et à couronne
- Pour la transmission indirecte et sans jeu de couples de rotation
- Arbres de liaison
- Pour la synchronisation d'axes à courroie crantée

# Accessoires pour systèmes de positionnement électriques

Caractéristiques

FESTO

## Aperçu rapide

### Accouplements à soufflet

5 / 2.3-3

- Les accouplements à soufflet en une seule partie conviennent pour la transmission directe et sans jeu de couples faibles et moyens entre les moteurs électriques et les axes.
- Tailles 15 et 19 mm
- Système pour la technique de positionnement



### Accouplements à couronne

5 / 2.3-3

- Les accouplements à couronne en trois parties conviennent pour la transmission directe et sans jeu de couples élevés entre les moteurs électriques et les axes.
- Tailles 30, 40, 65 mm
- Système pour la technique de positionnement



### Arbres de liaison

5 / 2.3-8

- Pour la synchronisation d'axes de vérins à courroie crantée
- Pour la transmission sans rotation du couple de serrage
- Pour la transmission sans glissement de la vitesse d'avance identique
- Tailles 25, 40, 63 mm



# Accouplements KSE

Code de types

## Code de types

		KSE	-	19	-	24	-	D06	-	D09
<b>Type</b>										
KSE	Accouplement à soufflet									
	Accouplement à couronne									
<b>∅[mm]</b>										
15	∅ 15 mm									
19	∅ 19 mm									
30	∅ 30 mm									
40	∅ 40 mm									
65	∅ 65 mm									
<b>Longueur totale</b>										
22	22 mm									
24	24 mm									
35	35 mm									
66	66 mm									
90	90 mm									
<b>Alésage D1</b>										
<b>Alésage D2</b>										

# Accouplements KSE

Aide à la sélection

FESTO

Taille	Type	Alésage pour bout d'arbre			Couple transférable <sup>2)</sup> [Nm]
		D1 Ø H7 [mm]	D2 Ø H7 [mm]	max. Ø H7 [mm]	
<b>Axes à courroie crantée DGE-...-ZR...</b>					
8	KSE-15-22-D04-D05	4 <sup>1)</sup>	5	9	1
	KSE-15-22-D04-D07	4 <sup>1)</sup>	7	10	1
12	KSE-15-22-D04-D05	4 <sup>1)</sup>	5	9	1
	KSE-15-22-D04-D07	4 <sup>1)</sup>	7	10	1
	KSE-15-22-D04-D09	4 <sup>1)</sup>	9	10	1
18	KSE-19-24-D06-D06,35	6 <sup>1)</sup>	6,35	12	1,5
	KSE-19-24-D06-D09	6 <sup>1)</sup>	9	12	1,5
25	KSE-30-35-D06,35-D08	8	6,35	12	6,3
	KSE-30-35-D08-D11	8	11	12	6,8
	KSE-30-35-D08-D12	8	12	12	6,8
40	KSE-40-66-D15-D19	15	19	20	21,2
	KSE-40-66-D15-D20	15	20	20	21,2
	KSE-40-66-D15-D24	15	24	24	16,2
	KSE-40-66-DXX-D15	15	3)	20	-
63	KSE-65-90-D24-D25	24	25	38	64
	KSE-65-90-DXX-D25	25	3)	38	-
<b>Axes à vis à billes DGE-...-SP...</b>					
18	KSE-15-22-D05-D05	5 <sup>1)</sup>	5	9	1
	KSE-15-22-D05-D07	5 <sup>1)</sup>	7	10	1
	KSE-15-22-D05-D09	5 <sup>1)</sup>	9	10	1
25	KSE-30-35-D06-D06,35	6	6,35	12	6,3
	KSE-30-35-D06-D09	6	9	12	6,3
40	KSE-30-35-D11-D12	12	11	12	7,5
	KSE-40-66-D11-D12	12	11	20	19,5
	KSE-40-66-D12-D19	12	19	20	19,8
63	KSE-40-66-D19-D20	20	19	20	23,1
	KSE-40-66-D20-D20	20	20	20	23,6
	KSE-40-66-DXX-D20	20	3)	24	-
<b>Bras mobile DGEA-...-ZR</b>					
18	KSE-30-35-D08-D11	8	11	12	6,8
25	KSE-40-66-D11-D11	11	11	20	19,5
	KSE-40-66-D11-D12	11	12	20	19,5
40	KSE-40-66-D15-D20	15	20	20	19,5
	KSE-65-90-D15-D24	15	24	38	57

1) Zone de tolérance g6

2) Pour bouts d'arbre à zone de tolérance h6

3) alésage à réaliser par le client

# Accouplements KSE

Fiche de données techniques



## Accouplement à soufflet KSE

∅ - Diamètre  
15 et 19 mm

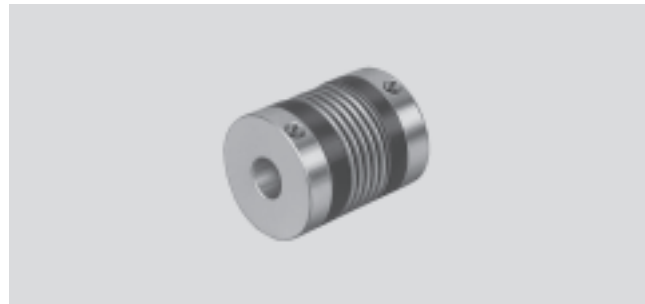

Caractéristiques techniques générales		
∅		15
		19
Moment d'inertie de masse	[kg mm <sup>2</sup> ]	0,13
Couple de serrage	[Nm]	1,5
Vis de serrage		1,5
Poids	[g]	6
		12
Matériaux	Moyeux	Aluminium
	Soufflet	Acier inoxydable

## Dimensions

Téléchargement des données de CAO → [www.festo.com/fr/engineering](http://www.festo.com/fr/engineering)

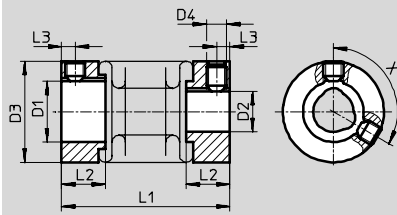

Type	D1 ∅ H7	D2 ∅ H7	D3 ∅	D4	L1	L2	L3	X
KSE-15-22-D04-D05	4	5	15	M3	22	6,5	2	-
KSE-15-22-D04-D07	4	7	15	M3	22	6,5	2	-
KSE-15-22-D04-D09	4	9	15	M3	22	6,5	2	-
KSE-15-22-D05-D05	5	5	15	M3	22	6,5	2	-
KSE-15-22-D05-D07	5	7	15	M3	22	6,5	2	-
KSE-15-22-D05-D09	5	9	15	M3	22	6,5	2	-
KSE-19-24-D06-D06,35	6	6,35	19	M3	24	7,5	2	120
KSE-19-24-D06-D09	6	9	19	M3	24	7,5	2	120

## Références

∅ [mm]	N° pièce	Type
15	530 084	KSE-15-22-D04-D05
	184 260	KSE-15-22-D04-D07
	184 262	KSE-15-22-D04-D09
	530 085	KSE-15-22-D05-D05
	184 261	KSE-15-22-D05-D07
	529 953	KSE-15-22-D05-D09
	19	530 086
184 263		KSE-19-24-D06-D09

# Accouplements KSE

Fiche de données techniques



## Accouplement à couronne KSE

∅ - Diamètre  
30, 40 et 65 mm



Caractéristiques techniques générales				
∅		30	40	65
Moment d'inertie de masse	[kg mm <sup>2</sup> ]	6,1	42,3	417
Couple de serrage	[Nm]	2,9	10,5	25
Vis de serrage				
Poids	[g]	45	139	535
Matériaux	Moyeux	Aluminium		
	Couronne	polyuréthane		

## Dimensions Téléchargement des données de CAO → [www.festo.com/fr/engineering](http://www.festo.com/fr/engineering)

**KSE-30**

**KSE-40**

**KSE-65**

1) Ne comprimer l'accouplement qu'à la longueur indiquée  
2) Minimum de montage ∅

Type	D1 ∅ H7	D2 ∅ H7
KSE-30-35-D06-D06,35	6	6,35
KSE-30-35-D06,35-D08	6,35	8
KSE-30-35-D06-D09	6	9
KSE-30-35-D08-D08	8	8
KSE-30-35-D08-D10	8	10
KSE-30-35-D08-D11	8	11
KSE-30-35-D08-D12	8	12
KSE-30-35-D11-D12	11	12
-		
-		
-		
-		

Type	D1 ∅ H7	D2 ∅ H7
KSE-40-66-D11-D11	11	11
KSE-40-66-D11-D12	11	12
KSE-40-66-D12-D19	12	19
KSE-40-66-D15-D16	15	16
KSE-40-66-D15-D19	15	19
KSE-40-66-D15-D20	15	20
KSE-40-66-D15-D24	15	24
KSE-40-66-D16-D20	16	20
KSE-40-66-D19-D20	19	20
KSE-40-66-D20-D20	20	20
KSE-40-66-DXX-D15 <sup>1)</sup>	XX	15
KSE-40-66-DXX-D20 <sup>1)</sup>	XX	20

Type	D1 ∅ H7	D2 ∅ H7
KSE-65-90-D15-D24	15	24
KSE-65-90-D24-D25	24	25
KSE-65-90-D25-D28	25	28
KSE-65-90-DXX-D25 <sup>1)</sup>	XX	25
-		
-		
-		
-		
-		
-		
-		
-		

1) Moyeu avec alésage préalable sur ∅5 mm

# Accouplements KSE

Fiche de données techniques

FESTO

Références		
∅ [mm]	N° pièce	Type
30	530 087	KSE-30-35-D06-D06,35
	530 088	KSE-30-35-D06,35-D08
	530 941	KSE-30-35-D06-D09
	123 044	KSE-30-35-D08-D08
	123 050	KSE-30-35-D08-D10
	123 042	KSE-30-35-D08-D11
	123 043	KSE-30-35-D08-D12
	123 051	KSE-30-35-D11-D12
40	176 036	KSE-40-66-DXX-D15
	176 037	KSE-40-66-DXX-D20
	530 090	KSE-40-66-D11-D11
	525 864	KSE-40-66-D11-D12
	529 952	KSE-40-66-D12-D19
	123 846	KSE-40-66-D15-D16
	123 844	KSE-40-66-D15-D19
	123 845	KSE-40-66-D15-D20
	176 033	KSE-40-66-D15-D24
	123 848	KSE-40-66-D16-D20
	123 847	KSE-40-66-D19-D20
	123 849	KSE-40-66-D20-D20
65	179 038	KSE-65-90-DXX-D25
	530 940	KSE-65-90-D15-D24
	123 852	KSE-65-90-D24-D25
	123 854	KSE-65-90-D25-D28

# Arbres de liaison KSK

Caractéristiques et désignation



## Aperçu rapide

Les arbres électriques DGE-... sont combinés dans de nombreux cas d'utilisation pour des structures à plusieurs axes. Les deux axes principaux doivent être actionnés de façon synchrone notamment lors de la

réalisation de systèmes de portiques avec un long axe de portique et des charges importantes. Deux axes à courroie crantée sont en général couplés avec un moteur commun et

synchronisés pour ces systèmes dans le cadre de l'utilisation d'un arbre de transmission.

Les arbres de transmission sont disponibles dans les tailles 25, 40 et 63.

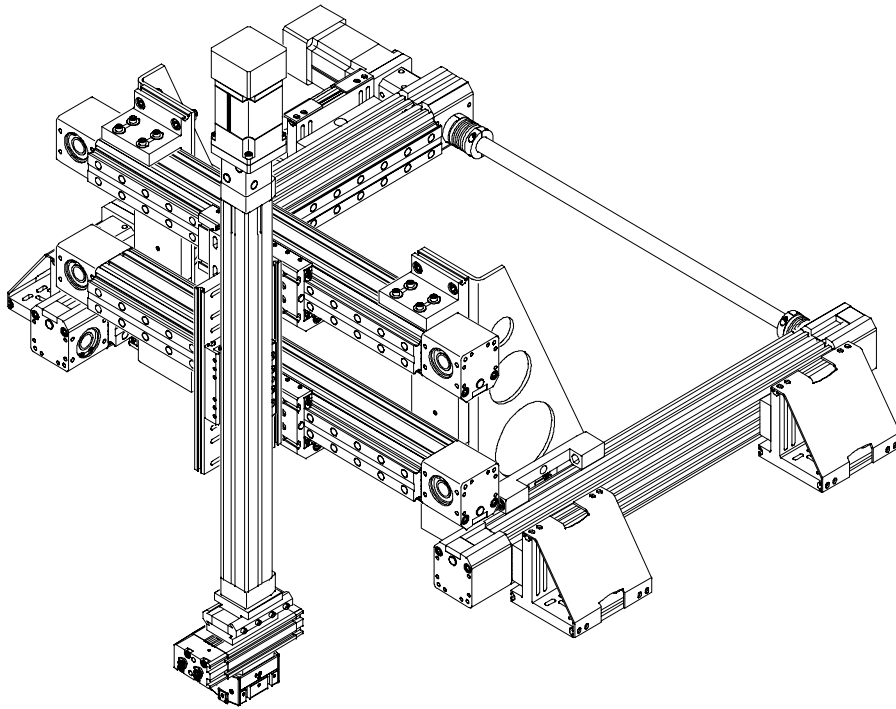

## Code de types

		KSK	—	25	—	800
<b>Type</b>						
KSK	Arbre de liaison					
<b>Taille</b>						
25	pour axe à courroie crantée DGE-25-...-ZR-KF					
40	pour axe à courroie crantée DGE-40-...-ZR-KF					
63	pour axe à courroie crantée DGE-63-...-ZR-KF					
<b>Ecart moyen entre les axes</b>						



# Arbres de liaison KSK

Fiche de données techniques

FESTO

⌀ - Taille  
25, 40 et 63 mm



Caractéristiques techniques générales				
Taille		25	40	63
Moment d'inertie à L1 = 0 mm	[kg cm <sup>2</sup> ]	0,31	1,47	13,10
Moment d'inertie par 1 m L1	[kg cm <sup>2</sup> /m]	0,34	0,80	3,35
Décalage axial max. autorisé	[mm]	±2		
Poids de base à L1 = 0 mm	[kg]	0,22	0,36	1,8
Poids supplémentaire par 1 m L1	[kg/m]	0,32	0,48	0,8

Conditions de fonctionnement et d'environnement				
Taille		25	40	63
Température ambiante	[°C]	-10 ... +40		
Résistance à la corrosion <sup>1)</sup>		2		
Matériaux Moyeux		Alliage d'aluminium corroyé		
Accouplement Soufflet		Acier, fortement allié		
Matériaux Tube de liaison		Acier, fortement allié		

1) Classe de résistance à la corrosion 2 selon la norme Festo 940 070  
Pièces modérément soumises à la corrosion. Pièces externes visibles dont la surface répond essentiellement à des critères d'apparence, en contact direct avec une atmosphère industrielle courante ou des fluides tels que des huiles de coupe ou lubrifiants.

## Ecart (moyen L1) entre les axes

Un arbre de transmission se compose d'un tube de liaison et de deux accouplements disposés aux extrémités. L'arbre de transmission transmet le couple de rotation nécessaire et évite ainsi le défaut d'alignement entre les

axes. Il garantit en outre une transmission sans glissement et donc un mouvement d'avance identique des deux axes. L'écart à indiquer est l'écart moyen entre les deux axes (voir tableau).

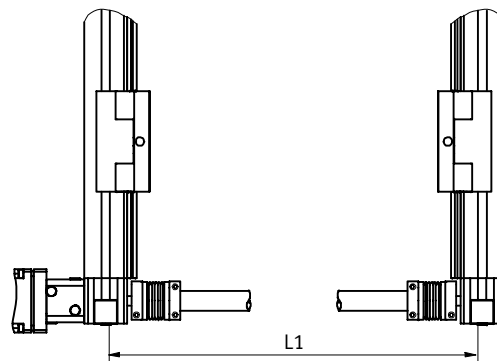

Taille		25	40	63
L1 min.	[mm]	200	250	350
L1 max.	[mm]	2 000	2 000	2 000

# Arbres de liaison KSK

Fiche de données techniques



Vitesse de rotation max. n selon l'écart moyen L1

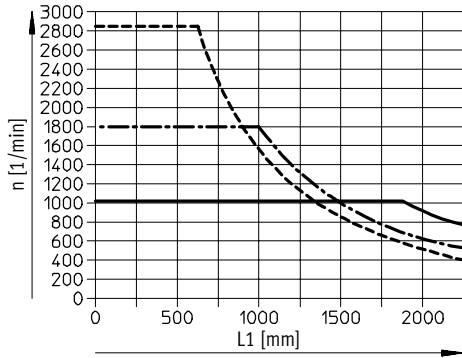

Vitesse max. v de l'arbre selon l'écart moyen L1

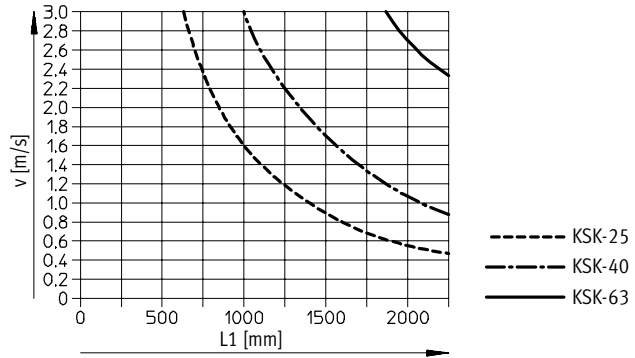

## Dimensions

Téléchargement des données de CAO → [www.festo.com/fr/engineering](http://www.festo.com/fr/engineering)

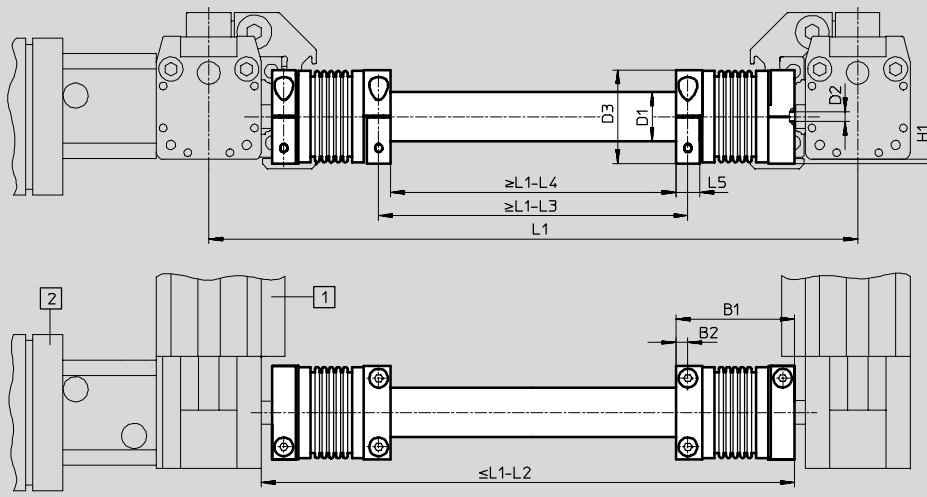

Type	B1	B2	D1 Ø	D2 Ø	D3 Ø	H1	L1	L2	L3	L4	L5
KSK-25-...	50	5,1	21,27	8	40	1,6	Ecart moyen souhaité entre les axes	51,4	133,6	156,4	10,2
KSK-40-...	59	6,5	26,52	15	49	2,5		71,4	164,4	194,6	13,1
KSK-63-...	94	10,8	41,6	25	81	6		114,6	261,4	305,6	21,6

## Références

Type	N° pièce	Type
KSK-25	196 587	KSK-25-...
KSK-40	196 588	KSK-40-...
KSK-63	196 589	KSK-63-...

- - Nota

Veillez indiquer le code d'écart moyen L1 dans vos commandes.

Exemple de commande :

Deux axes à courroie crantée DGE-40-ZR doivent être reliés par un arbre de transmission avec un écart L1 = 1 000 mm

L'arbre de transmission suivant doit être commandé :

Type : KSK-40-1 000  
N° pièce 196 588