

Platos divisores DHTG



Platos divisores DHTG

Características

Informaciones resumidas

- Mecánica robusta
- Sencilla planificación y puesta en funcionamiento
- División: 2, 3, 4, 6, 8, 12, 24
- Funciones integradas:
 - Protección contra sobrecarga
 - Consulta mediante detectores
 - Ajuste de la amortiguación
 - Ajuste de la velocidad
 - Cambio del sentido de giro

Tecnología en detalle

- | | |
|---|---|
| <ul style="list-style-type: none"> 1 Taladro pasante para paso de cables 2 Rosca para detección de posiciones 3 Válvula de estrangulación y antirretorno para regular la velocidad | <ul style="list-style-type: none"> 4 Conexión de aire comprimido para funcionamiento pendular 5 Conexión de aire comprimido para giro hacia la izquierda o derecha 6 Tornillo regulador para ajuste de amortiguación |
|---|---|

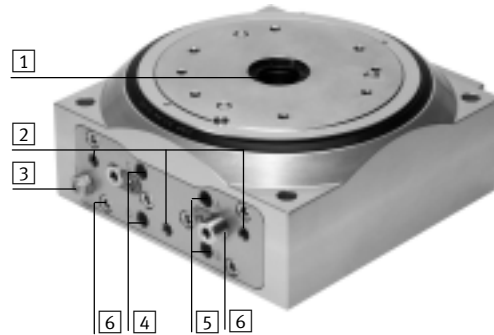

Variantes de accionamiento

Giro hacia la derecha

- Sólo es necesaria una válvula

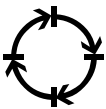

Giro hacia la izquierda

- Sólo es necesaria una válvula

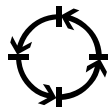

Funcionamiento pendular

- Después de la conversión con el kit pendular
- Se necesitan dos válvulas



Accionamiento variable: Giro hacia la izquierda, hacia la derecha y funcionamiento pendular

- Después de la conversión con el kit pendular
- Se necesitan dos válvulas

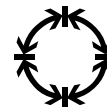

Ejemplos para conexiones sencillas

Giro hacia la derecha/giro hacia la izquierda

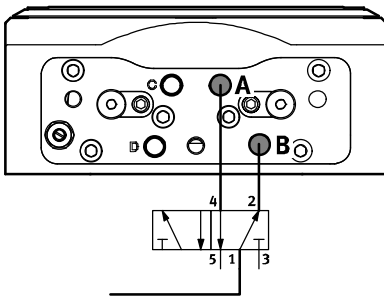

Funcionamiento pendular/accionamiento variable

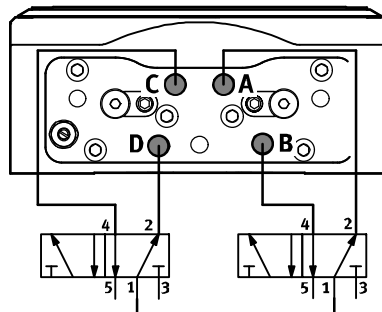

Platos divisores DHTG

Características

Tecnología en detalle

Protección contra sobrecarga

Para evitar que el plato divisor sufra daños debido a momentos de inercia de la masa demasiado elevados (por ejemplo, durante la operación de ajuste o al fallar la amortiguación), los tamaños 140 y 220 están provistos de una protección contra sobrecargas. Si el momento de inercia de la masa es demasiado grande, el perno de seguridad presiona contra la fuerza del muelle debido a la fuerza radial.

En estas condiciones, el perno se apoya en el siguiente segmento dentado. Debido al cambio de posición entre el plato y el segmento dentado, el perno de seguridad ya no queda encastrado, por lo que se detiene el plato divisor. Para que el plato divisor pueda seguir funcionando, no hay más que girarlo en el sentido contrario.



- 1 Perno de seguridad
- 2 Resorte
- 3 Segmento dentado

Conducción de energía

Con ayuda del paso de energía, es posible transmitir las señales eléctricas o el aire comprimido a través del eje hueco. Esto permite una alimentación sencilla y rápida de los componentes fijados al disco giratorio.

- 1 Conexión eléctrica (salida)
- 2 Carcasa, paso de cables
- 3 Conexión de aire comprimido (salida)
- 4 Plato divisor
- 5 Conexión de aire comprimido (entrada)
- 6 Conexión eléctrica (entrada)



Métodos de fijación

Montaje directo por la parte superior

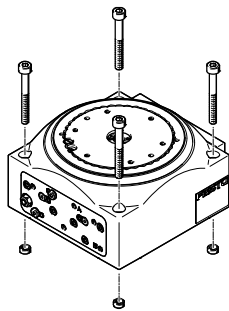

Montaje directo por la parte inferior

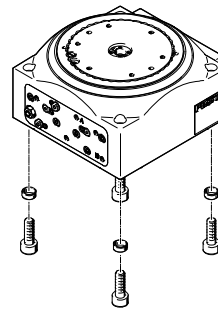

Platos divisores DHTG

Características

FESTO

Ejemplos de aplicaciones

Plato giratorio sencillo

- Tarea de manipulación en mínimo espacio

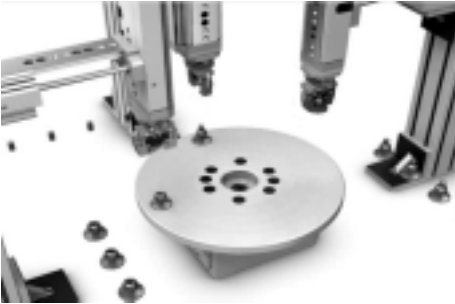

Plato con taladro pasante

- Para aire comprimido y vacío en el plato
- Con 1 ó 2 canales separados



Disco giratorio y disco fijo

- Para el montaje de unidades de manipulación u otros equipos en el centro del plato divisor



-  - Importante

Los platos divisores no han sido diseñados para aplicaciones bajo las siguientes condiciones o similares:

- Mecanizado con arranque de viruta
- Fluidos agresivos

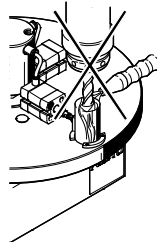

- Polvo de rectificado

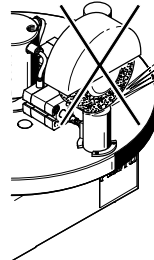

- Salpicaduras de soldadura

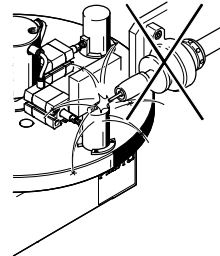

Platos divisores DHTG

Código del producto

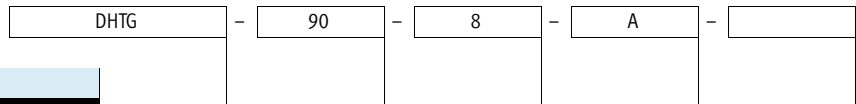

Serie

DHTG	Plato divisor
------	---------------

Tamaño

División

Detección de la posición

A	Para sensores de proximidad
---	-----------------------------

Conducción de energía

-	Ninguna
P4	Sistema neumático, 4 canales
P4E4	Sistema neumático, 4 canales sistema eléctrico, 4 señales
P4L12	Sistema neumático, 4 canales sistema eléctrico, 12 cables

Platos divisores DHTG

Cuadro general de periféricos

FESTO

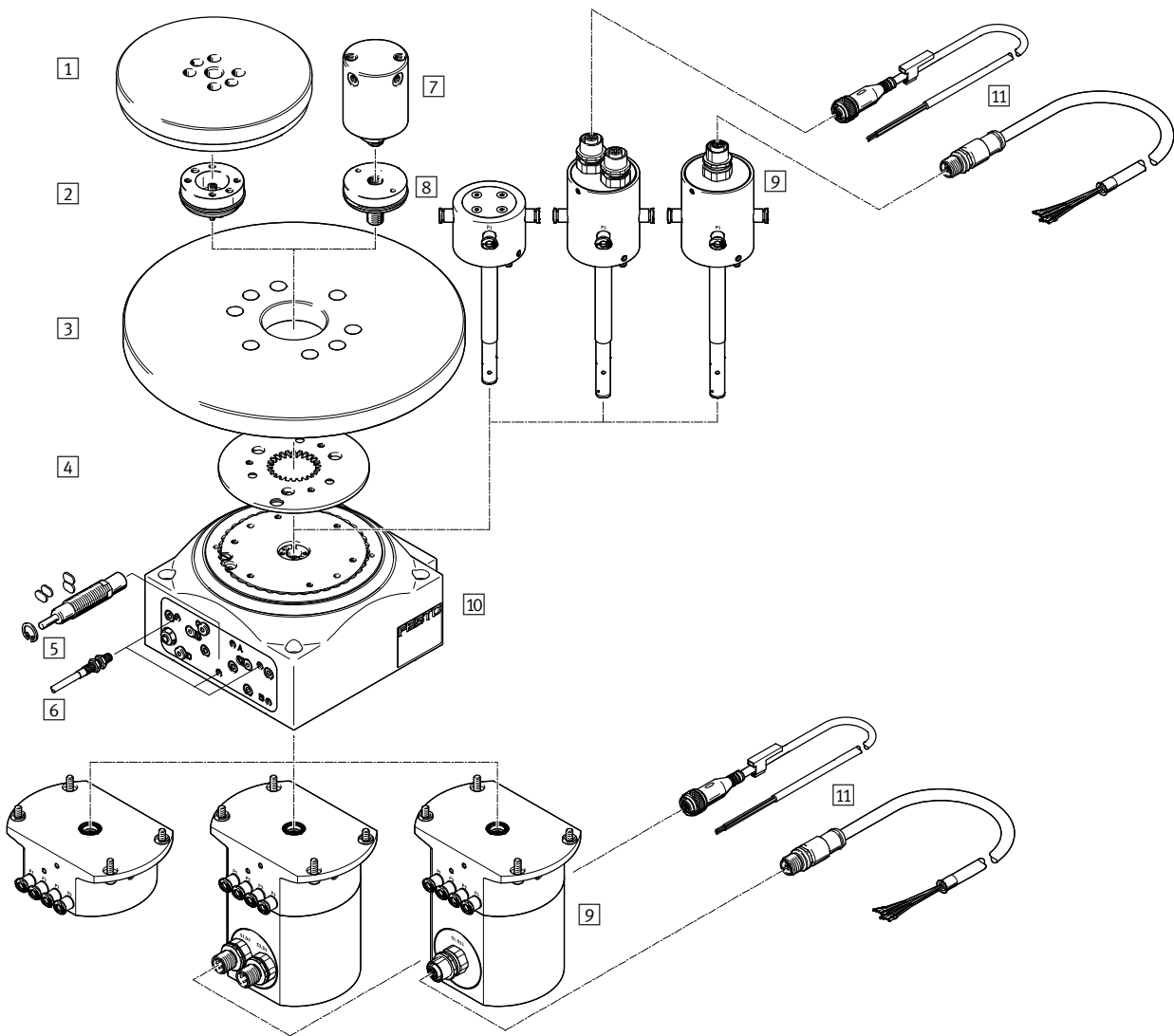

Platos divisores DHTG

Cuadro general de periféricos

Variantes y accesorios		
Tipo	Descripción	→ Página/Internet
1 Plato, fijo	Representación a modo de ejemplo, no incluido en el suministro	28
2 Kit adaptador DADG-AK	Para la fijación de un plato fijo en el plato divisor	28
3 Plato, giratorio	Representación a modo de ejemplo, no incluido en el suministro	28
4 Kit de conversión DADM-CK	Con este kit es posible modificar en cualquier momento el ángulo de giro de los pasos	30
5 Kit pendular DADM-TK	Permite cambiar de movimiento en un sentido a movimiento pendular	30
6 Sensor de proximidad SIEN	Para la consulta de la posición de conmutación del plato divisor	30
7 Distribuidor giratorio GF	Distribuye el aire comprimido (proveniente de los tubos flexibles que pasan por el taladro central) entre los actuadores que se encuentran montados en el plato giratorio. No puede utilizarse en combinación con un plato fijo	29
8 Kit adaptador DADG-AK-...-G...	Para la fijación del distribuidor giratorio sobre el plato divisor	29
9 Paso de energía sistema neumático/eléctrico	Para una alimentación neumática/eléctrica sencilla y rápida de las piezas fijadas al disco giratorio	12
10 Platos divisores DHTG	Utilización versátil: giro hacia la derecha, giro hacia la izquierda o funcionamiento pendular	8
11 Cable de conexión NEBU, NEBS	Para transmitir las señales	31

Platos divisores DHTG

Hoja de datos

FESTO

○ Tamaño
65, 90, 140, 220

División
2, 3, 4, 6, 8, 12, 24

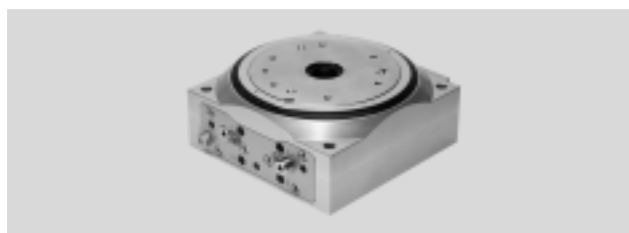

Especificaciones técnicas generales					
Tamaño	65	90	140	220	
Toma de pilotaje	M5		G1/8		
Forma constructiva	Acoplamiento de corona dentada				
	Piñón y cremallera				
	Movimiento guiado forzado				
Modo de funcionamiento	Doble efecto				
Tipo de fijación	Con agujero pasante y casquillo de centraje				
Posición de montaje	Indiferente				
Amortiguación	Carrera ajustable del amortiguador, línea característica de amortiguación dura				
División	2, 3, 4, 6, 8, 12, 24		3, 4, 6, 8, 12, 24		
Momento de giro teórico con 6 bar	[Nm]	2,1	4,4	18,1	58,9
Paralelismo del plato ¹⁾	[mm]	≤ 0,04			
Excentricidad axial del plato ²⁾	[mm]	≤ 0,02			
Concentricidad del plato ³⁾	[mm]	≤ 0,02			
Precisión de repetición del ángulo de giro	[°]	≤ 0,03			
Momento de inercia máximo de la masa sin estrangulación ⁴⁾	[kgm ²]	0,016	0,03	0,3	2,5
Duración del ciclo sin estrangulación	→ página 10				
Detección de la posición	Para sensores de proximidad inductivos				
Peso					
DHTG-...	[kg]	2,0	4,5	10	24
DHTG-...-P4	[kg]	4,39	6,89	12,49	26,64
DHTG-...-P4E4	[kg]	5,12	7,62	13,22	27,37
DHTG-...-P4L12	[kg]	5,15	7,65	13,25	27,40

1) Paralelismo de la superficie del plato respecto a la base del cuerpo

2) Medición en la superficie del plato en el borde del plato en relación con el apoyo del cuerpo

3) Medición en el diámetro interior del plato en relación con el cuerpo

4) En funcionamiento estrangulado, el momento de inercia de la masa puede aumentarse en un 50 %. En ese caso la duración del amortiguador es menor. El momento de inercia de la masa depende de la división y de la frecuencia de conmutación (→ page 11)

⚠ - Importante

En combinación con el kit pendular, disco "hacia la izquierda" debe controlarse externamente a través de "hacia la derecha" mediante un estrangulador interno. El giro del disco "hacia la izquierda" debe controlarse externamente a través de una válvula de estrangulación y antirretorno GRLA adicional.

Condiciones de funcionamiento y condiciones del entorno	
Fluido de utilización	Aire comprimido según ISO 8573-1:2010 [7:4:4]
Nota sobre el fluido de trabajo/mando	Admite aire comprimido lubricado (lo que requiere seguir utilizando aire lubricado)
Presión de trabajo	[bar] 4 ... 8
Temperatura ambiente	[°C] 5 ... 60
Temperatura de almacenamiento	[°C] -20 ... +80
Clase de protección	IP54 ²⁾
Clase de resistencia a la corrosión ¹⁾	2

1) Clase de resistencia a la corrosión CRC 2 según norma de Festo FN 940070

Componentes con moderado riesgo de corrosión. Aplicación en interiores en caso de condensación. Piezas exteriores visibles con características esencialmente decorativas en la superficie que están en contacto directo con atmósferas habituales en entornos industriales.

2) El tipo de protección indicado se aplica a la parte superior del plato divisor. La parte inferior debe protegerse externamente de acuerdo con el entorno.

Platos divisores DHTG

Hoja de datos

Valores característicos de la carga estática

Las fuerzas y momentos indicados se refieren al plato bloqueado. Estos momentos y fuerzas pueden actuar adicionalmente sobre la superficie de apoyo.

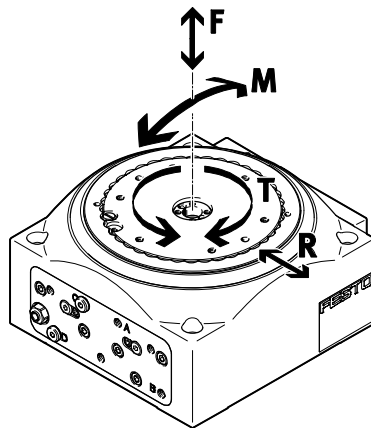

Tamaño		65	90	140	220
Fuerzas					
Fuerza axial F máxima	[N]	1000	2000	4000	5000
Fuerza radial R máxima	[N]	2000	5000	6000	8000
Momentos					
Momento de giro M máximo	[Nm]	100	150	300	500
Momento tangencial T máximo	[Nm]	100	150	200	500

Materiales

Vista en sección

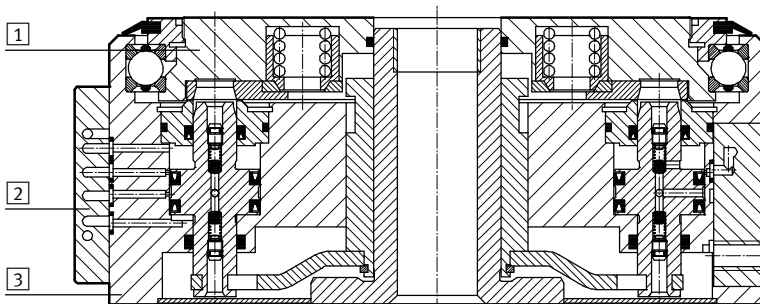

Platos divisores	
1	Platillo Acero, galvanizado
2	Tapa Aleación forjada de aluminio
3	Cuerpo Aleación de aluminio
-	Topes Acero, galvanizado
-	Juntas NBR, TPE-U (PU)
Nota sobre el material	
DHTG-...	Exento de cobre y PTFE
DHTG-...-P4...	Conducciones con aislamiento de PTFE
	Contiene sustancias perjudiciales para la pintura

Platos divisores DHTG

Hoja de datos

FESTO

Cálculo de la duración de los ciclos

Considerando que los platos divisores están equipados con un amortiguador hidráulico, el cálculo de la duración de los ciclos también debe considerar la frecuencia máxima del amortiguador.

El tiempo de maniobra se compone de:
 Tiempo de ciclo = desbloquear, girar, bloquear, retroceso del émbolo de trabajo
 La duración de los ciclos se calcula de la siguiente manera:
 Tiempo de ciclo = Tiempo de conmutación + Tiempo de trabajo + Tiempo de espera

En el diagrama de la frecuencia de conmutación se muestra la frecuencia de conmutación máxima posible en función del momento de inercia de la masa. Tomando dicha frecuencia se puede calcular el tiempo de maniobra mediante $T=60/f$. El tiempo de trabajo es el tiempo que necesita la

aplicación del cliente (por ejemplo, tiempo para retirar una pieza, tiempo para embutir una pieza, etc.). Si la duración del ciclo es menor al tiempo mínimo admisible del ciclo, es posible que sea necesario un tiempo de espera.

Ejemplo de cálculo

DHTG-140 con 8 divisiones y momento de inercia de la masa de 0,1 kgm².

La aplicación del cliente necesita 300 ms por ciclo para colocar y recoger piezas.

Frecuencia de conmutación

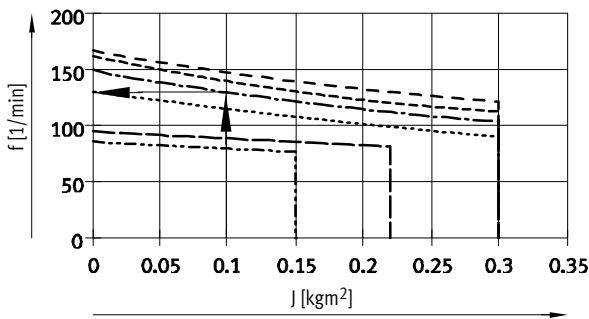

$$T_{\text{conmutación}} = \frac{1}{f} = \frac{60s}{130} = 0,461s = 461ms$$

Frecuencia máxima admisible de los ciclos

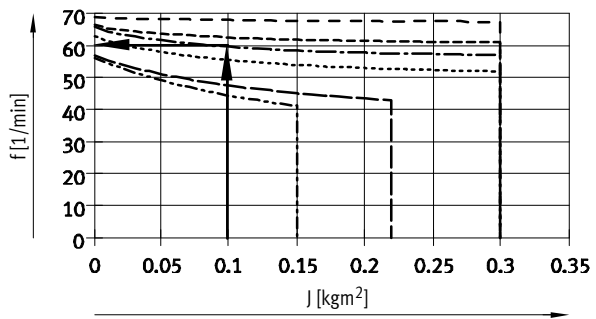

$$T_{\text{min.adm.ciclo}} = \frac{60s}{59} = 1,017s = 1017ms$$

Tiempo de ciclo = Duración mín. admisible del ciclo – Tiempo de conmutación – Tiempo de trabajo

$$\text{Tiempo de ciclo} = 1017 \text{ ms} - 461 \text{ ms} - 300 \text{ ms} = 256 \text{ ms.}$$

Dado que el tiempo de conmutación + tiempo de trabajo es menor al tiempo mínimo admisible del ciclo, el plato divisor tiene que esperar en la posición final antes de ejecutar el siguiente ciclo. Ello significa que para determinar las operaciones de conmutación en la unidad de control, debe considerarse un tiempo de espera adicional de 256 ms.

Platos divisores DHTG

Hoja de datos

Momento de inercia de la masa J en función de la frecuencia de conmutación f y de la división

Tamaño 65

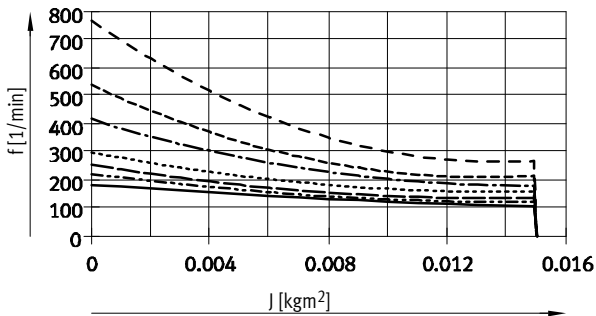

Tamaño 90

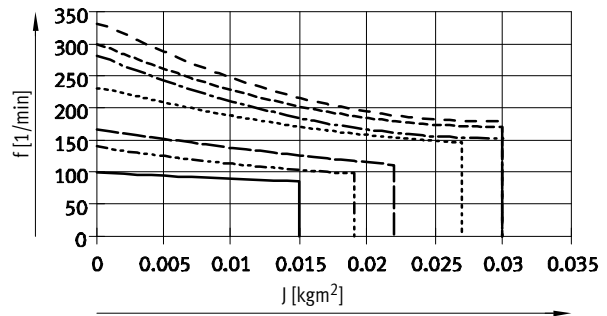

Tamaño 140

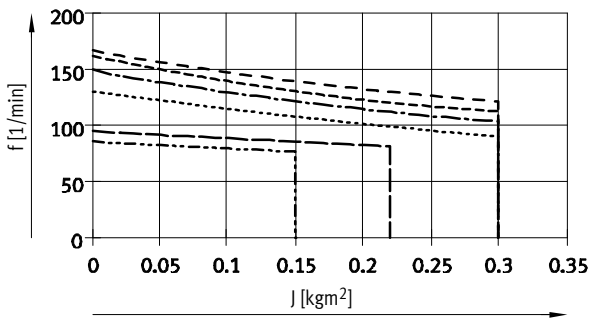

Tamaño 220

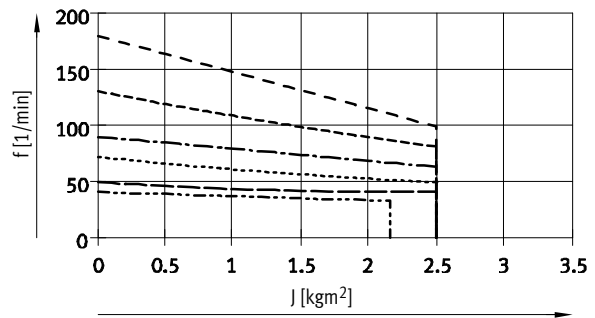

Frecuencia máxima admisible de los ciclos f en función del momento de inercia de la masa J

Tamaño 65

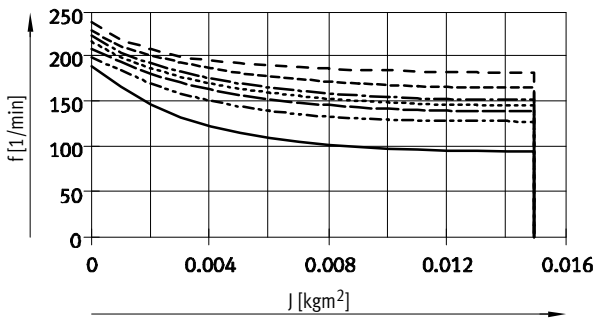

Tamaño 90

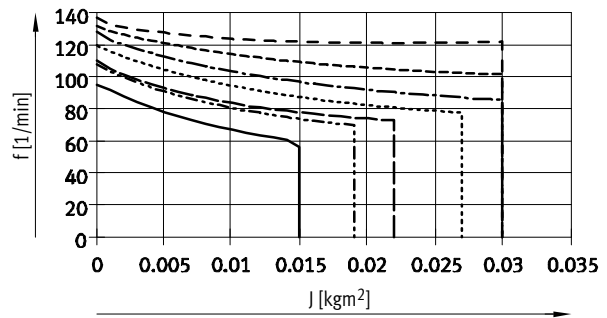

Tamaño 140

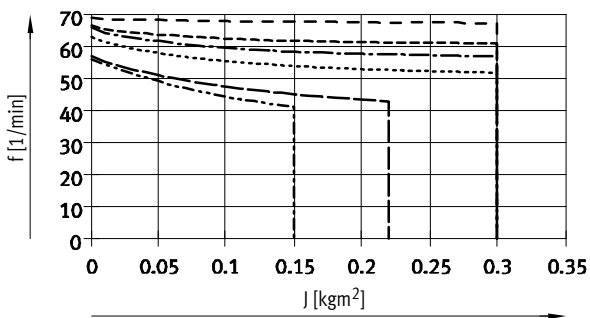

Tamaño 220

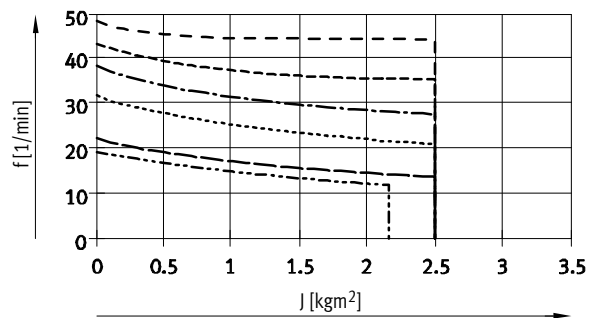

- | | | | |
|-----------|--------------|-------|---------------|
| — | 2 divisiones | ----- | 8 divisiones |
| - - - - - | 3 divisiones | ----- | 12 divisiones |
| ----- | 4 divisiones | ----- | 24 divisiones |
| | 6 divisiones | | |

Platos divisores DHTG

Hoja de datos

FESTO

Paso de energía

DHTG-...-P4

DHTG-...-P4E4

DHTG-...-P4L12



Función

Con ayuda del paso de energía, es posible transmitir las señales eléctricas o el aire comprimido a través del eje hueco.

Ventajas

- Alimentación sencilla y rápida de los componentes fijados al disco giratorio.
- Los tubos flexibles y conductores eléctricos no se dañan con el movimiento rotativo
- Dos variantes disponibles:
 - Neumático
 - Neumático y eléctrico

Variente neumática

DHTG-...-P4

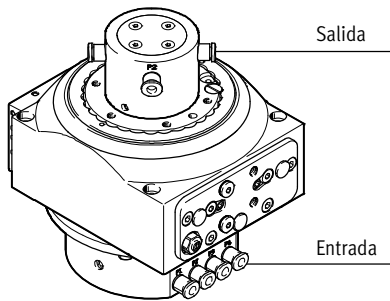

Variente neumática, eléctrica

DHTG-...-P4E4

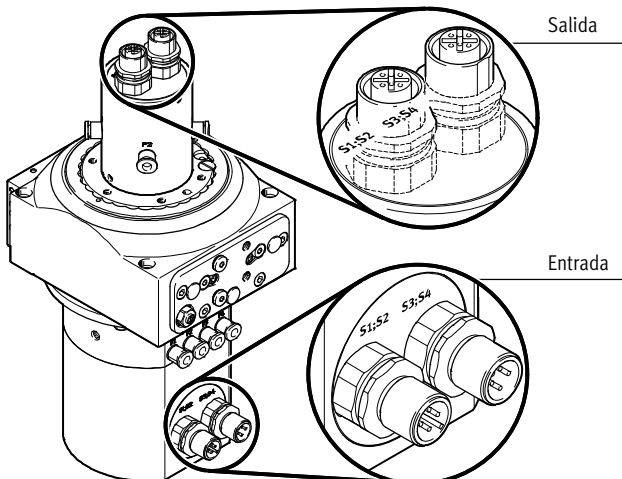

DHTG-...-P4L12

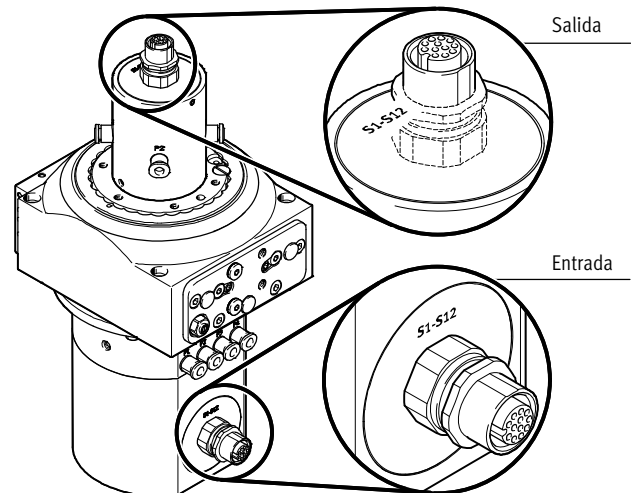

Platos divisores DHTG

Hoja de datos

Especificaciones técnicas			
Variante	Neumática	Neumática, eléctrica	Neumática, eléctrica
Código del producto	P4	P4E4	P4/L12
Conexiones neumáticas			
Cantidad de canales neumáticos	4	4	4
Tubo flexible de diámetro exterior	4		
Presión máx. de funcionamiento [bar]	8		
Para tamaño	M5		
Caudal por canal [l/min]	86		
Conexiones eléctricas			
Cantidad de cables de señal	–	4	12 ¹⁾
Tensión asignada [V c.c.]	–	30	30
Corriente máx. ¹⁾ [A]	–	1,5	1,5
Sección de cable [mm ²]	–	0,14	0,14
Conexión neumática	–	M12	M12

1) De configuración libre

Asignación de contactos – Paso de cables, sistema eléctrico

DHTG-...-P4E4

Entrada				Salida			
Conector M12				Conector tipo zócalo M12			
Nombre	Asignación de contactos	Clavija	Esquema de conexiones	Esquema de conexiones	Clavija	Asignación de contactos	Nombre
S1;S2	+ Señ. 2 – Señ. 1	1 2 3 4			1 2 3 4	+ Señ. 2 – Señ. 1	S1;S2
S3;S4	+ Señ. 4 – Señ. 3	1 2 3 4			1 2 3 4	+ Señ. 4 – Señ. 3	S3;S4

DHTG-...-P4L12

Entrada		Salida	
Conector tipo zócalo M12		Conector tipo zócalo M12	
Nombre	Esquema de conexiones	Esquema de conexiones	Nombre
Señ. 1 ... 12 De configuración libre			Señ. 1 ... 12 De configuración libre

Importante
Solamente pueden emplearse cables de conexión con conexión recta (➔ página 31).

Platos divisores DHTG

Hoja de datos

FESTO

Dimensiones

Datos CAD disponibles en → www.festo.com

Tamaño 65

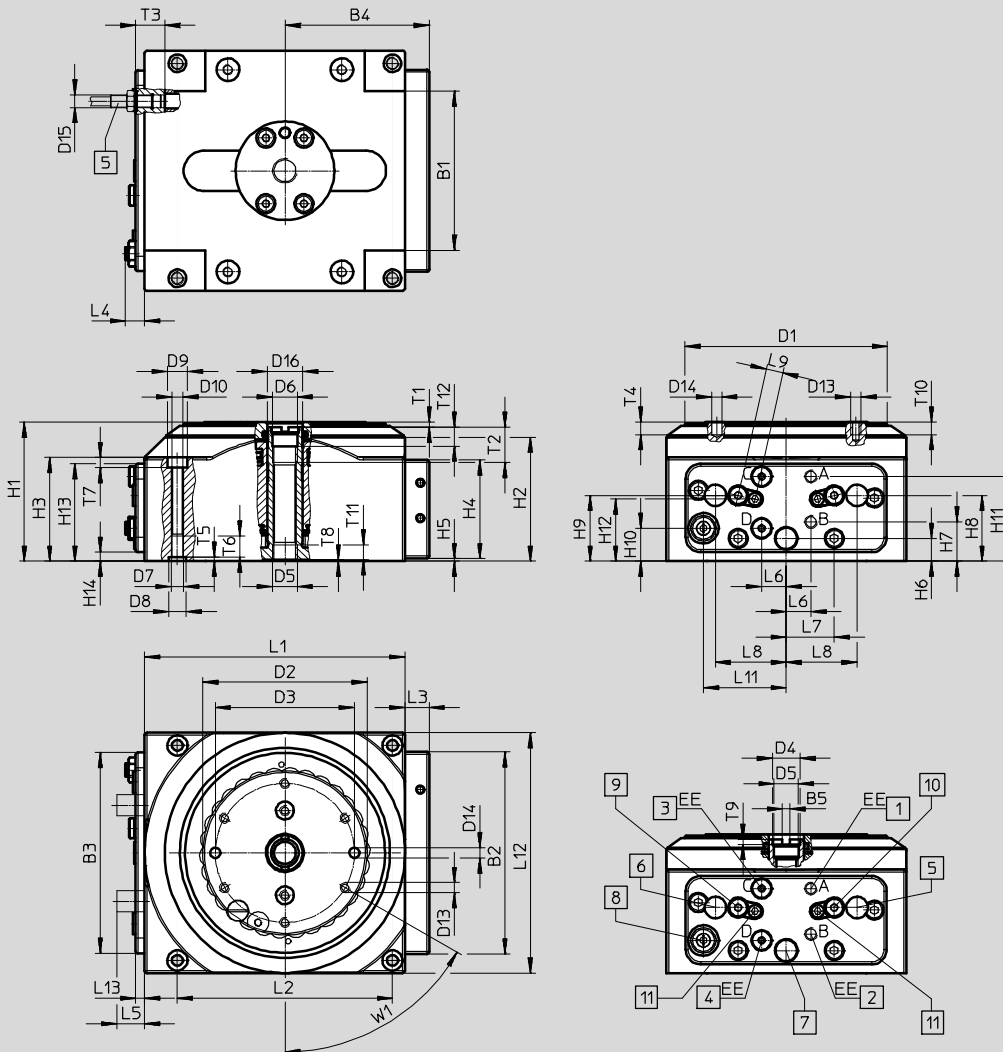

- | | | | |
|---|---|--|---|
| <p>1 Conexión de aire comprimido: desbloquear y girar (funcionamiento pendular: desbloquear)</p> | <p>4 Tapón de cierre; (con funcionamiento pendular: girar la conexión de aire comprimido hacia la izquierda)</p> | <p>7 Captación del bloqueo</p> | <p>10 Ajuste de la amortiguación en la posición final de la operación de giro, con giro hacia la derecha y en funcionamiento pendular (sin función en caso de giro a la izquierda)</p> |
| <p>2 Conexión de aire comprimido: bloquear y carrera de retroceso (funcionamiento pendular: bloquear)</p> | <p>5 Captación invertida para giro hacia la derecha (captación de la posición básica para giro hacia la izquierda)</p> | <p>8 Válvula de estrangulación y antirretorno</p> | <p>11 Bloqueo de la amortiguación en las posiciones finales con 2,5 Nm</p> |
| <p>3 Tapón de cierre; (con funcionamiento pendular: girar la conexión de aire comprimido hacia la derecha)</p> | <p>6 Captación de la posición básica para giro hacia la derecha (captación invertida para giro hacia la izquierda)</p> | <p>9 Ajuste de la amortiguación en la posición final de la operación de giro, con giro hacia la izquierda y en funcionamiento pendular (sin función en caso de giro a la derecha)</p> | |

Platos divisores DHTG

Hoja de datos

Tamaño	B1 ³⁾ ±2	B2	B3	B4	B5 +0,1	D1 ∅	D2 ∅	D3 ¹⁾ ∅	D4 ∅	D5	D6 ∅ H8	D7
65	63	80	79,5	47,5	3	80	65	55	11	G1/8	10	M5

Tamaño	D8 ∅ H8	D9 ∅	D10 ∅	D13	D14 ∅ H8	D15	D16 ∅ H8	EE	H1 ±0,5	H2	H3	H4
65	7	8	4,3	M4	4	M5x0,5	14	M5	55	49	41	39

Tamaño	H5	H6	H7	H8	H9	H10	H11	H12	H13	H14	L1 ±0,1	L2 ¹⁾ □
65	1	9	15,5	26	26	13	33,5	24,5	38,5	3,5	103	85

Tamaño	L3	L4 +1	L5 ²⁾ Máx.	L6	L7	L8	L9	L11	L12 ±0,1	L13 +0,1	T1 ±1	T2 Min.
65	9,5	7,5	11	9,75	19	28	6,75	32,75	95	3,5	2	14

Tamaño	T3 Mín.	T4 Mín.	T5 +0,1	T6 Mín.	T7	T8	T9	T10 Mín.	T11 Mín.	T12	W1
65	12	5	1,6	10	4	0,5	2	6	5	7	60°

- 1) Tolerancia entre taladros para centrar: ±0,02
Tolerancia entre los taladros roscados y los rebajes: ±0,2
- 2) Máx. saliente del ajuste de la amortiguación
- 3) 0,1 +0,05 rebaje

Platos divisores DHTG

Hoja de datos

FESTO

Dimensiones

Datos CAD disponibles en → www.festo.com

Tamaño 90

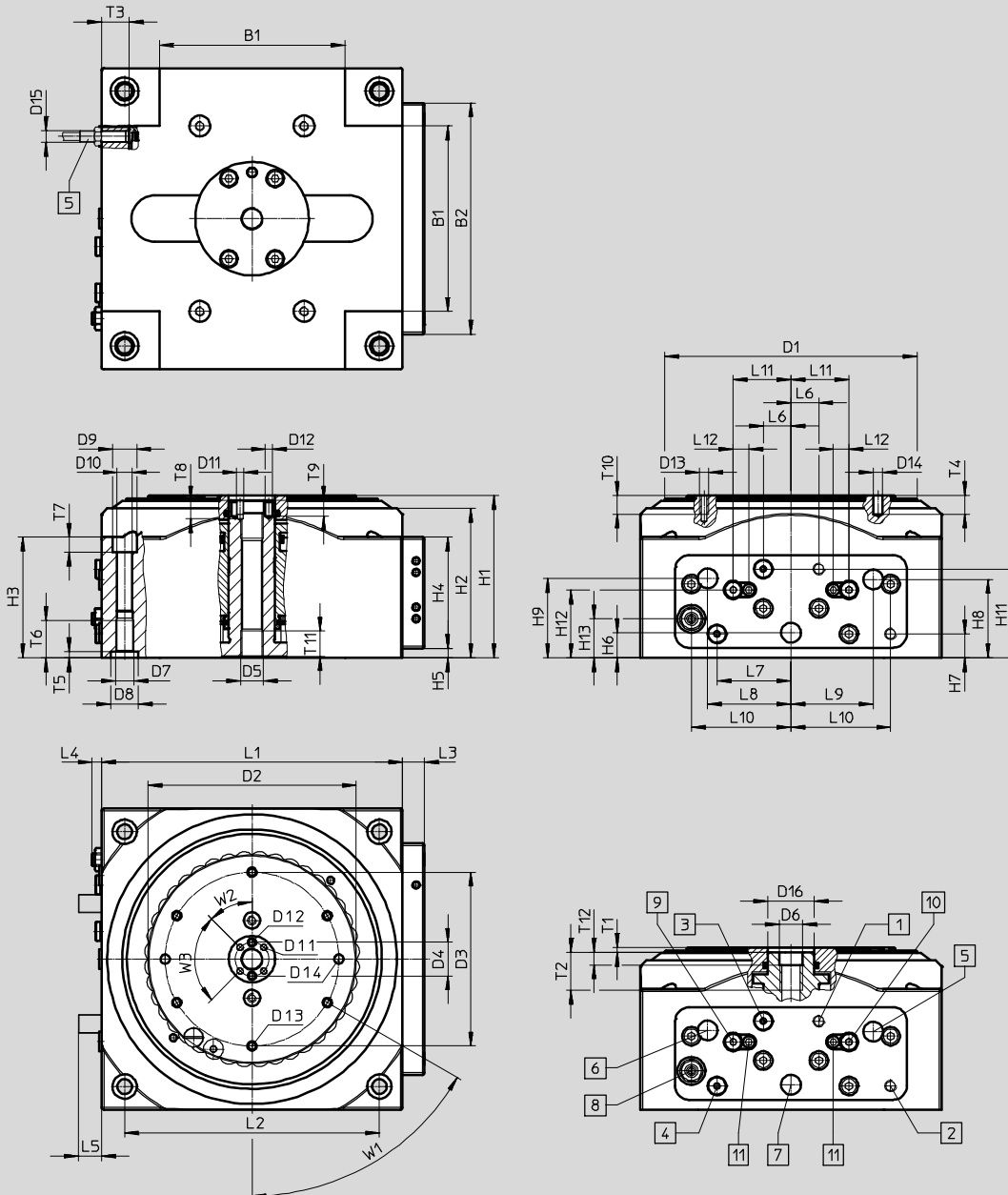

- | | | | | | | | |
|---|---|---|---|---|--|----|--|
| 1 | Conexión de aire comprimido: desbloquear y girar (funcionamiento pendular: desbloquear) | 4 | Tapón de cierre; (con funcionamiento pendular: girar la conexión de aire comprimido hacia la izquierda) | 7 | Captación del bloqueo | 10 | Ajuste de la amortiguación en la posición final de la operación de giro, con giro hacia la derecha y en funcionamiento pendular (sin función en caso de giro a la izquierda) |
| 2 | Conexión de aire comprimido: bloquear y carrera de retroceso (funcionamiento pendular: bloquear) | 5 | Captación invertida para giro hacia la derecha (captación de la posición básica para giro hacia la izquierda) | 8 | Válvula de estrangulación y antirretorno | 11 | Bloqueo de la amortiguación en las posiciones finales con 2,5 Nm |
| 3 | Tapón de cierre; (con funcionamiento pendular: girar la conexión de aire comprimido hacia la derecha) | 6 | Captación de la posición básica para giro hacia la derecha (captación invertida para giro hacia la izquierda) | 9 | Ajuste de la amortiguación en la posición final de la operación de giro, con giro hacia la izquierda y en funcionamiento pendular (sin función en caso de giro a la derecha) | | |

Platos divisores DHTG

Hoja de datos

Tamaño	B1 ³⁾ ±2	B2	D1 ∅	D2 ∅	D3 ¹⁾ ∅	D4 ¹⁾ ∅	D5	D6 ∅ H8	D7	D8 ∅ H8	D9 ∅	D10 ∅
90	80	100	109	90	75	14,5	G1/8	10	M8	12	10,5	6,4

Tamaño	D11	D12 ∅ H8	D13	D14 ∅ H8	D15	D16 ∅ H8	EE	H1 ±0,5	H2	H3	H4	H5
90	M3	3	M4	4	M5x0,5	20	M5	70	64,4	52	48	4

Tamaño	H6	H7	H8	H9	H11	H12	H13	L1 □ ±0,1	L2 ¹⁾ □	L3	L4	L5 ²⁾ Máx.
90	10,75	10,25	33,75	34,25	38,25	29,25	16,75	130	110	9,5	4	10

Tamaño	L6	L7	L8	L9	L10	L11	L12	T1 ±1	T2 Mín.	T3	T4 Mín.
90	12	32	36	35,5	43	25	6,7	2	16,5	12	8

Tamaño	T5 +0,1	T6 Mín.	T7	T8	T9 Mín.	T10 Mín.	T11 Mín.	T12	W1	W2	W3
90	2,6	16	6,5	6	5	8	11	5,5	60°	45°	90°

1) Tolerancia del taladro para centrar: ±0,02mm

Tolerancia de la rosca: ±0,1mm

2) Máx. saliente del ajuste de la amortiguación

3) 0,1 +0,05 rebaje

Platos divisores DHTG

Hoja de datos

FESTO

Dimensiones

Datos CAD disponibles en www.festo.com

Tamaño 140, 220

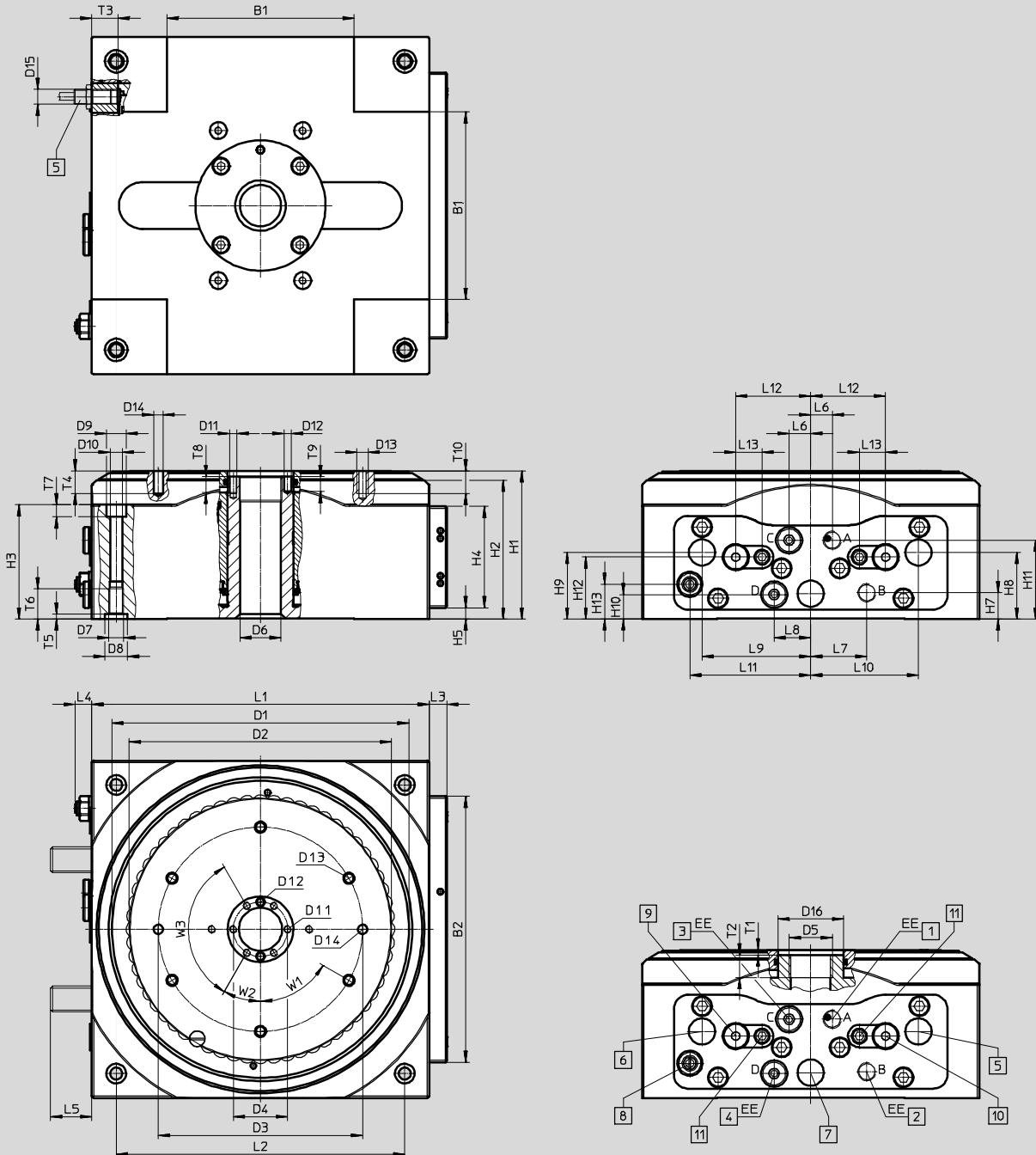

- | | | | |
|---|--|--|---|
| <p>1 Conexión de aire comprimido: desbloquear y girar (funcionamiento pendular: desbloquear)</p> <p>2 Conexión de aire comprimido: bloquear y carrera de retroceso (funcionamiento pendular: bloquear)</p> <p>3 Tapón de cierre; (con funcionamiento pendular: girar la conexión de aire comprimido hacia la derecha)</p> | <p>4 Tapón de cierre; (con funcionamiento pendular: girar la conexión de aire comprimido hacia la izquierda)</p> <p>5 Captación invertida para giro hacia la derecha (captación de la posición básica para giro hacia la izquierda)</p> <p>6 Captación de la posición básica para giro hacia la derecha (captación invertida para giro hacia la izquierda)</p> | <p>7 Captación del bloqueo</p> <p>8 Válvula de estrangulación y antirretorno</p> <p>9 Ajuste de la amortiguación en la posición final de la operación de giro, con giro hacia la izquierda y en funcionamiento pendular (sin función en caso de giro a la derecha)</p> | <p>10 Ajuste de la amortiguación en la posición final de la operación de giro, con giro hacia la derecha y en funcionamiento pendular (sin función en caso de giro a la izquierda)</p> <p>11 Bloqueo de la amortiguación en las posiciones finales con 2,5 Nm</p> |
|---|--|--|---|

Platos divisores DHTG

Hoja de datos

Tamaño	B1 ³⁾ ±2	B2	D1 ∅	D2 ∅	D3 ¹⁾ ∅	D4 ¹⁾ ∅	D5	D6 ∅	D7	D8 ∅ H8	D9 ∅	D10 ∅	D11	D12 ∅ H8
140	100	142	159	140	109	29	M23x1	22	M8	12	10,5	6,4	M4	4
220	150	212	239	220	165	67	-	58,4	M10	15	13,5	8,4	M5	5

Tamaño	D13	D14 ∅ H8	D15	D16 ∅ H8	EE	H1 ±0,5	H2	H3	H4	H5	H6	H7	H8	H9
140	M6	5	M8x1	35	G1/8	79	74	61	54	6	13,5	14	35,5	35,5
220	M8	6	M8x1	75	G1/8	89	83,5	68,5	64	4,5	13,5	24,5	15	15

Tamaño	H10	H11	H12	H13	L1 □ ±0,1	L2 ¹⁾ □	L3	L4 +1	L5 ²⁾ Máx.	L6	L7	L8	L9	L10	L11
140	13	42	33	18,5	180	154	9,5	8,9	22	11,5	30	19,5	58	57,5	64,5
220	24,5	50,5	36,5	24	270	228	12	4,6	22	41	41	41	61	61	99,5

Tamaño	L12	L13	T1 ±1	T2 Mín.	T3 Mín.	T4 Mín.	T5 +0,1	T6 Mín.	T7	T8	T9 Mín.	T10 Mín.	W1	W2	W3
140	40	14	3	12	14	8	2,6	16	6,5	8	8	11	60°	30°	120°
220	68	14	4	-	19	8	3,1	20	8,5	10	10	11	60°	30°	120°

- 1) Tolerancia entre taladros para centrar: ±0,02
Tolerancia entre los taladros roscados y los rebajes: ±0,2
- 2) Máx. saliente del ajuste de la amortiguación
- 3) 0,1 +0,05 rebaje

Platos divisores DHTG

Hoja de datos

FESTO

Dimensiones – Variantes

Datos CAD disponibles en → www.festo.com

P4 – Paso de energía del sistema neumático

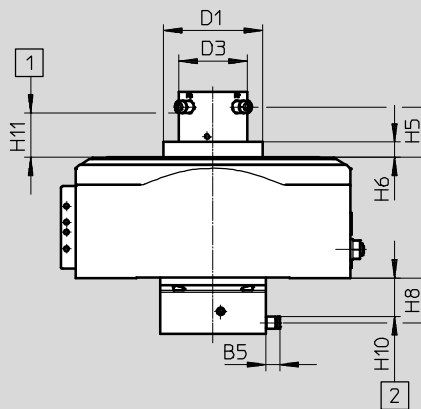
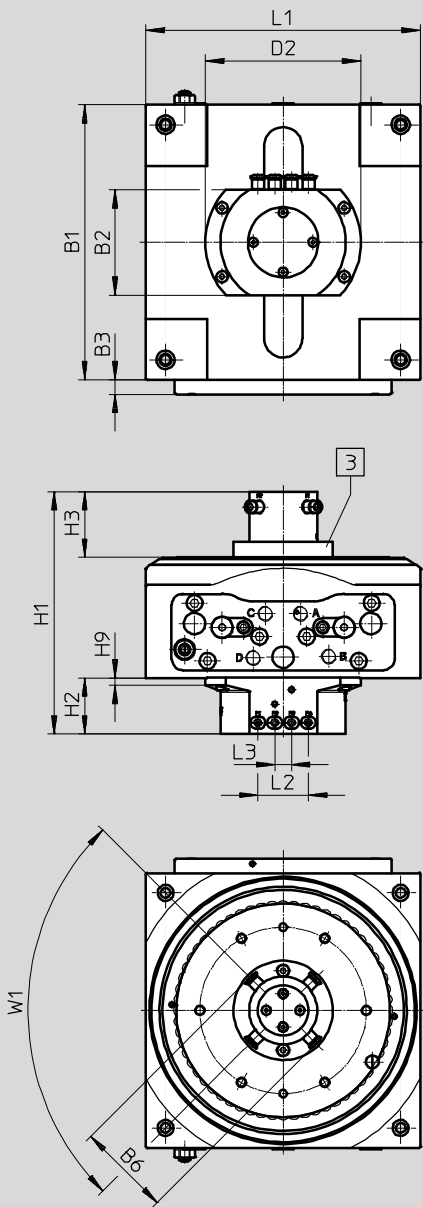

- 1 Máx. altura de montaje en el disco giratorio
- 2 Máx. altura de montaje en la superficie de fijación
- 3 Placa adaptadora solo para los tamaños 140 y 220

Platos divisores DHTG

Hoja de datos

Tamaño	B1	B2 ±0,1	B3	B5	B6	D1 ∅ ±0,1	D2 ∅
65	103	69	9,5	9,3	61,4	-	102
90	130		9,5			-	
140	180		9,5			65	
220	270		12			100	

Tamaño	D3 ∅ ±0,1	H1	H2 ±0,1	H3	H5	H6 ±0,1	H8 ±0,1
65	44,5	125	37	33±0,1	23±0,05	-	29,5
90		140		33±0,1	23±0,05	-	
140		159		43±0,2	33±0,15	10	
220		169		43±0,2	33±0,15	10	

Tamaño	H9	H10	H11	L1	L2 ±0,1	L3 ±0,1	W1
65	5	25	19	95	33	11	90°
90			19	130			
140			29	180			
220			29	270			

Platos divisores DHTG

Hoja de datos

FESTO

Dimensiones – Variantes

Datos CAD disponibles en → www.festo.com

P4E4 – Paso de energía del sistema neumático/eléctrico

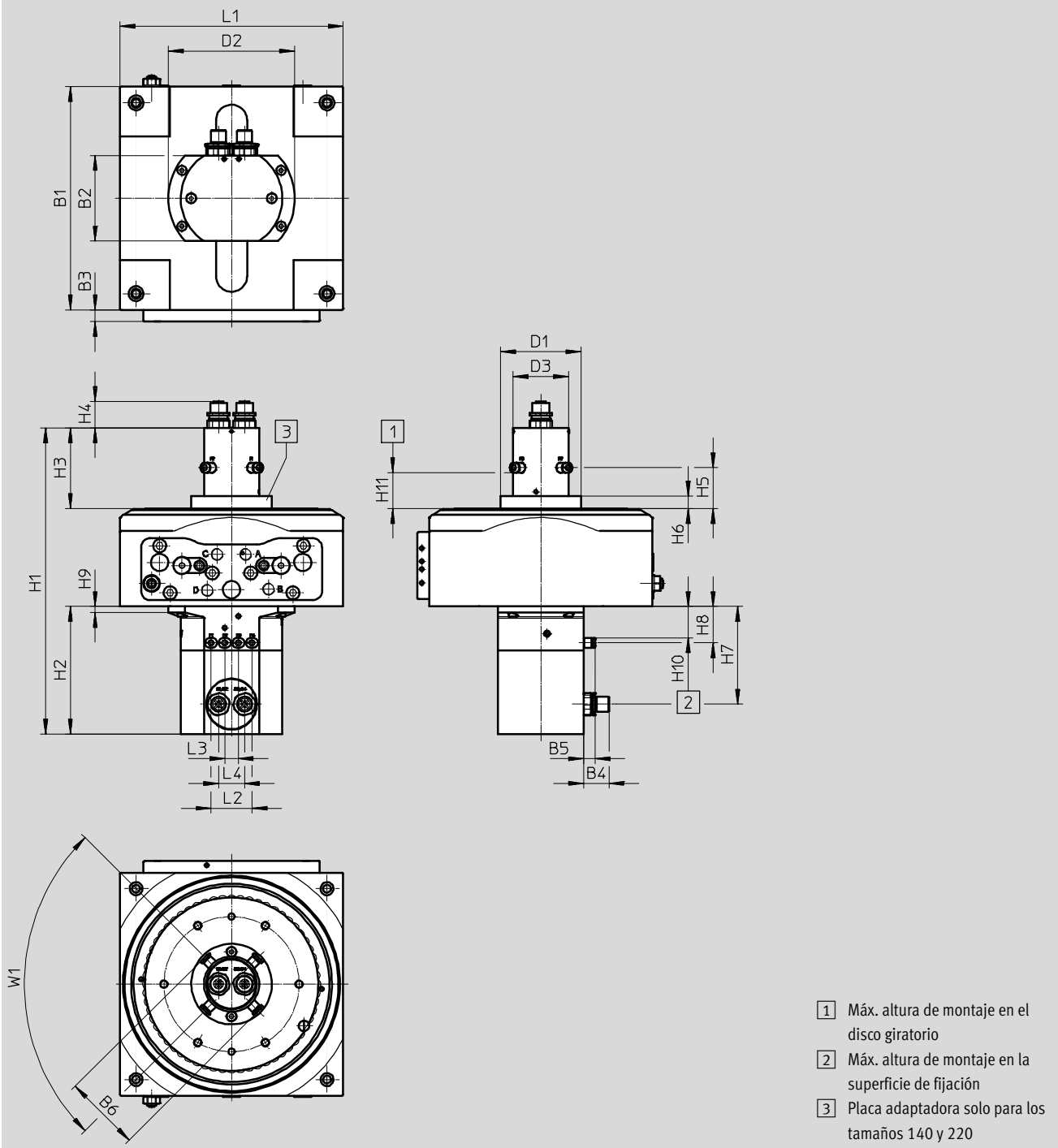

Platos divisores DHTG

Hoja de datos

Tamaño	B1	B2 ±0,1	B3	B4 +3	B5	B6	D1 ∅ ±0,1	D2 ∅	D3 ∅ ±0,1
65	103	69	9,5	19	9,3	61,4	-	102	44,5
90	130		9,5				-		
140	180		9,5				65		
220	270		12				100		

Tamaño	H1	H2 ±0,1	H3	H4 +2	H5	H6 ±0,1	H7	H8 ±0,1
65	213	103	55±0,1	17,5	23±0,05	-	79	29,5
90	228		55±0,1		23±0,05	-		
140	247		65±0,2		33±0,15	10		
220	257		65±0,2		33±0,15	10		

Tamaño	H9	H10	H11	L1	L2 ±0,1	L3 ±0,1	L4	W1
65	5	25	19	95	33	11	21	90°
90			19	130				
140			29	180				
220			29	270				

Platos divisores DHTG

Hoja de datos

FESTO

Dimensiones – Variantes

Datos CAD disponibles en → www.festo.com

P4L12 – Paso de energía del sistema neumático/eléctrico

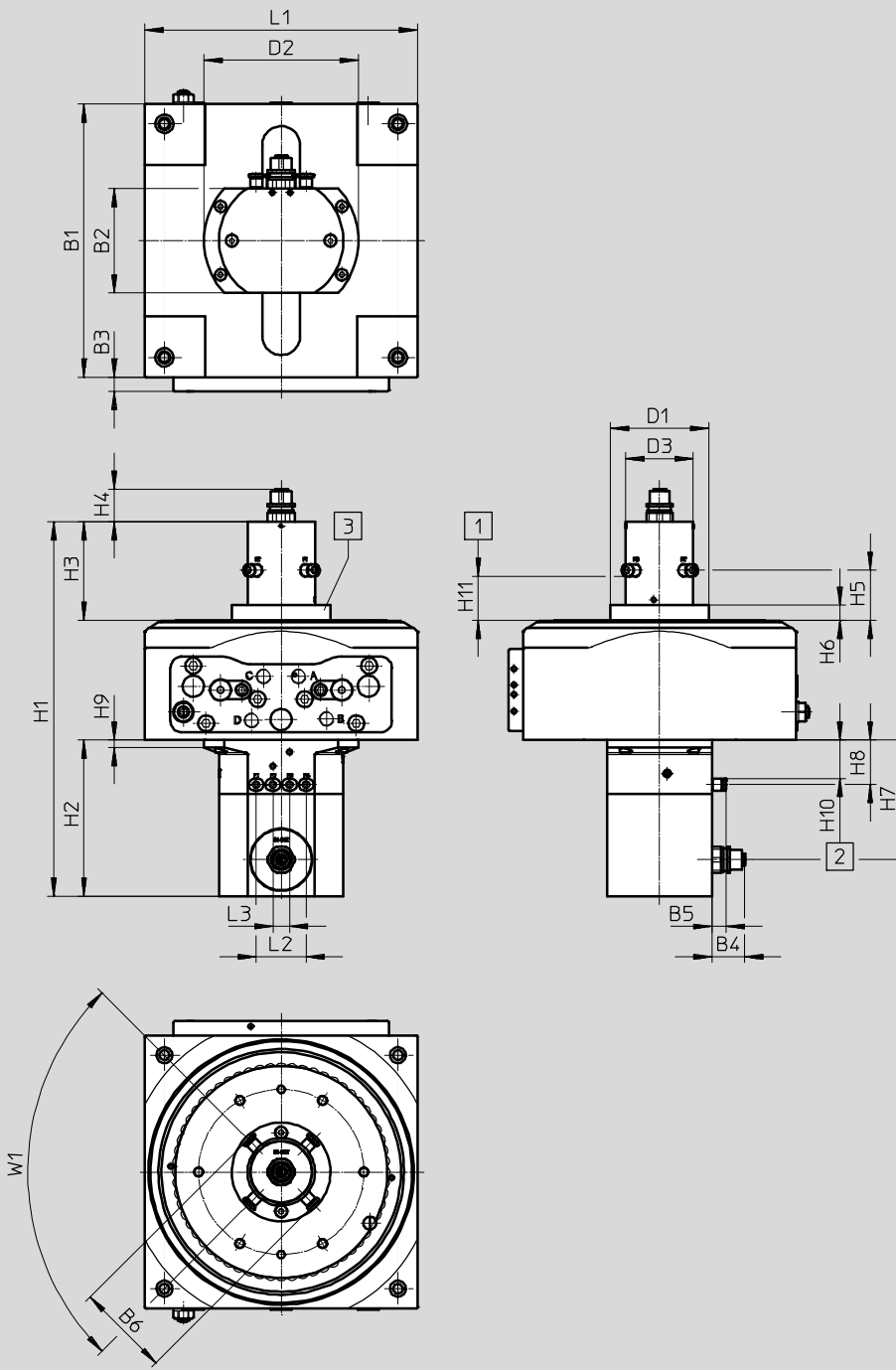

- 1 Máx. altura de montaje en el disco giratorio
- 2 Máx. altura de montaje en la superficie de fijación
- 3 Placa adaptadora solo para los tamaños 140 y 220

Platos divisores DHTG

Hoja de datos

Tamaño	B1	B2 ±0,1	B3	B4 +3	B5	B6	D1 ∅ ±0,1	D2 ∅
65	103	69	9,5	17,5	9,3	61,4	-	102
90	130		9,5				-	
140	180		9,5				65	
220	270		12				100	

Tamaño	D3 ∅ ±0,1	H1	H2 ±0,1	H3	H4 +2	H5	H6 ±0,1	H7
65	44,5	213	103	55±0,1	17,5	23±0,05	-	79
90		228		55±0,1		23±0,05	-	
140		247		65±0,2		33±0,15	10	
220		257		65±0,2		33±0,15	10	

Tamaño	H8 ±0,1	H9	H10	H11	L1	L2 ±0,1	L3 ±0,1	W1
65	29,5	5	25	19	95	33	11	90°
90				19	130			
140				29	180			
220				29	270			

Platos divisores DHTG

Hoja de datos

FESTO

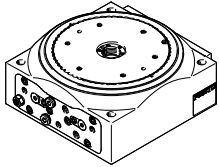
Referencias					
	Tamaño	División	Nº art.	Tipo	
	65	2	548076	DHTG-65-2-A	
		3	555448	DHTG-65-3-A	
		4	548077	DHTG-65-4-A	
		6	548078	DHTG-65-6-A	
		8	548079	DHTG-65-8-A	
		12	548080	DHTG-65-12-A	
		24	548081	DHTG-65-24-A	
		90	2	548082	DHTG-90-2-A
	3		555449	DHTG-90-3-A	
	4		548083	DHTG-90-4-A	
	6		548084	DHTG-90-6-A	
	8		548085	DHTG-90-8-A	
	12		548086	DHTG-90-12-A	
	24		548087	DHTG-90-24-A	
	140		3	555450	DHTG-140-3-A
		4	548088	DHTG-140-4-A	
		6	548089	DHTG-140-6-A	
		8	548090	DHTG-140-8-A	
		12	548091	DHTG-140-12-A	
		24	548092	DHTG-140-24-A	
		220	3	555451	DHTG-220-3-A
			4	548093	DHTG-220-4-A
	6		548094	DHTG-220-6-A	
	8		548095	DHTG-220-8-A	
12	548096		DHTG-220-12-A		
24	548097		DHTG-220-24-A		

Platos divisores DHTG

Referencias – Producto modular

Tabla para pedidos								
Tamaño	65	90	140	220	Condiciones	Código	Entrada código	
M	Referencia del conjunto	575738	575739	575740	575741			
	Tipo de producto	DHTG Serie G					DHTG	DHTG
	Tamaño	65	90	140	220		-...	
	División	2 divisiones		-			-2	
		3 divisiones					-3	
		4 divisiones					-4	
		6 divisiones					-6	
		8 divisiones					-8	
		12 divisiones					-12	
		24 divisiones					-24	
	Detección de la posición	para sensores de proximidad					A	A
O	Paso de energía	Ninguna					-	
		Variante neumática, 4 canales					-P4	
		Variante neumática, 4 canales; Variante eléctrica, 4 señales					-P4E4	
		Variante neumática, 4 canales; Variante eléctrica, 12 cables					-P4L12	

Introducir el código del producto

-
 -
 -

Platos divisores DHTG

Accesorios

FESTO

Kit adaptador
DADG-AK

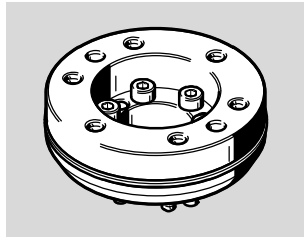

Dimensiones

Datos CAD disponibles en www.festo.com

Con plato giratorio y kit adaptador DADG-AK para fijar un plato fijo

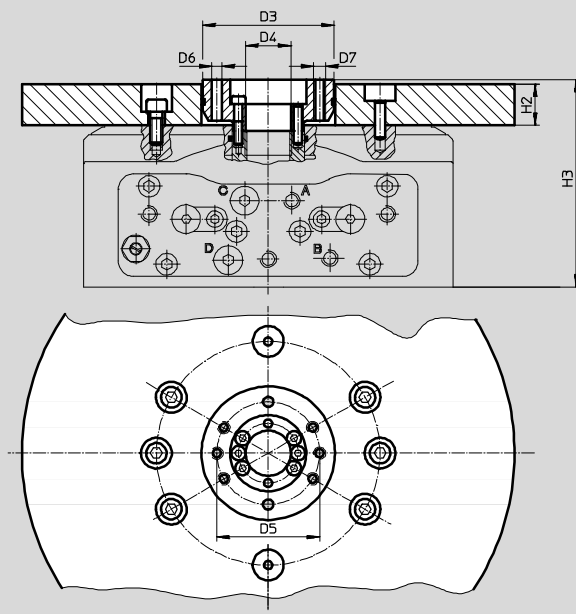

Tamaño	D3 ∅ +0,2	D4 ∅ +0,2	D5 ∅	D6 ∅ H7	D7	H2 Máx.	H3 ±0,5
DADG-AK-65	29	5	20	4	M4	15	72
DADG-AK-90	39	9	30	4	M4	15	87
DADG-AK-140	64	22	50	5	M6	20	101
DADG-AK-220	104	58,4	90	6	M8	20	111

Referencias – Kit adaptador DADG-AK

	Tamaño	Nº art.	Tipo
	65	555424	DADG-AK-65
	90	555425	DADG-AK-90
	140	555426	DADG-AK-140
	220	555427	DADG-AK-220

Platos divisores DHTG

Accesorios

FESTO

Distribuidor giratorio

GF-..., simple

GF-...-2, múltiple



Dimensiones

Datos CAD disponibles en www.festo.com

Con distribuidor giratorio GF-... (simple) y kit adaptador DADG-AK-...

Con distribuidor giratorio GF-1/8-2 (múltiple)

y kit adaptador DADG-AK-220-2G18 – para tamaño 220

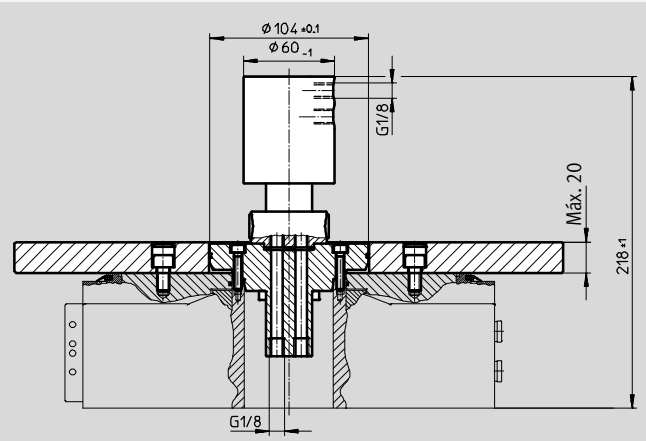
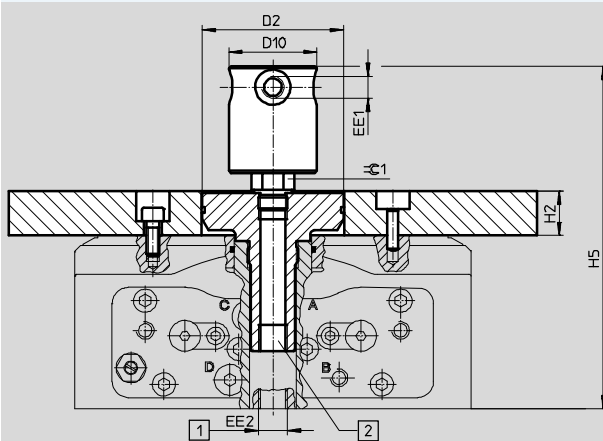

- 1 Conexión de aire comprimido externa con DHTG-65/90
- 2 Conexión de aire comprimido interna con DHTG-140/220

Tamaño	D2	D10 Ø +0,2	EE1	EE2	H2 Máx.	H5 ±1	⌀ 1
DADG-AK-65-1G18 GF-1/8-M5	29	40	M5	G1/8	15	127,5	17
DADG-AK-90-1G18 GF-1/8-M5	39	40	M5	G1/8	15	142,5	17
DADG-AK-140-1G14 GF-1/4-1/8	64	40	G1/8	G1/4	20	155,5	17
DADG-AK-220-1G12 GF-1/2-1/4	104	60	G1/4	G1/2	20	187,5	27

Referencias

Distribuidor giratorio GF

	Tamaño	Nº art.	Tipo
	Simple		
	65, 90	539290	GF-1/8-M5
	140	539291	GF-1/4-1/8
	220	539292	GF-1/2-1/4
Múltiple			
220	539287	GF-1/8-2	



Kit adaptador DADG-AK

	Tamaño	Nº art.	Tipo
	Simple		
	65	555428	DADG-AK-65-1G18
	90	555429	DADG-AK-90-1G18
	140	555430	DADG-AK-140-1G14
220	555431	DADG-AK-220-1G12	
Múltiple			
220	555432	DADG-AK-220-2G18	

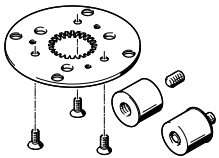

Platos divisores DHTG

Accesorios

FESTO

Referencias					
	Tamaño	División	Nº art.	Tipo	
Kit de conversión DADM-CK					
	65	2	548098	DADM-CK-65-2	
		3	554389	DADM-CK-65-3	
		4	548099	DADM-CK-65-4	
		6	548100	DADM-CK-65-6	
		8	548101	DADM-CK-65-8	
		12	548102	DADM-CK-65-12	
		24	548103	DADM-CK-65-24	
	90	2	548104	DADM-CK-90-2	
		3	555445	DADM-CK-90-3	
		4	548105	DADM-CK-90-4	
		6	548106	DADM-CK-90-6	
		8	548107	DADM-CK-90-8	
		12	548108	DADM-CK-90-12	
		24	548109	DADM-CK-90-24	
	140	3	555446	DADM-CK-140-3	
		4	548110	DADM-CK-140-4	
		6	548111	DADM-CK-140-6	
		8	548112	DADM-CK-140-8	
		12	548113	DADM-CK-140-12	
		24	548114	DADM-CK-140-24	
		220	3	555447	DADM-CK-220-3
	4		548115	DADM-CK-220-4	
	6		548116	DADM-CK-220-6	
	8		548117	DADM-CK-220-8	
12	548118		DADM-CK-220-12		
24	548119		DADM-CK-220-24		
Kit pendular DADM-TK					
	65	-	548120	DADM-TK-65	
	90		548121	DADM-TK-90	
	140		563304	DADM-TK-140	
	220		563305	DADM-TK-220	

Referencias – Sensor de proximidad inductivo					Hojas de datos → Internet: sien
	Tamaño	Contacto	Para tamaño	Nº art.	Tipo
	65, 90	Sensor normalmente abierto	Conector tipo clavija	150371	SIEN-M5B-PS-S-L
		Sensor normalmente cerrado	Conector tipo clavija	150375	SIEN-M5B-PO-S-L
	140, 220	Sensor normalmente abierto	Cable	150386	SIEN-M8B-PS-K-L
			Conector tipo clavija	150387	SIEN-M8B-PS-S-L
		Sensor normalmente cerrado	Cable	150390	SIEN-M8B-PO-K-L
			Conector tipo clavija	150391	SIEN-M8B-PO-S-L

Referencias – Cables					Hojas de datos → Internet: nebu
	Conexión eléctrica en el lado izquierdo	Conexión eléctrica en el lado derecho	Longitud del cable [m]	Nº art.	Tipo
	Conector tipo zócalo recto, M8x1, 3 contactos	Cable extremo abierto, 3 hilos	2,5	541333	NEBU-M8G3-K-2.5-LE3
			5	541334	NEBU-M8G3-K-5-LE3
	Conector acodado tipo zócalo M8x1, 3 contactos	Cable extremo abierto, 3 hilos	2,5	541338	NEBU-M8W3-K-2.5-LE3
			5	541341	NEBU-M8W3-K-5-LE3

Platos divisores DHTG

Accesorios



Cableado de los sensores de proximidad junto con el paso de energía

Representación de ejemplo con DHTG-...-P4E4

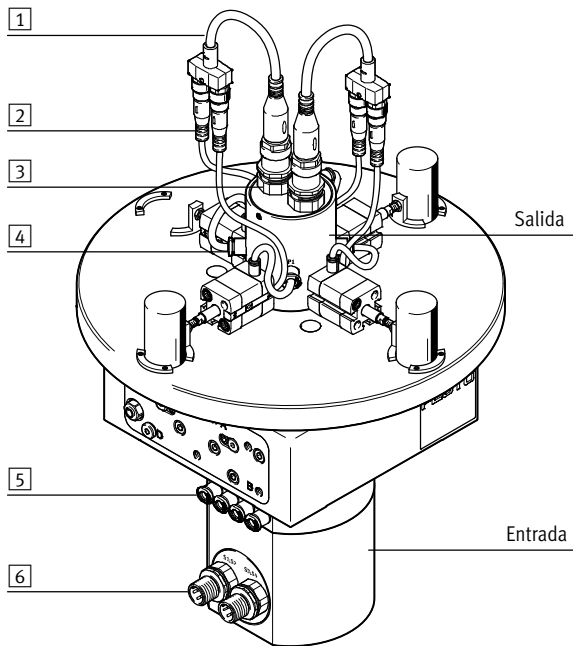

- 1 Distribuidor en Y
NEDY-L2R1-V1-...
- 2 Sensor de proximidad con conector tipo clavija
- 3 Conexión eléctrica (salida)
- 4 Conexión de aire comprimido (salida)
- 5 Conexión de aire comprimido (entrada)
- 6 Conexión eléctrica (entrada)

Importante

Con la variante DHTG-...-P4E4, en la salida del sensor de proximidad se deben utilizar elementos de montaje con conector tipo clavija. A continuación, se conectan mediante un distribuidor en Y al módulo de paso de cables.

Referencias – Cables para sensor de proximidad

	Conexión eléctrica en el lado izquierdo	Conexión eléctrica en el lado derecho	Apropiado para cadenas de arrastre	Longitud del cable [m]	Nº art.	Tipo
DHTG-...-P4E4						
Entrada						
	Conector tipo zócalo recto, M12x1, 5 cont.	Cable, extremo abierto, 4 hilos	■	2,5	550326	NEBU-M12G5-K-2.5-LE4
				5	541328	NEBU-M12G5-K-5-LE4
Salida (Output)						
	Conector recto tipo clavija, M12x1, 4 cont.	2 x conector tipo zócalo, M8x1, 3 contactos	-	0,3 ¹⁾	8032867	NEDY-L2R1-V1-M8G3-U-M12G4-0.3R
DHTG-...-P4L12						
Entrada / Salida						
	Conector recto tipo clavija, M12x1, 12 contactos	Conector recto tipo clavija, M12x1, 12 hilos	■	0,3	3947404	NEBS-SM12G12-E-0.3-N-M12G12
		Cable extremo abierto, 12 hilos	■	0,5	3947401	NEBS-SM12G12-E-0.5-N-LE12
				5	3947395	NEBS-SM12G12-E-5-N-LE12

1) Hay disponibles longitudes del cable de 0,3 m hasta 30 m → Internet: nedy

Referencias – Racor giratorio

	Descripción	Nº art.	Tipo
	Repuesto para el paso de energía Puede sustituirse en caso necesario	3920687	DHAS-SCR12-H6