

Flächenportale EXCH

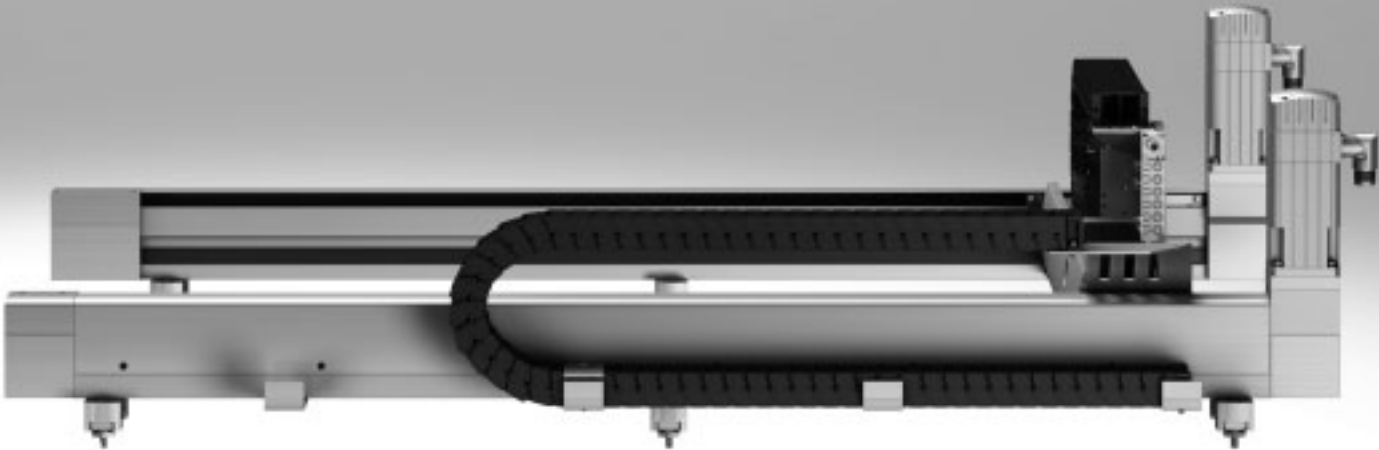

Flächenportale EXCH

Merkmale

Auf einen Blick

Allgemeines

- Höchste Dynamik im Vergleich zu anderen kartesischen Portallösungen
- Das Antriebskonzept sorgt für geringe bewegte Eigenmasse
- Flache Systembauweise
- Ideal abgestimmtes Antriebs- und Controllerpaket
- Hohe Beschleunigung in beiden Achsrichtungen

Anwendungsbeispiele

- Schnelles Umsetzen von Teilen und Baugruppen im großen rechteckigen Arbeitsraum, z. B.:
 - Sortieren
 - Beladen, Entladen
 - Kleben, Schneiden

Funktionsprinzip

Ein Schlitten wird über einen Zahnriemen in einem 2-dimensionalen Raum bewegt (X-Y-Achse). Das System wird über 2 feststehende Motoren angetrieben. Die Motoren sind mit dem Zahn-

riemen gekoppelt. Dieser wird über Umlenkrollen geführt, so dass der Schlitten, durch entsprechende Ansteuerung der Motoren, jede beliebige Position in einem Arbeitsraum anfahren

kann.

Durch den Einsatz von Anbauelementen können weitere Prozesse von unabhängigen Z-Achsen übernommen werden.

		Motor 1		
Motor 2	+			
	•			
	-			

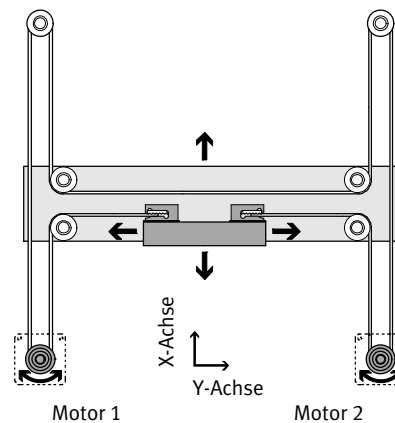

Typ		EXCH-40	EXCH-60
Führung		Kugelumlaufführung	
Hub der			
X-Achse	[mm]	200 ... 2000	500 ... 2500
Y-Achse	[mm]	200 ... 1000	500 ... 1500
Z-Achse	[mm]	50, 100, 150, 200	
Nennlast bei max. Dynamik ¹⁾	[kg]	4	6
Max. Geschwindigkeit			
waagrecht	[m/s]	5	5
senkrecht	[m/s]	4	3
Max. Beschleunigung			
waagrecht	[m/s ²]	50	
senkrecht	[m/s ²]	30	
Wiederholgenauigkeit ²⁾	[mm]	±0,1	
Einbaulage ³⁾		waagrecht oder senkrecht	

1) Nennlast = Werkzeuglast (Anbauelement (Z-Achse) + z. B. Greifer) + Nutzlast
 2) Die Wiederholgenauigkeit bezieht sich auf den Mittelpunkt des Schlittens
 3) Senkrechte Einbaulage nur zulässig mit Motoren mit Bremse und Bremswiderständen

Flächenportale EXCH

Merkmale

Motorbauvarianten

EXCH-...-B – Motor unten

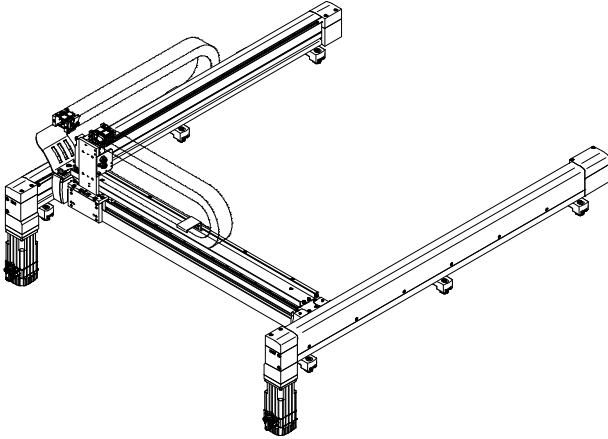

EXCH-...-T – Motor oben

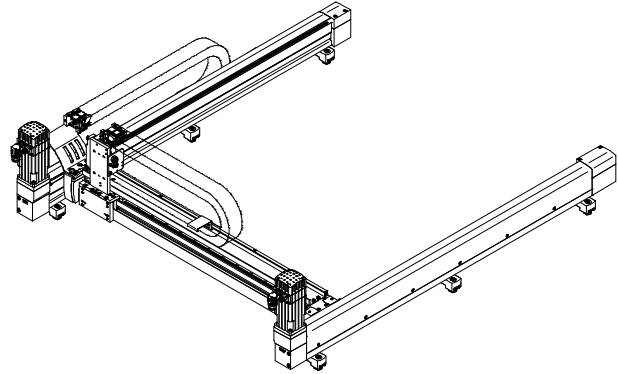

Einbaulagen

Waagrecht

- Einbau immer mit Energiekette oben

Senkrecht

- Nur die X-Achsen dürfen senkrecht eingebaut werden
- Motoren müssen oben sein, damit die Energiekette frei hängen kann
- In Verbindung mit dem Schaltschrank muss das integrierte Sicherheitsschaltgerät mit Netzausfallerkennung (Bestellcode S2) bestellt werden
- Nur In Verbindung mit den leistungsstärkeren Motoren.
 - EXCH-40: Bestellcode AB2
 - EXCH-60: Bestellcode AB3
- Nur Motoren mit Bremse verwenden
- Bremswiderstände sind zwingend erforderlich

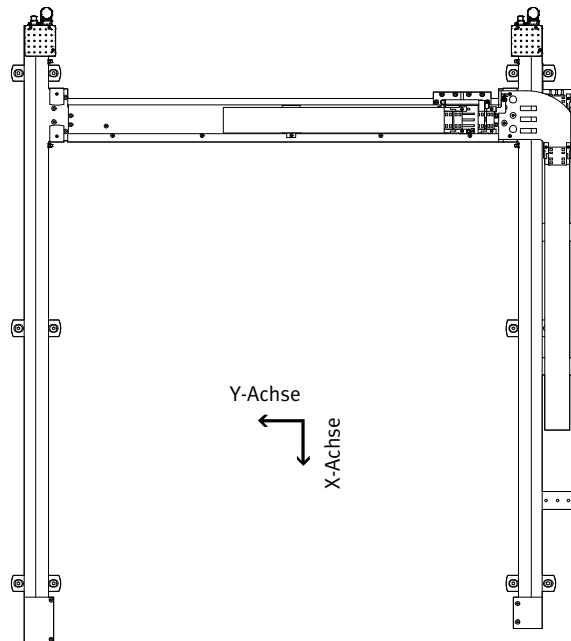
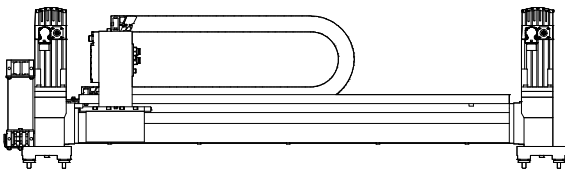

 Hinweis

Bei der Inbetriebnahme muss die Motorbremse sicherheitsgerichtet geöffnet werden. Hierzu wird das Bediengerät CDSA (→ Produktbaukasten) empfohlen.

Flächenportale EXCH

Merkmale

Auswahl an Anbauelementen (Z-Achse)

Ohne Anbauelement

Bei Lieferung bereits installiert sind:

- 1 2 Druckluftanschlüsse für z. B. Z-Achse
- 2 Multipolverteiler (6fach) zum Bündeln von Signalen: – z. B. Näherungsschalter

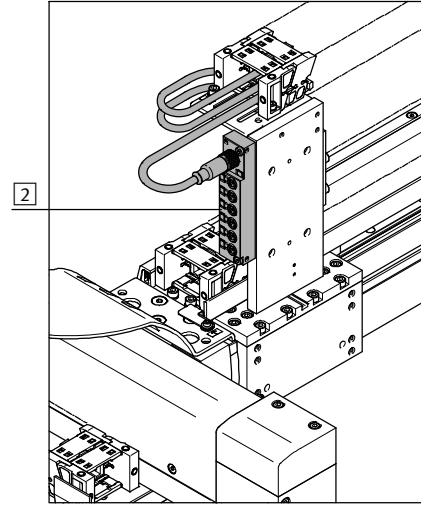
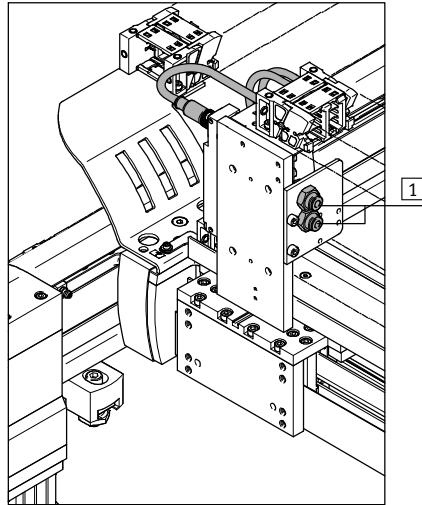

Anbauelement, pneumatisch (Mini-Schlitten DGSL)

Bei Lieferung bereits installiert sind:

- 1 Magnetventil zur Steuerung des Antriebs
- 2 1 Druckluftanschluss für z. B. Greifer
- 3 Multipolverteiler (6fach) zum Bündeln von Signalen: – für Mini-Schlitten DGSL: – 2 Näherungsschalter – 1 Magnetventil – 3 Anschlüsse frei verfügbar
- 4 Näherungsschalter zur Abfrage der Endlagen

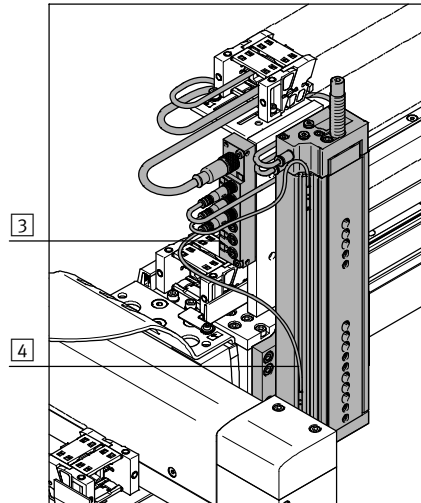
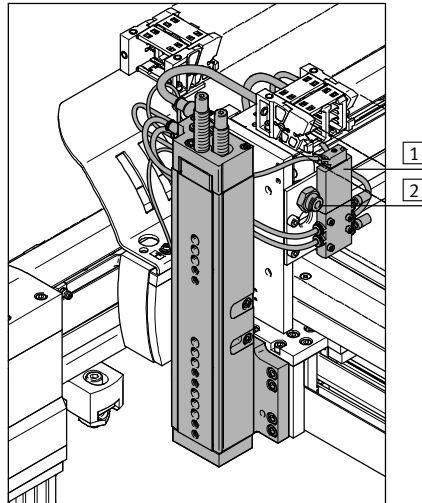

Anbauelement, elektrisch (Mini-Schlitten EGSL)

Bei Lieferung bereits installiert sind:

- 1 2 Druckluftanschlüsse für z. B. Greifer
- 2 Multipolverteiler (6fach) zum Bündeln von Signalen: – z. B. Näherungsschalter

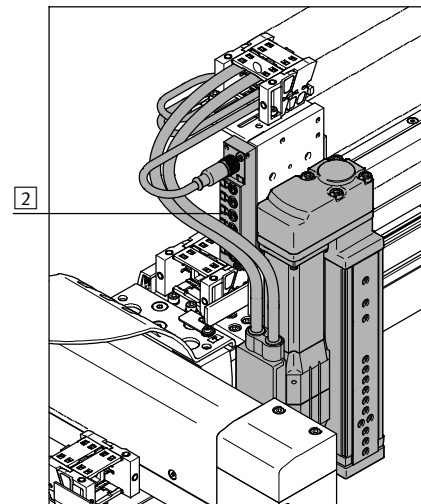
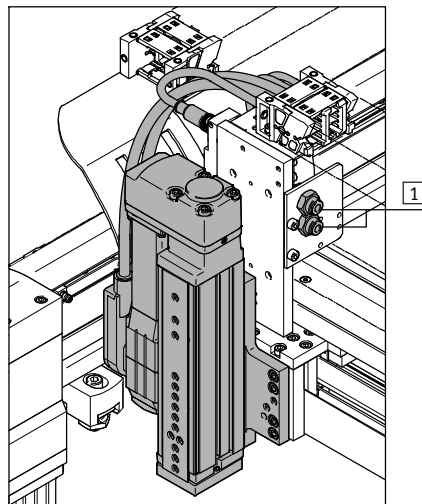

Weitere Informationen → 18

Flächenportale EXCH

Merkmale

Steuerungssysteme CMCA

Abgestimmt auf das jeweilige Flächenportal EXCH kann man über den Produktbaukasten → 32 das entsprechende Steuerungssystem CMCA (Schaltschrank) bestellen.

Es ist in drei Ausprägungen verfügbar:

- Montageplatte
- Montageplatte im Schaltschrankgehäuse
- Montageplatte im Schaltschrankgehäuse mit Sockel

Das Steuerungssystem beinhaltet die zur Ansteuerung notwendige Mehrachssteuerung CMXR und die Motorcontroller CMMP. Zusätzlich ist ein Sicherheitskreis integriert, der die Basisfunktionalität in Verbindung mit dem Handbediengerät CDSA abbildet.

Die Version mit dem Schaltschrankgehäuse verfügt zusätzlich über Bedienelemente und Lüfter in der Tür.

Montageplatte im Schaltschrankgehäuse

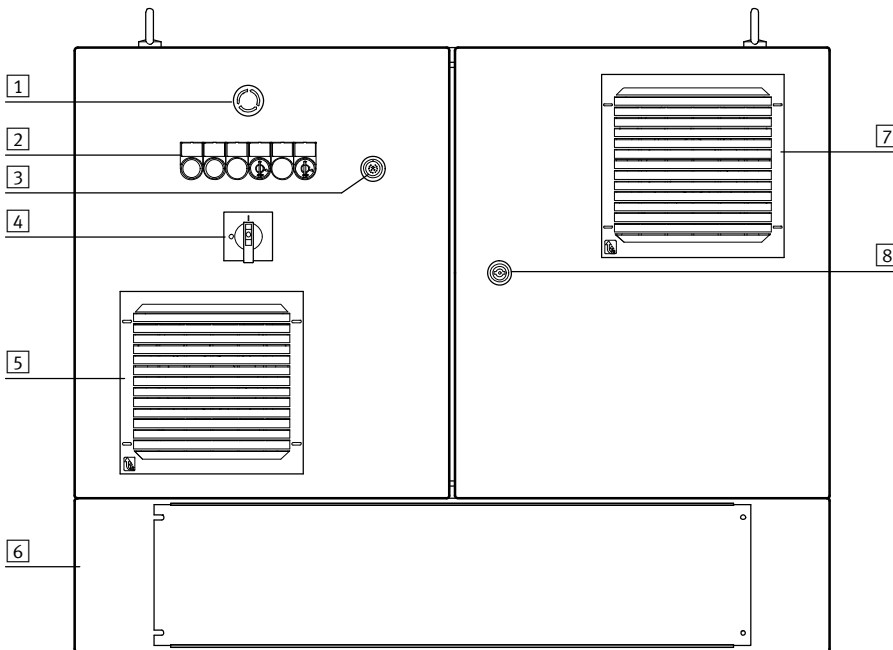

- 1 Not-Halt-Schalter
- 2 Bedien- und Signalelemente
- 3 Anschluss für Handbediengerät CDSA
- 4 Hauptschalter
- 5 Abdeckung Schaltschranklüfter
- 6 Sockel (optional)
- 7 Abdeckung Austrittsfilter
- 8 Verriegelung Schaltschranktüren

Montageplatte

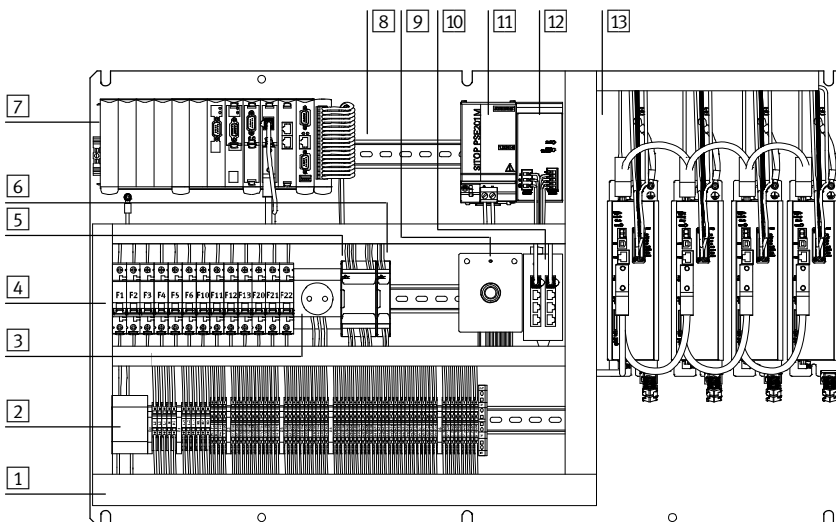

- 1 Klemmleisten X0 ... X6
- 2 Kontrollmodul für Netzausfallerkennung
- 3 Schutzkontakt-Steckdose
- 4 Sicherungen F1 ... F22
- 5 Steuerung Sicherheitschaltkreis
- 6 Steuerung Sicherheitschaltkreis Erweiterung
- 7 Mehrachssteuerung
- 8 Zusätzliche Peripheriemodule möglich
- 9 Anschluss für CDSA
- 10 Ethernet-Switch
- 11 Puffermodul 24 V DC
- 12 Netzteil 24 VDC
- 13 Motorcontroller

Flächenportale EXCH

Typenschlüssel

EXCH - 40 - 750 - 400 - KF - AB1 - B - L - P2 - CC

Typ	
EXCH	Flächenportal
Baugröße	
Hub der X-Achse [mm]	
Hub der Y-Achse [mm]	
Führung	
KF	Kugelumlauführung
Motorart	
W	ohne Motor
AB1	Servomotor, Baugröße 70, mit Bremse
AB2	Servomotor, Baugröße 100, mit Bremse
AB3	Servomotor, Baugröße 140, mit Bremse
AS1	Servomotor, Baugröße 70
AS2	Servomotor, Baugröße 100
AS3	Servomotor, Baugröße 140
Anbaulage Motor	
B	unten
T	oben
Anschlussseite Energiekette	
L	links
Anbauelemente	
TO	ohne Anbauelemente
E1	Hubeinheit elektrisch, Hub 100 mm
E2	Hubeinheit elektrisch, Hub 200 mm
P1	Hubeinheit pneumatisch, Hub 50 mm
P2	Hubeinheit pneumatisch, Hub 100 mm
P3	Hubeinheit pneumatisch, Hub 150 mm
P4	Hubeinheit pneumatisch, Hub 200 mm
Steuerungssystem	
-	ohne Steuerungssystem
C	Montageplatte
CC	Schaltschrank
CS	Schaltschrank mit Sockel

Flächenportale EXCH

Typenschlüssel

- C2 - B1 - [] - B - 5K - [] - DE

Mehrachsccontroller	
-	ohne Controller
C2	CMXR-C2, mit integrierter SPS

Motorcontroller	
-	ohne
B1	2x CMMP-AS-C5-3A, ohne elektrische Fronteinheit
B2	2x CMMP-AS-C5-3A, 1x CMMP-AS-C2-3A, für Fronteinheit (1 elektrische Achse)
B3	2x CMMP-AS-C5-3A, 2x CMMP-AS-C2-3A, für Fronteinheit (2 elektrische Achsen)
B6	2x CMMP-AS-C5-11A-P3, ohne elektrische Fronteinheit
B7	2x CMMP-AS-C5-11A-P3, 1x CMMP-AS-C2-3A, für Fronteinheit (1 elektrische Achse)
B8	2x CMMP-AS-C5-11A-P3, 2x CMMP-AS-C2-3A, für Fronteinheit (2 elektrische Achsen)

Sicherheitstechnik	
-	ohne Sicherheitsschaltgerät
S1	integriertes Sicherheitsschaltgerät
S2	integriertes Sicherheitsschaltgerät mit Netzausfallerkennung

Bedienterminal	
-	ohne
B	mit Bediengerät CDSA

Leitungslänge [m]	
-	ohne
5K	5 m
10K	10 m

Montagebausatz	
-	mit Justierbausatz
P	mit Befestigungsbausatz

Dokumentationssprache	
DE	deutsch
EN	englisch
ES	spanisch
FR	französisch
IT	italienisch
RU	russisch
ZH	chinesisch



 Hinweis
 Bestellangaben → 32

Flächenportale EXCH

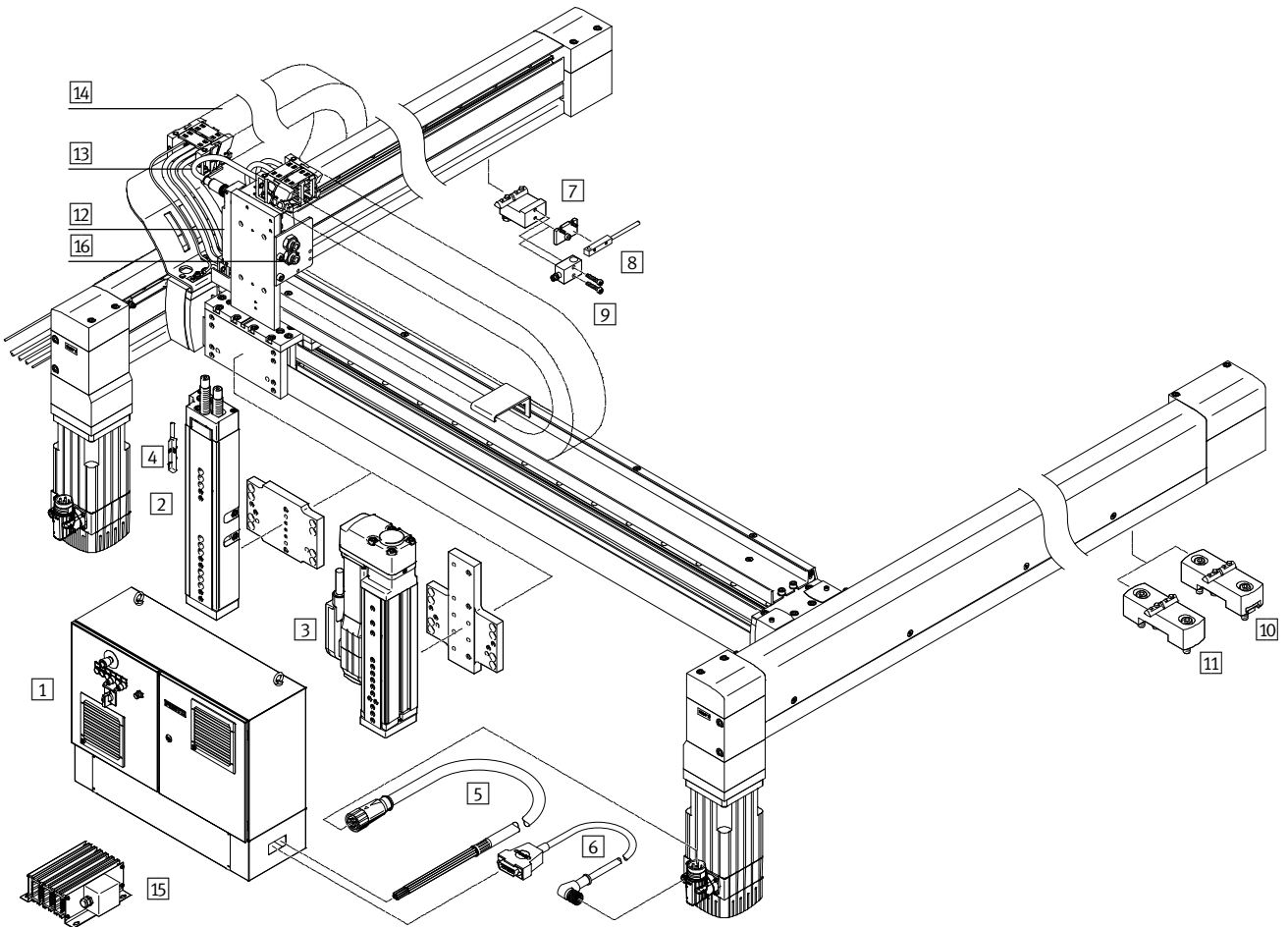
Peripherieübersicht

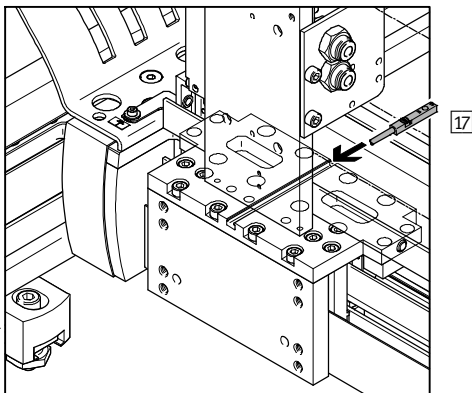

Näherungsschalter zur Abfrage der Schlittenposition an der Y-Achse



Flächenportale EXCH

Peripherieübersicht

Anbauteile und Zubehör		
Typ	Beschreibung	→ Seite/Internet
1 Steuerungssystem CMCA	<ul style="list-style-type: none"> zur Steuerung des Flächenportals 	cmca
2 Mini-Schlitten P1, P2, P3, P4	<ul style="list-style-type: none"> pneumatisches Anbauelement (Mini-Schlitten DGSL), für die Z-Achse 	dgsl
3 Mini-Schlitten E1, E2	<ul style="list-style-type: none"> elektrisches Anbauelement (Mini-Schlitten EGSL) mit Motorleitung NEBM und Encoderleitung NEBM, für die Z-Achse 	egsl
4 Näherungsschalter SME-10M	<ul style="list-style-type: none"> zur Positionsabfrage der Z-Achse im Lieferumfang des Flächenportals EXCH-...-P... enthalten 	35
5 Motorleitung NEBM-M23G8	<ul style="list-style-type: none"> Verbindungsleitung zwischen Motor und Motorcontroller CMMP-AS im Lieferumfang des Flächenportals EXCH-...-A... enthalten 	36
6 Encoderleitung NEBM-M12W8	<ul style="list-style-type: none"> Verbindungsleitung zwischen Encoder und Motorcontroller CMMP-AS im Lieferumfang des Flächenportals EXCH-...-A... enthalten 	36
7 Sensorbefestigung EAPR	<ul style="list-style-type: none"> zur Befestigung der Näherungsschalter SIES-Q8B, SIES-V3B an der X-Achse nicht im Lieferumfang des Flächenportals enthalten 	22
8 Näherungsschalter SIES-Q8B	<ul style="list-style-type: none"> zur Positionsabfrage der X-Achse nicht im Lieferumfang des Flächenportals enthalten 	35
9 Näherungsschalter SIES-V3B	<ul style="list-style-type: none"> zur Positionsabfrage der X-Achse nicht im Lieferumfang des Flächenportals enthalten 	35
10 Justierbausatz EADC-12	<ul style="list-style-type: none"> höhenverstellbarer Befestigungsbausatz für das Flächenportal im Lieferumfang des Flächenportals enthalten. Wenn im Produktbaukasten kein Justierbausatz gewählt wird, wird automatisch der Befestigungsbausatz geliefert 	30
11 Befestigungsbausatz EAHM-E12	<ul style="list-style-type: none"> nicht höhenverstellbarer Befestigungsbausatz für das Flächenportal 	30
12 Multipolverteiler NEDU	<ul style="list-style-type: none"> zum Anschließen von bis zu 6 Ein-/Ausgängen im Lieferumfang des Flächenportals enthalten 	nedu
13 Steckdosenleitung SIM	<ul style="list-style-type: none"> Verbindungsleitung zwischen Multipolverteiler NEDU und Steuerung im Lieferumfang des Flächenportals enthalten 	sim
14 Energiekette	<ul style="list-style-type: none"> für EXCH-40: Typ IGUS E6.29.040.075.0 für EXCH-60: Typ IGUS E6.35.050.075.0 	–
15 Bremswiderstand CACR-KL2	<ul style="list-style-type: none"> bei senkrechter Einbaulage zwingend erforderlich 	35
16 Kunststoffschlauch PUN-H-6x1	<ul style="list-style-type: none"> bei Lieferung sind zwei Druckluftschläuche an den Schottverschraubungen angeschlossen und in den Energieketten verlegt (bei pneumatischer Z-Achse ein Schlauch am Ventil und einer an der Schottverschraubung) 	pun
17 Näherungsschalter SIES-8M	<ul style="list-style-type: none"> zur Positionsabfrage der Y-Achse nicht im Lieferumfang des Flächenportals enthalten 	35
– Motorleitung NEBM-T1G8	<ul style="list-style-type: none"> Verbindungsleitung zwischen Motor an der Z-Achse und Motorcontroller CMMP-AS im Lieferumfang des Flächenportals EXCH-...-E... enthalten 	36
Encoderleitung NEBM-T1G8	<ul style="list-style-type: none"> Verbindungsleitung zwischen Encoder an der Z-Achse und Motorcontroller CMMP-AS im Lieferumfang des Flächenportals EXCH-...-E... enthalten 	36
Bedienterminal CDSA	<ul style="list-style-type: none"> zur Bedienung des Mehrachscontrollers CMXR wahlweise mit oder ohne Bedienterminal lieferbar 	cdsa

Flächenportale EXCH

Datenblatt

Baugröße
40, 60



Allgemeine Technische Daten			
Baugröße		40	60
Konstruktiver Aufbau	Flächenportal		
Führung	Kugelumlaufführung		
Hub der			
X-Achse	[mm]	200 ... 2000	500 ... 2500
Y-Achse	[mm]	200 ... 1000	500 ... 1500
Z-Achse	[mm]	50, 100, 150, 200	
EXCH-...-E1	[mm]	100	
EXCH-...-E2	[mm]	200	
EXCH-...-P1	[mm]	50	
EXCH-...-P2	[mm]	100	
EXCH-...-P3	[mm]	150	
EXCH-...-P4	[mm]	–	200
Nennlast bei max. Dynamik ¹⁾	[kg]	4	6
Max. Drehmoment ²⁾	[Nm]	→ 14	
Max. Leerlaufdrehmoment ²⁾³⁾	[Nm]	→ 15	
Max. Beschleunigung ⁴⁾			
waagrecht	[m/s ²]	50	
senkrecht	[m/s ²]	30	
Max. Geschwindigkeit ⁴⁾			
waagrecht	[m/s]	5	
senkrecht	[m/s]	4	3
Wiederholgenauigkeit	[mm]	±0,1	
Einbaulage ⁵⁾	waagrecht oder senkrecht		
Befestigungsart	Befestigungsbausatz, Justierbausatz		

- 1) Nennlast = Werkzeuglast (Anbauelement (Z-Achse) + z. B. Greifer) + Nutzlast
- 2) Diese Werte müssen auch beim Einbau von Fremdmotoren eingehalten werden
- 3) Bei v=0,2 m/s und 45°-Fahrt.
- 4) Diese Daten gelten nur unter idealen Bedingungen.
Für eine genaue Auslegung bitte Rücksprache mit einem Fachberater von Festo halten.
Weitere Informationen → 15
- 5) Senkrechter Einbau nur zulässig mit Motoren mit Bremse und Bremswiderständen

Berücksichtigung der Software-Endlagen

Bei Auswahl der Hübe von X- und Y-Achse muss zu dem Arbeitshub L2 das Maß L3 für die Software-Endlagen berücksichtigt werden. Das Maß ist frei wählbar. Im Lieferumfang des Flächenportals sind Einstellstücke mit L3 = 30 mm enthalten.

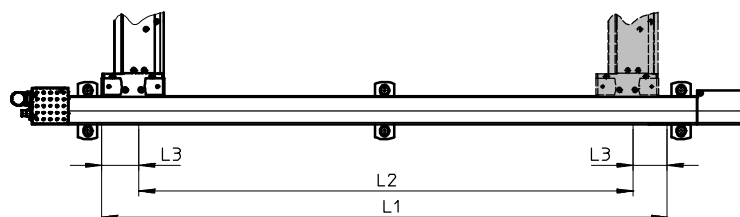

$$\text{Hub } L1 = \text{Arbeitshub } L2 + 2 \times \text{Software-Endlage } L3$$

Flächenportale EXCH

Datenblatt

Betriebs- und Umweltbedingungen		
Baugröße	40	60
Schutzart	IP40	
Umgebungstemperatur ¹⁾	[°C]	+10 ... +50
Lagertemperatur	[°C]	-10 ... +60
Relative Luftfeuchtigkeit	[%]	0 ... 90 (nicht kondensierend)
Schalldruckpegel	[dB(A)]	74
Einschaltdauer	[%]	100
CE-Zeichen (siehe Konformitätserklärung)	nach EU-Maschinen-Richtlinie	

1) Einsatzbereich der Näherungsschalter und Motoren beachten

Werkstoffe

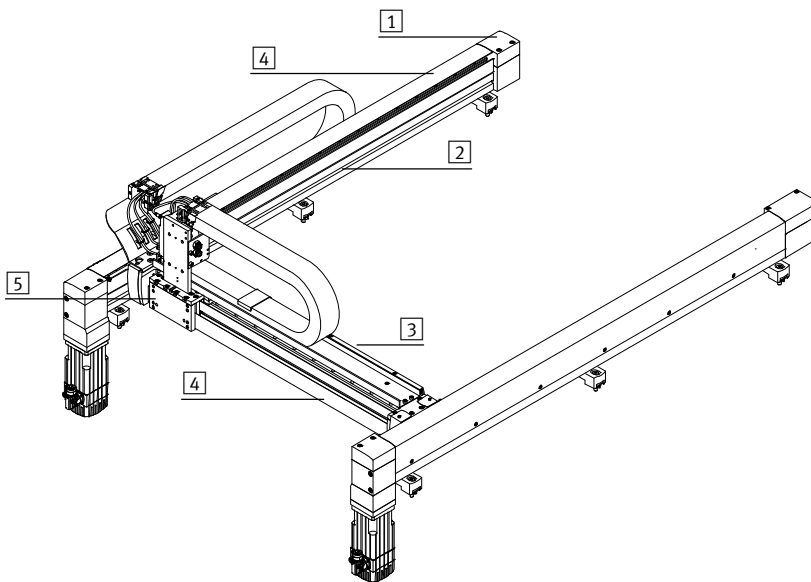

Baugröße	40	60
1 Antriebs- und Abschlussdeckel	Aluminium	
2 Profile der X-Achse	Aluminium	
3 Profil der Y-Achse	Aluminium	
4 Abdeckung		
X-Achse	Aluminium	
Y-Achse	Aluminium	
5 Schlitten	Aluminium	
– Kupplung	Aluminium mit Elastomerkranz	Klemmnabe: Aluminium Spreizdornnabe: Edelstahl Kranz: Elastomer
Führung	Stahl	
Antriebsritzel	Stahl	
Kugellager	Stahl	
Zahnriemen	PU mit Stahlcord	
Werkstoff-Hinweis	RoHS konform	
	LABS-haltige Stoffe enthalten	

Flächenportale EXCH

Datenblatt

Gewichte [kg]		
Baugröße	40	60
Produktgewicht bei 0 mm Hub (ohne Nennlast, Motoren, Axialbausätze, Befestigungsbausätze)		
X- und Y-Achse	16,6	37,9
Y-Achse (ohne Schlitten)	6,0	11,5
Gewichtszuschlag pro 100 mm Hub		
X-Achse	1,69	2,21
Y-Achse	0,81	0,99
Axialbausatz¹⁾		
für EMMS-AS-70/-100	0,66	1,33
für EMMS-AS-100/-140	1,02	2,06
Motor¹⁾		
ohne Bremse		
EXCH-...-AS1	2,7	–
EXCH-...-AS2	4,8	6,9
EXCH-...-AS3	–	9,6
mit Bremse		
EXCH-...-AB1	2,9	–
EXCH-...-AB2	5,3	7,5
EXCH-...-AB3	–	10,4
Anbauelement (Z-Achse)		
elektrisch		
EXCH-...-E1	3,4	5,3
EXCH-...-E2	4,0	6,2
pneumatisch		
EXCH-...-P1	1,8	2,7
EXCH-...-P2	2,4	3,6
EXCH-...-P3	2,7	4,3
EXCH-...-P4	–	5,0
Befestigungsbausatz für X-Achse		
Justierbausatz ¹⁾	0,78	0,89
Befestigungsbausatz ¹⁾	0,33	0,37

1) Gewicht je Bauteil

Flächenportale EXCH

Datenblatt

Beschleunigung a in Abhängigkeit der Nennlast m und Hub der Y-Achse

Folgende Daten gelten für waagrechte Einbaulage. Für senkrechte Einbaulage nehmen Sie bitte Kontakt zu ihrem lokalen Ansprechpartner von Festo auf.

Der Schwerpunkt am Schlitten liegt in Z-Richtung auf Höhe des Schlittens und in X-/Y-Richtung in Schlittenmitte.

EXCH-40

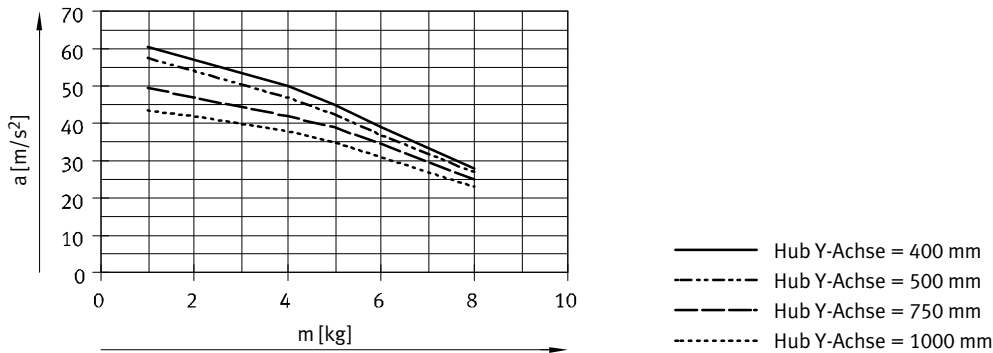

EXCH-60

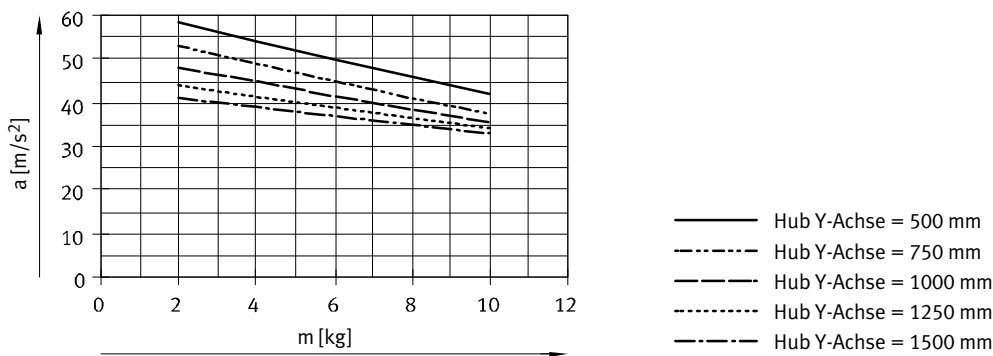

Flächenportale EXCH

Datenblatt

Drehmoment M in Abhängigkeit der Drehzahl n

Motortypische Kennlinie bei Nennspannung und idealisiertem Motorcontroller. Das Drehmoment darf kurzzeitig über dem Nennmoment liegen. Der Effektivwert des Drehmoments für den jeweiligen Verfahrenszyklus muss unterhalb des Nennmoments bleiben.

EXCH-40

In Verbindung mit:
EMMS-AS-70-M-LS-RM, EMMS-AS-70-M-LS-RMB
und CMMP-AS-C5-3A

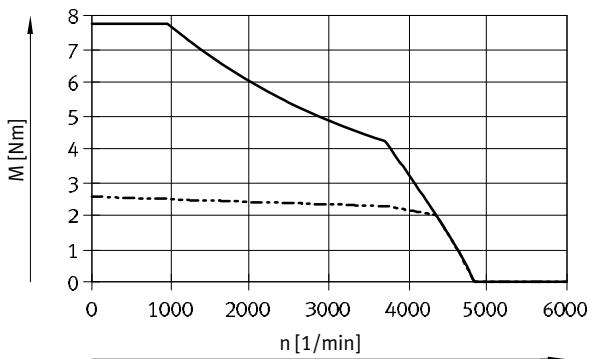

— Max. Drehmoment
- - - - - Nenn Drehmoment

In Verbindung mit:
EMMS-AS-100-S-HS-RM, EMMS-AS-100-S-HS-RMB
und CMMP-AS-C5-11A

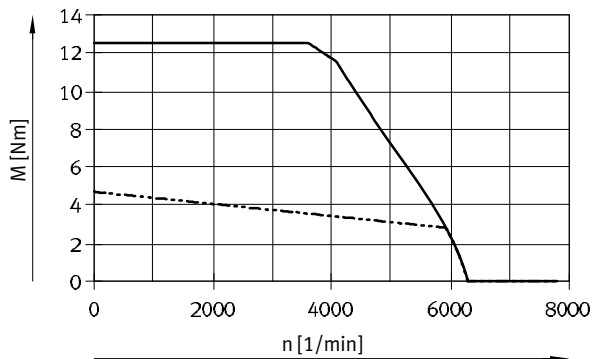

— Max. Drehmoment
- - - - - Nenn Drehmoment

EXCH-60

In Verbindung mit:
EMMS-AS-100-M-HS-RM, EMMS-AS-100-M-HS-RMB
und CMMP-AS-C5-11A

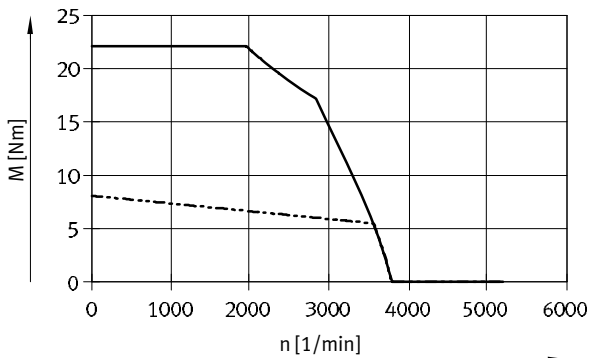

— Max. Drehmoment
- - - - - Nenn Drehmoment

In Verbindung mit:
EMMS-AS-140-S-HV-RM, EMMS-AS-140-S-HV-RMB
und CMMP-AS-C5-11A

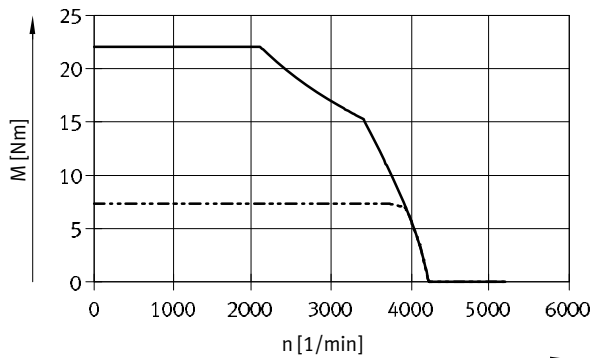

— Max. Drehmoment
- - - - - Nenn Drehmoment

Flächenportale EXCH

Datenblatt

Leerlaufdrehmoment M in Abhängigkeit der Drehzahl n

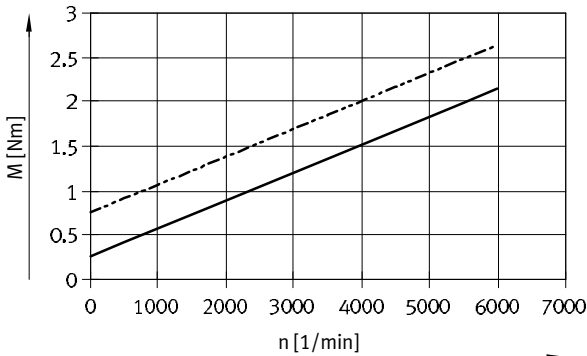

— EXCH-40
 - - - EXCH-60

Belastungskennwerte

Folgende Daten gelten für waagrechte Einbaulage. Für senkrechte Einbaulage nehmen Sie bitte Kontakt zu ihrem lokalen Ansprechpartner von Festo auf.

Die größte Belastung tritt für das System bei einer 45°-Fahrt auf. Hierbei gelten folgende Daten:

Formel zur Berechnung des benötigten Drehmoments M und der benötigten Nenndrehzahl n

Für EXCH-40:

$$M_{45^\circ} = a \times (9,79 \times m_L + 4,89 \times m_{Ay} + 10,21 \times J_m + 19,58) \times 10^{-3} + M_R$$

$$n_{45^\circ} = 975 \times v$$

Für EXCH-60:

$$M_{45^\circ} = a \times (14,07 \times m_L + 7,03 \times m_{Ay} + 7,11 \times J_m + 49,24) \times 10^{-3} + M_R$$

$$n_{45^\circ} = 679 \times v$$

- a = Beschleunigung [m/s²]
- v = Geschwindigkeit [m/s]
- m_{Ay} = Produktgewicht der Y-Achse [kg]
→ 12
- m_L = Anbauelement (Z-Achse) [kg] mit Nutzlast
- J_m = Trägheitsmoment Motor [kgcm²]
→ Tabelle unten
- M_R = Leerlaufdrehmoment [Nm]
→ 15
- n_{45°} = Nenndrehzahl bei 45° Fahrt [1/min]

Zuordnung Flächenportal zu Servomotor für X-/Y-Achse

Flächenportal	Motor	Trägheitsmoment des Motors [kgcm ²]
EXCH-40-...-AB1	EMMS-AS-70-M-LS-RMB	0,68
EXCH-40-...-AS1	EMMS-AS-70-M-LS-RM	0,611
EXCH-40-...-AB2 ¹⁾	EMMS-AS-100-S-HS-RMB	3,085
EXCH-40-...-AS2	EMMS-AS-100-S-HS-RM	2,529
EXCH-60-...-AB2	EMMS-AS-100-M-HS-RMB	5,285
EXCH-60-...-AS2	EMMS-AS-100-M-HS-RM	4,729
EXCH-60-...-AB3 ¹⁾	EMMS-AS-140-S-HV-RMB	9,271
EXCH-60-...-AS3	EMMS-AS-140-S-HV-RM	8,189

1) Bei senkrechter Einbaulage des Flächenportals zwingend erforderlich.

Flächenportale EXCH

Datenblatt

Beispielberechnung

Gegeben:

Flächenportal
EXCH-40-1000-500-KF-AS2-B-L-E1-...
mit angebautem Motor
EMMS-AS-100-S-HS-RMB

$a_{\max} = 25 \text{ m/s}^2$

$v_{\max} = 2 \text{ m/s}$

Nutzlast = 0,5 kg

Anbauelement Z-Achse: EGSL-BS-45-100-10P

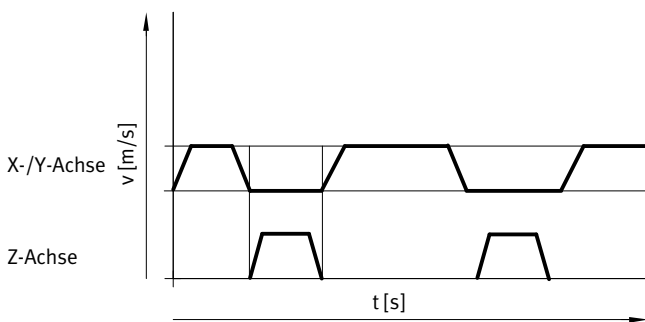

Berechnung:

1. Welche max. Beschleunigung lässt die Mechanik zu?

Bewegte Masse m_L an der Y-Achse:

Z-Achse 3,40 kg
Nutzlast 0,50 kg
= 3,90 kg

Hub der Y-Achse:
500 mm

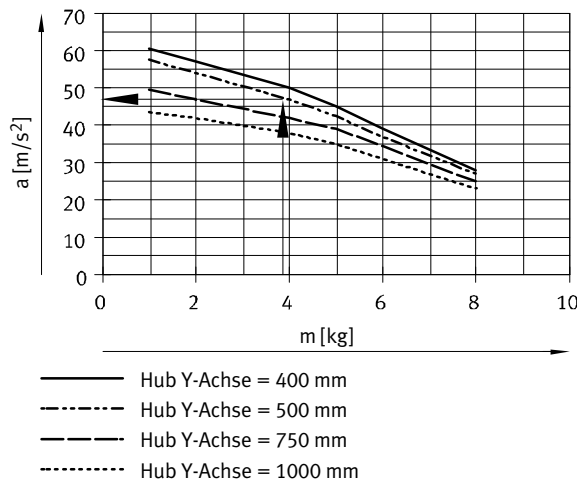

 Hinweis

Folgende Daten gelten für waagrecht eingebaute Einbaulage. Für senkrecht eingebaute Einbaulage nehmen Sie bitte Kontakt zu Ihrem lokalen Ansprechpartner von Festo auf. Der Schwerpunkt am Schlitten liegt in Z-Richtung auf Höhe des Schlittens und in X-/Y-Richtung in Schlittenmitte.

Ergebnis:

Bei einer bewegten Masse m_L von 3,9 kg beträgt die maximal zul. Beschleunigung 46 m/s^2 . Somit ist die geforderte Beschleunigung von 25 m/s^2 zulässig.

Flächenportale EXCH

Datenblatt

Beispielberechnung

2. Ist der angebaute Motor für diese Belastung ausreichend?

Gegeben:

- $a_{max} = 25 \text{ m/s}^2$
- $v_{max} = 2 \text{ m/s}$
- $m_{Ay} = 10,05 \text{ kg}$
- $m_L = 3,90 \text{ kg}$
- $J_m = 3,085 \text{ kgcm}^2$
- $M_{45^\circ} = a \times (9,79 \times m_L + 4,89 \times m_{Ay} + 10,21 \times J_m + 19,58) \times 10^{-3} + M_R$
- $n_{45^\circ} = 975 \times v$
- $a =$ Beschleunigung [m/s²]
- $v =$ Geschwindigkeit [m/s]
- $m_{Ay} =$ Produktgewicht der Y-Achse [kg]
- $m_L =$ Anbauelement (Z-Achse) [kg] mit Nutzlast
- $J_m =$ Trägheitsmoment Motor [kgcm²]
- $M_R =$ Leerlaufdrehmoment [Nm]
- $n_{45^\circ} =$ Nenndrehzahl bei 45° Fahrt [1/min]

 **Hinweis**
Diese Dynamikanforderungen gelten für eine 45°-Fahrt. Bei reiner X- bzw. Y-Fahrt dürfen die Dynamikwerte höher sein.

Ermittlung von M_{45° :

$n_{45^\circ} = 975 \times 2 \text{ m/s} = 1950 \text{ 1/min}$

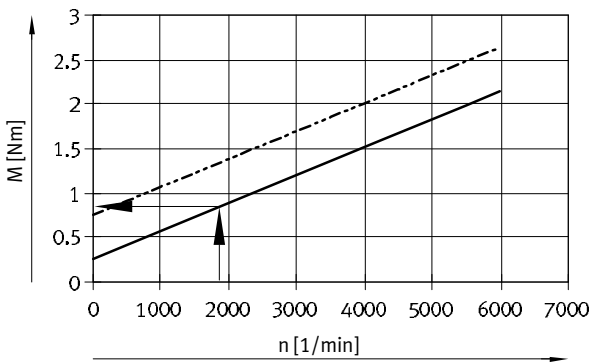

Leerlaufdrehmoment:
 ——— EXCH-40
 - - - - EXCH-60

$M_R = 0,9 \text{ Nm}$

$M_{45^\circ} = a \times (9,79 \times m_L + 4,89 \times m_{Ay} + 10,21 \times J_m + 19,58) \times 10^{-3} + M_R$

$M_{45^\circ} = 25 \text{ m/s}^2 \times (9,79 \times 3,90 \text{ kg} + 4,89 \times 10,05 \text{ kg} + 10,21 \times 3,085 \text{ kgcm}^2 + 19,58) \times 10^{-3} + 0,9 \text{ Nm} = 4,36 \text{ Nm}$

Ergebnis:

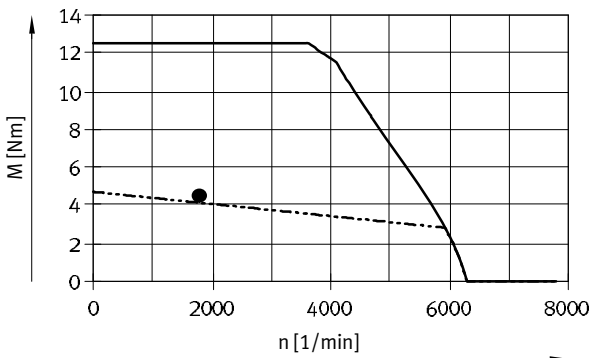

———— Max. Drehmoment
 - - - - Nenndrehmoment

Der Wert für das Drehmoment liegt über dem Nenndrehmoment und unterhalb des maximalen Drehmomentes. Dieses Moment wird nur in den Beschleunigungsphasen benötigt. Der Effektivwert des Drehmoments für den jeweiligen Verfahrenzyklus muss unterhalb des Nennmoments bleiben.

Flächenportale EXCH

Datenblatt

Auswahl an Anbauelementen

Über den Produktbaukasten
→ 32 können wahlweise
folgende Varianten für die
Z-Achse ausgewählt werden:

- ohne Anbauelement
- mit pneumatischem Anbauelement (Mini-Schlitten DGSL)
- mit elektrischem Anbauelement (Mini-Schlitten EGSL)

Die Antriebe sind bei Auslieferung
komplett angeschlossen.
Leitungen und Schläuche sind bis
zum Ausgang der Energiekette
(X-Achse) verlegt.

EXCH-...-TO... (ohne Anbauelement)

Vorinstalliert sind:

- 2 Druckluftanschlüsse für z. B. Z-Achse
- Multipolverteiler zum Bündeln von Signalen:
– z. B. Näherungsschalter

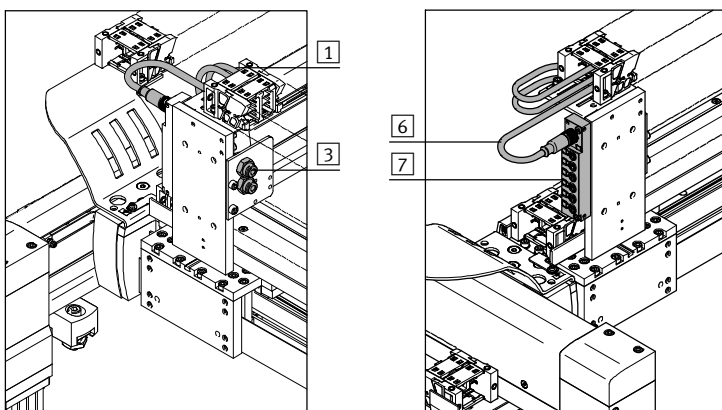

Teileumfang	Anzahl der Komponenten
1 Druckluftschlauch	2
3 Schottverschraubung	2
6 Steckdosenleitung	1
7 Multipolverteiler (6fach)	1
– Erdungsleitung	2

EXCH- ... -P... (pneumatisches Anbauelement)

Vorinstalliert sind:

- Magnetventil zur Ansteuerung des Antriebs
- 1 Druckluftanschluss für z. B. Greifer
- Näherungsschalter zur Abfrage der Endlagen
- Multipolverteiler zum Bündeln von Signalen:
– für Mini-Schlitten DGSL:
– 2 Näherungsschalter
– 1 Magnetventil
– 3 Anschlüsse frei verfügbar

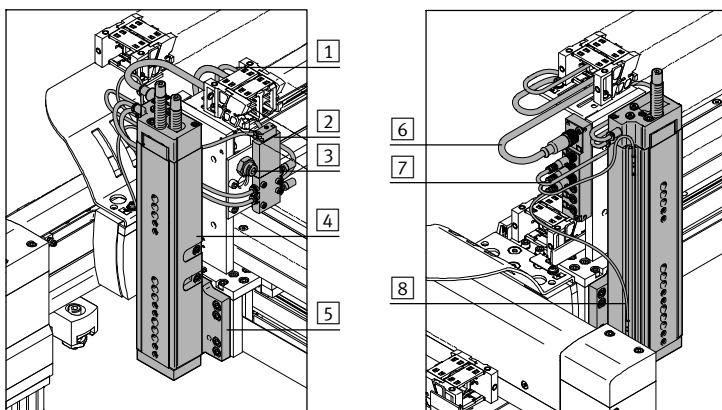

Teileumfang	Anzahl der Komponenten
1 Druckluftschlauch	2
2 Magnetventil	1
3 Schottverschraubung	1
4 Mini-Schlitten DGSL-...-Y3A ¹⁾	1
5 Adapterplatte	1
6 Steckdosenleitung	1
7 Multipolverteiler (6fach)	1
8 Näherungsschalter	2
– Erdungsleitung	2

1) Bei EXCH-40 wird der Mini-Schlitten DGSL-16, mit progressiven Stoßdämpfern eingesetzt.
Bei EXCH-60 wird der Mini-Schlitten DGSL-20, mit progressiven Stoßdämpfern eingesetzt.
Weitere Informationen → Internet: dgsI

Flächenportale EXCH

Datenblatt

Auswahl an Anbauelementen

EXCH-...-E... (elektrisches Anbauelement)

Vorinstalliert sind:

- 2 Druckluftanschlüsse für z. B. Greifer
- Multipolverteiler zum Bündeln von Signalen: – z. B. Näherungsschalter

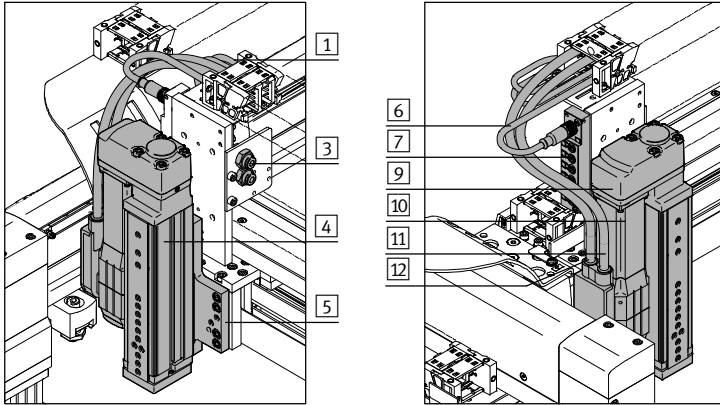

Teileumfang	Anzahl der Komponenten
1 Druckluftschlauch	2
3 Schottverschraubung	2
4 Mini-Schlitten EGSL ¹⁾	1
5 Adapterplatte	1
6 Steckdosenleitung	1
7 Multipolverteiler (6fach)	1
9 Parallelbausatz	1
10 Motor	1
11 Motorleitung	1
12 Encoderleitung	1
- Erdungsleitung	2

1) Bei EXCH-40 wird der Mini-Schlitten EGSL-45, mit Steigung 10 mm eingesetzt. Bei EXCH-60 wird der Mini-Schlitten EGSL-55, mit Steigung 12,7 mm eingesetzt.

Weitere Informationen → Internet: egsl

Einbaulage der Z-Achse

Bedingt durch Fertigungstoleranzen und dem Spiel in den Führungen kann der Winkel zwischen X- und Z-Achse unter Umständen nicht exakt 90° entsprechen.

Max. Abweichung:
EXCH-40: $\alpha = \pm 1,1^\circ$
EXCH-60: $\alpha = \pm 2,1^\circ$

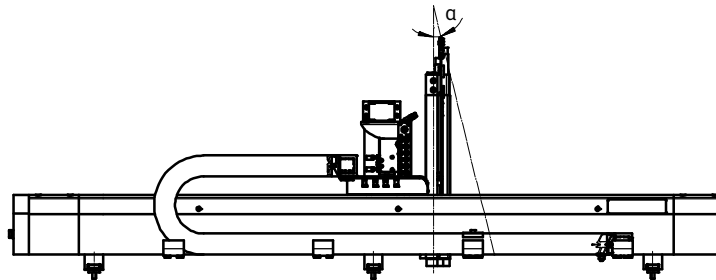

Auswahl an Kabellängen

Über den Produktbaukasten →32 können 2 Kabellängen (5 m oder 10 m) ausgewählt werden. Diese Angabe bezieht sich auf den Ausgang der Energiekette an der X-Achse (Maß L) und beschreibt die Mindestlänge, um die die Leitungen und Schläuche herausragen.

Die ausgewählte Länge gilt für folgende Komponenten:

- Druckluftschläuche
- Steckdosenleitungen
- Motorleitungen
- Encoderleitungen
- Erdungsleitungen

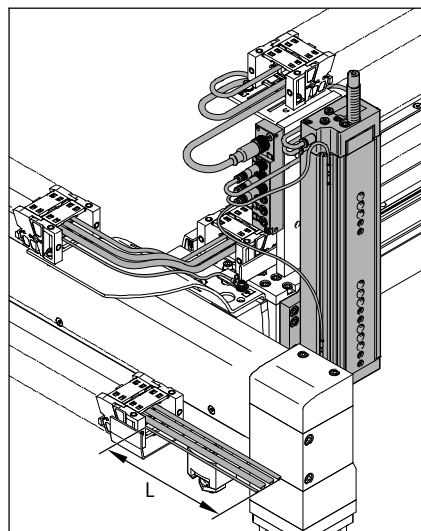

Flächenportale EXCH

Datenblatt

Anzahl der Profilbefestigungen

Unabhängig von der Einbaulage und abhängig vom Hub der X-Achse müssen unterschiedlich viele Profilbefestigungen einge-

setzt werden.
Die benötigte Anzahl ist bei Lieferung angebaut.

Hub der X-Achse [mm]	Anzahl Profilbefestigungen je Achse	
	EXCH-40	EXCH-60
200 ... 499	2	-
500 ... 899	2	-
900 ... 1799	3	-
1800 ... 2000	4	-
2000 ... 2500	-	4

Abstände der Profilbefestigungen

Die Profilbefestigungen müssen in gleichmäßigen Abständen l zueinander montiert werden.

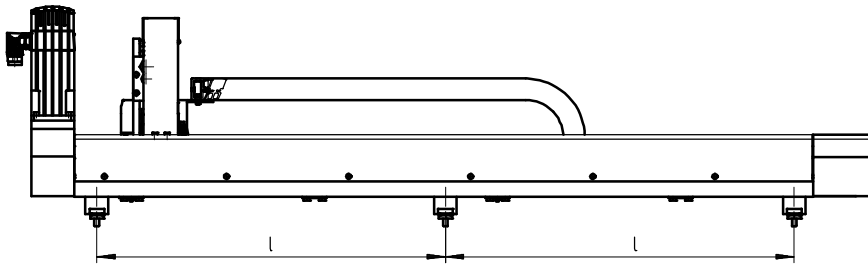

Bei EXCH-40

Bei EXCH-60

$$\text{Abstand } l = \frac{\text{Hub} + 141}{n - 1}$$

$$\text{Abstand } l = \frac{\text{Hub} + 328}{n - 1}$$

n = Anzahl der Profilbefestigungen pro Achse

Flächenportale EXCH

Datenblatt

Steckerbelegungen

Motoren an der X-/Y-Achse

Motor (M23, Stifte)

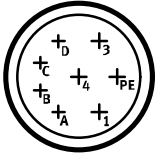

PIN	Funktion	Farbe
1	U Phase U	BK (1)
PE	PE Schutz Erde	GNYE
3	W Phase W	BK (3)
4	V Phase V	BK (2)
A	M _{T+} Temperatursensor	WH
B	M _{T-} Temperatursensor	BN
C	BR+ Bremse	GN
D	BR- Bremse	YE

Encoder (M12, Stifte)

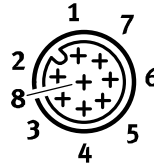

PIN	Funktion
1	-SENS
2	+SENS
3	DATA
4	DATA/
5	0 V
6	CLOCK/
7	CLOCK
8	UP

Motor an der Z-Achse

Motor

schwarzer Stecker

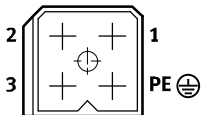

PIN	Funktion	Farbe
1	V Phase	BK (2)
2	W Phase	BK (3)
3	U Phase	BK (1)
PE	PE Schutz Erde	GNYE

Temperatursensor und Bremse

blauer Stecker

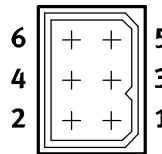

PIN	Funktion	Farbe
1	M _{T+} Temperatursensor	WH
2	M _{T-} Temperatursensor	BN
3	BR+ Bremse	GN
4	BR- Bremse	YE
5	n.c.	-
6	n.c.	-

Encoder

roter Stecker

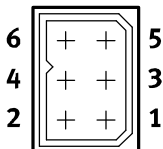

PIN	Funktion
1	DATA
2	DATA/
3	0 V
4	UP
5	CLOCK/
6	CLOCK

Encoder

gelber Stecker

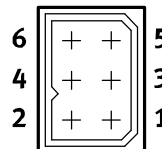

PIN	Funktion
1	-SENS
2	+SENS
3	n.c.
4	n.c.
5	n.c.
6	n.c.

Flächenportale EXCH

Datenblatt

Abmessungen

Download CAD-Daten → www.festo.com

EXCH-40-...-T – Anbaulage Motor oben

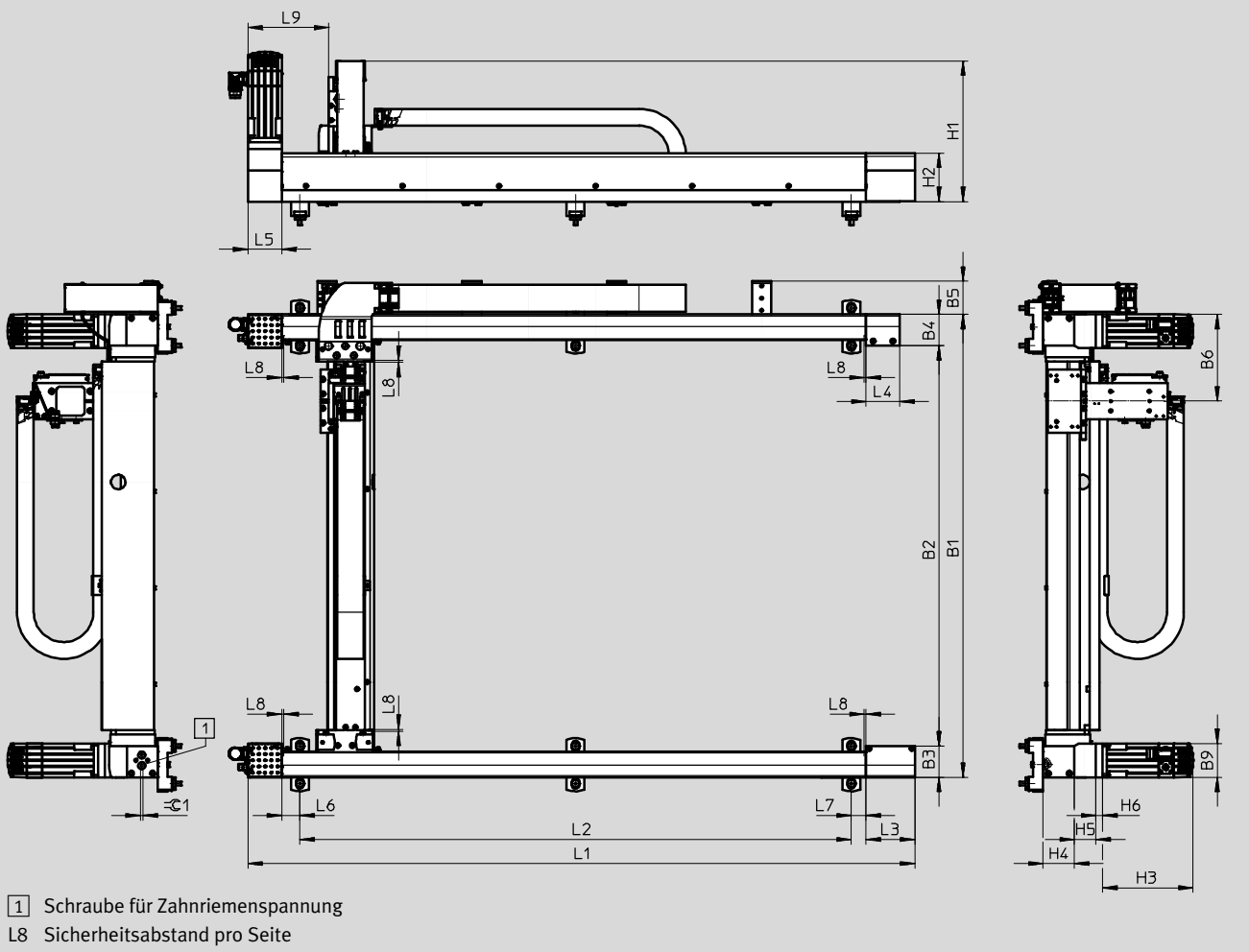

EXCH-40-...-B – Anbaulage Motor unten

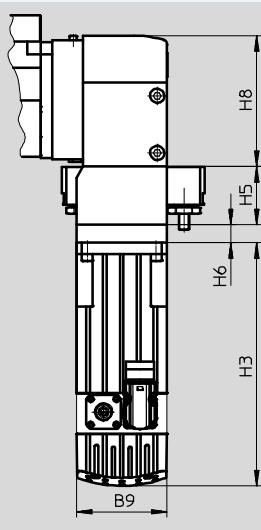

EXCH-40-... – Schnittstelle Motor

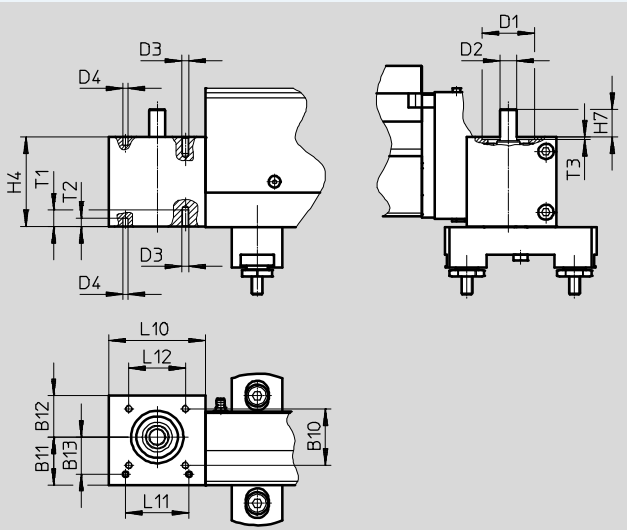

Flächenportale EXCH

Datenblatt

Abmessungen

Download CAD-Daten → www.festo.com

EXCH-40... – Schlitten

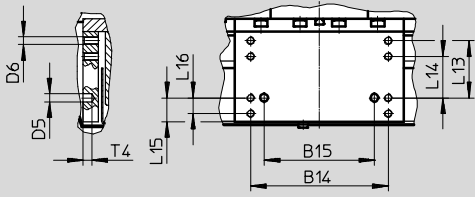

Typ	B3	B4	B5	B6	B9	B10	B11	B12	B13	B14
									±0,05	±0,1
mit EMMS-AS-70	65	65	69	179,9	70	41	35	30	27	106
mit EMMS-AS-100	65	65	69	179,9	100,5					

Typ	B15	D1	D2	D3	D4	D5	D6	H1	H2	H3
	±0,03	∅ H7	∅ h6		∅ H7	∅ H7				
mit EMMS-AS-70	85	38	12	M5	4	6	M6	ca. 293	100,8	187,3
mit EMMS-AS-100										192,3

Typ	H4	H5	H6	H7	H8	L3	L4	L5	L6	L7	L8	L9
mit EMMS-AS-70	65	44,9	13,8	20	100,3	101	70	70	37,5	30,5	4	167,2
mit EMMS-AS-100		57	20,1									

Typ	L10	L11	L12	L13	L14	L15	L16	T1	T2	T3	T4	⊖1
		±0,03		±0,1	±0,1		±0,1					
mit EMMS-AS-70	70	46	41	44	32	18,5	12	12	6	1,9	7	6
mit EMMS-AS-100												

Hubabhängige Maße

Hub der X-Achse	L1	L2	Hub der Y-Achse	B1	B2
500	882	641	400	760	630
750	1132	891	500	860	730
1000	1382	1141	750	1100	980
1500	1882	1641	1000	1360	1230
200 ... 2000	382+Hub	→ 20	200 ... 1000	360+Hub	230+Hub

 Hinweis

Abhängig vom Hub der X-Achse werden unterschiedlich viele Profilbefestigungen benötigt. Der Abstand zwischen den Profilbefestigungen muss immer gleich groß sein (→ 20).

Zur Inbetriebnahme muss die Zahnriemenspannung eingestellt werden. Hierzu benötigte Werkzeuge (z. B. Frequenzmessgerät) sind nicht im Lieferumfang enthalten.

Flächenportale EXCH

Datenblatt

Abmessungen

Download CAD-Daten → www.festo.com

EXCH-60-...-T – Anbaulage Motor oben

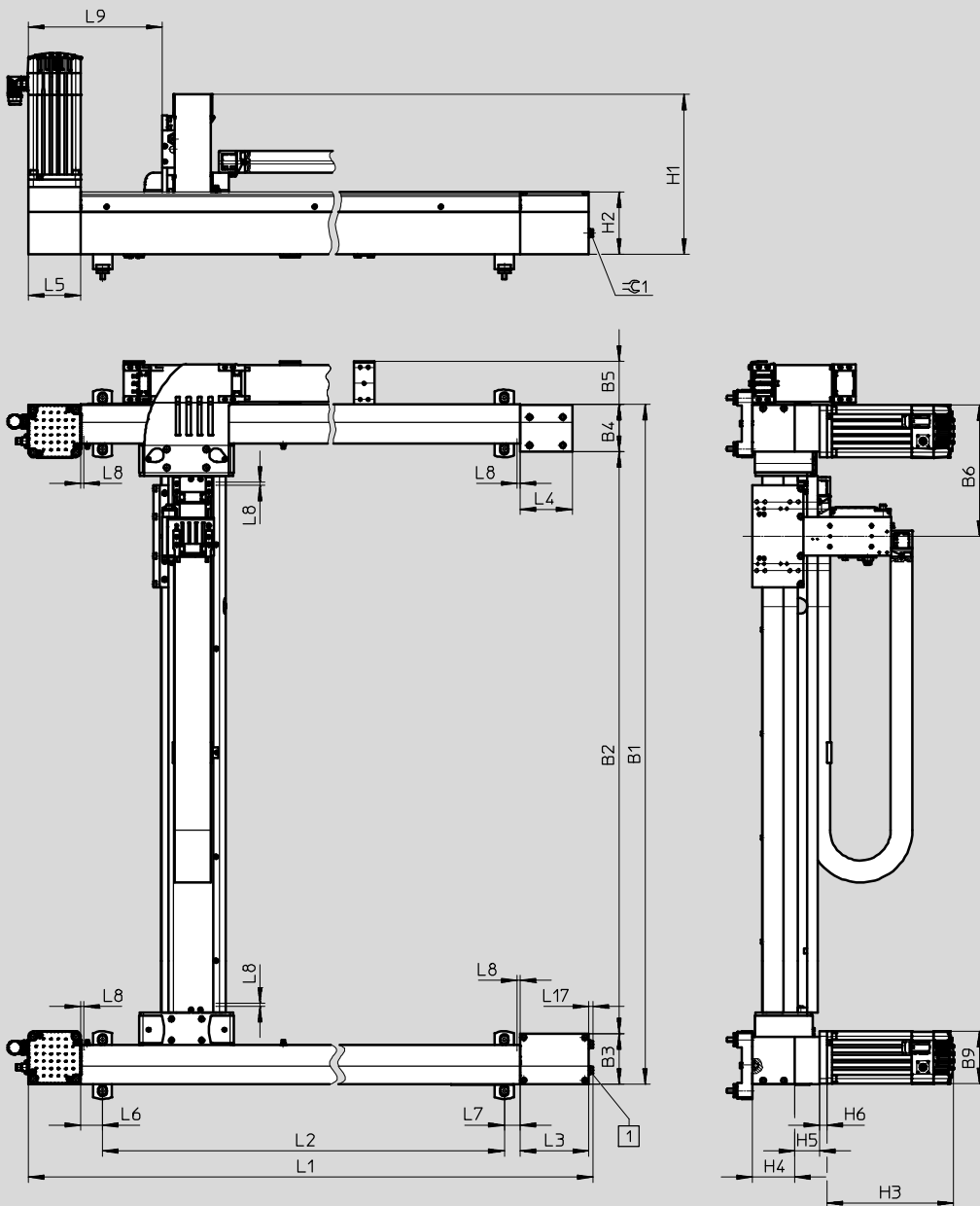

- 1 Schraube für Zahnriemenspannung
- L8 Sicherheitsabstand pro Seite

Flächenportale EXCH

Datenblatt

FESTO

Typ	B3	B4	B5	B6	B9	H1
mit EMMS-AS-100	96,6	91	83,5	253,3	100,5	ca. 310
mit EMMS-AS-140					140,5	

Typ	H2	H3	H4	H5	H6	L3	L4
mit EMMS-AS-100	120,1	243,3	80,6	48	14,5	131,2	100
mit EMMS-AS-140		209			24,5		

Typ	L5	L6	L7	L8	L9	L17	≈C1
mit EMMS-AS-100	100	42,5	30,5	6	257	8,9	13
mit EMMS-AS-140							

Hubabhängige Maße

Hub der X-Achse	L1	L2	Hub der Y-Achse	B1	B2
750	1393	1078	500	1007	819
1000	1643	1328	750	1257	1069
1500	2143	1828	1000	1507	1319
2000	2643	2328	1250	1757	1569
500 ... 2500	643 + Hub	→ 20	1500	2007	1819
			500 ... 1500	507 + Hub	319 + Hub

Hinweis

Abhängig vom Hub der X-Achse werden unterschiedlich viele Profilbefestigungen benötigt. Der Abstand zwischen den Profilbefestigungen muss immer gleich groß sein (→ 20).

Zur Inbetriebnahme muss die Zahnriemenspannung eingestellt werden. Hierzu benötigte Werkzeuge (z. B. Frequenzmessgerät) sind nicht im Lieferumfang enthalten.

Flächenportale EXCH

Datenblatt

Abmessungen

Download CAD-Daten → www.festo.com

EXCH-60-...-B – Anbaulage Motor – unten

EXCH-60-... – Schnittstelle Motor

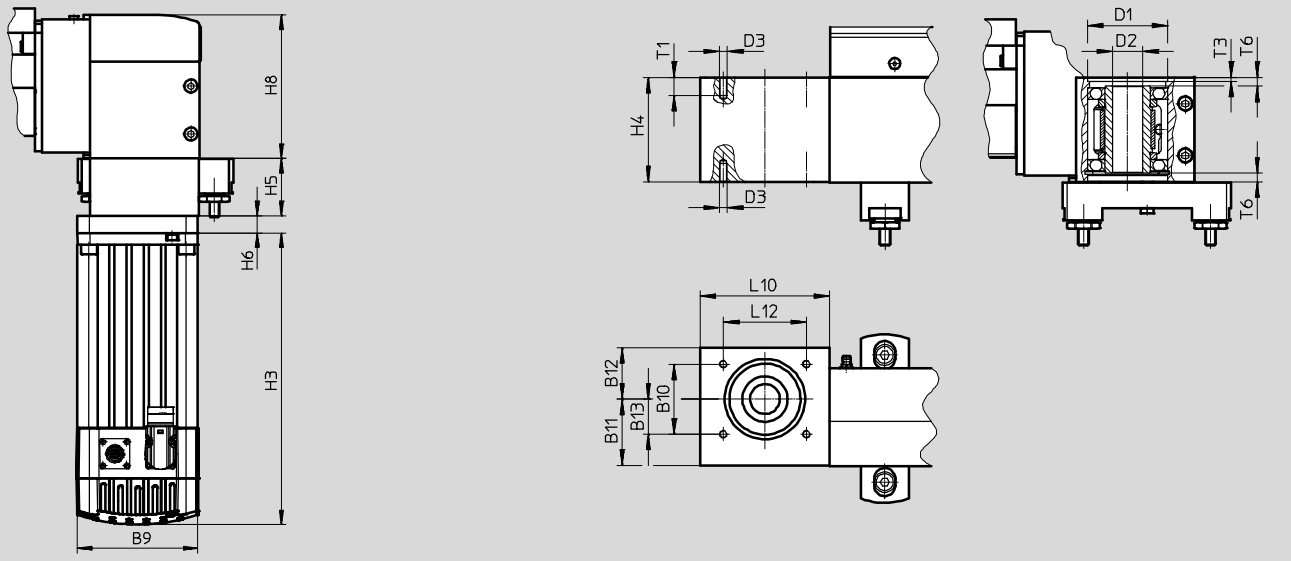

EXCH-60-... – Schlitten

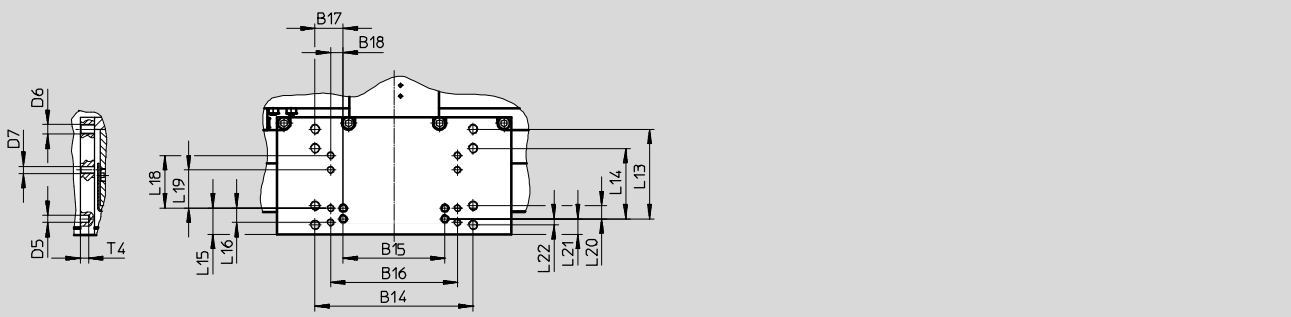

Typ	B9	B10	B11	B12	B13	B14	B15	B16	B17
		±0,1			±0,05	±0,1	±0,03	±0,1	±0,1
mit EMMS-AS-100	100,5	54	51	39,5	27	132	85	106	23,5
mit EMMS-AS-140	140,5								

Typ	B18	D1	D2	D3	D5	D6	D7	H3	H4	H5
	±0,1	∅ H7	∅ H7		∅ H7					
mit EMMS-AS-100	10,5	62	23	M6	6	M8	M6	243,3	80,6	48
mit EMMS-AS-140								209		

Typ	H6	H8	L10	L12	L13	L14	L15	L16	L18
				±0,1	±0,1	±0,1		±0,1	±0,1
mit EMMS-AS-100	14,5	119,6	100	64	75	59	22	12	44
mit EMMS-AS-140	24,5								

Typ	L19	L20	L21	L22	T1	T3	T4	T6
	±0,1	±0,1						
mit EMMS-AS-100	32	11	13	5	14	3,1	7	6,9
mit EMMS-AS-140								

Flächenportale EXCH

Datenblatt

Abmessungen

Download CAD-Daten → www.festo.com

EXCH-40-...-P...
mit pneumatischem Anbauelement (Mini-Schlitten DGSL)

EXCH-40-...-E...
mit elektrischem Anbauelement (Mini-Schlitten EGSL)

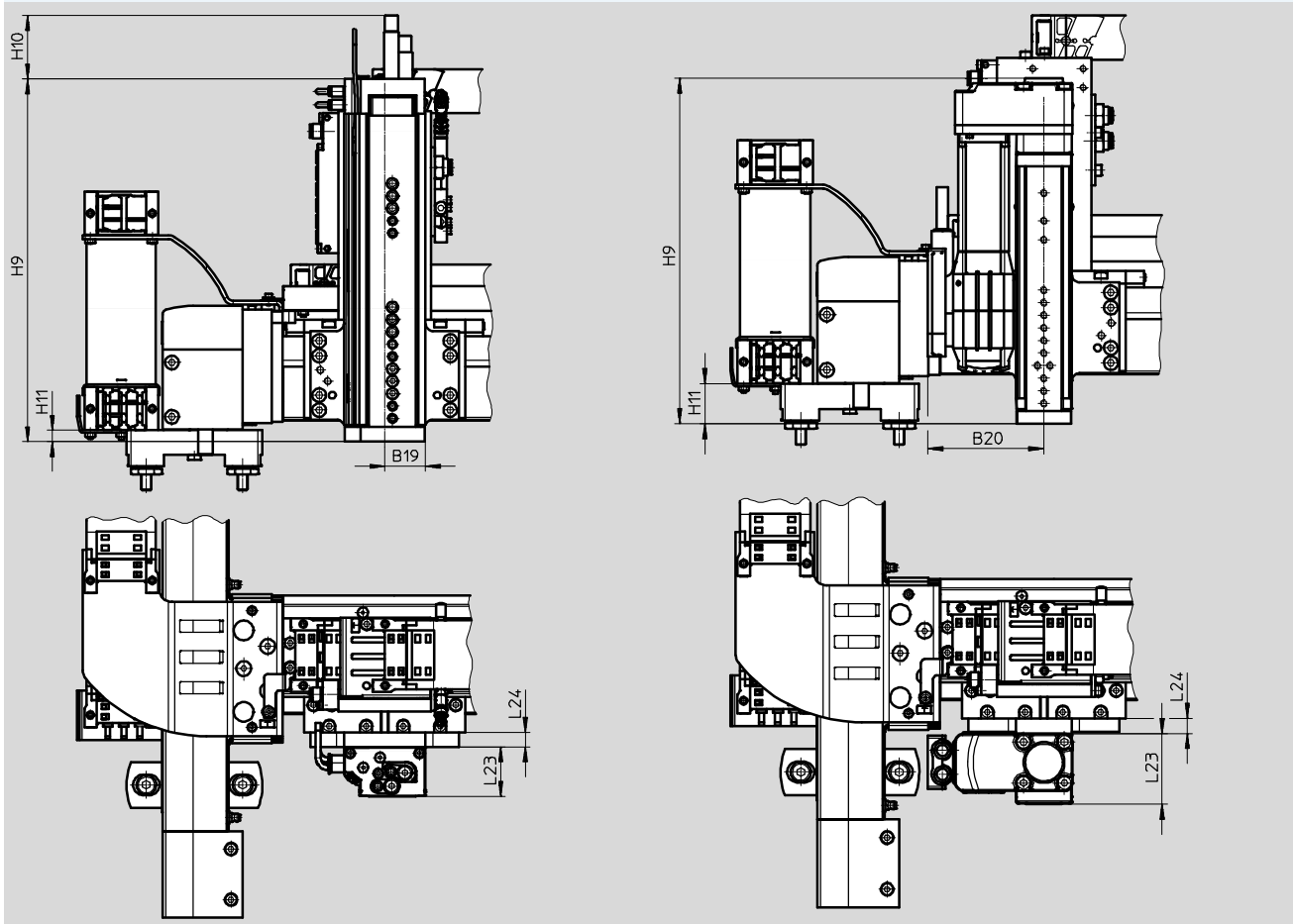

Typ	B19	B20	H9	H10 max.	H11	L23	L24
mit pneumatischem Anbauelement (Mini-Schlitten DGSL)							
EXCH-40-...-P1	33	-	164,6	51,9	9,1	40±0,08	12
EXCH-40-...-P2			243,6				
EXCH-40-...-P3			293,6				
mit elektrischem Anbauelement (Mini-Schlitten EGSL)							
EXCH-40-...-E1	-	92,3	274	-	31,5	56	12
EXCH-40-...-E2			374				

Flächenportale EXCH

Datenblatt

Abmessungen

Download CAD-Daten → www.festo.com

EXCH-60-...-P...

mit pneumatischem Anbauelement (Mini-Schlitten DGSL)

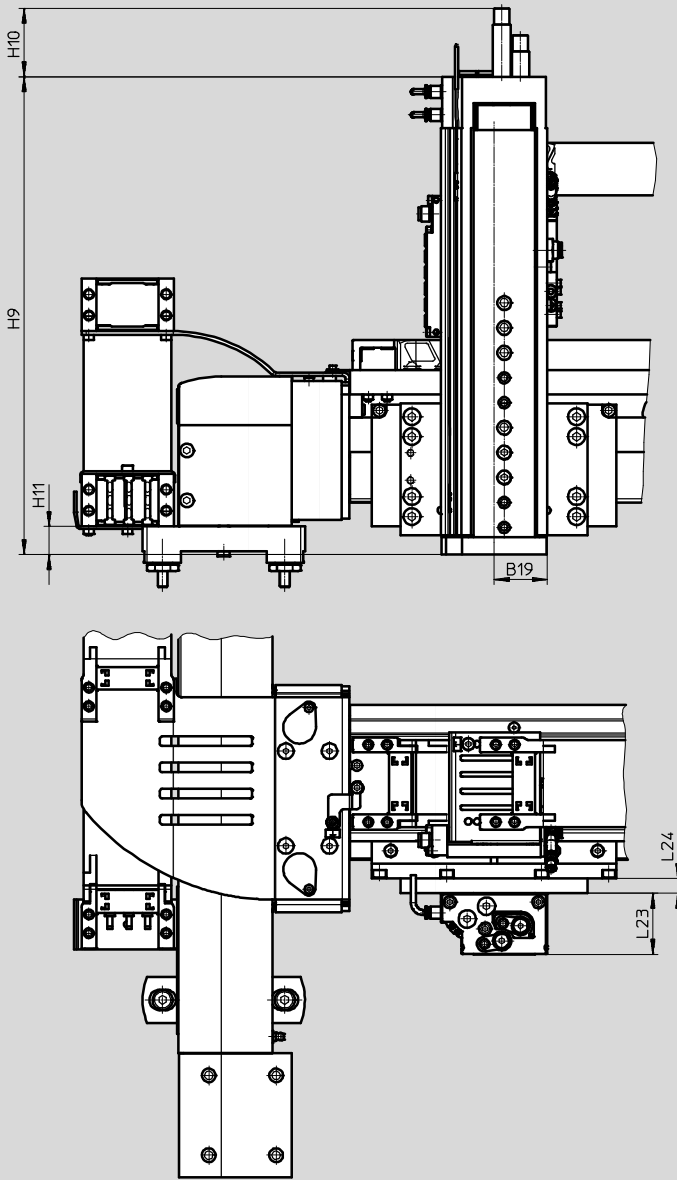

Typ	B19	H9	H10 max.	H11	L23 ±0,08	L24
EXCH-60-...-P1	42,5	183,2	55,5	22,7	49	12
EXCH-60-...-P2		270,2				
EXCH-60-...-P3		333,2				
EXCH-60-...-P4		383,2				

Flächenportale EXCH

Datenblatt

Abmessungen

Download CAD-Daten → www.festo.com

EXCH-60-...-E...

mit elektrischem Anbauelement (Mini-Schlitten EGSL)

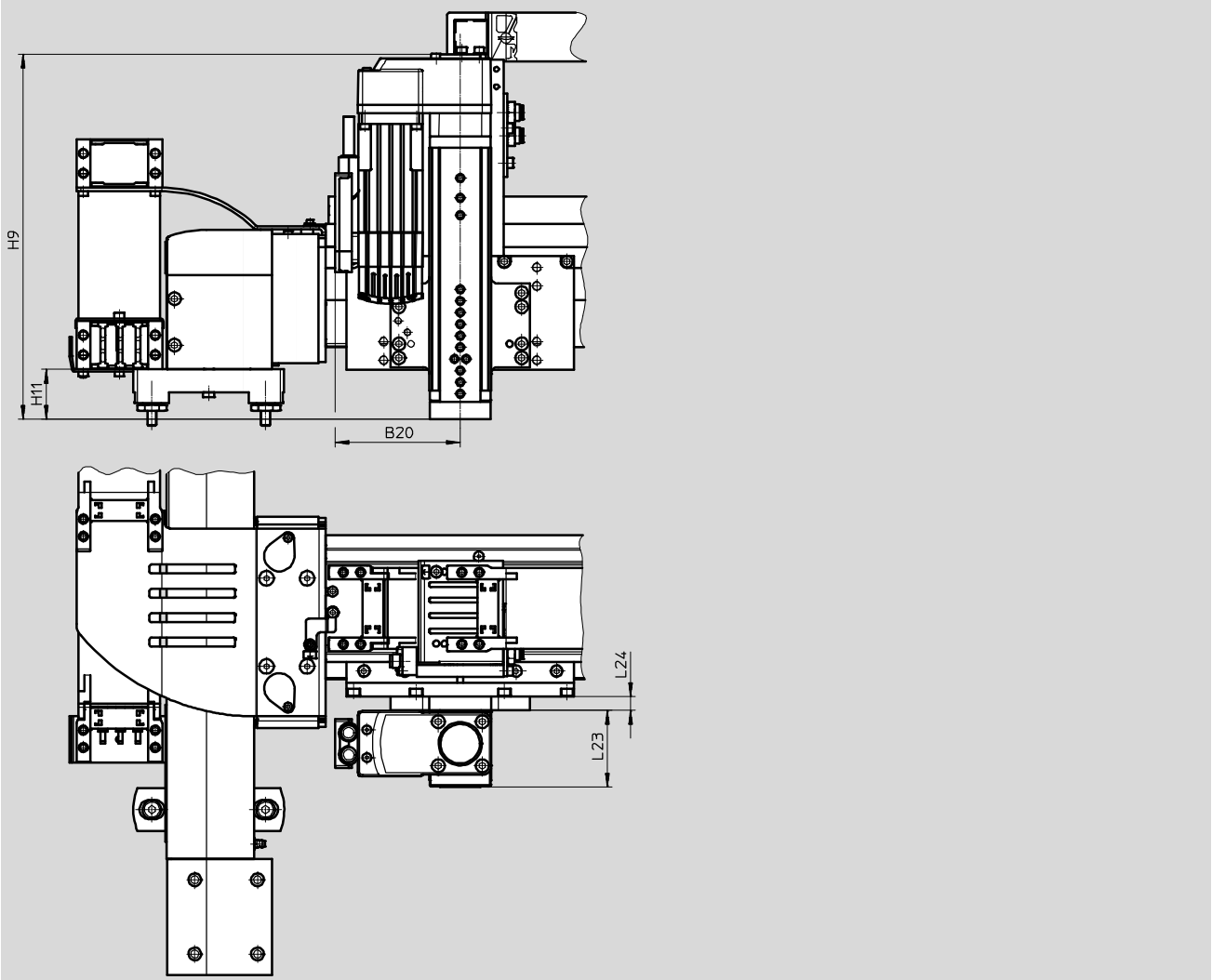

Typ	B20	H9	H11	L23	L24
EXCH-60-...-E1	108	315	43	66	12
EXCH-60-...-E2		415			

Flächenportale EXCH

Datenblatt

Abmessungen

Download CAD-Daten → www.festo.com

Justierbausatz EADC

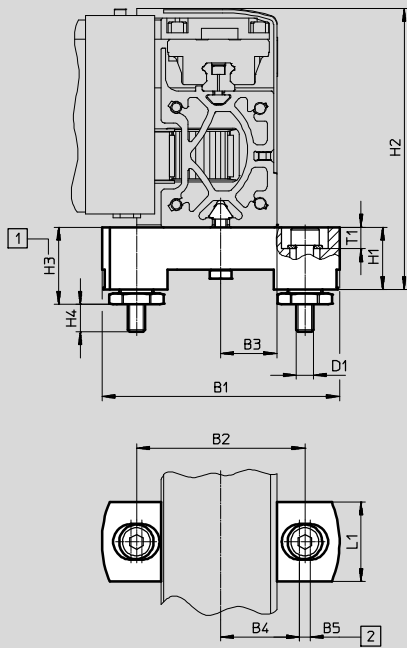

- 1 Einstellbar
- 2 Langlochbreite

Mit dem Justierbausatz können Höhenunterschiede von bis zu 5 mm ausgeglichen werden.

Bestellbar über:
Produktbaukasten → 32
oder Zubehör → 34

für Baugröße	B1	B2	B3	B4 ±0,2	B5	D1	H1	H2	H3		H4 max.	L1	T1
									min.	max.			
40	110	78	26	36,5	5	M8	29	129,8	34,8	39,8	14	37	10
60	130	98	36,5	46,5	5	M8	29	149,1	34,8	39,8	14	37	10

Befestigungsbausatz

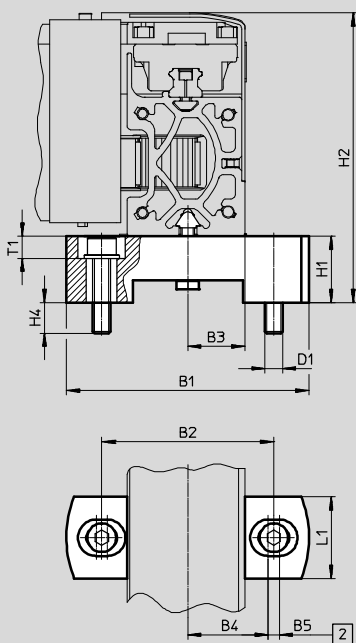

- 2 Langlochbreite
- Mit dem Befestigungsbausatz ist kein Ausgleich möglich.

Bestellbar über:
Produktbaukasten → 32
oder Zubehör → 34

für Baugröße	B1	B2	B3	B4 ±0,2	B5	D1	H1 +0,2	H2	H4 max.	L1	T1
40	110	78	26	36,5	5	M8	30	131,3	14	37	10
60	130	98	36,5	46,5	5	M8	30	150,1	14	37	10

Flächenportale EXCH

Datenblatt

Zuordnung Flächenportal zu Servomotor für X-/Y-Achse	
Flächenportal	Motor
EXCH-40-...-AB1	EMMS-AS-70-M-LS-RMB
EXCH-40-...-AS1	EMMS-AS-70-M-LS-RM
EXCH-40-...-AB2 ¹⁾	EMMS-AS-100-S-HS-RMB
EXCH-40-...-AS2	EMMS-AS-100-S-HS-RM
EXCH-60-...-AB2	EMMS-AS-100-M-HS-RMB
EXCH-60-...-AS2	EMMS-AS-100-M-HS-RM
EXCH-60-...-AB3 ¹⁾	EMMS-AS-140-S-HV-RMB
EXCH-60-...-AS3	EMMS-AS-140-S-HV-RM

1) Bei senkrechter Einbaulage des Flächenportals zwingend erforderlich.

Zuordnung Flächenportal zu Servomotor für Z-Achse	
Flächenportal	Motor
EXCH-40-...-E1	EMMS-AS-40-M-LS-TMB
EXCH-40-...-E2	EMMS-AS-40-M-LS-TMB
EXCH-60-...-E1	EMMS-AS-55-M-LS-TMB
EXCH-60-...-E2	EMMS-AS-55-M-LS-TMB

 Hinweis

Fremdmotoren mit zu hohem Antriebsmoment können das Flächenportal beschädigen. Beachten Sie bei der Auswahl der Motoren die in den technischen Daten spezifizierten Grenzwerte. Bei der Inbetriebnahme muss die Motorbremse sicherheitsgerichtet geöffnet werden. Hierzu wird das Bediengerät CDSA (→ Produktbaukasten) empfohlen.

Kombinationen Motor zu Motorcontroller			
Flächenportal	Bestellcode (→ 32) für		
	Motorart für X-/Y-Achse	Anbauelement für Z-Achse	Motorcontroller
EXCH-40-...	AB1, AS1	P1, P2, P3	B1, B2
		E1, E2	B2, B3
		ohne	B1, B2, B3
	AB2, AS2	P1, P2, P3	B6, B7
		E1, E2	B7, B8
		ohne	B6, B7, B8
EXCH-60-...	AB2, AS2	P1, P2, P3, P4	B6, B7
		E1, E2	B7, B8
		ohne	B6, B7, B8
	AB3, AS3	P1, P2, P3, P4	B6, B7
		E1, E2	B7, B8
		ohne	B6, B7, B8

Flächenportale EXCH

Bestellangaben – Produktbaukasten

Bestelltabelle					
Baugröße	40	60	Bedingun- gen	Code	Eintrag Code
M Baukasten-Nr.	1923050	1939785			
Produktart	EXCH Baureihe H			EXCH	EXCH
Baugröße	40	60		-...	
Hub der X-Achse [mm]	200 ... 2000	500 ... 2500			
Hub der Y-Achse [mm]	200 ... 1000	500 ... 1500			
Führung	Kugelumlaufführung			-KF	-KF
Motorart	Servomotor, Baugröße 70, mit Bremse	-	1	-AB1	
	Servomotor, Baugröße 100, mit Bremse	-	3	-AB2	
	-	Servomotor, Baugröße 140, mit Bremse	2 3	-AB3	
	Servomotor, Baugröße 70	-	1	-AS1	
	Servomotor, Baugröße 100	-		-AS2	
	-	Servomotor, Baugröße 140	2	-AS3	
	ohne Motor	-	4	-W	
Anbaulage Motor	unten			-B	
	oben			-T	
Anschlussseite Energiekette	links			-L	-L
Anbauelemente	ohne			-T0	
	Hubeinheit elektrisch, Hub 100 mm			-E1	
	Hubeinheit elektrisch, Hub 200 mm			-E2	
	Hubeinheit pneumatisch, Hub 50 mm			-P1	
	Hubeinheit pneumatisch, Hub 100 mm			-P2	
	Hubeinheit pneumatisch, Hub 150 mm			-P3	
	-	Hubeinheit pneumatisch, Hub 200 mm			

- 1 **AB1, AS1** Nicht in Verbindung mit Baugröße 60
- 2 **AB3, AS3** Nicht in Verbindung mit Baugröße 40
- 3 **AB2, AB3** Bei senkrechter Einbaulage zwingend notwendig
EXCH-40: AB2, EXCH-60: AB3
- 4 **W** Nicht in Verbindung mit C, CC, CS, C2, B1, B2, B3, B6, B7, B8, S1, S2, B (Bediengerät)

 **Hinweis**

In Verbindung mit Merkmal W (ohne Motor) wird das Flächenportal EXCH ohne Kupplungsgehäuse und ohne Kupplung ausgeliefert.

Übertrag Bestellcode

EXCH - - - - **KF** - - - **L** -

Flächenportale EXCH

Bestellangaben – Produktbaukasten

Bestelltabelle					
Baugröße	40	60	Bedingun- gen	Code	Eintrag Code
[O] Steuerungssysteme	ohne				
	Montageplatte		[5]	-C	
	Schaltschrank		[5]	-CC	
	Schaltschrank mit Sockel		[5]	-CS	
	Mehrachskontroller		ohne		
	mit CMXR-C2, mit integrierter SPS			-C2	
	Motorcontroller		ohne		
	2x CMMP-AS-C5-3A, ohne elektrische Fronteinheit		[6] [8]	-B1	
	2x CMMP-AS-C5-3A, 1x CMMP-AS-C2-3A, für Fronteinheit (1 elektrische Achse)		[6]	-B2	
	2x CMMP-AS-C5-3A, 2x CMMP-AS-C2-3A, für Fronteinheit (2 elektrische Achsen)		[6]	-B3	
	2x CMMP-AS-C5-11A-P3, ohne elektrische Fronteinheit		[7] [8] [9]	-B6	
	2x CMMP-AS-C5-11A-P3, 1x CMMP-AS-C2-3A, für Fronteinheit (1 elektrische Achse)		[7] [9]	-B7	
	2x CMMP-AS-C5-11A-P3, 2x CMMP-AS-C2-3A, für Fronteinheit (2 elektrische Achsen)		[7] [9]	-B8	
Sicherheitstechnik		ohne			
integriertes Sicherheitsschaltgerät			-S1		
integriertes Sicherheitsschaltgerät mit Netzausfallerkennung		[9]	-S2		
Bedienterminal		ohne			
mit Bediengerät CDSA		[10]	-B		
Leitungslänge		ohne		-	
mit Leitungslänge 5 m			-5K		
mit Leitungslänge 10 m			-10K		
Montagebausatz		mit Justierbausatz			
mit Befestigungsbausatz			-P		
[M] Dokumentationssprache	deutsch			-DE	
	englisch			-EN	
	spanisch			-ES	
	französisch			-FR	
	italienisch			-IT	
	russisch			-RU	
	chinesisch			-ZH	

- [5] **C, CC, CS** Mussangabe in Verbindung mit C2, B1, B2, B3, B6, B7, B8, S1, S2, B (Bediengerät)
- [6] **B1, B2, B3** Nur in Verbindung mit AB1, AS1
- [7] **B6, B7, B8** Nicht in Verbindung mit AB1, AS1
- [8] **B1, B6** Nicht in Verbindung mit E1, E2
- [9] **B6, B7, B8, S2** Bei senkrechter Einbaulage zwingend notwendig
- [10] **B** Nur in Verbindung mit C2

Übertrag Bestellcode

- [] - [] - [] - [] - [] - [] - [] - []

Flächenportale EXCH

Zubehör

Sensorbefestigung EAPR

für Näherungsschalter
SIES-V3B und SIES-Q8B
(zur Abfrage der Schlittenposition
an der X-Achse)

Werkstoff:

Schaltfahne: Stahl

Sensorhalter: Alu-Knetlegierung

RoHS konform

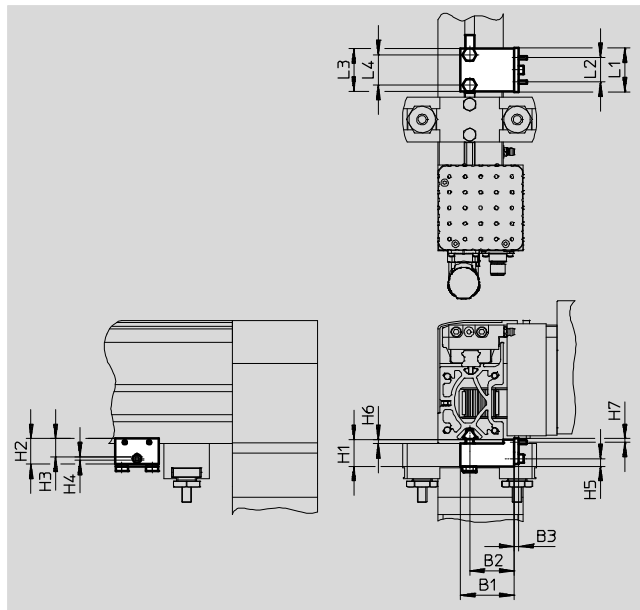

Abmessungen und Bestellangaben										
für Baugröße	B1	B2	B3	H1	H2	H3 ±0,1	H4	H5	H6 -0,1	H7 -0,2
40	44	36,3	4	21,8	21	15	2,5	6,1	3,1	3
60	54	46,3	4	21	21	15	2,5	5,3	2,3	3

für Baugröße	L1	L2	L3	L4	Gewicht [g]	Teile-Nr.	Typ
40	36	20	35	25	120	2536353	EAPR-E12-40
60	36	20	35	25	150	2478805	EAPR-E12-60

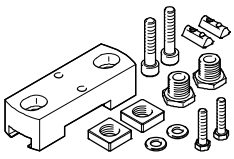
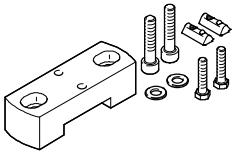
Bestellangaben							
		für Baugröße	Beschreibung	Teile-Nr.	Typ		
Justierbausatz EADC							
	40		zur Befestigung und Ausrichtung des Flächenportals. Der Bausatz ist höhenverstellbar	8029165	EADC-E12-40		
	60			8029166	EADC-E12-60		
Befestigungsbausatz EAHM							
	40		zur Befestigung des Flächenportals. Der Bausatz ist nicht höhenverstellbar	3489340	EAHM-E12-K-40		
	60			3489318	EAHM-E12-K-60		

Flächenportale EXCH

Zubehör

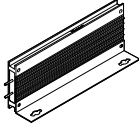
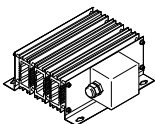
Bestellangaben						
	für Typ	Widerstands- wert [Ω]	Nennleistung [W]	Gewicht [g]	Teile-Nr.	Typ
Bremswiderstand CACR (bei senkrechter Einbaulage zwingend erforderlich)						
	EXCH-...-B1/B2/B3	50	200	550	2882342	CACR-LE2-50-W500
	EXCH-...-B6/B7/B8	40	800	2400	2882343	CACR-KL2-40-W2000

Zulässiger Näherungsschalter zur Abfrage der Schlittenposition an der Y-Achse

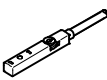
Bestellangaben Näherungsschalter – für T-Nut, induktiv						Datenblätter → Internet: sies
	Befestigungsart	Elektrischer Anschluss	Schalt- ausgang	Kabellänge [m]	Teile-Nr.	Typ
	von oben in Nut einsetzbar, bündig mit Zylinderprofil	Stecker M8x1, 3-polig	PNP, Schließer	0,3	551387	SIES-8M-PS-24V-K-0,3-M8D

Zulässige Näherungsschalter zur Abfrage der Positionen an der Z-Achse

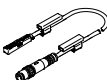
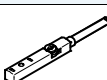
Bestellangaben Näherungsschalter – für T-Nut						Datenblätter → Internet: smt
	Befestigungsart	Elektrischer Anschluss	Schalt- ausgang	Kabellänge [m]	Teile-Nr.	Typ
mit Mini-Schlittens DGSL (magneto-resistiv)						
	von oben in Nut einsetzbar, bündig mit Zylinderprofil	Stecker M8x1, 3-polig	PNP, Schließer	0,3	551367	SME-10M-DS-24V-E-0,3-L-M8D
mit Mini-Schlittens EGSL (induktiv)						
	von oben in Nut einsetzbar, bündig mit Zylinderprofil	Stecker M8x1, 3-polig	PNP, Schließer	0,3	551387	SIES-8M-PS-24V-K-0,3-M8D

Zulässige Näherungsschalter in Verbindung mit Sensorbefestigung EAPR-E12

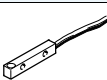
Bestellangaben Näherungsschalter					Datenblätter → Internet: sies
	Befestigungsart	Elektrischer Anschluss	Schalt- ausgang	Teile-Nr.	Typ
Schließer					
	anschraubbar	Stecker M8x1, 3-polig	PNP	150491	SIES-V3B-PS-S-L
Öffner					
	anschraubbar	Kabel, 3-adrig	NPN	174550	SIES-Q8B-NO-K-L

Flächenportale EXCH

Zubehör

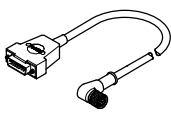
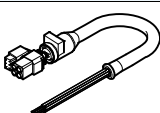
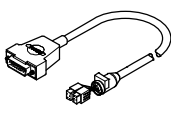
Bestellangaben Leitungen				
	Beschreibung	Kabellänge [m]	Teile-Nr.	Typ
Für X-/Y-Achse				
	Motorleitung NEBM			
	<ul style="list-style-type: none"> - min. Biegeradius: 64 mm - schleppkettentauglich - Umgebungstemp.: -40 ... +90°C 	5	550310	NEBM-M23G8-E-5-Q9N-LE8
		10	550311	NEBM-M23G8-E-10-Q9N-LE8
	Encoderleitung NEBM			
	<ul style="list-style-type: none"> - min. Biegeradius: 75 mm - schleppkettentauglich - Umgebungstemp.: -10 ... +80°C 	5	550318	NEBM-M12W8-E-5-N-S1G15
		10	550319	NEBM-M12W8-E-10-N-S1G15
Für Z-Achse				
	Motorleitung NEBM			
	<ul style="list-style-type: none"> - min. Biegeradius: 55 mm - schleppkettentauglich - Umgebungstemp.: -40 ... +90°C 	10	550307	NEBM-T1G8-E-10-Q7N-LE8
		15	550308	NEBM-T1G8-E-15-Q7N-LE8
	Encoderleitung NEBM			
	<ul style="list-style-type: none"> - min. Biegeradius: 75 mm - schleppkettentauglich - Umgebungstemp.: -10 ... +80°C 	10	550315	NEBM-T1G8-E-10-N-S1G15
		15	550316	NEBM-T1G8-E-15-N-S1G15

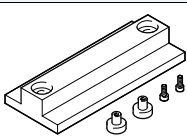
Bestellangaben				
	für Baugröße	Beschreibung	Teile-Nr.	Typ
Einstellwerkzeug EADT				
	40, 60	zum Ausrichten und Prüfen der Ebenheit des Flächenportals	3197697	EADT-W-E12