

Vérin normalisé DSBC, ISO 15552

FESTO



Vérin normalisé DSBC, ISO 15552

Caractéristiques

En bref



DIN



- Vérin normalisé selon ISO 15552 (anciennes normes ISO 6431, DIN ISO 6431, VDMA 24 562, NF E 49 003.1 et UNI 10290)

- Double effet
- Pour détection de position sans contact
- Avec protection anti-rotation en option
- Les nombreux accessoires apportent une solution à presque toutes les situations de montage
- Choix de trois types d'amortissement :
 - Amortissement P : Bagues/plaques d'amortissement élastiques des deux côtés
 - Amortissement PPS : Amortissement pneumatique auto-ajusté des deux côtés
 - Amortissement PPV : Amortissement pneumatique réglable des deux côtés
- Les variantes peuvent être assemblées individuellement à partir d'éléments modulaires.
- Flexibilité élevée en raison de la multitude des variantes.

DSBC...-C — avec unité de blocage, plan de pose normalisé

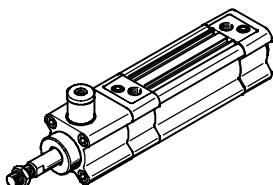

- Plan de pose normalisé
 - Maintien ou serrage de la tige de piston dans n'importe quelle position
 - Arrêt de longue durée, même en cas d'alternance de charges, de fluctuations de la pression de service ou de fuites
- Lors d'une utilisation pour des applications touchant à la sécurité, des mesures supplémentaires doivent être prises. En Europe par exemple, les normes énumérées dans la directive européenne sur les machines doivent être respectées.
- Sans mesures supplémentaires répondant aux exigences minimales prévues par la loi, le produit n'est pas considéré comme un composant de commande approprié pour les applications touchant à la sécurité.

DSBC...-P2 — avec kit de soufflet DADB, selon ISO 15552

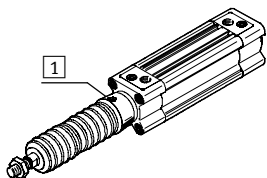

- Le kit de soufflet est un système hermétique. Pour éviter l'aspiration de substances parasites, l'air d'alimentation et d'échappement du kit est collecté via un orifice de compensation de pression dans l'élément de connexion **1**.
- Le kit protège la tige de piston, le joint et les paliers de diverses substances, par exemple :
- Poussière
 - Copeaux
 - Huile
 - Graisse
 - Essence

Commande du kit de soufflet

Pour l'utilisation d'un kit de soufflet, une tige de piston prolongée est indispensable. Le kit de soufflet peut être commandé en tant qu'élément modulaire avec le configurateur ou en tant qu'accessoire. Il convient pour cela de respecter les règles suivantes :

Commande en tant qu'élément modulaire :
avec la caractéristique P2, le kit de soufflet correspondant est compris dans la fourniture. Le prolongement nécessaire de la tige de piston est automatiquement pris en compte. Cela signifie que pour la caractéristique ...E, aucune valeur ne doit être indiquée.

Commande en tant qu'accessoire :
Si le kit de soufflet est commandé en tant qu'accessoire, il faut indiquer la valeur obligatoire dans le configurateur
→ 39.

DSBC... D3 — Rainures pour capteur sur les 3 côtés

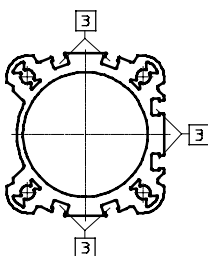













Lors de la sélection de la caractéristique D3 dans le configurateur, il est possible de détecter la position du piston sur les 3 côtés de l'actionneur.

- 3** Rainure pour capteur de proximité

Vérin normalisé DSBC, ISO 15552

Caractéristiques

Variantes du système modulaire du produit		
Symbole	Caractéristiques	Description
	Q Tige de piston carrée	Anti-rotation. Pour l'alimentation des pièces dans une position définie
	L Faible friction	Des joints spéciaux permettent de réduire considérablement les frottements dans le système. D'où une pression de réponse considérablement réduite. Le joint contient de la graisse de silicone.
	U Mouvement lent constant	Convient pour des déplacements lents à vitesse constante, sans broutage le long de la course du vérin. Le joint contient de la graisse de silicone.
	T Tige de piston traversante	Pour un travail des deux côtés, les mêmes forces au niveau des courses aller et retour, la fixation de butées externes
	F Taraudage de tige de piston	—
	R3 Protection anti-corrosion renforcée	Toutes les surfaces extérieures du vérin sont conformes à la classe anticorrosion 3 selon la norme Festo 940 070. La tige de piston est en acier résistant à la corrosion et aux acides
	T1 Joints pour hautes températures	Place de température 0 ... 120 °C
	T3 Basses températures	Place de température -40 ... +80 °C
	T4 Joints thermorésistants	Place de température 0 ... 150 °C
	A2 Variante de racleur	Racleur dur : Le vérin est équipé d'une tige de piston chromée dure et d'un racleur dur qui le protège contre les substances sèches et poussiéreuses
	A3 Variante de racleur	Fonctionnement à sec : Des processus de nettoyage dégraissent la tige de piston. Grâce à un joint de tige de piston spécial à fonctionnement sans graisse, la durée de vie est prolongée par rapport à celle d'une exécution avec joint standard.
	...E Tige de piston prolongée	—
	...L Filetage de tige de piston prolongé	—

Vérin normalisé DSBC, ISO 15552

Fourniture

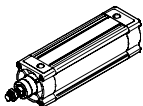
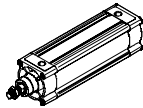
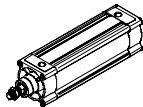
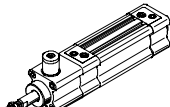
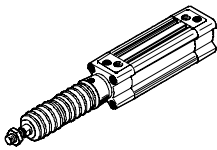
Fonction	Version	Type	Ø de piston	Course	Tige de piston traversante	Taraudage de la tige de piston	Rainure de capteur sur 3 côtés	Amortissement		
			[mm]	[mm]	T	F	D3	P	PPS	PPV
Double effet	DSBC-..., selon ISO 15552									
		DSBC-...	32, 40, 50, 63, 80, 100, 125	1 ... 2 800	■	■	■	■	■	■
	DSBC-...-Q — avec protection antirotation, selon ISO 15552									
		DSBC-...-Q	32, 40, 50, 63, 80, 100	1 ... 1 500	■	■	■	■	■	■
	DSBC-...-L/-U — avec spécifications de fonctionnement particulières, selon ISO 15552									
		DSBC-...-L	32, 40, 50, 63, 80, 100	1 ... 500	■	■	■	■	—	—
		DSBC-...-U	32, 40, 50, 63, 80, 100, 125	1 ... 500	■	■	■	■	—	■
	DSBC-...-C — plan de pose normalisé, avec unité de blocage									
	DSBC-...-C	32, 40, 50, 63, 80, 100, 125	10 ... 2 000	■	■	■	■	■	■	
DSBC-...-P2 — à soufflet, selon ISO 15552										
	DSBC-...-P2	32, 40, 50, 63, 80, 100	10 ... 500	■	■	■	■	■	■	

Vérin normalisé DSBC, ISO 15552

Fourniture

Type	Détection de position	Protection anticorrosion renforcée	Plage de température 0 ... +120 °C	Plage de température -40 ... +80 °C	Plage de température 0 ... +150 °C	Variante de racléur		Prolongement de tige de piston	Prolongement de filetage de tige de piston
	A	R3	T1	T3	T4	A2	A3	...E	...L
DSBC-..., selon ISO 15552									
DSBC-...	■	■	■	■	■	■	■	■	■
DSBC-...-Q — avec protection antirotation, selon ISO 15552									
DSBC-...-Q	■	■	■	—	—	—	—	■	■
DSBC-...-L/-U — avec spécifications de fonctionnement particulières, selon ISO 15552									
DSBC-...-L	■	—	—	—	—	—	—	■	■
DSBC-...-U	■	—	—	—	—	—	—	■	■
DSBC-...-C — plan de pose normalisé, avec unité de blocage									
DSBC-...-C	■	—	—	—	—	—	—	■	■
DSBC-...-P2 — à soufflet, selon ISO 15552									
DSBC-...-P2	■	■	—	—	—	—	—	■	■

Vérin normalisé DSBC, ISO 15552

Désignations

		DSBC	—		—	32	—	50	—		—		—		—	PPV	—	A	
Type																			
Double effet																			
DSBC	Vérin normalisé																		
Sécurité anti-rotation																			
—	Sans protection contre la rotation																		
Q	Avec protection contre la rotation																		
Caractéristiques de fonctionnement																			
—	Standard																		
L	Faible friction																		
U	Mouvement lent constant																		
∅ de piston [mm]																			
Course [mm]																			
Unité de blocage																			
—	Néant																		
C	Montée																		
Type de tige de piston																			
—	Sur un côté																		
T	Tige de piston traversante																		
Type de filetage de tige de piston																			
—	Filetage extérieur																		
F	Taraudage																		
Type de profil																			
—	Rainure de capteur sur 1 côté																		
D3	Rainure de capteur sur 3 côtés																		
Amortissement																			
P	Bagues/plaques d'amortissement élastiques des deux côtés																		
PPS	Amortissement pneumatique auto-ajusté des deux côtés																		
PPV	Amortissement pneumatique réglable des deux côtés																		
Détection de position																			
A	Pour capteurs de proximité																		

Vérin normalisé DSBC, ISO 15552

Désignations

—		N3							
Norme									
N3	Selon ISO 15552								
Protection anticorrosion									
—	Standard								
R3	Protection anticorrosion renforcée								
Plage de température									
—	Standard								
T1	0 ... +120 °C								
T3	-40 ... +80 °C								
T4	0 ... +150 °C								
Protection contre les particules									
—	Standard								
P2	A soufflet au niveau de la culasse avant								
Variante de racler									
—	Néant								
A2	Racler dur								
A3	Pour fonctionnement à sec								
Prolongement de tige de piston									
—	Néant								
...E	1 ... 500 mm								
Prolongement de filetage de tige de piston									
—	Néant								
...L	1 ... 70 mm								

Vérin normalisé DSBC, ISO 15552

Périphérie

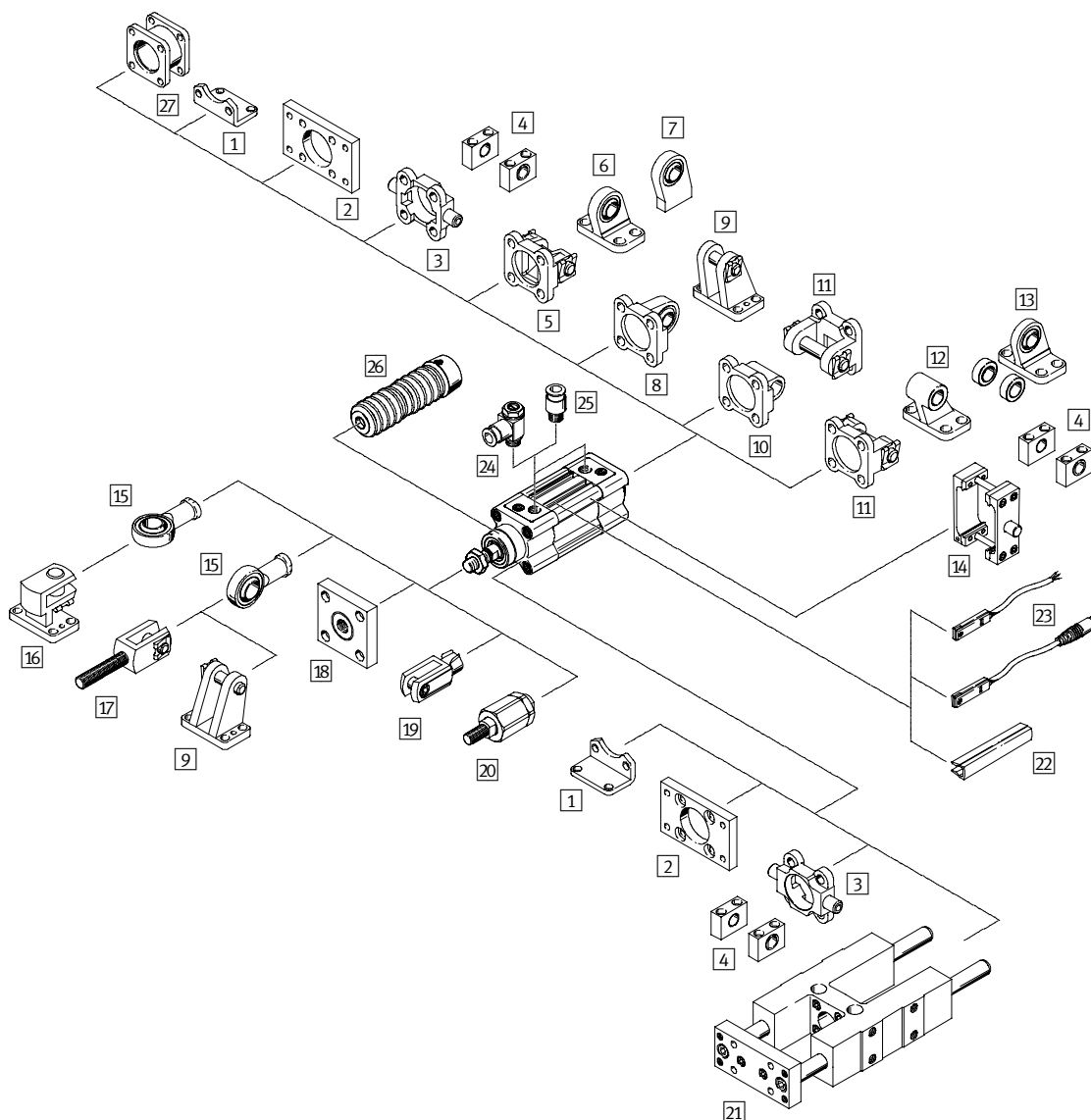

Éléments de fixation et accessoires		Description	DSBC-...				→ Page/ Internet
			-L	-U	-C	-T	
1	Fixation par pattes HNC/CRHNC	Pour culasse avant ou arrière	■	■	■	■	25
2	Fixation par flasque FNC/CRFNG	– Pour culasse avant ou arrière – Incompatible avec le kit de soufflet DADB sur la culasse avant	■	■	■	■	26
3	Tourillon ZNCF/CRZNG	– Pour culasse avant ou arrière – Incompatible avec le kit de soufflet DADB sur la culasse avant	■	■	■	■	27
4	Palier LNZG/CRLNZG	–	■	■	■	■	28
5	Flasque orientable SNC	Pour culasse arrière	■	■	■	–	29
6	Chape de pied LSNG	A rotule	■	■	■	–	34
7	Chape de pied LSNSG	Avec rotule, à souder	■	■	■	–	34

Vérin normalisé DSBC, ISO 15552

Périphérie

FESTO

Éléments de fixation et accessoires								
	Description	DSBC...					→ Page/ Internet	
			-L	-U	-C	-T		
8	Flasque orientable SNCS	A palier sphérique pour culasse arrière	■	■	■	■	—	31
9	Chape de pied LBG	—	■	■	■	■	—	34
10	Flasque orientable SNCL	Pour culasse arrière	■	■	■	■	—	32
11	Flasque orientable SNCB/SNCB-...-R3	Pour culasse arrière	■	■	■	■	—	30
12	Chape de pied LNG/CRLNG	—	■	■	■	■	—	34
13	Chape de pied LSN	A rotule	■	■	■	■	—	34
14	Kit de fixation à tourillon DAMT	Pour fixation au choix sur le tube profilé du vérin	■	■	■	■	■	33
15	Chape à rotule SGS/CRSGS	A rotule	■	■	■	■	■	35
16	Chape de pied à 90° LQG	—	■	■	■	■	■	34
17	Chape de tige SGA	Avec filetage	■	■	■	■	■	35
18	Accouplement KSG	Pour la compensation des écarts radiaux	■	■	■	■	■	35
	Accouplement KSZ	Pour des vérins à tige de piston anti-rotation afin de compenser les écarts radiaux	■	■	■	■	■	35
19	Chape de tige SG/CRSG	Permet au vérin d'osciller dans un plan	■	■	■	■	■	35
20	Accouplement articulé FK	Pour la compensation des écarts radiaux et angulaires	■	■	■	■	■	35
21	Unité de guidage FENG	Pour le blocage en rotation des vérins normalisés sous couples élevés	■	■	■	■	■	41
22	Cache-rainure ABP-5-S	Pour la protection des câbles de capteurs et contre l'encrassement des rainures de capteur	■	■	■	■	■	42
23	Capteur de proximité SME/SMT-8M	Intégrables dans le tube profilé du vérin	■	■	■	■	■	42
24	Limiteur de débit unidirectionnel GRLA	Pour la régulation de vitesse	■	■	■	■	■	grla
25	Raccord enfichable QS	Pour le raccordement de tuyaux pneumatiques à diamètre extérieur calibré	■	■	■	■	■	quick star
26	Kit de soufflet DADB	– Protège le vérin (tige de piston, joint et culasse) de substances très diverses et en empêche ainsi l'usure prématurée. – Le kit ne peut être utilisé qu'avec une tige de piston prolongée (E).	■	—	—	—	■	36
27	Kit multiposition DPNC	Permet de relier deux vérins de même Ø de piston afin de construire un vérin multiposition	■	■	■	■	■	40

Vérin normalisé DSBC, ISO 15552

Fiche de données techniques

Fonction

Amortissement P

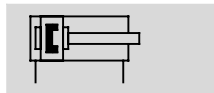

Amortissement PPV

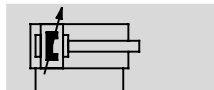

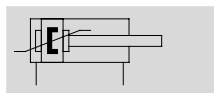

Amortissement PPS



DIN



 Diamètre
32 ... 125 mm

 Course
1 ... 2 800 mm

 www.festo.fr

 Service de réparation
Ø de piston 100 mm



Caractéristiques techniques générales								
Ø de piston	32	40	50	63	80	100	125	
Raccord pneumatique								
DSBC-...	G ¹ / ₈	G ¹ / ₄	G ¹ / ₄	G ³ / ₈	G ³ / ₈	G ¹ / ₂	G ¹ / ₂	
DSBC-...-C	M5	G ¹ / ₈	G ¹ / ₈	G ¹ / ₈	G ¹ / ₈	G ¹ / ₈	G ¹ / ₈	
Course								
DSBC-...	[mm]	1 ... 2 800						
DSBC-...-Q	[mm]	1 ... 1 500					—	
DSBC-...-L	[mm]	1 ... 500					—	
DSBC-...-U	[mm]	1 ... 500						
DSBC-...-C	[mm]	10 ... 2 000						
DSBC-...-P2	[mm]	10 ... 500					—	
DSBC-...-...E	[mm]	1 ... 2 000						
DSBC-...-...L	[mm]	1 ... 2 000						
Course min. pour la détection de position								
DSBC-...	[mm]	2	2	2	3	3	3	
DSBC-...-T3	[mm]	3	4	3	4	4	4	
Conception		Piston						
		Tige de piston						
		Corps de vérin						
Fonctionnement		Double effet						
Amortissement								
DSBC-...-P		Bagues/plaques d'amortissement élastiques des deux côtés						
DSBC-...-PPV		Amortissement pneumatique réglable des deux côtés						
DSBC-...-PPS		Amortissement pneumatique auto-ajusté des deux côtés						
Longueur d'amortissement	[mm]	20	20	22	22	32	32	46
Détection de position		Pour capteurs de proximité						
Type de fixation		Par taraudage						
		Par accessoires						
Position de montage		Indifférente						
Type de blocage et sens d'action								
DSBC-...-C		<ul style="list-style-type: none"> • Des deux côtés • Serrage par ressort • Desserrage pneumatique 						
Jeu axial en cas de sollicitation								
DSBC-...-C	[mm]	0,5	0,5	0,8	0,8	0,8	0,8	1,8

Vérin normalisé DSBC, ISO 15552

Fiche de données techniques

Force [N] et énergie d'impact [J]							
Ø de piston	32	40	50	63	80	100	125
Poussée théorique sous 6 bar, avance	483	754	1 178	1 870	3 016	4 712	7 363
Poussée théorique sous 6 bar, recul	415	633	990	1 682	2 721	4 418	6 881
Energie d'impact max. aux fins de course							
DSBC-...	0,4 ¹⁾	0,7	1,0	1,3	1,8	2,5	3,3
DSBC-...-T1/-T3	0,2 ¹⁾	0,35	0,5	0,65	0,9	1,25	1,65
Force de maintien statique							
DSBC-...-C	600	1 000	1 400	2 000	5 000	5 000	7 500

1) En liaison avec le kit de fixation à tourillon DAMT, l'énergie d'impact max. est 0,1 J.

Vitesse d'impact admissible :

$$v_{adm.} = \sqrt{\frac{2 \times E_{adm.}}{m_{propre} + m_{charge}}}$$

Masse admissible max. :

$$m_{charge} = \frac{2 \times E_{adm.}}{v^2} - m_{propre}$$

$v_{adm.}$ Vitesse d'impact admissible

$E_{adm.}$ Energie d'impact max.

m_{propre} Masse déplacée (actionneur)

m_{charge} Charge utile déplacée



La force de maintien indiquée se rapporte à une charge statique. Un dépassement de cette valeur peut entraîner un glissement. Les forces dynamiques se manifestant en service ne doivent pas dépasser la force de maintien statique. En état de blocage, l'unité de blocage n'est pas exempte de jeu en cas de charges alternées sur la tige de piston.

Pilotage :

L'unité de blocage ne doit être desserrée que lorsque les forces sur la tige de piston sont équilibrées ; sinon, un mouvement brusque de la tige de piston peut provoquer un accident. Le blocage des deux côtés de l'alimentation en air comprimé (p. ex. par un distributeur 5/3) ne procure aucune sécurité.

Conditions de service et d'environnement							
Ø de piston	32	40	50	63	80	100	125
Fluide de service	Air comprimé selon ISO 8573-1:2010 [7:4:4]						
Conseils pour le fluide de service/ de commande	Fonctionnement lubrifié possible (requis pour d'autres opérations)						
Pression de service							
DSBC-... [bar]	0,6 ... 12						0,6 ... 10
DSBC-...-L [bar]	0,3 ... 10	0,25 ... 10			0,2 ... 10	0,15 ... 10	—
DSBC-...-C [bar]	3 ... 10						
DSBC-...-T3/-A2 [bar]	1,5 ... 12		1 ... 12			1 ... 10	
DSBC-...-A3 [bar]	1,5 ... 12		1 ... 12	0,6 ... 12		0,6 ... 10	
Température ambiante							
DSBC-... [°C]	-20 ... +80						
DSBC-...-L [°C]	0 ... +80						
DSBC-...-C [°C]	-10 ... +80						
DSBC-...-T1 [°C]	0 ... +120						
DSBC-...-T3 [°C]	-40 ... +80						
DSBC-...-T4 [°C]	0 ... +150						
DSBC-...-P2 [°C]	-10 ... +80						—
Résistance à la corrosion CRC							
DSBC-...	2 ¹⁾						
DSBC-...-R3	3 ²⁾						
ATEX	Types sélectionnés → www.festo.fr						

- 1) Classe de protection anticorrosion 2 selon la norme Festo 940 070
Pièces modérément soumises à la corrosion. Pièces externes visibles dont la surface répond essentiellement à des critères d'apparence, en contact direct avec une atmosphère industrielle courante ou avec des fluides tels que des huiles de coupe ou des lubrifiants.
- 2) Classe de protection anticorrosion 3 selon la norme Festo 940 070
Pièces fortement soumises à la corrosion. Pièces externes visibles dont la surface répond essentiellement à des critères fonctionnels, en contact direct avec une atmosphère industrielle courante ou avec des fluides tels que des solvants et des produits de nettoyage

Vérin normalisé DSBC, ISO 15552

Fiche de données techniques

Poids [g]							
Piston∅	32	40	50	63	80	100	125
DSBC-...							
Poids du produit pour 0 mm de course	465	740	1 190	1 740	2 660	3 665	6 611
Supplément de poids pour 10 mm de course	27	37	56	62	92	101	151
Masse déplacée pour 0 mm de course	110	205	365	430	810	1 000	2 245
Masse déplacée par 10 mm de course	9	16	25	25	39	39	63
DSBC-...-Q							
Poids du produit pour 0 mm de course	503	755	1 241	1 821	2 717	3 827	—
Supplément de poids pour 10 mm de course	25	30	51	57	87	95	—
Masse déplacée pour 0 mm de course	115	170	332	391	757	890	—
Masse déplacée par 10 mm de course	8	11	20	20	31	31	—
DSBC-...-C							
Poids du produit pour 0 mm de course	745	1 175	1 940	2 920	5 075	6 965	12 860
Supplément de poids pour 10 mm de course	25	35	56	62	95	103	151
Masse déplacée pour 0 mm de course	160	290	540	620	1 200	1 425	3 035
Masse déplacée par 10 mm de course	9	16	25	25	39	39	63
DSBC-...-T							
Poids du produit pour 0 mm de course	581	924	1 523	2 103	3 243	4 353	7 450
Supplément de poids pour 10 mm de course	34	50	81	86	133	141	214
Masse déplacée pour 0 mm de course	181	339	613	684	1 292	1 516	3 084
Masse déplacée par 10 mm de course	18	32	50	50	78	78	126

Matériaux

Coupe fonctionnelle — Type de base

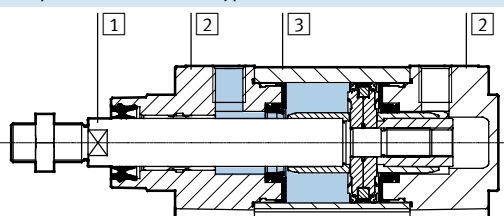

Coupe fonctionnelle — avec unité de blocage

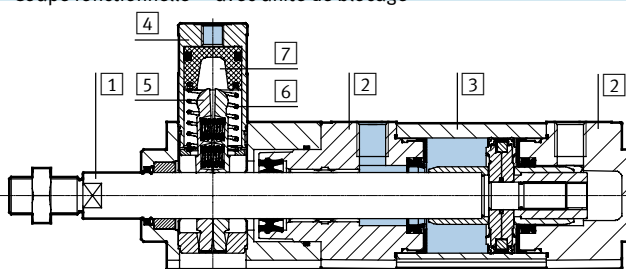

Vérin normalisé	
1	Tige de piston
	DSBC-... Acier fortement allié
	DSBC-...-R3 Acier inoxydable fortement allié
	DSBC-...-A2 Acier traité durci au chrome
2	Culasse
	Aluminium moulé sous pression, traité
3	Corps de vérin
	Alliage d'aluminium corroyé, anodisé
4	Corps de l'unité de blocage
	Alliage d'aluminium corroyé, anodisé
5	Mors de serrage
	Laiton
6	Ressort
	Acier à ressort
7	Piston
	Polyacétal
—	Joint de piston
	DSBC-... Polyuréthane
	DSBC-...-T1/-T4 Caoutchouc fluoré
	DSBC-...-T3 Polyuréthane adapté à des températures basses
	Joint d'amortisseur
	DSBC-... Polyuréthane
	DSBC-...-T1/-T4 Caoutchouc fluoré
	DSBC-...-T3 Polyuréthane adapté à des températures basses
	Piston amortisseur
	DSBC-... Polyacétal
	DSBC-...-T1/-T3/-T4 Aluminium
	Note relative aux matériaux
	DSBC-... Conformes RoHS
	DSBC-...-L/U/-T3/-T4/-A3 Matériaux contenant du silicone

Vérin normalisé DSBC, ISO 15552

Fiche de données techniques

Effort radial maximal F_q en fonction de la course l

Type de base

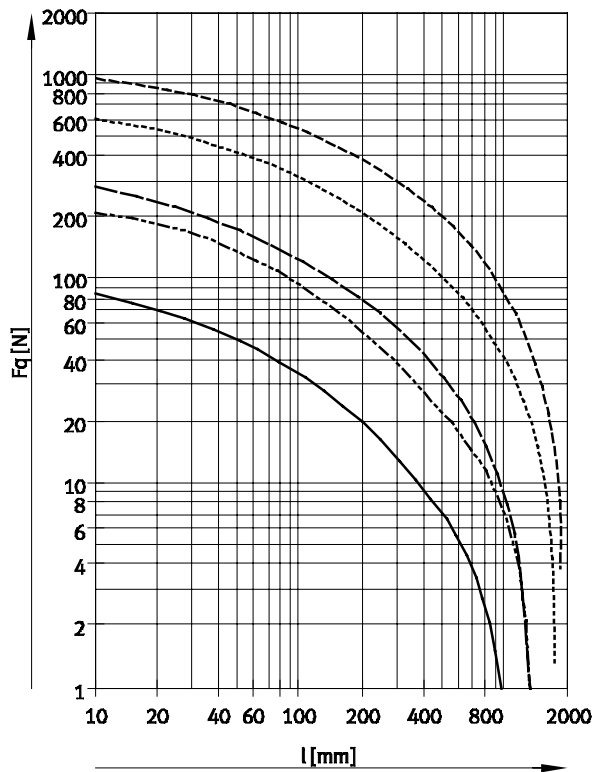

- \varnothing 32
- - - \varnothing 40
- — — \varnothing 50/63
- · - · - \varnothing 80/100
- - - - - \varnothing 125

Jeu en torsion admissible pour la variante Q — avec protection contre la rotation

\varnothing de piston	32	40	50	63	80	100
Jeu en torsion [°]	$\pm 0,65$	$\pm 0,6$	$\pm 0,45$	$\pm 0,45$	$\pm 0,45$	$\pm 0,45$

Vérin normalisé DSBC, ISO 15552

Fiche de données techniques

Effort radial max. F_q en fonction de la course l et du bras de levier s

Q — avec protection contre la rotation

Ø 32

Couple de rotation max. = 800 Nmm / Course max. = 300 mm

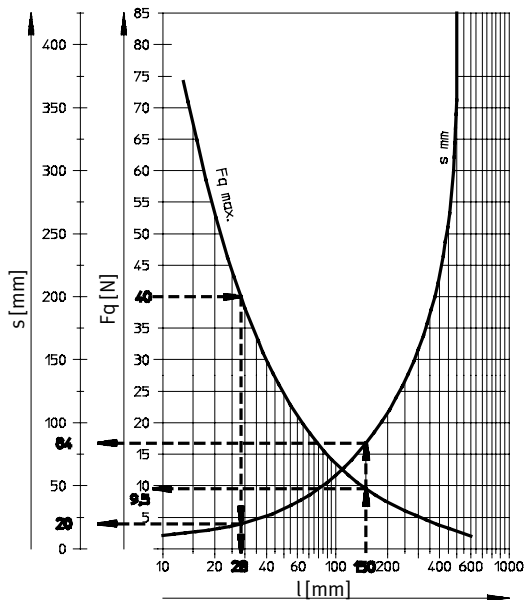

Ø 40

Couple de rotation max. = 1 100 Nmm / Course max. = 400 mm

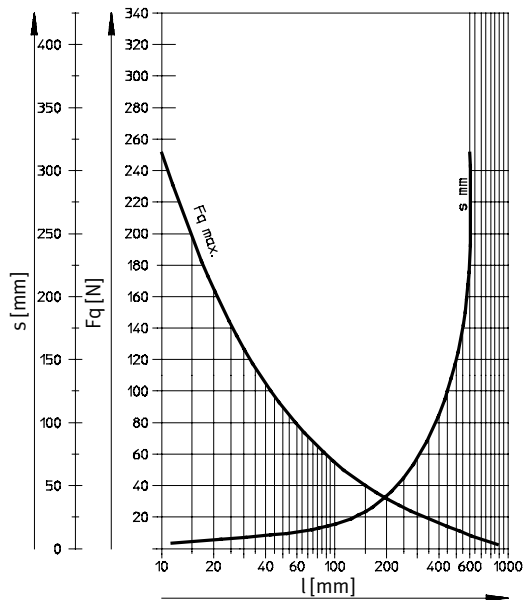

Ø 50/63

Couple de rotation max. = 1 500 Nmm / Course max. = 500 mm

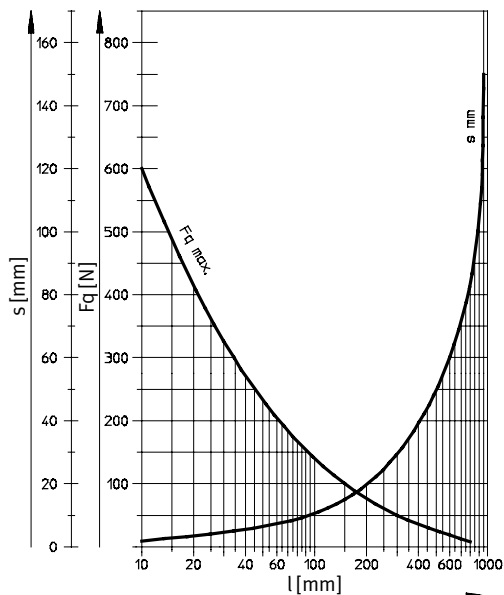

Ø 80/100

Couple de rotation max. = 3 000 Nmm / Course max. = 600 mm

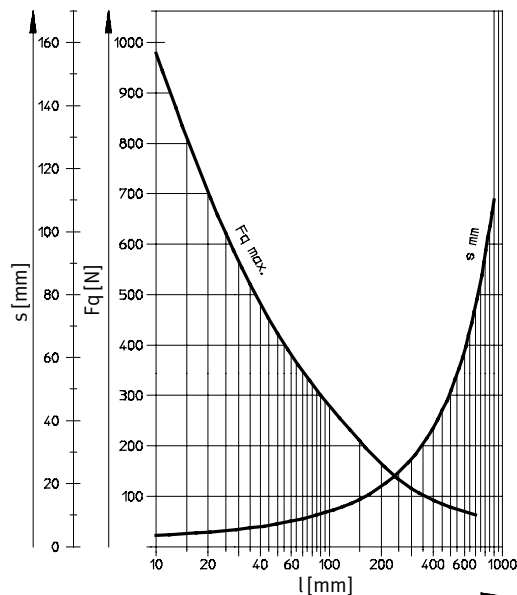

Exemples pour Ø de piston de 32 mm

Exemple 1 :

Course l = 150 mm

Résultat : admissible

Effort radial F_q = 9,5 N

Bras de levier = 84 mm

Exemple 2 :

Effort radial F_q = 40 N

Résultat : admissible

Course l = 28 mm

Bras de levier = 20 mm

Exemple 3 :

Course l = 150 mm

Bras de levier = 100 mm

$F_q = \frac{\text{Couple max. 800 Nmm}}{\text{Bras de levier 100 mm}}$

= 8 N

Résultat : admissible

$F_q = 8 \text{ N} < F_{q\text{max.}} = 9,5 \text{ N}$

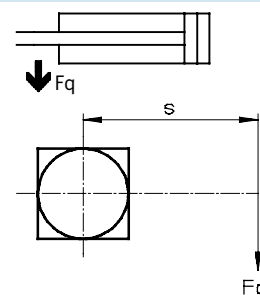

Vérin normalisé DSBC, ISO 15552

Fiche de données techniques

Dimensions

Téléchargement des données CAO → www.festo.fr

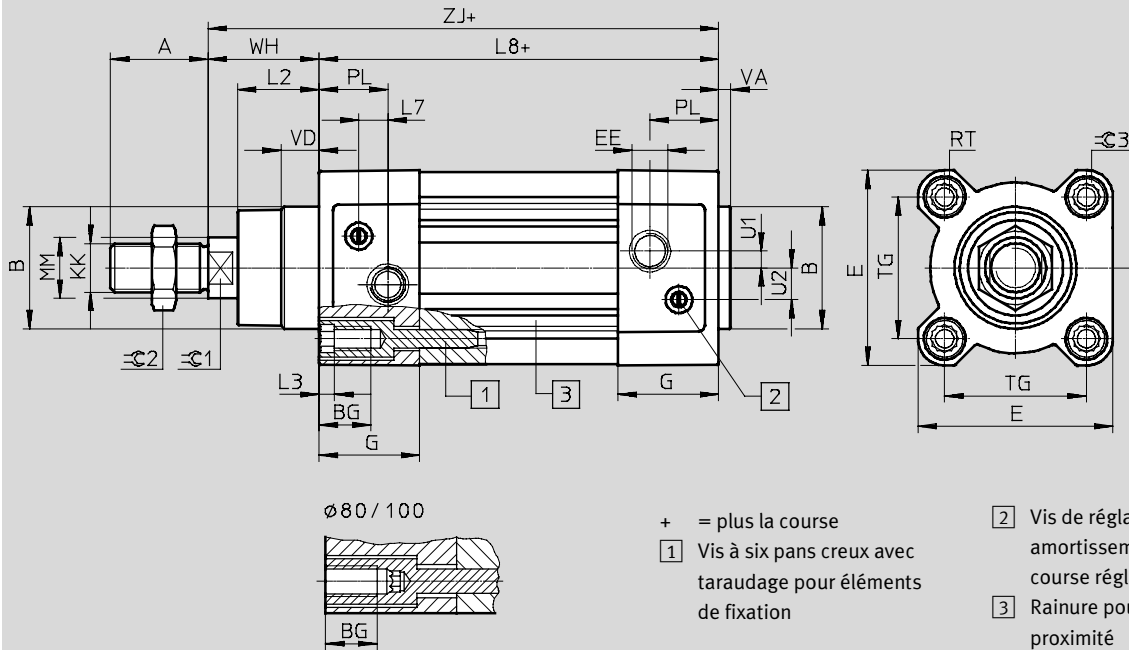

Variante

T — tige de piston traversante

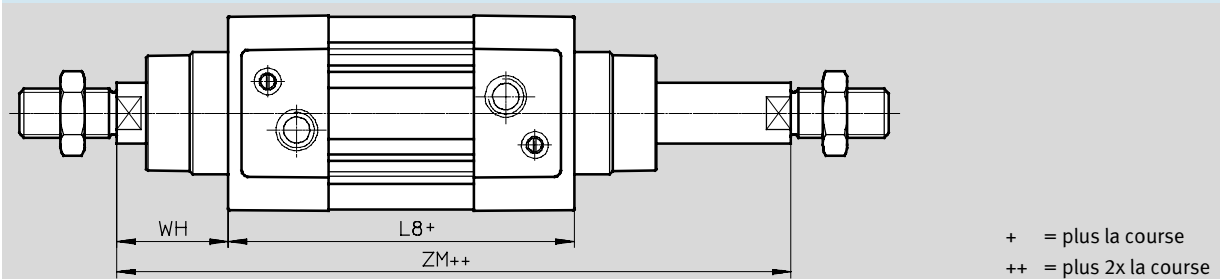

Ø	A	B	BG	E	EE	G	U2	U1	KK	L2	L3	L7	L8
[mm]	-0,5	Ø d11	min.	+0,5		-0,2	±0,1	±0,1		-0,2	max.		±0,4
32	22	30	16	45	G1/8	28	5,7	5,25	M10x1,25	18	5	6,5	94
40	24	35	16	54	G1/4	33	8	4	M12x1,25	21,3	5	7,5	105
50	32	40	17	64	G3/4	33	10,4	5,5	M16x1,5	26,8	5	9,5	106
63	32	45	17	75	G3/8	40,5	12,75	6,25	M16x1,5	27	5	9	121
80	40	45	17	93	G3/8	43	12,5	8	M20x1,5	34,2	—	11	128
100	40	55	17	110	G1/2	48	13,5	10	M20x1,5	38	—	7,5	138
125	54	60	20	136	G1/2	44,7	13	8	M27x2	45,5	—	10	160

Ø	MM	PL	RT	TG	VA	VD	WH	ZJ	ZM	⌀C1	⌀C2	⌀C3
[mm]	Ø	±0,1		±0,3	-0,2	+0,5	+2,2	+1,8	+1			
32	12	19,5	M6	32,5	4	10	26	119,1	146,1	10	16	6
40	16	22,5	M6	38	4	10,5	28,7	133,9	164,8	13	18	6
50	20	22,5	M8	46,5	4	11,5	35,6	141,8	179,8	17	24	8
63	20	27,5	M8	56,5	4	15	35,9	157,1	195,4	17	24	8
80	25	30	M10	72	4	15,7	45,4	173,6	221	22	30	6
100	25	31,5	M10	89	4	19,2	49,3	187,5	238,8	22	30	6
125	32	22,5	M12	110	6	20,5	65	225	290	27	41	8

Vérin normalisé DSBC, ISO 15552

Fiche de données techniques

Dimensions – Variantes

Téléchargement des données CAO → www.festo.fr

Q — avec protection contre la rotation

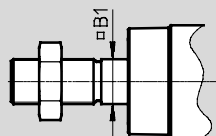

 - Note
En combinaison avec la variante T, la protection anti-rotation est montée d'un seul côté.

F — Taraudage

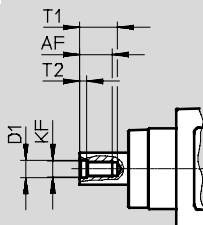

 - Note
En combinaison avec la variante T, le taraudage est effectué des deux côtés.

...E — Prolongement de tige de piston

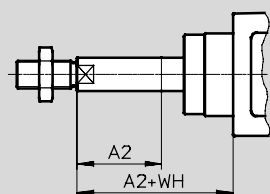

 - Note
En combinaison avec la variante T, la tige de piston est prolongée d'un seul côté.
En combinaison avec les variantes T et Q, le prolongement de la tige de piston n'est réalisé que sur la tige de piston carrée.

+ = plus la course

...L — Prolongement de filetage de tige de piston

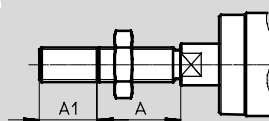

 - Note
En combinaison avec la variante T, le filetage de tige de piston est prolongé des deux côtés.

D3 — Rainure de capteur sur 3 côtés

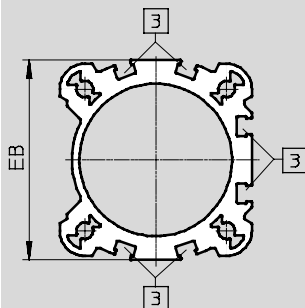

 Rainure pour capteur de proximité

∅ [mm]	A	A1		A2		AF min.
		min.	max.	min.	max.	
32	22	1	35	1	500	12
40	24	1	35	1	500	12
50	32	1	70	1	500	16
63	32	1	70	1	500	16
80	40	1	70	1	500	20
100	40	1	70	1	500	20
125	54	1	70	1	500	32

∅ [mm]	B1	D1	EB	KF	T1	T2	WH
					max.		
32	10	6,4	47 _{-0,3}	M6	16	2,6	26
40	12	8,4	54,8 ^{+0,3}	M8	16	3,3	28,7
50	16	10,5	65,5 ^{+0,3/-0,05}	M10	21	4,7	35,6
63	16	10,5	76 ₋₁	M10	21	4,7	35,9
80	20	13	92 _{-0,5}	M12	26,5	6,1	45,4
100	20	13	109 _{-0,5}	M12	26,5	6,1	49,3
125	—	17	132 ^{+0,8}	M16	40	8	65

Vérin normalisé DSBC, ISO 15552

Fiche de données techniques

FESTO

Dimensions — Variantes

Téléchargement des données CAO → www.festo.fr

C — Unité de blocage

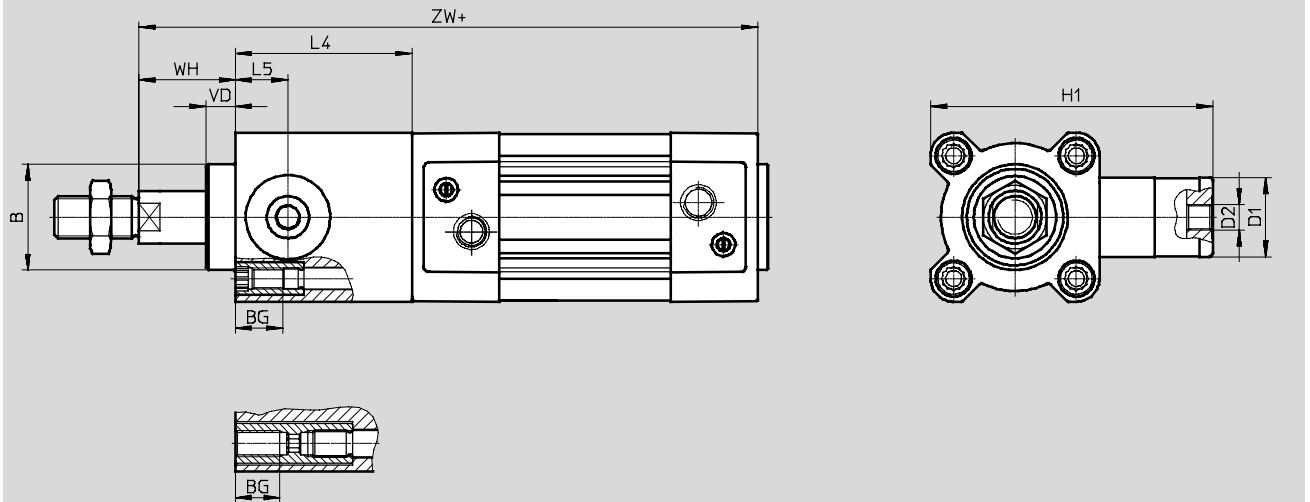

 Note

En liaison avec la variante Q, l'unité de blocage ne peut être choisie qu'avec la variante T.

En combinaison avec les variantes T et Q, l'unité de blocage est monté sur le côté rond de la tige de piston.

+ = plus la course

∅	B	BG	D1	D2	H1	L4	L5	VD	WH	ZW
[mm]	∅					±0,2				±1,8
32	30	16	20	M5	67	45	14	11,5	26	164,1
40	35	16	24	G $\frac{1}{8}$	88	53	16	11,5	30	186,9
50	40	16	30	G $\frac{1}{8}$	107	67	20	11	37	208,8
63	45	16	38	G $\frac{1}{8}$	123	76	24	11	37	233,1
80	45	17	48	G $\frac{1}{8}$	165	95	31,5	12,5	46	268,6
100	55	17	48	G $\frac{1}{8}$	174	98	31	12	51	285,7
125	60	20	65	G $\frac{1}{8}$	208	125	42	27,5	65	349,3

Vérin normalisé DSBC, ISO 15552

Fiche de données techniques

Références — Version standard					
Ø de piston [mm]	Course [mm]	Avec amortissement PPV		Amortissement PPS	
		N° pièce	Type	N° pièce	Type
32	20	2123069	DSBC-32-20-PPVA-N3	2123085	DSBC-32-20-PPSA-N3
	25	1376422	DSBC-32-25-PPVA-N3	1376467	DSBC-32-25-PPSA-N3
	30	2123070	DSBC-32-30-PPVA-N3	2123086	DSBC-32-30-PPSA-N3
	40	1376423	DSBC-32-40-PPVA-N3	1376468	DSBC-32-40-PPSA-N3
	50	1376424	DSBC-32-50-PPVA-N3	1376469	DSBC-32-50-PPSA-N3
	60	2123071	DSBC-32-60-PPVA-N3	2123087	DSBC-32-60-PPSA-N3
	70	2123072	DSBC-32-70-PPVA-N3	2123088	DSBC-32-70-PPSA-N3
	80	1376425	DSBC-32-80-PPVA-N3	1376470	DSBC-32-80-PPSA-N3
	100	1376426	DSBC-32-100-PPVA-N3	1376471	DSBC-32-100-PPSA-N3
	125	1376427	DSBC-32-125-PPVA-N3	1376472	DSBC-32-125-PPSA-N3
	150	2123073	DSBC-32-150-PPVA-N3	2123089	DSBC-32-150-PPSA-N3
	160	1376428	DSBC-32-160-PPVA-N3	1376473	DSBC-32-160-PPSA-N3
	200	1376429	DSBC-32-200-PPVA-N3	1376474	DSBC-32-200-PPSA-N3
	250	1376430	DSBC-32-250-PPVA-N3	1376475	DSBC-32-250-PPSA-N3
	300	2123074	DSBC-32-300-PPVA-N3	2123090	DSBC-32-300-PPSA-N3
	320	1376431	DSBC-32-320-PPVA-N3	1376476	DSBC-32-320-PPSA-N3
	400	1376432	DSBC-32-400-PPVA-N3	1376477	DSBC-32-400-PPSA-N3
500	1376433	DSBC-32-500-PPVA-N3	1376478	DSBC-32-500-PPSA-N3	
1 ... 2 800	1463254	DSBC-32-...-PPVA-N3	1463252	DSBC-32-...-PPSA-N3	
40	20	2123166	DSBC-40-20-PPVA-N3	2123780	DSBC-40-20-PPSA-N3
	25	1376656	DSBC-40-25-PPVA-N3	1376903	DSBC-40-25-PPSA-N3
	30	2123167	DSBC-40-30-PPVA-N3	2123781	DSBC-40-30-PPSA-N3
	40	1376657	DSBC-40-40-PPVA-N3	1376904	DSBC-40-40-PPSA-N3
	50	1376658	DSBC-40-50-PPVA-N3	1376905	DSBC-40-50-PPSA-N3
	60	2123224	DSBC-40-60-PPVA-N3	2123782	DSBC-40-60-PPSA-N3
	70	2123225	DSBC-40-70-PPVA-N3	2123783	DSBC-40-70-PPSA-N3
	80	1376659	DSBC-40-80-PPVA-N3	1376906	DSBC-40-80-PPSA-N3
	100	1376660	DSBC-40-100-PPVA-N3	1376907	DSBC-40-100-PPSA-N3
	125	1376661	DSBC-40-125-PPVA-N3	1376908	DSBC-40-125-PPSA-N3
	150	2123226	DSBC-40-150-PPVA-N3	2123784	DSBC-40-150-PPSA-N3
	160	1376662	DSBC-40-160-PPVA-N3	1376909	DSBC-40-160-PPSA-N3
	200	1376663	DSBC-40-200-PPVA-N3	1376910	DSBC-40-200-PPSA-N3
	250	1376664	DSBC-40-250-PPVA-N3	1376911	DSBC-40-250-PPSA-N3
	300	2123227	DSBC-40-300-PPVA-N3	2123785	DSBC-40-300-PPSA-N3
	320	1376665	DSBC-40-320-PPVA-N3	1376912	DSBC-40-320-PPSA-N3
	400	1376666	DSBC-40-400-PPVA-N3	1376913	DSBC-40-400-PPSA-N3
500	1376667	DSBC-40-500-PPVA-N3	1376914	DSBC-40-500-PPSA-N3	
1 ... 2 800	1462834	DSBC-40-...-PPVA-N3	1462835	DSBC-40-...-PPSA-N3	

 Note

Autres variantes dans le configurateur

→ 22

Vérin normalisé DSBC, ISO 15552

Fiche de données techniques

Références — Version standard					
Ø de piston [mm]	Course [mm]	Avec amortissement PPV		Amortissement PPS	
		N° pièce	Type	N° pièce	Type
50	20	2098969	DSBC-50-20-PPVA-N3	2102628	DSBC-50-20-PPSA-N3
	25	1366948	DSBC-50-25-PPVA-N3	1376301	DSBC-50-25-PPSA-N3
	30	2098970	DSBC-50-30-PPVA-N3	2102629	DSBC-50-30-PPSA-N3
	40	1366949	DSBC-50-40-PPVA-N3	1376304	DSBC-50-40-PPSA-N3
	50	1366950	DSBC-50-50-PPVA-N3	1376305	DSBC-50-50-PPSA-N3
	60	2098972	DSBC-50-60-PPVA-N3	2102630	DSBC-50-60-PPSA-N3
	70	2098973	DSBC-50-70-PPVA-N3	2102631	DSBC-50-70-PPSA-N3
	80	1366951	DSBC-50-80-PPVA-N3	1376306	DSBC-50-80-PPSA-N3
	100	1366952	DSBC-50-100-PPVA-N3	1376307	DSBC-50-100-PPSA-N3
	125	1366953	DSBC-50-125-PPVA-N3	1376308	DSBC-50-125-PPSA-N3
	150	2098974	DSBC-50-150-PPVA-N3	2102632	DSBC-50-150-PPSA-N3
	160	1366954	DSBC-50-160-PPVA-N3	1376309	DSBC-50-160-PPSA-N3
	200	1366955	DSBC-50-200-PPVA-N3	1376310	DSBC-50-200-PPSA-N3
	250	1366956	DSBC-50-250-PPVA-N3	1376311	DSBC-50-250-PPSA-N3
	300	2098975	DSBC-50-300-PPVA-N3	2102633	DSBC-50-300-PPSA-N3
	320	1366957	DSBC-50-320-PPVA-N3	1376312	DSBC-50-320-PPSA-N3
	400	1366958	DSBC-50-400-PPVA-N3	1376313	DSBC-50-400-PPSA-N3
	500	1366959	DSBC-50-500-PPVA-N3	1376314	DSBC-50-500-PPSA-N3
1 ... 2 800	1463766	DSBC-50-...-PPVA-N3	1463768	DSBC-50-...-PPSA-N3	
63	20	2125490	DSBC-63-20-PPVA-N3	2126684	DSBC-63-20-PPSA-N3
	25	1383578	DSBC-63-25-PPVA-N3	1383632	DSBC-63-25-PPSA-N3
	30	2125491	DSBC-63-30-PPVA-N3	2126685	DSBC-63-30-PPSA-N3
	40	1383579	DSBC-63-40-PPVA-N3	1383633	DSBC-63-40-PPSA-N3
	50	1383580	DSBC-63-50-PPVA-N3	1383634	DSBC-63-50-PPSA-N3
	60	2125492	DSBC-63-60-PPVA-N3	2126686	DSBC-63-60-PPSA-N3
	70	2125493	DSBC-63-70-PPVA-N3	2126687	DSBC-63-70-PPSA-N3
	80	1383581	DSBC-63-80-PPVA-N3	1383635	DSBC-63-80-PPSA-N3
	100	1383582	DSBC-63-100-PPVA-N3	1383636	DSBC-63-100-PPSA-N3
	125	1383583	DSBC-63-125-PPVA-N3	1383637	DSBC-63-125-PPSA-N3
	150	2125494	DSBC-63-150-PPVA-N3	2126688	DSBC-63-150-PPSA-N3
	160	1383584	DSBC-63-160-PPVA-N3	1383638	DSBC-63-160-PPSA-N3
	200	1383585	DSBC-63-200-PPVA-N3	1383639	DSBC-63-200-PPSA-N3
	250	1383586	DSBC-63-250-PPVA-N3	1383640	DSBC-63-250-PPSA-N3
	300	2125495	DSBC-63-300-PPVA-N3	2126689	DSBC-63-300-PPSA-N3
	320	1383587	DSBC-63-320-PPVA-N3	1383641	DSBC-63-320-PPSA-N3
	400	1383588	DSBC-63-400-PPVA-N3	1383642	DSBC-63-400-PPSA-N3
	500	1383589	DSBC-63-500-PPVA-N3	1383643	DSBC-63-500-PPSA-N3
1 ... 2 800	1463483	DSBC-63-...-PPVA-N3	1463481	DSBC-63-...-PPSA-N3	

 Note

Autres variantes dans le configurateur

→ 22

Vérin normalisé DSBC, ISO 15552

Fiche de données techniques

Références — Version standard					
Ø de piston [mm]	Course [mm]	Avec amortissement PPV		Amortissement PPS	
		N° pièce	Type	N° pièce	Type
80	20	2126594	DSBC-80-20-PPVA-N3	2126636	DSBC-80-20-PPSA-N3
	25	1383333	DSBC-80-25-PPVA-N3	1383366	DSBC-80-25-PPSA-N3
	30	2126595	DSBC-80-30-PPVA-N3	2126637	DSBC-80-30-PPSA-N3
	40	1383334	DSBC-80-40-PPVA-N3	1383367	DSBC-80-40-PPSA-N3
	50	1383335	DSBC-80-50-PPVA-N3	1383368	DSBC-80-50-PPSA-N3
	60	2126597	DSBC-80-60-PPVA-N3	2126638	DSBC-80-60-PPSA-N3
	70	2126598	DSBC-80-70-PPVA-N3	2126639	DSBC-80-70-PPSA-N3
	80	1383336	DSBC-80-80-PPVA-N3	1383369	DSBC-80-80-PPSA-N3
	100	1383337	DSBC-80-100-PPVA-N3	1383370	DSBC-80-100-PPSA-N3
	125	1383338	DSBC-80-125-PPVA-N3	1383371	DSBC-80-125-PPSA-N3
	150	2126599	DSBC-80-150-PPVA-N3	2126640	DSBC-80-150-PPSA-N3
	160	1383339	DSBC-80-160-PPVA-N3	1383372	DSBC-80-160-PPSA-N3
	200	1383340	DSBC-80-200-PPVA-N3	1383373	DSBC-80-200-PPSA-N3
	250	1383341	DSBC-80-250-PPVA-N3	1383374	DSBC-80-250-PPSA-N3
	300	2126600	DSBC-80-300-PPVA-N3	2126641	DSBC-80-300-PPSA-N3
	320	1383342	DSBC-80-320-PPVA-N3	1383375	DSBC-80-320-PPSA-N3
	400	1383343	DSBC-80-400-PPVA-N3	1383376	DSBC-80-400-PPSA-N3
500	1383344	DSBC-80-500-PPVA-N3	1383377	DSBC-80-500-PPSA-N3	
1 ... 2 800	1463504	DSBC-80-...-PPVA-N3	1463500	DSBC-80-...-PPSA-N3	
100	25	1384804	DSBC-100-25-PPVA-N3	1384890	DSBC-100-25-PPSA-N3
	40	1384805	DSBC-100-40-PPVA-N3	1384891	DSBC-100-40-PPSA-N3
	50	1384806	DSBC-100-50-PPVA-N3	1384892	DSBC-100-50-PPSA-N3
	80	1384807	DSBC-100-80-PPVA-N3	1384893	DSBC-100-80-PPSA-N3
	100	1384808	DSBC-100-100-PPVA-N3	1384894	DSBC-100-100-PPSA-N3
	125	1384809	DSBC-100-125-PPVA-N3	1384895	DSBC-100-125-PPSA-N3
	160	1384810	DSBC-100-160-PPVA-N3	1384896	DSBC-100-160-PPSA-N3
	200	1384811	DSBC-100-200-PPVA-N3	1384897	DSBC-100-200-PPSA-N3
	250	1384812	DSBC-100-250-PPVA-N3	1384898	DSBC-100-250-PPSA-N3
	320	1384813	DSBC-100-320-PPVA-N3	1384899	DSBC-100-320-PPSA-N3
	400	1384814	DSBC-100-400-PPVA-N3	1384900	DSBC-100-400-PPSA-N3
	500	1384815	DSBC-100-500-PPVA-N3	1384901	DSBC-100-500-PPSA-N3
	1 ... 2 800	1463598	DSBC-100-...-PPVA-N3	1463558	DSBC-100-...-PPSA-N3

 Note

Autres variantes dans le configurateur

→ 22

Vérin normalisé DSBC, ISO 15552

Fiche de données techniques

Références — Version standard					
Ø de piston [mm]	Course [mm]	Avec amortissement PPV		Amortissement PPS	
		N° pièce	Type	N° pièce	Type
125	25	1804956	DSBC-125-25-PPVA-N3	1804661	DSBC-125-25-PPSA-N3
	40	1804957	DSBC-125-40-PPVA-N3	1804662	DSBC-125-40-PPSA-N3
	50	1804958	DSBC-125-50-PPVA-N3	1804663	DSBC-125-50-PPSA-N3
	80	1804959	DSBC-125-80-PPVA-N3	1804664	DSBC-125-80-PPSA-N3
	100	1804960	DSBC-125-100-PPVA-N3	1804665	DSBC-125-100-PPSA-N3
	125	1804961	DSBC-125-125-PPVA-N3	1804666	DSBC-125-125-PPSA-N3
	160	1804962	DSBC-125-160-PPVA-N3	1804667	DSBC-125-160-PPSA-N3
	200	1804963	DSBC-125-200-PPVA-N3	1804668	DSBC-125-200-PPSA-N3
	250	1804964	DSBC-125-250-PPVA-N3	1804669	DSBC-125-250-PPSA-N3
	320	1804965	DSBC-125-320-PPVA-N3	1804671	DSBC-125-320-PPSA-N3
	400	1804966	DSBC-125-400-PPVA-N3	1804672	DSBC-125-400-PPSA-N3
	500	1804967	DSBC-125-500-PPVA-N3	1804673	DSBC-125-500-PPSA-N3
	1 ... 2 800	1755348	DSBC-125-...-PPVA-N3	1755619	DSBC-125-...-PPSA-N3

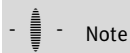

Note

Autres variantes dans le configurateur

→ 22

Vérin normalisé DSBC, ISO 15552

Références — Eléments modulaires

Tableau des références											
Taille	32	40	50	63	80	100	125	Conditions	Code	Entrée du code	
M Code du configurateur	1463250	1461995	1463770	1463475	1463495	1463520	1722457				
Fonction	Vérin normalisé à double effet, selon ISO 15552								DSBC	DSBC	
O Sécurité anti-rotation	Néant										
	Avec protection contre la rotation							—	1	-Q	
Caractéristiques de fonctionnement	Standard										
	Faible friction							—	2	L	
	Mouvement lent constant								3	U	
M Ø de piston [mm]	32	40	50	63	80	100	125		-		
Course [mm]	1 2800									-	
O Type de tige de piston	Sur un côté										
	Tige de piston traversante									-T	
Type de filetage de tige de piston	Filetage extérieur										
	Taraudage								4	F	
Type de profil	Rainure de capteur sur un seul côté										
	Rainure de capteur sur trois côtés									D3	
M Amortissement	Bagues/plaques d'amortissement élastiques des deux côtés									-P	
	Amortissement pneumatique auto-ajusté des deux côtés								5	-PPS	
	Amortissement pneumatique réglable des deux côtés									-PPV	
↓ Détection de position	Pour capteurs de proximité									A	

- 1** **Q** Incompatible avec L, U, N3, T3, T4, P2, A2, A3
Seulement jusqu'à 1500 mm de course
- 2** **L** Incompatible avec T, PPS, PPV, R3, T1, T3, T4, P2, A2, A3
Seulement jusqu'à 500 mm de course
- 3** **U** Incompatible avec T, PPS, R3, T1, T3, T4, P2, A2, A3
Seulement jusqu'à 500 mm de course
- 4** **F** Incompatible avec L
- 5** **PPS** Incompatible avec T1, T3, T4

Report des références

Vérin normalisé DSBC, ISO 15552

Références — Eléments modulaires

Tableau des références											
Taille	32	40	50	63	80	100	125	Conditions	Code	Entrée du code	
Norme	Non normalisé										
	Selon ISO 15552								-N3		
Protection anticorrosion	Standard										
	Protection anticorrosion renforcée							6	R3		
Plage de température	Standard										
	[°C]	Joints thermorésistants jusqu'à 120 °C						7	T1		
	[°C]	-40 +80						7	T3		
	[°C]	0 +150						7	T4		
Protection contre les particules	Standard										
	A soufflet au niveau de la culasse avant						—	8	P2		
Variante de racleur	Néant										
	Racleur dur									A2	
	Pour fonctionnement à sec									A3	
Prolongement de tige de piston [mm]	Néant										
	1 500								9	-E	
Rallongement de la tige de piston fileté [mm]	Néant										
	1 35		1 70					9	-L		

- 6 R3** Incompatible avec A2
- 7 T1, T3, T4** Incompatible avec P2, A2, A3
- 8 P2** Incompatible avec N3, A2, A3
- 9 E, L** Uniquement jusqu'à 2000 mm de course

 - Note
 En lien avec la caractéristique P2, la tige de piston est prolongée automatiquement. Cela signifie qu'aucune valeur ne doit être indiquée pour la caractéristique ...E.

 - Note
 Lors de la commande de la caractéristique P2 combinée à la caractéristique T (tige de piston traversante), le soufflet n'est monté que d'un côté.

Report des références

— — —

Vérin normalisé DSBC, plan de pose normalisé, avec unité de blocage

Références — Eléments modulaires

Tableau des références											
Taille	32	40	50	63	80	100	125	Conditions	Code	Entrée du code	
M Code du système modulaire	1463250	1461995	1463770	1463475	1463495	1463520	1722457				
Fonction	Vérin normalisé à double effet, selon ISO 15552								DSBC	DSBC	
O Sécurité anti-rotation	Néant										
	Avec protection contre la rotation							—	1	-Q	
M Ø de piston [mm]	32	40	50	63	80	100	125		-...		
Course [mm]	10 ... 2000									-...	
O Unité de blocage	Montée									-C	C
Type de tige de piston	Sur un côté										
	Tige de piston traversante									-T	
Type de filetage de tige de piston	Filetage extérieur										
	Taraudage								2	F	
Type de profil	Rainure de capteur sur un seul côté										
	Rainure de capteur sur trois côtés									D3	
M Amortissement	Bagues/plaques d'amortissement élastiques des deux côtés									-P	
	Amortissement pneumatique auto-ajusté des deux côtés									-PPS	
	Amortissement pneumatique réglable des deux côtés									-PPV	
Détection de position	Pour capteurs de proximité									A	A
Prolongement de tige de piston [mm]	Néant										
	1 ... 500								3	-...E	
Rallongement de la tige de piston fileté [mm]	Néant										
	1 ... 35		1 ... 70						3	-...L	

- 1 Q** Fourni uniquement avec T.
Seulement jusqu'à 1500 mm de course
- 2 F** Incompatible avec ...L
- 3 ...E, ...L** Uniquement jusqu'à 2000 mm de course

Report des références

DSBC - - - - **C** - - - - - - **A** - -

Vérin normalisé DSBC, ISO 15552

FESTO

Accessoires

Fixation par pattes HNC/CRHNC

Matériau :

HNC : Acier zingué

CRHNC : Acier fortement allié

Sans cuivre ni PTFE

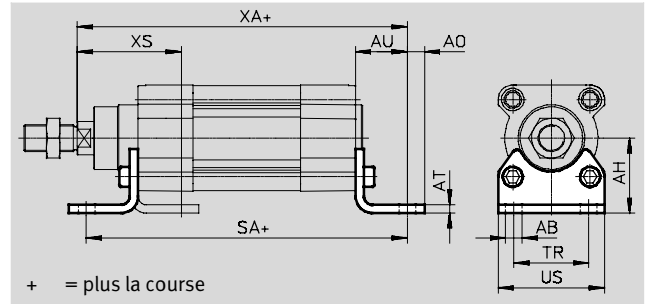

Dimensions et références												
pour Ø [mm]	AB Ø	AH	AO	AT	AU	SA		TR	US	XA		XS
						DSBC-...	DSBC-...-C			DSBC-...	DSBC-...-C	
32	7	32	6,5	4	24	142	187	32	45	143,1	188,1	46
40	10	36	9	4	28	161	214	36	54	161,9	214,9	52,7
50	10	45	9,5	5	32	170	237	45	64	173,8	240,8	62,6
63	10	50	12,5	5	32	185	261	50	75	189,1	265,1	62,9
80	12	63	15	6	41	210	305	63	93	214,6	309,6	80,4
100	14,5	71	17,5	6	41	220	318	75	110	228,5	326,7	84,3
125	16,5	90	22	8	45	250	375	90	131	270	394,3	102

pour Ø [mm]	Type de base				Protection anticorrosion renforcée			
	CRC ¹⁾	Poids [g]	N° pièce	Type	CRC ¹⁾	Poids [g]	N° pièce	Type
32	2	144	174369	HNC -32	4	139	176937	CRHNC-32
40	2	193	174370	HNC -40	4	188	176938	CRHNC-40
50	2	353	174371	HNC -50	4	341	176939	CRHNC-50
63	2	436	174372	HNC -63	4	424	176940	CRHNC-63
80	2	829	174373	HNC -80	4	809	176941	CRHNC-80
100	2	1 009	174374	HNC -100	4	990	176942	CRHNC-100
125	2	1 902	174375	HNC -125	4	1 920	176943	CRHNC-125

1) Classe de protection anticorrosion 2 selon la norme Festo 940 070
 Pièces modérément soumises à la corrosion. Pièces externes visibles dont la surface répond essentiellement à des critères d'apparence, en contact direct avec une atmosphère industrielle courante ou avec des fluides tels que des huiles de coupe ou des lubrifiants.
 Classe de protection anticorrosion 4 selon la norme Festo 940 070
 Pièces extrêmement soumises à la corrosion. Pièces au contact de fluides agressifs, dans l'industrie agroalimentaire ou chimique, par exemple. Ces applications sont à confirmer, le cas échéant, par des essais particuliers

Vérin normalisé DSBC, ISO 15552

Accessoires

Flasque de fixation FNC/CRFNG

Matériau :

FNC : Acier zingué

CRFNG : Acier fortement allié

Sans cuivre ni PTFE

Conformes RoHS

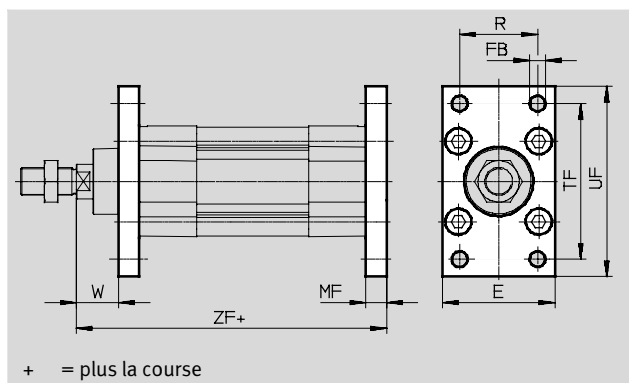

+ = plus la course

Dimensions et références									
pour Ø [mm]	E	FB Ø H13	MF	R	TF	UF	W	ZF	
								DSBC-...	DSBC-...-C
32	45	7	10	32	64	80	16	129,1	174,1
40	54	9	10	36	72	90	18,7	143,9	196,9
50	65	9	12	45	90	110	23,6	153,8	220,8
63	75	9	12	50	100	120	23,9	169,1	245,1
80	93	12	16	63	126	150	29,4	189,6	284,6
100	110	14	16	75	150	175	33,3	203,5	301,7
125	132	16	20	90	180	210	45	245	369,3

pour Ø [mm]	Type de base				Protection anticorrosion renforcée			
	CRC ¹⁾	Poids [g]	N° pièce	Type	CRC ¹⁾	Poids [g]	N° pièce	Type
32	1	221	174376	FNC-32	4	225	161846	CRFNG-32
40	1	291	174377	FNC-40	4	300	161847	CRFNG-40
50	1	536	174378	FNC-50	4	540	161848	CRFNG-50
63	1	679	174379	FNC-63	4	680	161849	CRFNG-63
80	1	1 495	174380	FNC-80	4	1 500	161850	CRFNG-80
100	1	2 041	174381	FNC-100	4	2 100	161851	CRFNG-100
125	1	3 775	174382	FNC-125	4	3 780	185363	CRFNG-125

1) Classe de protection anticorrosion 1 selon la norme Festo 940 070
Pièces peu soumises à la corrosion. Protection de transport et de stockage. Pièces dont la surface ne doit pas répondre essentiellement à des critères d'apparence, pièces non visibles ou sous capotage, p. ex.
Classe de protection anticorrosion 4 selon la norme Festo 940 070
Pièces extrêmement soumises à la corrosion. Pièces au contact de fluides agressifs, dans l'industrie agroalimentaire ou chimique, par exemple. Ces applications sont à confirmer, le cas échéant, par des essais particuliers

Vérin normalisé DSBC, ISO 15552

FESTO

Accessoires

Tourillon ZNCF/CRZNG

Matériau :

ZNCF : Acier inoxydable spécial
 CRZNG : acier inoxydable spécial,
 à polissage électrique
 Sans cuivre ni PTFE
 Conformes RoHS

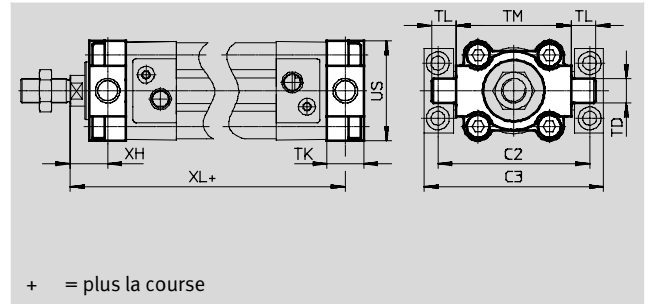
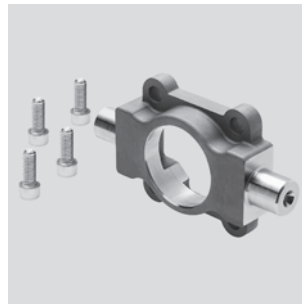

Dimensions et références										
pour Ø [mm]	C2	C3	TD Ø e9	TK	TL	TM	US	XH	XL	
									DSBC-...	DSBC-...-C
32	71	86	12	16	12	50	45	18	127,1	172,1
40	87	105	16	20	16	63	54	18,7	143,9	196,9
50	99	117	16	24	16	75	64	23,6	153,8	220,8
63	116	136	20	24	20	90	75	23,9	169,1	245,1
80	136	156	20	28	20	110	93	31,4	187,6	282,6
100	164	189	25	38	25	132	110	30,3	206,5	304,7
125	192	217	25	50	25	160	131	40	250	374,3

pour Ø [mm]	Type de base				Protection anticorrosion renforcée			
	CRC ¹⁾	Poids [g]	N° pièce	Type	CRC ¹⁾	Poids [g]	N° pièce	Type
32	2	150	174411	ZNCF-32	4	150	161852	CRZNG-32
40	2	285	174412	ZNCF-40	4	285	161853	CRZNG-40
50	2	473	174413	ZNCF-50	4	473	161854	CRZNG-50
63	2	687	174414	ZNCF-63	4	687	161855	CRZNG-63
80	2	1 296	174415	ZNCF-80	4	1 296	161856	CRZNG-80
100	2	2 254	174416	ZNCF-100	4	2 254	161857	CRZNG-100
125	2	3 484	174417	ZNCF-125	4	3 484	185362	CRZNG-125

1) Classe de protection anticorrosion 2 selon la norme Festo 940 070
 Pièces modérément soumises à la corrosion. Pièces externes visibles dont la surface répond essentiellement à des critères d'apparence, en contact direct avec une atmosphère industrielle courante ou avec des fluides tels que des huiles de coupe ou des lubrifiants.
 Classe de protection anticorrosion 4 selon la norme Festo 940 070
 Pièces extrêmement soumises à la corrosion. Pièces au contact de fluides agressifs, dans l'industrie agroalimentaire ou chimique, par exemple. Ces applications sont à confirmer, le cas échéant, par des essais particuliers

Vérin normalisé DSBC, ISO 15552

Accessoires

Palier LNZG

Matériau :

Palier : Aluminium anodisé

Palier lisse : matière plastifié

Sans cuivre ni PTFE

Conformes RoHS

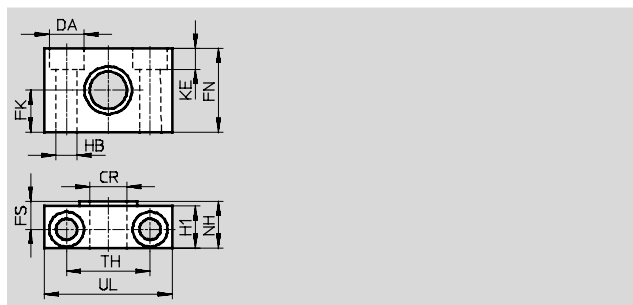
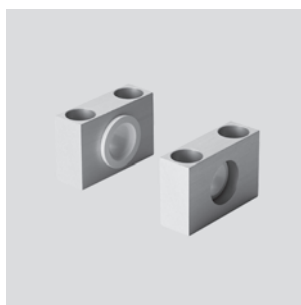

Dimensions et références															
pour \varnothing	CR	DA	FK	FN	FS	H1	HB	KE	NH	TH	UL	CRC ¹⁾	Poids	N° pièce	Type
[mm]	\varnothing D11	\varnothing H13	\varnothing $\pm 0,1$				\varnothing H13			$\pm 0,2$			[g]		
32	12	11	15	30	10,5	15	6,6	6,8	18	32	46	2	83	32959	LNZG-32
40, 50	16	15	18	36	12	18	9	9	21	36	55	2	129	32960	LNZG-40/50
63, 80	20	18	20	40	13	20	11	11	23	42	65	2	178	32961	LNZG-63/80
100, 125	25	20	25	50	16	24,5	14	13	28,5	50	75	2	306	32962	LNZG-100/125

1) Classe de protection anticorrosion 2 selon la norme Festo 940 070

Pièces modérément soumises à la corrosion. Pièces externes visibles dont la surface répond essentiellement à des critères d'apparence, en contact direct avec une atmosphère industrielle courante ou avec des fluides tels que des huiles de coupe ou des lubrifiants

Palier CRLNZG

Matériau :

Acier fortement allié

Sans cuivre ni PTFE

Conformes RoHS

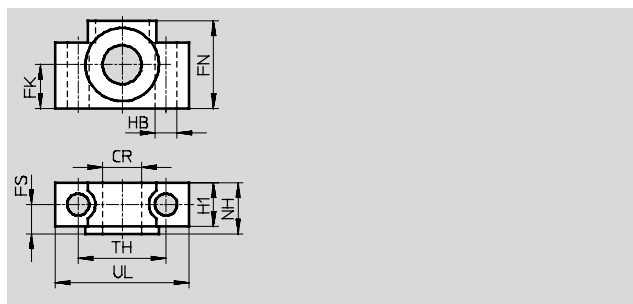
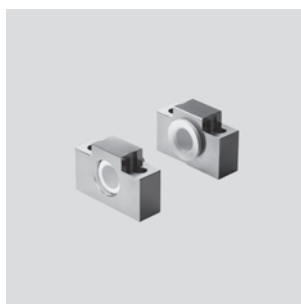

Dimensions et références														
pour \varnothing	CR	FK	FN	FS	H1	HB	NH	TH	UL	CRC ¹⁾	Poids	N° pièce	Type	
[mm]	\varnothing D11	\varnothing $\pm 0,1$				\varnothing H13		$\pm 0,2$			[g]			
32	12	15	30	10,5	15	6,6	18	32	46	4	205	161874	CRLNZG-32	
40, 50	16	18	36	12	18	9	21	36	55	4	323	161875	CRLNZG-40/50	
63, 80	20	20	40	13	20	11	23	42	65	4	435	161876	CRLNZG-63/80	
100, 125	25	25	50	16	24,5	14	28,5	50	75	4	739	161877	CRLNZG-100/125	

1) Classe de protection anticorrosion 4 selon la norme Festo 940 070

Pièces extrêmement soumises à la corrosion. Pièces au contact de fluides agressifs, dans l'industrie agroalimentaire ou chimique, par exemple. Ces applications sont à confirmer, le cas échéant, par des essais particuliers

Vérin normalisé DSBC, ISO 15552

Accessoires

FESTO

Flasque orientable SNC

Matériau :
Aluminium moulé sous pression
Conformes RoHS

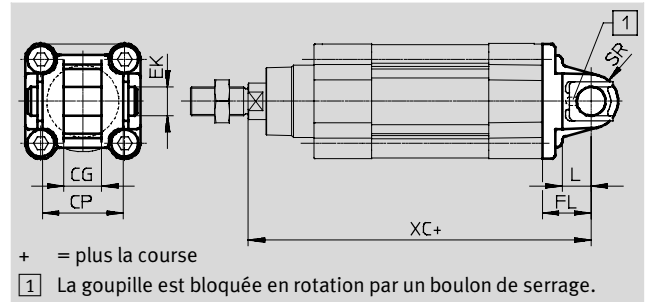

Dimensions et références												
pour Ø	CG	CP	EK Ø	FL ±0,2	L	SR	XC		CRC ¹⁾	Poids [g]	N° pièce	Type
							DSBC-...	DSBC-...-C				
32	14	34	10	22	13	10	141,1	186,1	2	90	174383	SNC-32
40	16	40	12	25	16	12	158,9	211,9	2	120	174384	SNC-40
50	21	45	16	27	16	12	168,8	235,8	2	240	174385	SNC-50
63	21	51	16	32	21	16	189,1	265,1	2	320	174386	SNC-63
80	25	65	20	36	22	16	209,6	304,6	2	625	174387	SNC-80
100	25	75	20	41	27	20	228,5	326,7	2	830	174388	SNC-100
125	37	97	30	50	30	25	275	399,3	2	1 785	174389	SNC-125

1) Classe de protection anticorrosion 2 selon la norme Festo 940 070

Pièces modérément soumises à la corrosion. Pièces externes visibles dont la surface répond essentiellement à des critères d'apparence, en contact direct avec une atmosphère industrielle courante ou avec des fluides tels que des huiles de coupe ou des lubrifiants

Vérin normalisé DSBC, ISO 15552

Accessoires

Flasque orientable SNCB/SNCB-...-R3

Matériau :

SNCB : Aluminium moulé sous pression

SNCB-...-R3 : aluminium moulé sous pression avec revêtement de protection, protection anticorrosion renforcée

Sans cuivre ni PTFE

Conformes RoHS

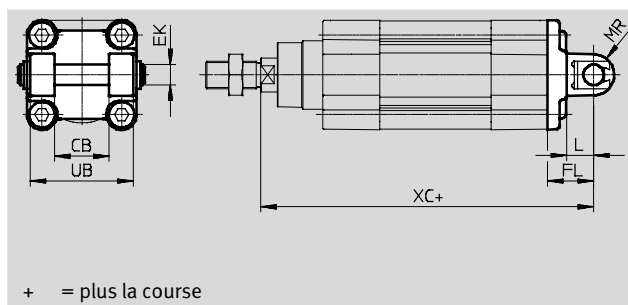

Dimensions et références								
pour Ø [mm]	CB	EK Ø	FL	L	MR	UB	XC	
	H14	e8	±0,2			h14	DSBC-...	DSBC-...-C
32	26	10	22	13	8,5	45	141,1	186,1
40	28	12	25	16	12	52	158,9	211,9
50	32	12	27	16	12	60	168,8	235,8
63	40	16	32	21	16	70	189,1	265,1
80	50	16	36	22	16	90	209,6	304,6
100	60	20	41	27	20	110	228,5	326,7
125	70	25	50	30	25	130	275	399,3

pour Ø [mm]	Type de base				Variante R3 — Protection anti-corrosion renforcée			
	CRC ¹⁾	Poids [g]	N° pièce	Type	CRC ¹⁾	Poids [g]	N° pièce	Type
32	2	103	174390	SNCB-32	3	100	176944	SNCB-32-R3
40	2	155	174391	SNCB-40	3	151	176945	SNCB-40-R3
50	2	232	174392	SNCB-50	3	228	176946	SNCB-50-R3
63	2	375	174393	SNCB-63	3	371	176947	SNCB-63-R3
80	2	636	174394	SNCB-80	3	632	176948	SNCB-80-R3
100	2	1 035	174395	SNCB-100	3	986	176949	SNCB-100-R3
125	2	1 860	174396	SNCB-125	3	1 776	176950	SNCB-125-R3

1) Classe de protection anticorrosion 2 selon la norme Festo 940 070
Pièces modérément soumises à la corrosion. Pièces externes visibles dont la surface répond essentiellement à des critères d'apparence, en contact direct avec une atmosphère industrielle courante ou avec des fluides tels que des huiles de coupe ou des lubrifiants.
Classe de protection anticorrosion 3 selon la norme Festo 940 070
Pièces fortement soumises à la corrosion. Pièces externes visibles dont la surface répond essentiellement à des critères fonctionnels, en contact direct avec une atmosphère industrielle courante ou avec des fluides tels que des solvants et des produits de nettoyage

Vérin normalisé DSBC, ISO 15552

Accessoires

FESTO

Flasque orientable SNCS

Matériau :
Aluminium moulé sous pression
Sans cuivre ni PTFE
Conformes RoHS

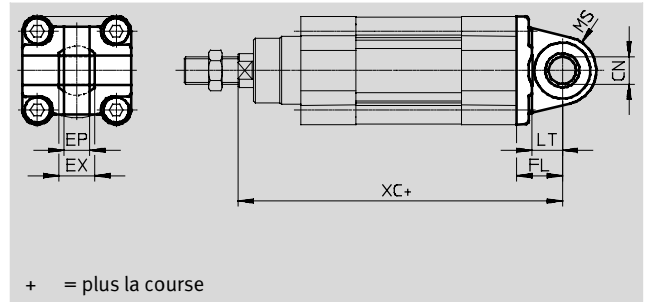
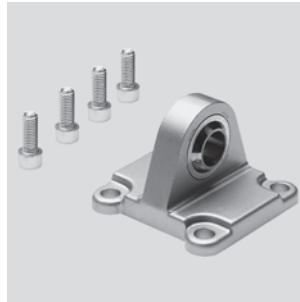

Dimensions et références												
pour Ø [mm]	CN Ø H7	EP ±0,2	EX	FL ±0,2	LT	MS	XC		CRC ¹⁾	Poids [g]	N° pièce	Type
							DSBC-...	DSBC-...-C				
32	10	10,5	14	22	13	15	141,1	186,1	2	85	174397	SNCS-32
40	12	12	16	25	16	17	158,9	211,9	2	125	174398	SNCS-40
50	16	15	21	27	16	20	168,8	235,8	2	210	174399	SNCS-50
63	16	15	21	32	21	22	189,1	265,1	2	280	174400	SNCS-63
80	20	18	25	36	22	27	209,6	304,6	2	540	174401	SNCS-80
100	20	18	25	41	27	29	228,5	326,7	2	700	174402	SNCS-100
125	30	25	37	50	30	39	275	399,3	2	1 410	174403	SNCS-125

1) Classe de protection anticorrosion 2 selon la norme Festo 940 070
Pièces modérément soumises à la corrosion. Pièces externes visibles dont la surface répond essentiellement à des critères d'apparence, en contact direct avec une atmosphère industrielle courante ou avec des fluides tels que des huiles de coupe ou des lubrifiants

Vérin normalisé DSBC, ISO 15552

Accessoires

FESTO

Flasque orientable SNCL

Matériau :
Aluminium moulé sous pression
Sans cuivre ni PTFE
Conformes RoHS

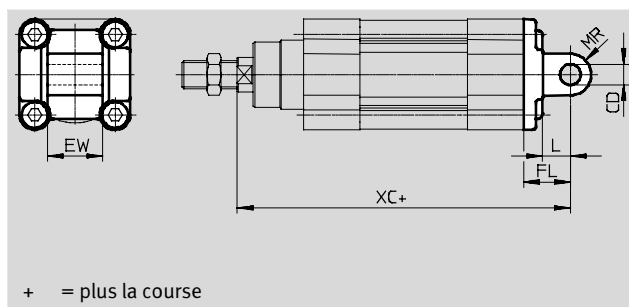

Dimensions et références											
pour Ø [mm]	CD Ø H9	EW h12	FL ±0,2	L	MR	XC		CRC ¹⁾	Poids [g]	N° pièce	Type
						DSBC-...	DSBC-...-C				
32	10	26	22	13	10	141,1	186,1	2	75	174404	SNCL-32
40	12	28	25	16	12	158,9	211,9	2	100	174405	SNCL-40
50	12	32	27	16	12	168,8	235,8	2	160	174406	SNCL-50
63	16	40	32	21	16	189,1	265,1	2	250	174407	SNCL-63
80	16	50	36	22	16	209,6	304,6	2	405	174408	SNCL-80
100	20	60	41	27	20	228,5	326,7	2	655	174409	SNCL-100
125	25	70	50	30	25	275	399,3	2	1 245	174410	SNCL-125

1) Classe de protection anticorrosion 2 selon la norme Festo 940 070
Pièces modérément soumises à la corrosion. Pièces externes visibles dont la surface répond essentiellement à des critères d'apparence, en contact direct avec une atmosphère industrielle courante ou avec des fluides tels que des huiles de coupe ou des lubrifiants

Vérin normalisé DSBC, ISO 15552

Accessoires

FESTO

Kit de fixation par tourillon DAMT

Le kit peut être fixé dans n'importe quelle position sur le tube profilé du vérin.

Matériau :
Acier zingué
Conformes RoHS

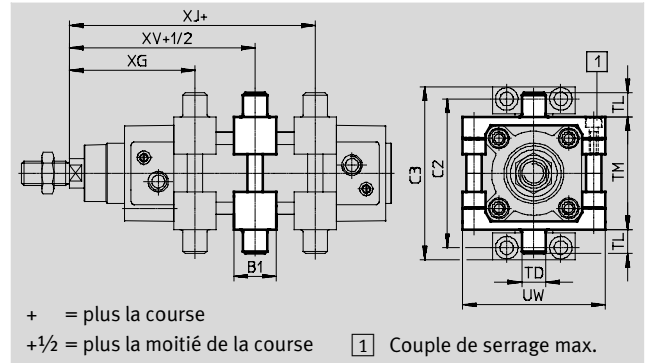

Dimensions et références							
pour \varnothing	B1	C2	C3	TD \varnothing e9	TL	TM	UW
[mm]							
32	30	71	86	12	12	50	65
40	32	87	105	16	16	63	75
50	34	99	117	16	16	75	95
63	41	116	136	20	20	90	105
80	44	136	156	20	20	110	130
100	48	164	189	25	25	132	145
125	50	192	217	25	25	160	177

pour \varnothing	XG	XJ	XV	Max. Couple de serrage [Nm]	CRC ¹⁾	Poids [g]	N° pièce	Type
[mm]	min.	max.						
32	69±1,4	76±1,4	73±1,4	4+1	1	213	2213233	DAMT-V1-32-A
40	77,7±1,4	84,9±1,4	81,2±1,4	8+1	1	388	2214899	DAMT-V1-40-A
50	85,6±1,4	91,8±1,4	88,6±1,4	8+2	1	608	2214909	DAMT-V1-50-A
63	96,9±1,8	96,1±1,8	96,4±1,8	18+2	1	911	2214971	DAMT-V1-63-A
80	110,4±1,8	108,6±1,8	109,4±1,8	28+2	1	1 494	163529	DAMT-V1-80-A
100	121,3±1,8	115,5±1,8	118,3±1,8	28+2	1	2 095	163530	DAMT-V1-100-A
125	134,7±1,8	155,3±1,8	145±1,8	40+2	1	3 548	1812524	DAMT-V8-125-A



1) Classe de protection anticorrosion 1 selon la norme Festo 940 070

Pièces peu soumises à la corrosion. Protection de transport et de stockage. Pièces dont la surface ne doit pas répondre essentiellement à des critères d'apparence, pièces non visibles ou sous capotage, p. ex.

Vérin normalisé DSBC, ISO 15552

Accessoires

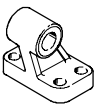
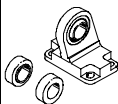
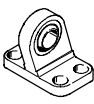
FESTO

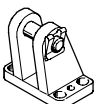
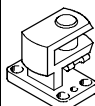

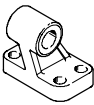



Références — Eléments de fixation				Fiches de données techniques → Internet : chape de pied			
Désignation	pour Ø	N° pièce	Type	Désignation	pour Ø	N° pièce	Type
Chape de pied LNG				Chape de pied LSN			
	32	33890	LNG-32		32	5561	LSN-32
	40	33891	LNG-40		40	5562	LSN-40
	50	33892	LNG-50		50	5563	LSN-50
	63	33893	LNG-63		63	5564	LSN-63
	80	33894	LNG-80		80	5565	LSN-80
	100	33895	LNG-100		100	5566	LSN-100
	125	33896	LNG-125		125	6987	LSN-125
Chape de pied LSNG				Chape de pied LSNSG			
	32	31740	LSNG-32		32	31747	LSNSG-32
	40	31741	LSNG-40		40	31748	LSNSG-40
	50	31742	LSNG-50		50	31749	LSNSG-50
	63	31743	LSNG-63		63	31750	LSNSG-63
	80	31744	LSNG-80		80	31751	LSNSG-80
	100	31745	LSNG-100		100	31752	LSNSG-100
	125	31746	LSNG-125		125	31753	LSNSG-125
Chape de pied LBG				Chape de pied à 90° LQG			
	32	31761	LBG-32		32	31768	LQG-32
	40	31762	LBG-40		40	31769	LQG-40
	50	31763	LBG-50		50	31770	LQG-50
	63	31764	LBG-63		63	31771	LQG-63
	80	31765	LBG-80		80	31772	LQG-80
	100	31766	LBG-100		100	31773	LQG-100
	125	31767	LBG-125		125	31774	LQG-125

Références — Eléments de fixation résistants à la corrosion				Fiches de données techniques → Internet : crlng			
Désignation	pour Ø	N° pièce	Type	Désignation	pour Ø	N° pièce	Type
Chape de pied CRLNG							
	32					161840	CRLNG-32
	40					161841	CRLNG-40
	50					161842	CRLNG-50
	63					161843	CRLNG-63
	80					161844	CRLNG-80
	100					161845	CRLNG-100
	125					176951	CRLNG-125

Vérin normalisé DSBC, ISO 15552

FESTO

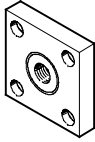
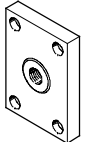
Accessoires

Références — Accessoires de tige de piston				Fiches de données techniques → Internet : équipement de tige de piston				
Désignation	pour Ø	N° pièce	Type	Désignation	pour Ø	N° pièce	Type	
Chape à rotule SGS				Chape de tige SGA				
	32	9261	SGS-M10x1,25		32	32954	SGA-M10x1,25	
	40	9262	SGS-M12x1,25		40	10767	SGA-M12x1,25	
	50	9263	SGS-M16x1,5		50	10768	SGA-M16x1,5	
	63				63			
	80	9264	SGS-M20x1,5		80	10769	SGA-M20x1,5	
	100				100			
	125	10774	SGS-M27x2		125	10770	SGA-M27x2	
Chape de tige SG				Accouplement articulé FK				
	32	6144	SG-M10x1,25		32	6140	FK-M10x1,25	
	40	6145	SG-M12x1,25		40	6141	FK-M12x1,25	
	50	6146	SG-M16x1,5		50	6142	FK-M16x1,5	
	63				63			
	80	6147	SG-M20x1,5		80	6143	FK-M20x1,5	
	100				100			
	125	14987	SG-M27x2-B		125	10485	FK-M27x2	
Accouplement KSG				Accouplement KSZ				
	32	32963	KSG-M10x1,25		32	36125	KSZ-M10x1,25	
	40	32964	KSG-M12x1,25		40	36126	KSZ-M12x1,25	
	50	32965	KSG-M16x1,5		50	36127	KSZ-M16x1,5	
	63				63			
	80	32966	KSG-M20x1,5		80	36128	KSZ-M20x1,5	
	100				100			
	125	32967	KSG-M27x2		125	—	—	
Références — Eléments de tige de piston résistants à la corrosion				Fiches de données techniques → Internet : crsg				
Désignation	pour Ø	N° pièce	Type	Désignation	pour Ø	N° pièce	Type	
Chape à rotule CRS GS				Chape de tige CRS G				
	32	195582	CRSGS-M10x1,25		32	13569	CRSG-M10x1,25	
	40	195583	CRSGS-M12x1,25		40	13570	CRSG-M12x1,25	
	50	195584	CRSGS-M16x1,5		50	13571	CRSG-M16x1,5	
	63				63			
	80	195585	CRSGS-M20x1,5		80	13572	CRSG-M20x1,5	
	100				100			
	125	195586	CRSGS-M27x2		125	185361	CRSG-M27x2	

Vérin normalisé DSBC, ISO 15552

Accessoires

FESTO

Kit de soufflet DADB



Caractéristiques techniques générales								
Type DADB-V6-		32	40	50	63	80	100	
Course max. du vérin ¹⁾	[mm]	10 ... 500	10 ... 500	10 ... 500	10 ... 500	10 ... 500	10 ... 500	
Type de fixation		Avec vis sans tête						
Position de montage		Indifférente						
Résistance aux fluides		Poussière, copeaux, huile, graisse, essence (→ Internet : résistance aux fluides)						
Température ambiante ²⁾	[°C]	-10 ... +80						
Degré de protection		IP54						
Résistance à la corrosion CRC ³⁾		3						

1) Associé au kit de soufflet DADB

2) Respecter la plage d'utilisation du capteur de proximité et du vérin

3) Classe de protection anticorrosion 3 selon la norme Festo 940 070

Pièces fortement soumises à la corrosion. Pièces externes visibles dont la surface répond essentiellement à des critères fonctionnels, en contact direct avec une atmosphère industrielle courante ou avec des fluides tels que des solvants et des produits de nettoyage

Matériaux

Coupe fonctionnelle

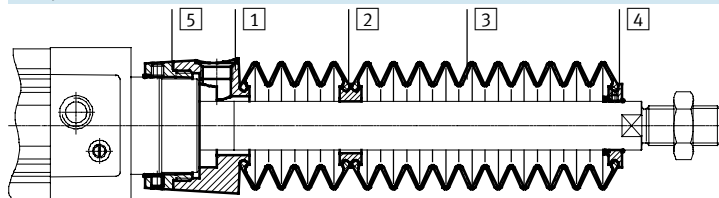

Soufflet		
1	Raccordement	Polyamide
2	Pièce intermédiaire	Polyamide
3	Soufflet	Caoutchouc nitrile
4	Embout	Polyamide
5	Pièce filetée	Polyamide
—	Joint torique	Caoutchouc nitrile
Remarque sur les matériaux		Sans cuivre ni PTFE
		Conforme RoHS

Poids [g]							
Type DADB-V6-		32	40	50	63	80	100
Course [mm]							
10 ... 50		29	42	71	69	99	124
51 ... 125		41	56	91	89	127	152
126 ... 175		52	68	105	103	140	165
176 ... 250		66	85	129	127	193	218
251 ... 300		79	100	147	145	231	255
301 ... 350		92	115	166	164	268	293
351 ... 375		92	115	167	165	259	284
376 ... 425		104	129	185	183	296	321
426 ... 475		117	144	204	202	334	359
476 ... 500		117	144	205	203	324	349

Vérin normalisé DSBC, ISO 15552

Accessoires

FESTO

Vitesse de déplacement v en fonction de la longueur du tuyau l

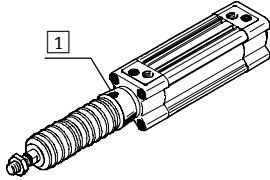

Le kit de soufflet est un système hermétique. Pour éviter l'aspiration de substances parasites, l'air d'alimentation et d'échappement du kit est collecté via un orifice de

compensation de pression dans l'élément de connexion **1**. La pression créée par le mouvement de translation dans le kit de soufflet est définie par la vitesse de déplacement et la

longueur du tuyau. Le diagramme permet de lire la longueur de tuyau recommandée en fonction de la vitesse de déplacement de l'actionneur.

avance

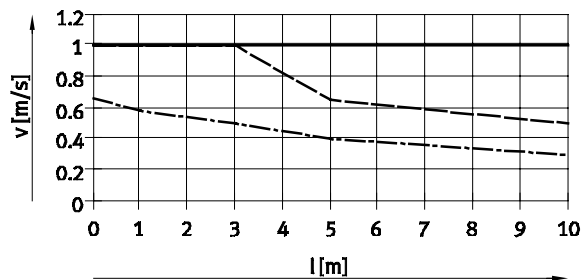

— Ø 32/50/63 - - - - - Ø 80/100
- - - - - Ø 40

recul

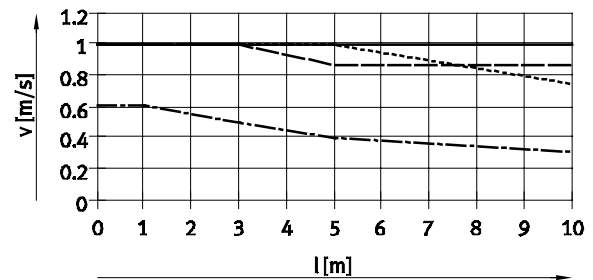

— Ø 32 - - - - - Ø 50/63
- - - - - Ø 40 - - - - - Ø 80/100

 Note

Pour l'orifice de compensation de pression, utilisez les raccords enfichables ci-contre. Vous pouvez également utiliser des silencieux. Cela réduit légèrement la vitesse de déplacement.

Section de tuyau et raccord enfichable pour un orifice de compensation de pression

Ø [mm]	Ø extérieur de tuyau [mm]	Raccord enfichable	
		N° pièce	Type
32, 40	8	186109	QS-G $\frac{1}{8}$ -8-I
		533929	QS-F-G $\frac{1}{8}$ -8-I
		533880	QS-F-G $\frac{1}{8}$ -8H
50, 63, 80, 100	12	186350	QS-G $\frac{1}{4}$ -12
		533848	QS-F-G $\frac{1}{4}$ -12
		533884	QS-F-G $\frac{1}{4}$ -12H

Vérin normalisé DSBC, ISO 15552

Accessoires

Dimensions

Téléchargement des données CAO → www.festo.fr

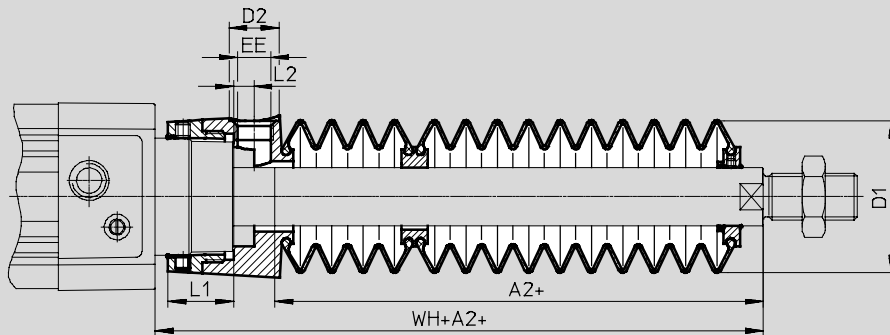

+ = plus la course

Course [mm]	32							40						
	A2 ¹⁾	D1 max.	D2	EE	L1	L2	WH+A2	A2 ¹⁾	D1 max.	D2	EE	L1	L2	WH+A2
10 ... 50	29	38	14	G ¹ / ₈	12,9	5,4	55	28	46	14	G ¹ / ₈	16,3	5,4	56,7
51 ... 125	47						73	43						71,7
126 ... 175	61						87	56						84,7
176 ... 250	80						106	72						100,7
251 ... 300	96						122	86						114,7
301 ... 350	112						138	100						128,7
351 ... 375	114						140	101						129,7
376 ... 425	130						156	115						143,7
426 ... 475	145						171	130						158,7
476 ... 500	147	173	131	159,7										

Course [mm]	50							63						
	A2 ¹⁾	D1 max.	D2	EE	L1	L2	WH+A2	A2 ¹⁾	D1 max.	D2	EE	L1	L2	WH+A2
10 ... 50	28	57	17	G ¹ / ₄	22,35	7	63,6	28	57	17	G ¹ / ₄	22,4	7	63,9
51 ... 125	46						81,6	46						81,9
126 ... 175	56						91,6	56						91,9
176 ... 250	73						108,6	73						108,9
251 ... 300	86						121,6	86						121,9
301 ... 350	97						132,6	97						132,9
351 ... 375	105						140,6	105						140,9
376 ... 425	116						151,6	116						151,9
426 ... 475	126						161,6	126						161,9
476 ... 500	134	169,6	134	169,9										

Course [mm]	80							100						
	A2 ¹⁾	D1 max.	D2	EE	L1	L2	WH+A2	A2 ¹⁾	D1 max.	D2	EE	L1	L2	WH+A2
10 ... 50	25	93	17	G ¹ / ₄	28	4	70,4	25	93	17	G ¹ / ₄	28	4	74,3
51 ... 125	37						82,4	37						86,3
126 ... 175	49						94,4	49						98,3
176 ... 250	62						107,4	62						111,3
251 ... 300	74						119,4	74						123,3
301 ... 350	86						131,4	86						135,3
351 ... 375	87						132,4	87						136,3
376 ... 425	98						143,4	98						147,3
426 ... 475	110						155,4	110						159,3
476 ... 500	111	156,4	111	160,3										

1) La cote correspond à la valeur E (prolongement de la tige de piston) du vérin

Vérin normalisé DSBC, ISO 15552

Accessoires

Références — Kit de soufflet

Une tige de piston prolongée (code de commande E) est indispensable pour l'utilisation d'un kit de soufflet → Références — configureur.

Le tableau suivant indique la cote requise pour le code E, en fonction du \varnothing de piston et de la course du vérin, ainsi que le kit de soufflet correspondant :

Exemple de commande :

Vérin normalisé choisi :
 DSBC-32-320-PPV-A-...
 Cote pour le code E correspondant (voir tableau) :
 112 mm
 Désignation complète du type de vérin normalisé :
 DSBC-32-320-PPV-A-...-112E
 Kit de soufflet associé :
 DADB-V6-32-S301-350

Informations sur le vérin			Kit de soufflet		Informations sur le vérin			Kit de soufflet	
\varnothing	Course	Cote pour E	N° pièce	Type	\varnothing	Course	Cote pour E	N° pièce	Type
[mm]	[mm]	[mm]			[mm]	[mm]	[mm]		
32	10 ... 50	29	553271	DADB-V6-32-S10-50	40	10 ... 50	28	553291	DADB-V6-40-S10-50
	51 ... 125	47	553273	DADB-V6-32-S51-125		51 ... 125	43	553293	DADB-V6-40-S51-125
	126 ... 175	61	553275	DADB-V6-32-S126-175		126 ... 175	56	553295	DADB-V6-40-S126-175
	176 ... 250	80	553277	DADB-V6-32-S176-250		176 ... 250	72	553297	DADB-V6-40-S176-250
	251 ... 300	96	553279	DADB-V6-32-S251-300		251 ... 300	86	553399	DADB-V6-40-S251-300
	301 ... 350	112	553281	DADB-V6-32-S301-350		301 ... 350	100	553301	DADB-V6-40-S301-350
	351 ... 375	114	553283	DADB-V6-32-S351-375		351 ... 375	101	553303	DADB-V6-40-S351-375
	376 ... 425	130	553285	DADB-V6-32-S376-425		376 ... 425	115	553305	DADB-V6-40-S376-425
	426 ... 475	145	553287	DADB-V6-32-S426-475		426 ... 475	130	553307	DADB-V6-40-S426-475
	476 ... 500	147	553289	DADB-V6-32-S476-500		476 ... 500	131	553309	DADB-V6-40-S476-500
50	10 ... 50	28	553311	DADB-V6-50-S10-50	63	10 ... 50	28	553331	DADB-V6-63-S10-50
	51 ... 125	46	553313	DADB-V6-50-S51-125		51 ... 125	46	553333	DADB-V6-63-S51-125
	126 ... 175	56	553315	DADB-V6-50-S126-175		126 ... 175	56	553335	DADB-V6-63-S126-175
	176 ... 250	73	553317	DADB-V6-50-S176-250		176 ... 250	73	553337	DADB-V6-63-S176-250
	251 ... 300	86	553319	DADB-V6-50-S251-300		251 ... 300	86	553339	DADB-V6-63-S251-300
	301 ... 350	97	553321	DADB-V6-50-S301-350		301 ... 350	97	553341	DADB-V6-63-S301-350
	351 ... 375	105	553323	DADB-V6-50-S351-375		351 ... 375	105	553343	DADB-V6-63-S351-375
	376 ... 425	116	553325	DADB-V6-50-S376-425		376 ... 425	116	553345	DADB-V6-63-S376-425
	426 ... 475	126	553327	DADB-V6-50-S426-475		426 ... 475	126	553347	DADB-V6-63-S426-475
	476 ... 500	134	553329	DADB-V6-50-S476-500		476 ... 500	134	553349	DADB-V6-63-S476-500
80	10 ... 50	25	553351	DADB-V6-80-S10-50	100	10 ... 50	25	553371	DADB-V6-100-S10-50
	51 ... 125	37	553353	DADB-V6-80-S51-125		51 ... 125	37	553373	DADB-V6-100-S51-125
	126 ... 175	49	553355	DADB-V6-80-S126-175		126 ... 175	49	553375	DADB-V6-100-S126-175
	176 ... 250	62	553357	DADB-V6-80-S176-250		176 ... 250	62	553377	DADB-V6-100-S176-250
	251 ... 300	74	553359	DADB-V6-80-S251-300		251 ... 300	74	553379	DADB-V6-100-S251-300
	301 ... 350	86	553361	DADB-V6-80-S301-350		301 ... 350	86	553381	DADB-V6-100-S301-350
	351 ... 375	87	553363	DADB-V6-80-S351-375		351 ... 375	87	553383	DADB-V6-100-S351-375
	376 ... 425	98	553365	DADB-V6-80-S376-425		376 ... 425	98	553385	DADB-V6-100-S376-425
	426 ... 475	110	553367	DADB-V6-80-S426-475		426 ... 475	110	553387	DADB-V6-100-S426-475
	476 ... 500	111	553369	DADB-V6-80-S476-500		476 ... 500	111	553389	DADB-V6-100-S476-500

Vérin normalisé DSBC, ISO 15552

Accessoires

Kit multiposition DPNC

Matériau :

Flasque : Alliage d'aluminium corroyé

Vis sans tête, écrous hexagonaux :

Acier zingué

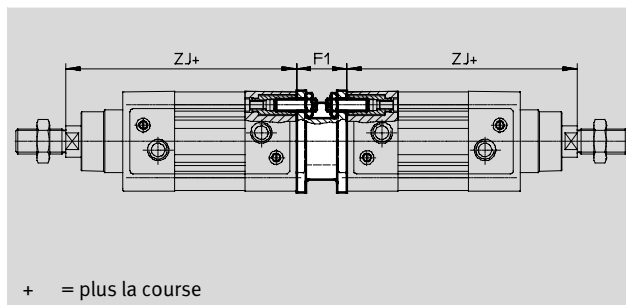
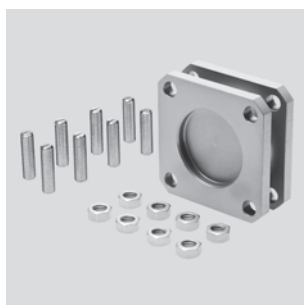

Dimensions et références						
pour Ø [mm]	F1	ZJ		Max. Longueur de course totale [mm]	Poids [g]	N° pièce Type
		DSBC-... +1,8	DSBC-...-C			
32	27	119,1	164,1	1 000	85	174418 DPNC-32
40	27	133,9	186,9	1 000	115	174419 DPNC-40
50	32	141,8	208,8	1 000	210	174420 DPNC-50
63	28	157,1	233,1	1 000	360	174421 DPNC-63
80	38	173,6	268,6	1 000	620	174422 DPNC-80
100	38	187,5	285,7	1 000	1 190	174423 DPNC-100
125	48	225	349,3	1 000	1 600	174424 DPNC-125

 Note
Lors de la combinaison de vérins et de flasque orientable, ne pas dépasser la longueur de course totale maximale.

Pour raccorder deux vérins de même Ø de piston à un vérin à 3 ou 4 positions.

Un vérin à 3 ou 4 positions se compose de deux vérins distincts, dont les tiges de piston sortent dans des directions opposées.

Cela permet de lui faire prendre jusqu'à 4 positions selon le pilotage et la répartition des courses, correspondant chacune

à une fin de course. Il est à noter qu'en cas de fixation à demeure de l'une des tiges de piston, c'est

le corps du vérin qui se déplace. Le vérin doit donc être raccorder avec des tuyaux mobiles.

Réalisation de 3 positions

Pour cela, il faut assembler deux vérins de même course.

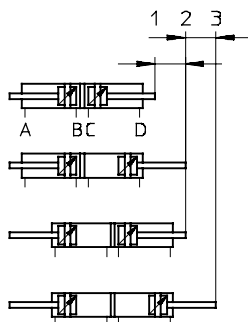

Réalisation de 4 positions

Pour cela, il faut assembler deux vérins de courses différentes.

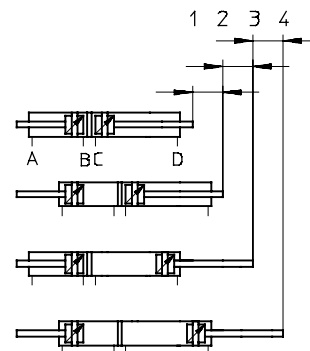

Vérin normalisé DSBC, ISO 15552

Accessoires

FESTO

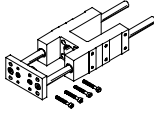
Références — Unités de guidage pour courses fixes (uniquement patin à billes)				Fiches de données techniques → Internet : feng	
	Course [mm]	N° pièce	Type	Course [mm]	N° pièce Type
	pour Ø 32 mm			pour Ø 40 mm	
	10 ... 50	34493	FENG-32-50-KF	10 ... 50	34499 FENG-40-50-KF
	10 ... 100	34494	FENG-32-100-KF	10 ... 100	34500 FENG-40-100-KF
	10 ... 160	34495	FENG-32-160-KF	10 ... 160	34501 FENG-40-160-KF
	10 ... 200	34496	FENG-32-200-KF	10 ... 200	34502 FENG-40-200-KF
	10 ... 250	150289	FENG-32-250-KF	10 ... 250	34503 FENG-40-250-KF
	10 ... 320	34497	FENG-32-320-KF	10 ... 320	34504 FENG-40-320-KF
	10 ... 400	150290	FENG-32-400-KF	10 ... 400	150291 FENG-40-400-KF
	10 ... 500	34498	FENG-32-500-KF	10 ... 500	34505 FENG-40-500-KF
	pour Ø 50 mm			pour Ø 63 mm	
	10 ... 50	34506	FENG-50-50-KF	10 ... 50	34513 FENG-63-50-KF
	10 ... 100	34507	FENG-50-100-KF	10 ... 100	34514 FENG-63-100-KF
	10 ... 160	34508	FENG-50-160-KF	10 ... 160	34515 FENG-63-160-KF
	10 ... 200	34509	FENG-50-200-KF	10 ... 200	34516 FENG-63-200-KF
	10 ... 250	34510	FENG-50-250-KF	10 ... 250	34517 FENG-63-250-KF
	10 ... 320	34511	FENG-50-320-KF	10 ... 320	34518 FENG-63-320-KF
	10 ... 400	150292	FENG-50-400-KF	10 ... 400	34519 FENG-63-400-KF
	10 ... 500	34512	FENG-50-500-KF	10 ... 500	34520 FENG-63-500-KF
	pour Ø 80 mm			pour Ø 100 mm	
	10 ... 50	34521	FENG-80-50-KF	10 ... 50	34529 FENG-100-50-KF
	10 ... 100	34522	FENG-80-100-KF	10 ... 100	34530 FENG-100-100-KF
	10 ... 160	34523	FENG-80-160-KF	10 ... 160	34531 FENG-100-160-KF
	10 ... 200	34524	FENG-80-200-KF	10 ... 200	34532 FENG-100-200-KF
	10 ... 250	34525	FENG-80-250-KF	10 ... 250	34533 FENG-100-250-KF
	10 ... 320	34526	FENG-80-320-KF	10 ... 320	34534 FENG-100-320-KF
	10 ... 400	34527	FENG-80-400-KF	10 ... 400	34535 FENG-100-400-KF
	10 ... 500	34528	FENG-80-500-KF	10 ... 500	34536 FENG-100-500-KF

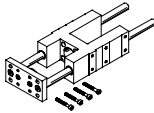
Références — Unités de guidage pour courses variables				Fiches de données techniques → Internet : feng	
	pour Ø [mm]	Course [mm]	Avec patin à billes N° pièce Type	Avec guidage à patins lisses N° pièce Type	
	32	10 ... 500	34487 FENG-32-...-KF	34481	FENG-32-...
	40	10 ... 500	34488 FENG-40-...-KF	34482	FENG-40-...
	50	10 ... 500	34489 FENG-50-...-KF	34483	FENG-50-...
	63	10 ... 500	34490 FENG-63-...-KF	34484	FENG-63-...
	80	10 ... 500	34491 FENG-80-...-KF	34485	FENG-80-...
	100	10 ... 500	34492 FENG-100-...-KF	34486	FENG-100-...



Vérin normalisé DSBC, ISO 15552

FESTO

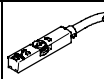
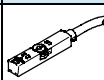
Accessoires

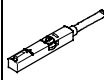
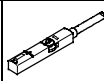
Références — Capteurs de proximité magnétorésistifs pour rainure en T				Fiches de données techniques → Internet : smt		
	Type de fixation	Sortie de commande	Connexion électrique	Longueur de câble [m]	N° pièce	Type
Contact à fermeture						
	pose par le haut dans la rainure noyable dans le profilé du vérin forme courte	PNP	Câble, 3 fils	2,5	574335	SMT-8M-A-PS-24V-E-2,5-OE
			Connecteur mâle M8x1, 3 broches	0,3	574334	SMT-8M-A-PS-24V-E-0,3-M8D
			Connecteur mâle M12x1, 3 broches	0,3	574337	SMT-8M-A-PS-24V-E-0,3-M12
		NPN	Câble, 3 fils	2,5	574338	SMT-8M-A-NS-24V-E-2,5-OE
			Connecteur mâle M8x1, 3 broches	0,3	574339	SMT-8M-A-NS-24V-E-0,3-M8D
Contact à ouverture						
	pose par le haut dans la rainure noyable dans le profilé du vérin forme courte	PNP	Câble, 3 fils	7,5	574340	SMT-8M-A-PO-24V-E-7,5-OE

Références — Capteurs de proximité à contact Reed, pour rainure en T				Fiches de données techniques → Internet : sme		
	Type de fixation	Sortie de commande	Connexion électrique	Longueur de câble [m]	N° pièce	Type
Contact à fermeture						
	pose par le haut dans la rainure, noyé dans le profilé du vérin	Avec contact	Câble, 3 fils	2,5	543862	SME-8M-DS-24V-K-2.5-OE
				5,0	543863	SME-8M-DS-24V-K-5,0-OE
			Câble, 2 fils	2,5	543872	SME-8M-ZS-24V-K-2,5-OE
			Connecteur mâle M8x1, 3 broches	0,3	543861	SME-8M-DS-24V-K-0,3-M8D
Contact à ouverture						
	pose par le haut dans la rainure, noyé dans le profilé du vérin	Avec contact	Câble, 3 fils	7,5	546799	SME-8M-DO-24V-K-7,5-OE

Références — Câbles de liaison			Fiches de données techniques → Internet : nebu			
	Connexion électrique à gauche	Connexion électrique à droite	Longueur de câble [m]	N° pièce	Type	
	Connecteur femelle droit, M8x1, 3 broches	Câble, extrémité nue, 3 fils	2,5	541333	NEBU-M8G3-K-2.5-LE3	
			5	541334	NEBU-M8G3-K-5-LE3	
	Connecteur femelle droit, M12x1, 5 broches	Câble, extrémité nue, 3 fils	2,5	541363	NEBU-M12G5-K-2.5-LE3	
			5	541364	NEBU-M12G5-K-5-LE3	
	Connecteur femelle M8x1, 3 broches, soudé	Câble, extrémité nue, 3 fils	2,5	541338	NEBU-M8W3-K-2.5-LE3	
			5	541341	NEBU-M8W3-K-5-LE3	
	Connecteur femelle M12x1, 5 broches, soudé	Câble, extrémité nue, 3 fils	2,5	541367	NEBU-M12W5-K-2.5-LE3	
			5	541370	NEBU-M12W5-K-5-LE3	

Références — Cache-rainure pour rainure en T			N° pièce	Type
	Montage	Longueur		
	utilisable	2x 0,5 m	151680	ABP-5-S