

## Vérin électrique DNCE-LAS, avec moteur linéaire

**FESTO**



# Vérin électrique DNCE-LAS, avec moteur linéaire

Caractéristiques

Vue d'ensemble		Domaines d'application
Caractéristiques		
<ul style="list-style-type: none"> <li>■ Axe de moteur linéaire avec tige de piston</li> <li>■ Le vérin électrique se compose d'un moteur linéaire à positionnement libre, d'un système de mesure intégré avec bande magnétique, d'un contact de référence et d'un palier lisse</li> </ul>	<ul style="list-style-type: none"> <li>■ Positionnement possible avec une dynamique très élevée. Sans charge, les accélérations peuvent atteindre 125 m/s<sup>2</sup></li> <li>■ Les interfaces mécaniques sont compatibles avec le vérin normalisé DNC</li> </ul>	<ul style="list-style-type: none"> <li>■ En plus du contrôleur de moteur SFC-LACI et des câbles correspondants, présence d'un système de positionnement rapide pour les petites charges</li> </ul>
		<ul style="list-style-type: none"> <li>■ Positionnement de petites charges, par exemple :                             <ul style="list-style-type: none"> <li>– Chargement ou déchargement de pièces de petite taille</li> <li>– Tri rapide de pièces</li> <li>– Pour les processus d'assemblage et de montage</li> </ul> </li> </ul>

## Tout chez un seul fournisseur

Vérin électrique DNCE-LAS  
→ 3



Contrôleur de moteur SFC-LACI  
→ Internet : sfc-laci

Le vérin électrique DNCE-LAS et le contrôleur de moteur SFC-LACI ne forment qu'une seule unité.

- Le montage du SFC peut s'effectuer avec une protection IP54 à proximité du DNCE, au choix :
  - avec support central
  - sur rail
- Seulement deux câbles entre le vérin électrique DNCE et le contrôleur de moteur SFC sont nécessaires (câble de codeur et de moteur)
- Contrôleur de moteur disponible avec ou sans panneau de commande
- 31 blocs d'avance max.

Paramétrage via :

- Panneau de commande :
  - adapté aux opérations de positionnement simples

Paramétrage via :

- Fichier de configuration FCT (Festo Configuration Tool) :
  - par interface RS 232
  - interface PC via l'outil de configuration FCT sous Windows
- Pilotage simple via :
  - couplage d'E/S
  - Profibus
  - CANopen avec « mode position interpolé »
  - DeviceNet



## En option : vérin électrique DNCE-LAS avec unité de blocage



L'unité de blocage pneumatique peut être utilisée pour le maintien de charges dans toutes les positions de montage et de course. Le serrage des fins de course n'est pas autorisé. En cas de chute ou de panne de pression, l'unité de blocage agit comme élément D'ARRÊT D'URGENCE. Elle peut être débloquée au moyen d'une commande manuelle auxiliaire.

# Vérin électrique DNCE-LAS, avec moteur linéaire

Désignations

		DNCE	32	100	LAS	F	C	S1	
<b>Type</b>									
DNCE	Vérin électrique								
<b>Taille</b>									
<b>Course [mm]</b>									
<b>Mode d'entraînement/technologie moteur</b>									
LAS	Moteur linéaire, synchrone CA								
<b>Direction de départ du câble</b>									
H	Arrière								
F	Avant								
L	Gauche								
R	Droite								
<b>Unité de blocage</b>									
C	Montée								
<b>Indice de protection électrique</b>									
S1	IP65								

## Direction de départ du câble

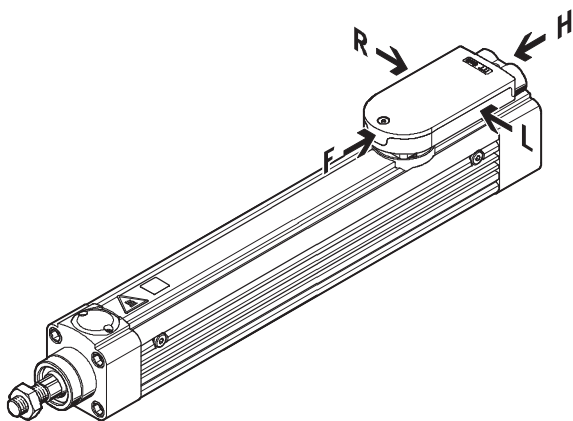

## Conseils d'utilisation

Le vérin électrique avec moteur linéaire n'est pas prévu pour les exemples d'applications suivants :

■ Champ magnétique

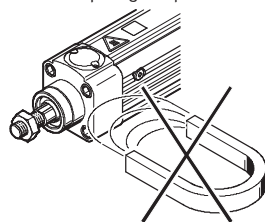

■ Environnement de soudure

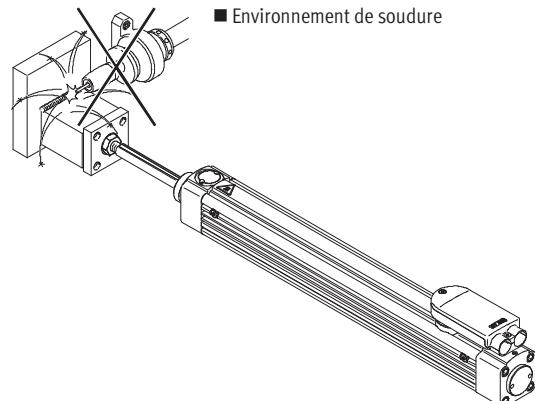

# Vérin électrique DNCE-LAS, avec moteur linéaire

Périphérie

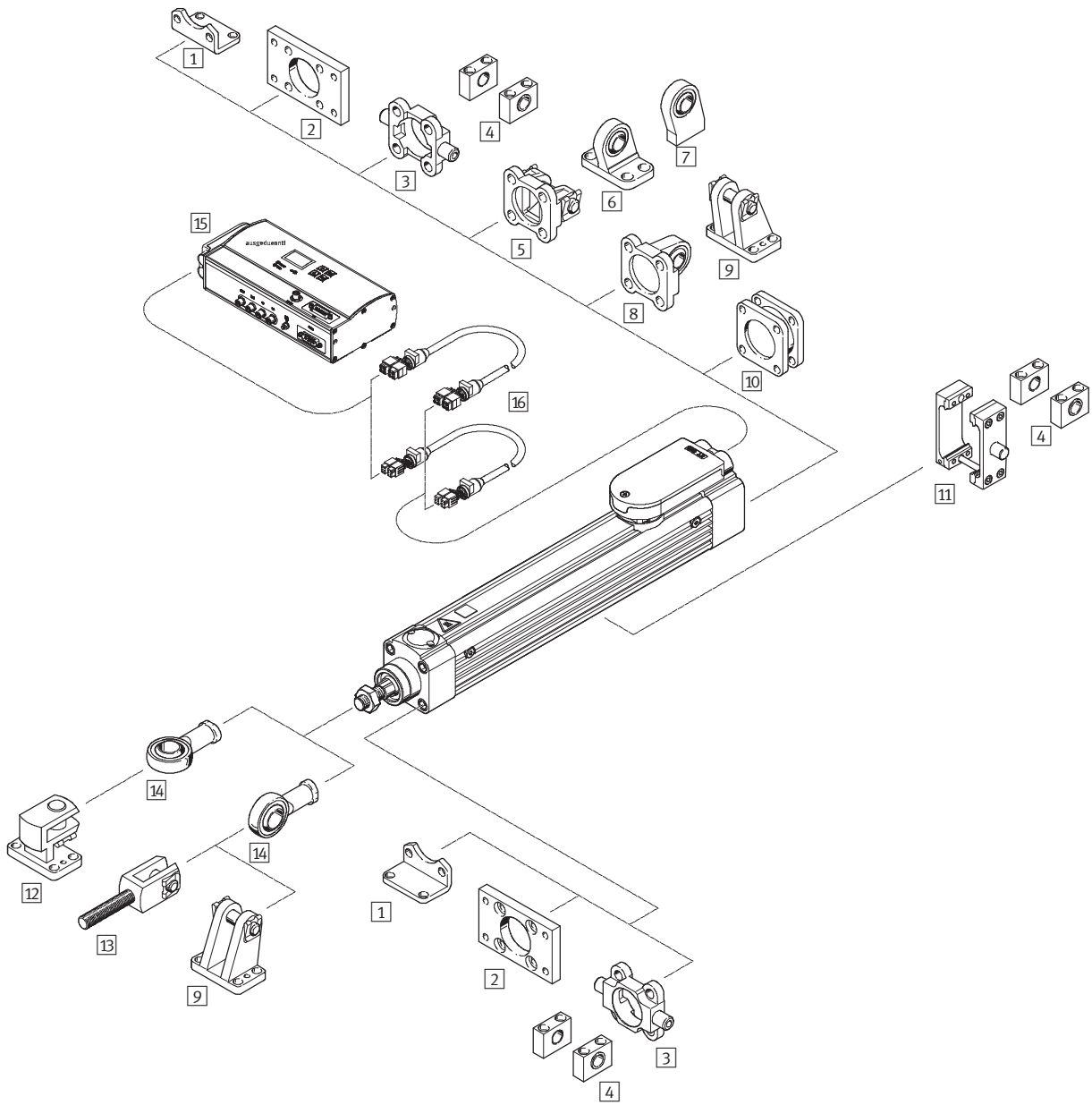

## Vérin électrique DNCE-LAS, avec moteur linéaire

Périphérie

Éléments de fixation et accessoires		
	Description	→ Page/Internet
1	Fixation par pattes HNC/CRHNC	Pour culasse avant ou arrière 17
2	Fixation par flasque FNC/CRFNG	Pour culasse avant ou arrière 18
3	Tourillon ZNCF/CRZNG	Pour culasse avant ou arrière 19
4	Palier LNZG/CRLNZG	Pour vérin avec fixation par tourillon 20
5	Flasque orientable SNC	Pour culasse arrière 21
6	Chape de pied LSNG	A rotule 22
7	Chape de pied LSNSG	Avec articulation sphérique, à souder 22
8	Flasque orientable SNCS	A palier sphérique, pour culasse arrière 21
9	Chape de pied LBG	Avec tourillon d'assemblage anti-rotation 22
10	Kit multiposition DPNC	Pour relier deux vérins de taille identique et créer un vérin multiposition 19
11	Kit de fixation à tourillon ZNCM	Pour fixation au choix sur le profilé du vérin 22
12	Chape de pied transversale LQG	Pour chape articulée SGS 22
13	Chape de tige SGA	Pour fixation de vérin orientable 22
14	Chape à rotule SGS	A rotule 22
15	Contrôleur de moteur SFC-LACI	Pour le paramétrage et le positionnement du vérin électrique sfc-laci
16	Câble d'encodeur et de moteur NEBM	Pour le raccordement du moteur et du contrôleur sfc-laci

# Vérin électrique DNCE-LAS, avec moteur linéaire

Fiche de données techniques

Fonction

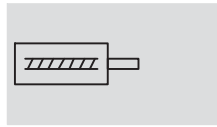

 Nota

Toutes les valeurs se rapportent à la température normale de 23 °C. Dynamique et précision dépendent du montage (rigidité) et des tensions thermiques (accumulation de chaleur).



 Taille  
32, 40

 Course  
100 ... 400 mm

 [www.festo.fr](http://www.festo.fr)  
Service pièces détachées

Caractéristiques techniques générales								
Taille		32			40			
Course	[mm]	100	200	320	100	200	320	400
Mécanique								
Conception		Entraînement direct linéaire électrique						
Mode de fonctionnement de l'unité d'entraînement		Tige de piston						
Type de fixation		Par taraudage Par accessoires						
Position de montage		Indifférente						
Poussée continue <sup>1)</sup>	[N]	33,7	29,4	33,8	55,3	33,8	42,1	47,9
Poussée de crête <sup>1)</sup>	[N]	93,7	141	141	183	202	202	202
Charge utile max. sans guidage externe (à l'horizontale)	[kg]	1,5	1	0,5	2,5	2,5	1,5	1,4
Charge utile max. avec guidage externe (à l'horizontale)	[kg]	2,8	6	4	3,4	6	6	6
Charge utile max. sans guidage externe (à la verticale)	[kg]	3	3	2	3	3	3	3
Vitesse max.	[m/s]	2	3	3	2	3	3	3
Reproductibilité	[mm]	± 0,02						
Electrique								
Type de moteur		Servomoteur linéaire à courant alternatif						
Système de mesure		Mesure relative, magnétique, incrémentale, sans contact						
Courant de pointe moteur	[A]	5,9	16,2	16,2	7,65	22,5	22,5	22,5
Courant nominal moteur	[A]	2,1	3,3	3,9	2,25	3,7	4,6	5,2
Puissance nominale moteur	[W]	101	88	101	166	101	126	144
Référencement		Capteur de référence intégré						

1) Le frottement n'a pas été pris en compte.

Caractéristiques techniques – Unité de blocage								
Taille		32			40			
Course	[mm]	100	200	320	100	200	320	400
Conception		Profilé de serrage à ressort						
Raccord pneumatique		M5			G1/8			
Pression min. de détachement	[bar]	3						
Pression de service max.		8						
Fluide de service		Air sec, lubrifié ou non						
Force de maintien statique max.		600			1 000			
Charge utile max. (à la verticale)		1,5	1,5	1	1,5	1,5	1,5	1,5
Jeu axial max. pour une tige de piston bloquée et sans charge	[mm]	0,5						

# Vérin électrique DNCE-LAS, avec moteur linéaire

Fiche de données techniques

Conditions de fonctionnement et d'environnement	
Température ambiante <sup>1)</sup>	[°C] 0 ... +40
Température max. du moteur	[°C] 70 (avertissement à 70 °C, mise hors circuit à 75 °C)
Température normale <sup>2)</sup>	[°C] 23
Surveillance de température	Mise hors circuit en cas de surchauffe du moteur
Indice de protection (mécanique)	IP40
Indice de protection (connexion électrique)	IP40 (pour DNCE-...-S1 : IP65)
Marque CE (voir la déclaration de conformité)	Selon la directive UE CEM
Résistance à la corrosion CRC <sup>3)</sup>	1

1) Tenir compte de la plage d'utilisation des capteurs de proximité.

2) Sauf indication contraire, toutes les valeurs se rapportent à la température normale.

3) Classe de protection anticorrosion 1 selon la norme Festo 940 070.

Pièces peu soumises à la corrosion. Protection de transport et de stockage. Pièces dont la surface ne doit pas répondre essentiellement à des critères d'apparence, pièces non visibles ou sous capotage par exemple.

Poids [g]								
Taille	32			40				
Course	[mm]	100	200	320	100	200	320	400
Poids du produit		2 570	3 170	3 750	4 560	5 420	6 420	7 000
Masse déplacée		530	610	710	1 340	1 470	1 630	1 750

## Matériaux

Coupe fonctionnelle

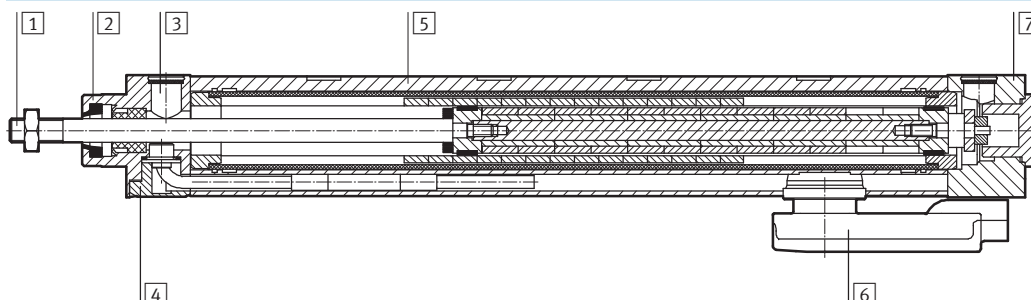

Vérin électrique		
1	Tige de piston	Acier inoxydable fortement allié
2	Culasse avant	Alliage d'aluminium anodisé
3	Disque-filtre	Bronze fritté
4	Entretoise	Alliage d'aluminium anodisé
5	Corps de vérin	Alliage d'aluminium anodisé
6	Borniers	Zinc moulé sous pression
7	Culasse arrière	Alliage d'aluminium anodisé
-	Vis	Acier zingué
Note relative aux matériaux		Les matériaux contiennent du silicone
		Conforme RoHS

# Vérin électrique DNCE-LAS, avec moteur linéaire

Fiche de données techniques

## Charge maximale admissible sur la tige de piston

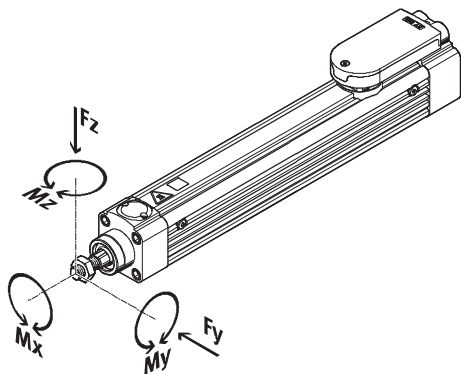

Lorsque plusieurs forces et couples agissent simultanément sur la tige de piston, les équations suivantes doivent être vérifiées :

$$\frac{|F_y|}{F_{y_{max}}} + \frac{|F_z|}{F_{z_{max}}} + \frac{|M_y|}{M_{y_{max}}} + \frac{|M_z|}{M_{z_{max}}} \leq 1$$

## Forces radiales maximales admissibles $F_{y_{max}}$ et $F_{z_{max}}$ en fonction de la course $l$ (limitées par le palier lisse)

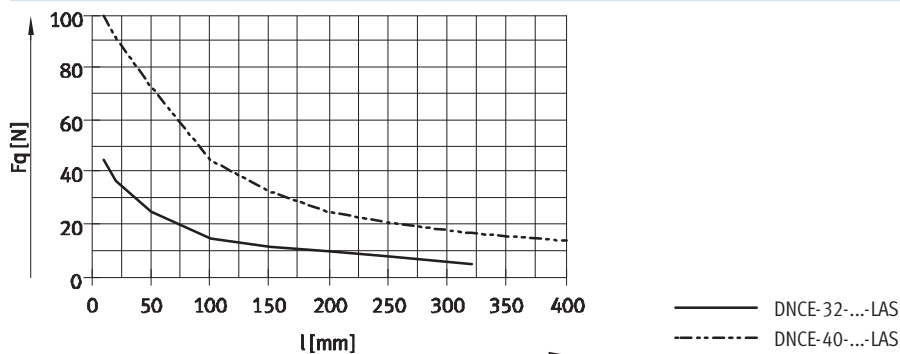

## Forces et couples maximaux admissibles

Taille		32	40
$M_{x_{max}}$	[Nm]	Aucun couple admissible présent	
$M_{y_{max}}, M_{z_{max}}$	[Nm]	2	5

 Nota

Logiciel de conception  
PositioningDrives  
→ [www.festo.fr](http://www.festo.fr)

## Réserve de course et longueur d'amortissement

1 Course utile :  
plage de travail disponible recommandée  
L12, L13 Course de réserve :  
distance entre la position de fin de course nominale et les tampons d'amortissement  
L11 Longueur d'amortissement :  
distance entre la surface des tampons d'amortissement et la fin de course mécanique

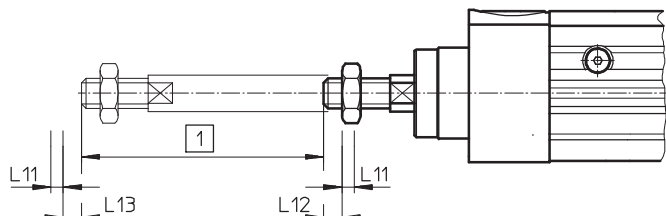

Taille	Rentré	Sorti		
		L12	L11	L13
32	[mm]	3,3	2	5,9
40	[mm]	3,1	2	3,7



# Vérin électrique DNCE-LAS, avec moteur linéaire

Fiche de données techniques

## Flèche $f$ de la tige de piston complètement sortie en fonction de l'effort radial $F_q$

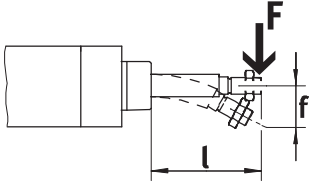

## Position de montage

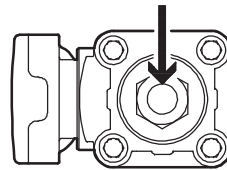
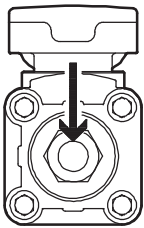

### DNCE-32

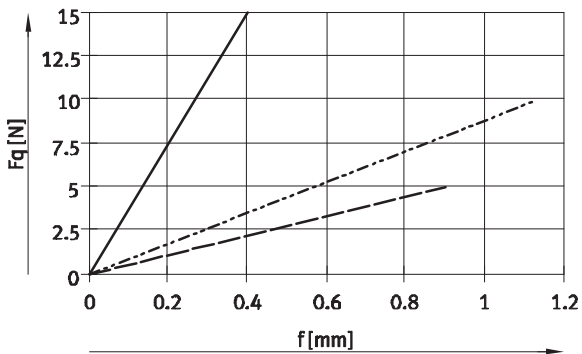

- DNCE-32-100-LAS
- - - DNCE-32-200-LAS
- · - DNCE-32-320-LAS

### DNCE-32

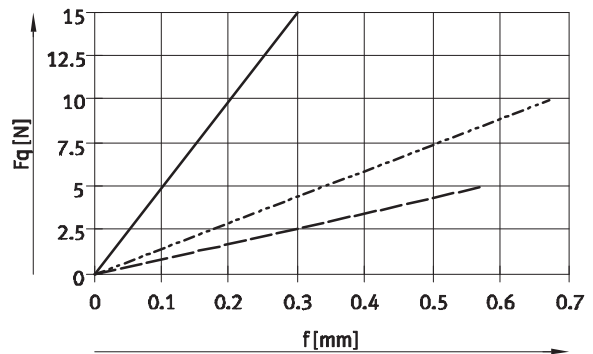

- DNCE-32-100-LAS
- - - DNCE-32-200-LAS
- · - DNCE-32-320-LAS

### DNCE-40

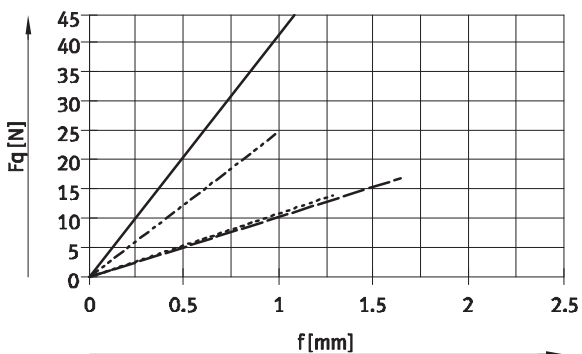

- DNCE-40-100-LAS
- - - DNCE-40-200-LAS
- · - DNCE-40-320-LAS
- DNCE-40-400-LAS

### DNCE-40

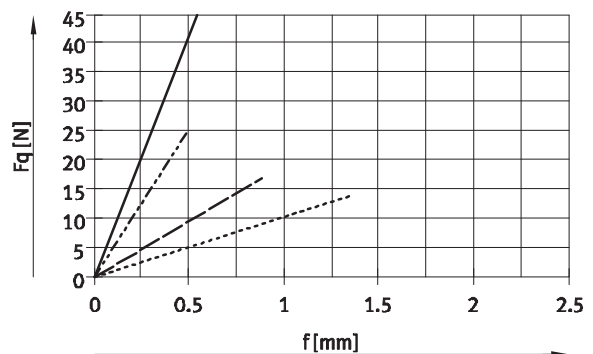

- DNCE-40-100-LAS
- - - DNCE-40-200-LAS
- · - DNCE-40-320-LAS
- DNCE-40-400-LAS

# Vérin électrique DNCE-LAS, avec moteur linéaire

Fiche de données techniques

**Temps de positionnement  $t$  en fonction de la course  $l$ , de la charge utile  $M$  et du facteur de marche  $ED$   
pour montage horizontal**

DNCE-32-100

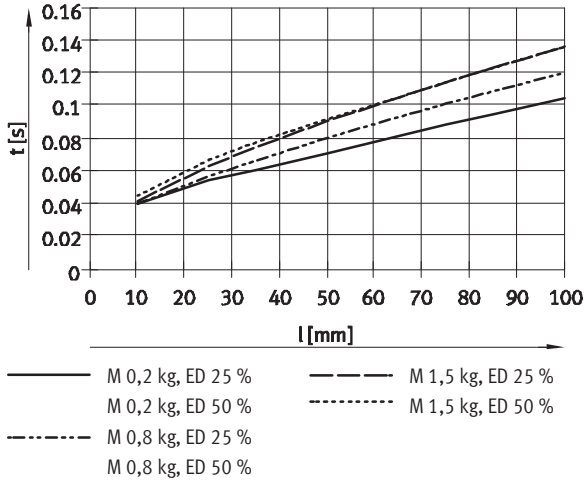

DNCE-32-200

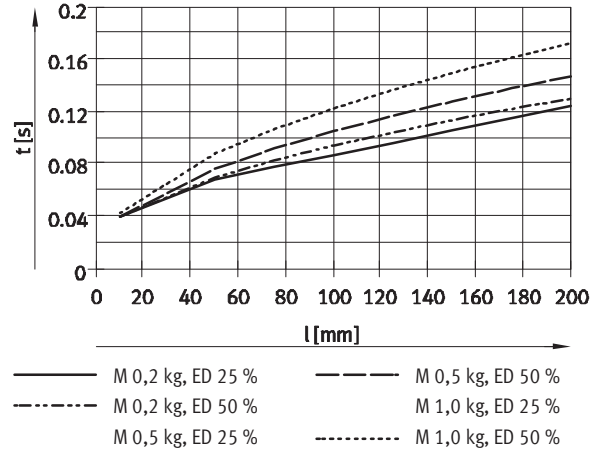

DNCE-32-320

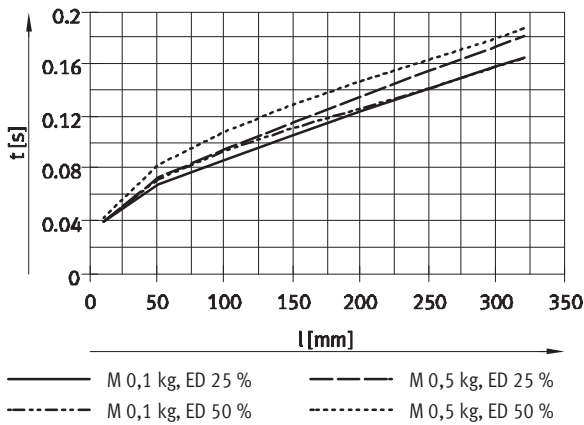

DNCE-40-100

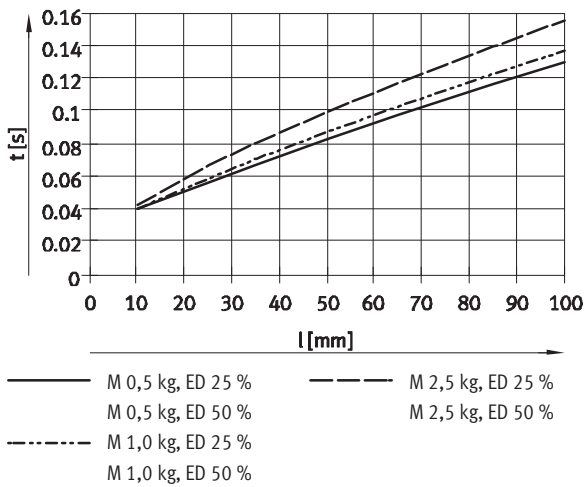

DNCE-40-200

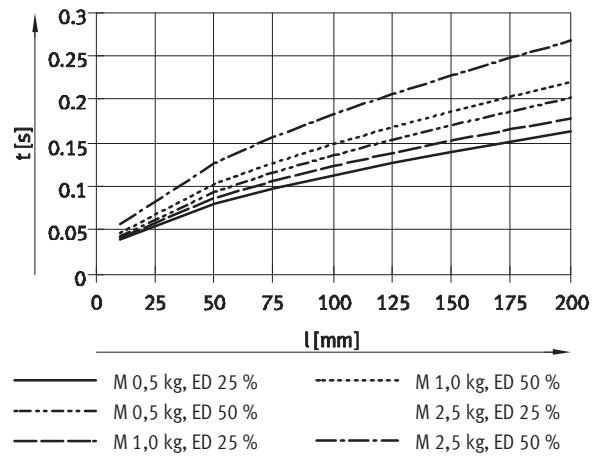

# Vérin électrique DNCE-LAS, avec moteur linéaire

**FESTO**

Fiche de données techniques

## Temps de positionnement $t$ en fonction de la course $l$ , de la charge utile $M$ et du facteur de marche $ED$ pour montage horizontal

DNCE-40-320

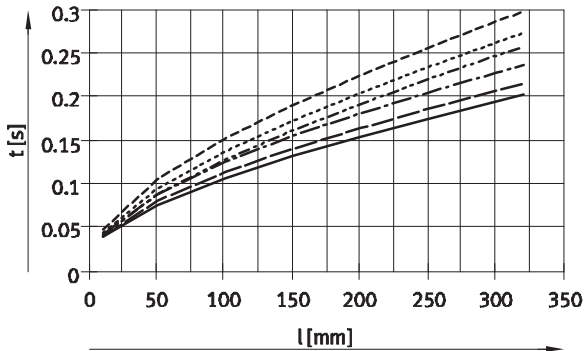

— M 0,4 kg, ED 25 %	- - - M 0,8 kg, ED 50 %
- · - M 0,4 kg, ED 50 %	- · - M 1,5 kg, ED 25 %
- · - M 0,8 kg, ED 25 %	- · - M 1,5 kg, ED 50 %

DNCE-40-400

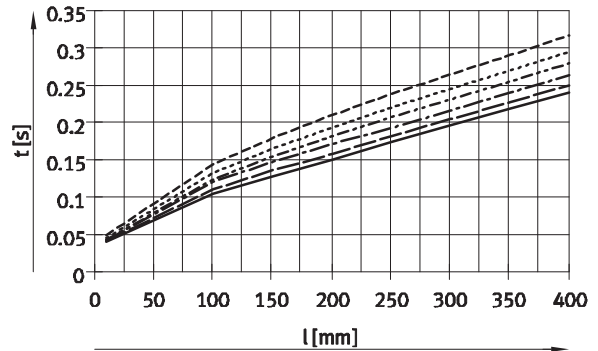

— M 0,4 kg, ED 25 %	- - - M 0,8 kg, ED 50 %
- · - M 0,4 kg, ED 50 %	- · - M 1,4 kg, ED 25 %
- · - M 0,8 kg, ED 25 %	- · - M 1,4 kg, ED 50 %

## Poussée $F$ en fonction de la course $l$

Les diagrammes se rapportent à des valeurs pratiques qui prennent en compte le frottement.

Poussée de crête

—

Poussée continue à la température ambiante :

- - - de 23 °C  
- · - de 30 °C  
- · - de 40 °C

DNCE-32-100

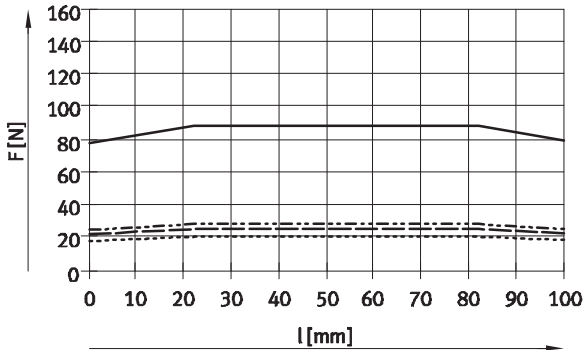

DNCE-32-200

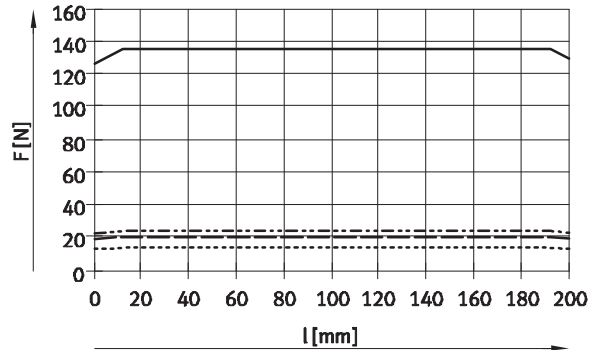

DNCE-32-320

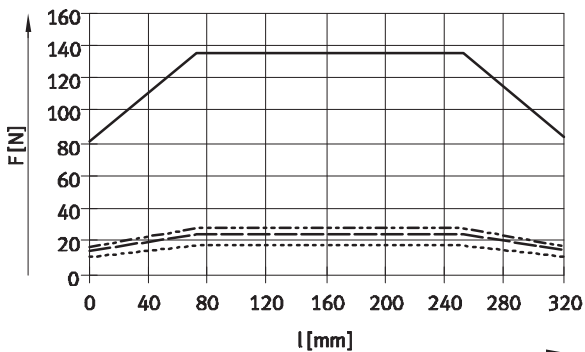

# Vérin électrique DNCE-LAS, avec moteur linéaire

Fiche de données techniques

## Poussée F en fonction de la course l

Les diagrammes se rapportent à des valeurs pratiques qui prennent en compte le frottement.

Poussée de crête 

Poussée continue à la température ambiante :

 de 23 °C

 de 30 °C

 de 40 °C

DNCE-40-100

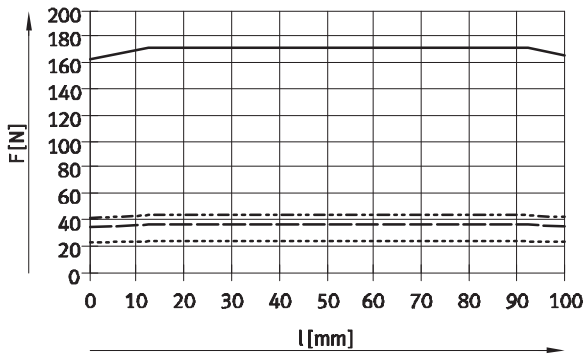

DNCE-40-200

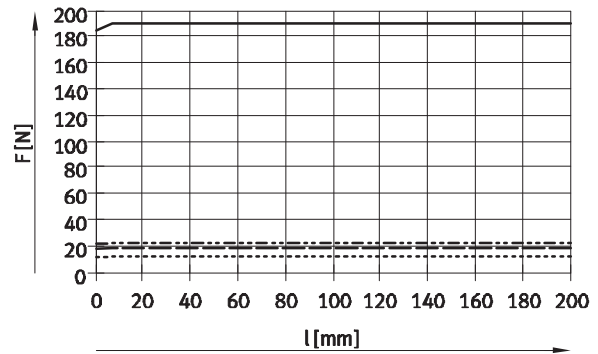

DNCE-40-320

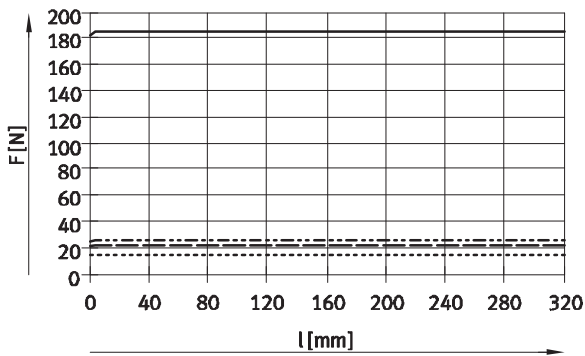

DNCE-40-400

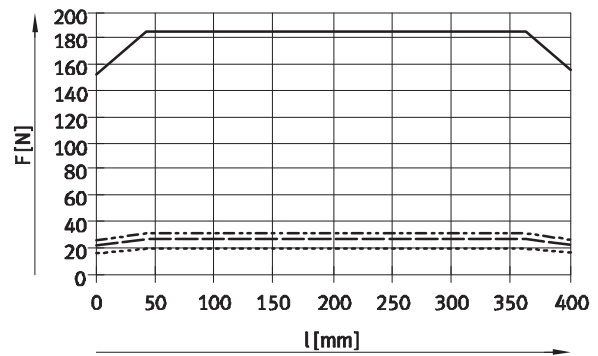

# Vérin électrique DNCE-LAS, avec moteur linéaire



Fiche de données techniques

## Poussée F en fonction de la vitesse v

Les diagrammes se rapportent à des valeurs pratiques, dans les conditions suivantes :

- Vérin électrique en position médiane
- Frottement pris en compte

- Température normale de 23 °C
- Température max. du moteur de 70 °C

-  Poussée de crête
-  Poussée continue
-  Plage non admissible

DNCE-32-100

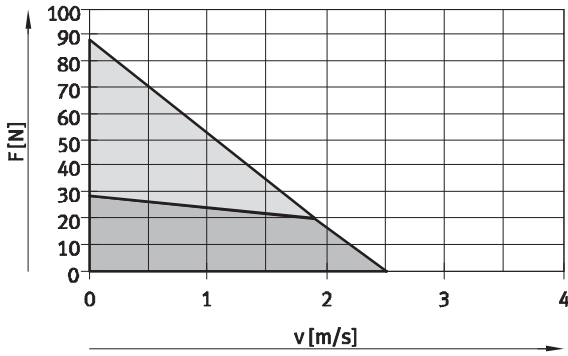

DNCE-32-200

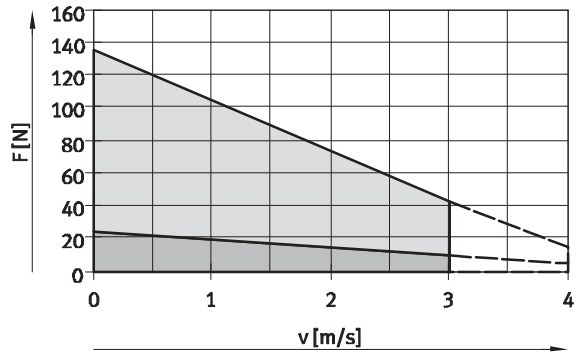

DNCE-32-320

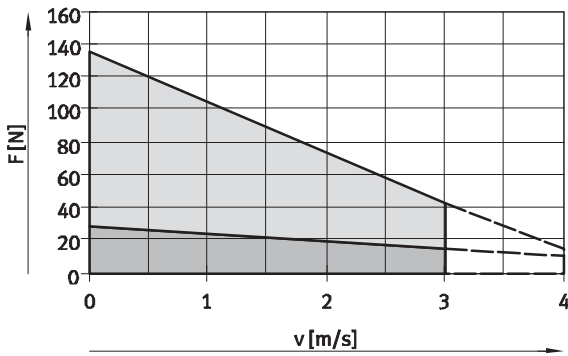

DNCE-40-100

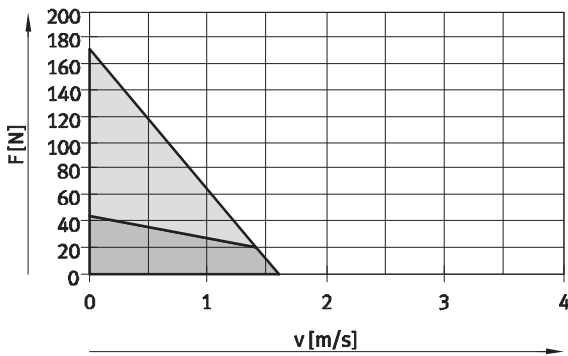

DNCE-40-200

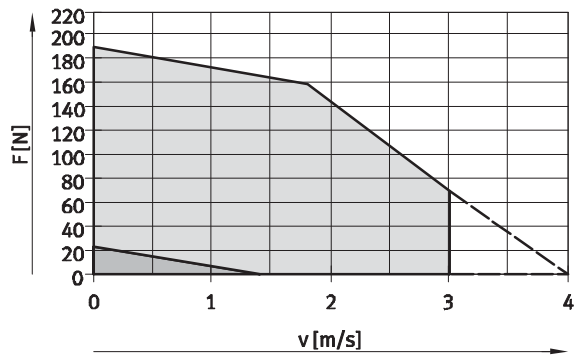

DNCE-40-320

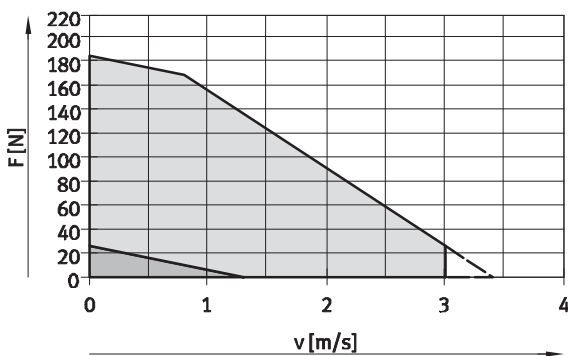

DNCE-40-400

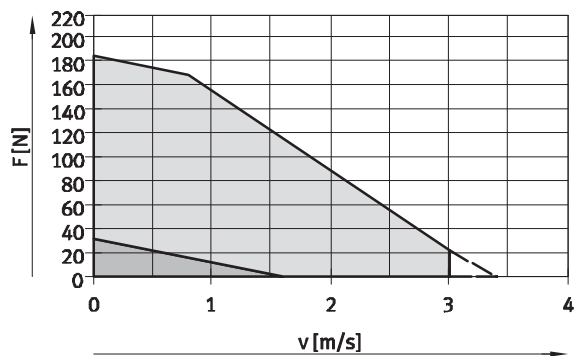

# Vérin électrique DNCE-LAS, avec moteur linéaire

Fiche de données techniques

**Dimensions**

Téléchargement des données de CAO → [www.festo.fr/engineering](http://www.festo.fr/engineering)

DNCE...

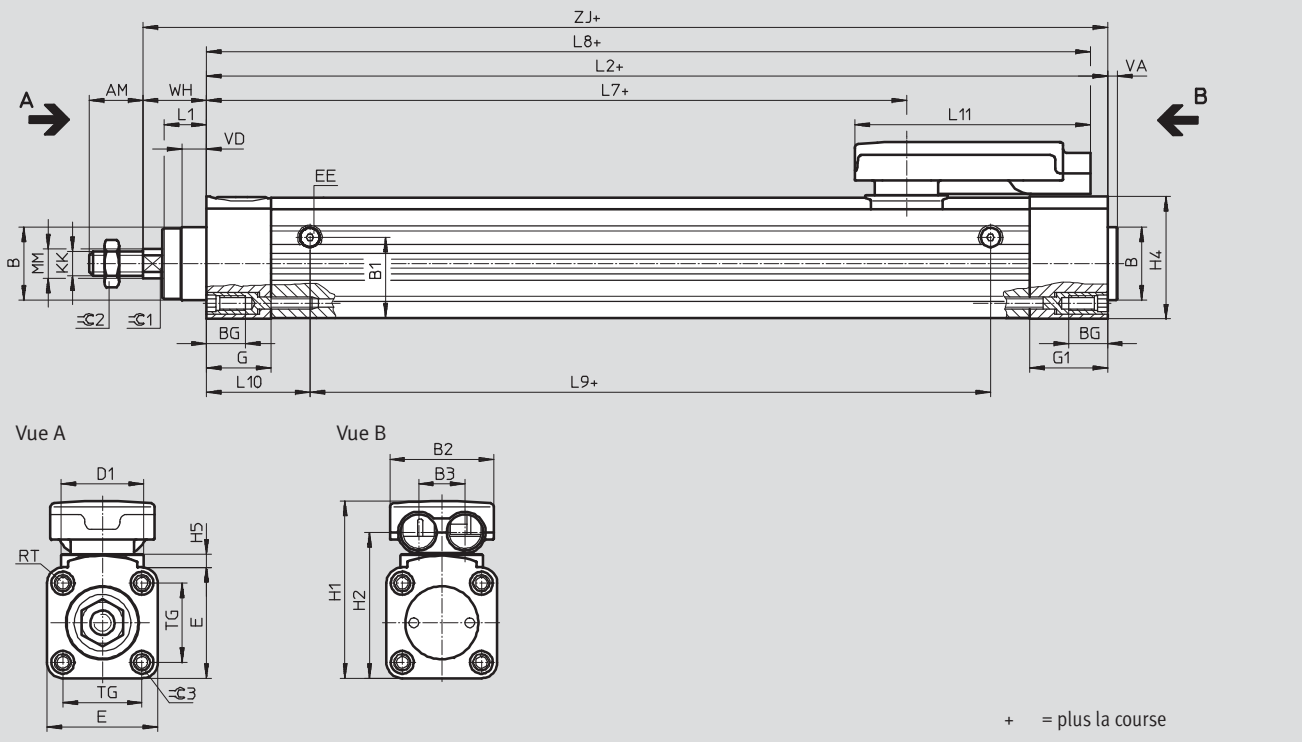

Taille	AM	B ∅ d11	B1	B2	B3	BG	D1 ∅	E	EE	G	G1
32	22	30	33	42,6	19	16	34	45,5	M5	26,5	32
40	24	35	38	42,6	19	16	34	54	M5	26,5	32

Taille	H1	H2	H4	H5	KK	L1	L2	L7	L8	L9	L10
32	72,8	59,8	50,3	5,5	M10x1,25	18	270	187,5	263	179,5	42,5
40	81,3	68,3	58,7	5,5	M12x1,25	21,3	341	258,5	334	240,5	47,5

Taille	L11	MM ∅	RT	TG	VA	VD	WH	ZJ	∅1	∅2	∅3
32	96,8	12	M6	32,5	4	10	26	296	10	17	6
40	96,8	16	M6	38	4	10,3	30	371	13	19	6

# Vérin électrique DNCE-LAS, avec moteur linéaire

Fiche de données techniques

**Dimensions**

Téléchargement des données de CAO → [www.festo.fr/engineering](http://www.festo.fr/engineering)

DNCE-...C – avec unité de blocage

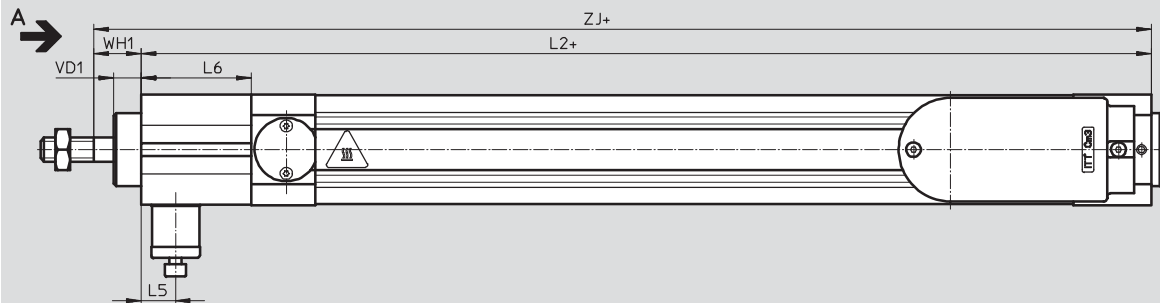

Vue A

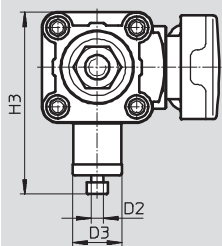

+ = plus la course

Taille	D2	D3 ∅	H3	L2	L5	L6	VD1	WH1	ZJ
32	M5	20	67,3	315	14	45	11,5	19,5	334,5
40	G1/8	24	88	394	16	53	11,5	20	414

## Vérin électrique DNCE-LAS avec moteur linéaire

Références – Eléments modulaires

Tableau des références					
Taille	32	40	Conditions	Code	Entrée du code
<b>M</b> Code du système modulaire	<b>562830</b>	<b>562831</b>			
Fonction	Vérin électrique			<b>DNCE</b>	DNCE
Taille	32	40		-...	
Course [mm]	100	100		-...	
	200	200			
	320	320			
	-	400			
Mode d'entraînement	Moteur linéaire			-L	-L
Technologie moteur	Synchrone CA			<b>AS</b>	AS
Direction de départ du câble	Arrière			-H	
	Avant			-F	
	Gauche			-L	
	Droite			-R	
<b>O</b> Unité de blocage	Montée			-C	
Indice de protection électrique	IP65			-S1	

Report des références



# Vérin électrique DNCE-LAS, avec moteur linéaire

**FESTO**

Accessoires

## Fixation par pattes HNC/CRHNC

Matériau :  
HNC : acier zingué

CRHNC : acier fortement allié  
Sans cuivre, ni PTFE, ni silicone

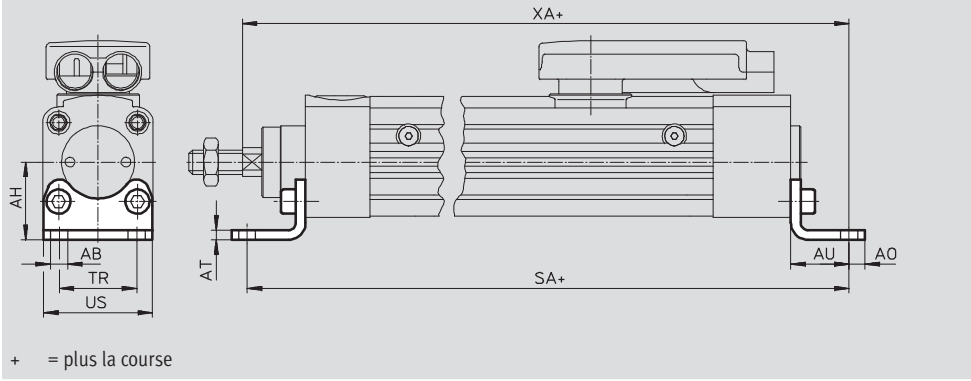

Dimensions et références											
Pour taille [mm]	AB Ø	AH	AO	AT	AU	SA		TR	US	XA	
							-C				-C
32	7	32	6,5	4	24	318	363	32	45	320	358,5
40	10	36	9	4	28	397	450	36	54	399	442

Pour taille [mm]	Type de base				Protection anticorrosion renforcée			
	CRC <sup>1)</sup>	Poids [g]	N° pièce	Type	CRC <sup>1)</sup>	Poids [g]	N° pièce	Type
32	2	135	<b>174369</b>	<b>HNC -32</b>	4	135	<b>176937</b>	<b>CRHNC-32</b>
40	2	180	<b>17470</b>	<b>HNC -40</b>	4	180	<b>176938</b>	<b>CRHNC-40</b>

1) Classe de protection anticorrosion 2 selon la norme Festo 940 070  
Pièces modérément soumises à la corrosion. Pièces externes visibles dont la surface répond essentiellement à des critères d'apparence, en contact direct avec une atmosphère industrielle courante ou des fluides tels que des huiles de coupe ou des lubrifiants.  
Classe de protection anticorrosion 4 selon la norme Festo 940 070  
Pièces extrêmement soumises à la corrosion. Pièces au contact de fluides agressifs, dans l'industrie agroalimentaire ou chimique, par exemple. Ces applications sont le cas échéant à confirmer par des essais particuliers.

# Vérin électrique DNCE-LAS, avec moteur linéaire

Accessoires

**Flasque de fixation FNC/CRFNG**

Matériau :

FNC : acier zingué

CRFNG : acier fortement allié

Sans cuivre, ni PTFE, ni silicone

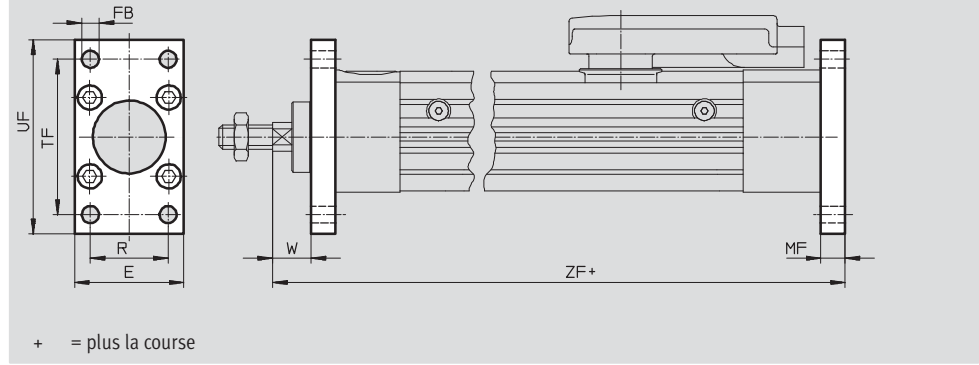

Dimensions et références										
Pour taille	E	FB	MF	R	TF	UF	W		ZF	
[mm]		∅ H13						-C		-C
32	45	7	10	32	64	80	16	9,5	306	344,5
40	54	9	10	36	72	90	20	10	381	424

Pour taille	Type de base				Protection anticorrosion renforcée			
	CRC <sup>1)</sup>	Poids [g]	N° pièce	Type	CRC <sup>1)</sup>	Poids [g]	N° pièce	Type
32	2	240	<b>174376</b>	<b>FNC-32</b>	4	240	<b>161846</b>	<b>CRFNG-32</b>
40	2	280	<b>174377</b>	<b>FNC-40</b>	4	300	<b>161847</b>	<b>CRFNG-40</b>

1) Classe de protection anticorrosion 2 selon la norme Festo 940 070

Pièces modérément soumises à la corrosion. Pièces externes visibles dont la surface répond essentiellement à des critères d'apparence, en contact direct avec une atmosphère industrielle courante ou des fluides tels que des huiles de coupe ou des lubrifiants.

Classe de protection anticorrosion 4 selon la norme Festo 940 070

Pièces extrêmement soumises à la corrosion. Pièces au contact de fluides agressifs, dans l'industrie agroalimentaire ou chimique, par exemple. Ces applications sont le cas échéant à confirmer par des essais particuliers

# Vérin électrique DNCE-LAS, avec moteur linéaire

Accessoires

## Tourillon ZNCF/CRZNG

Matériau :  
 ZNCF : acier inoxydable spécial  
 CRZNG : acier inoxydable spécial,  
 à polissage électrique  
 Sans cuivre, ni PTFE, ni silicone

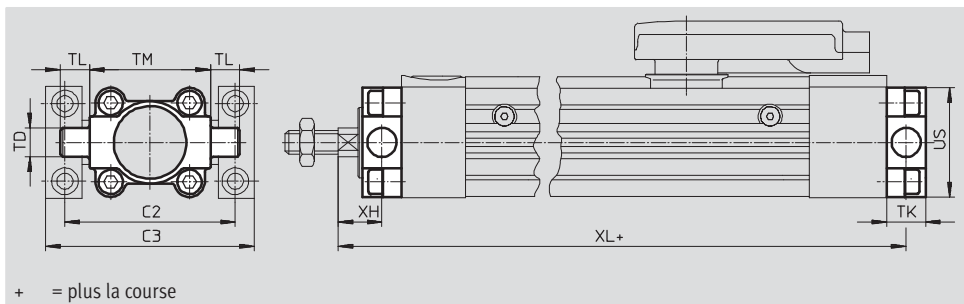

Dimensions et références											
Pour taille	C2	C3	TD	TK	TL	TM	US	XH		XL	
[mm]			∅ e9						-C		-C
32	71	86	12	16	12	50	45	18	11,5	304	342,5
40	87	105	16	20	16	63	54	20	10	381	424

Pour taille	Type de base				Protection anticorrosion renforcée			
	CRC <sup>1)</sup>	Poids [g]	N° pièce	Type	CRC <sup>1)</sup>	Poids [g]	N° pièce	Type
32	2	130	<b>174411</b>	<b>ZNCF-32</b>	4	150	<b>161852</b>	<b>CRZNG-32</b>
40	2	240	<b>174412</b>	<b>ZNCF-40</b>	4	260	<b>161853</b>	<b>CRZNG-40</b>

1) Classe de protection anticorrosion 2 selon la norme Festo 940 070  
 Pièces modérément soumises à la corrosion. Pièces externes visibles dont la surface répond essentiellement à des critères d'apparence, en contact direct avec une atmosphère industrielle courante ou des fluides tels que des huiles de coupe ou des lubrifiants.  
 Classe de protection anticorrosion 4 selon la norme Festo 940 070  
 Pièces extrêmement soumises à la corrosion. Pièces au contact de fluides agressifs, dans l'industrie agroalimentaire ou chimique, par exemple. Ces applications sont le cas échéant à confirmer par des essais particuliers

## Kit multiposition DPNC

Matériau :  
 Flasque : alliage d'aluminium corroyé  
 Vis sans tête, écrous hexagonaux :  
 acier zingué

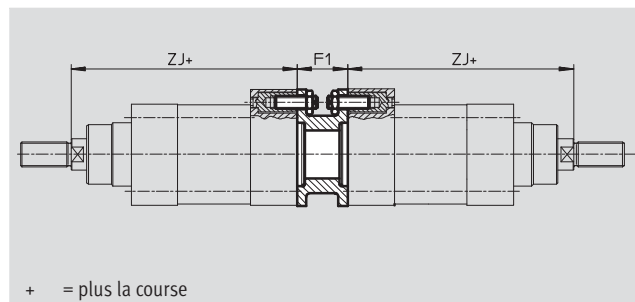

Dimensions et références						
Pour taille	F1	ZJ		Poids [g]	N° pièce	Type
			-C			
32	27	296	334,5	85	<b>174418</b>	<b>DPNC-32</b>
40	27	371	414	115	<b>174419</b>	<b>DPNC-40</b>

## Vérin électrique DNCE-LAS, avec moteur linéaire

Accessoires

### Palier LNZG

Matériau :

Palier : aluminium anodisé

Palier lisse : matière plastique

Sans cuivre, ni PTFE, ni silicone

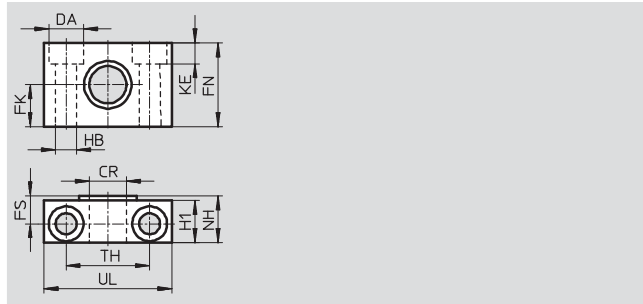

Dimensions et références															
Pour taille	CR	DA	FK	FN	FS	H1	HB	KE	NH	TH	UL	CRC <sup>1)</sup>	Poids	N° pièce	Type
[mm]	∅	∅	∅				∅			±0,2			[g]		
32	12	11	15	30	10,5	15	6,6	6,8	18	32	46	2	125	<b>32959</b>	<b>LNZG-32</b>
40	16	15	18	36	12	18	9	9	21	36	55	2	400	<b>32960</b>	<b>LNZG-40/50</b>

### Palier CRLNZG

Matériau :

Acier fortement allié

Sans cuivre, ni PTFE, ni silicone

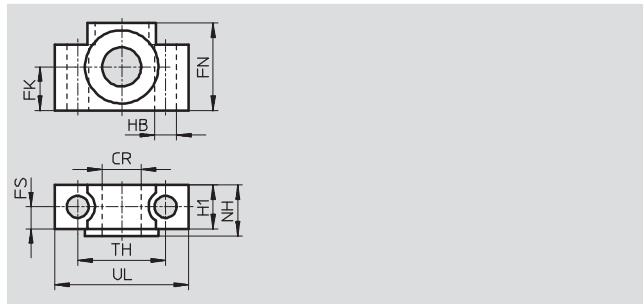
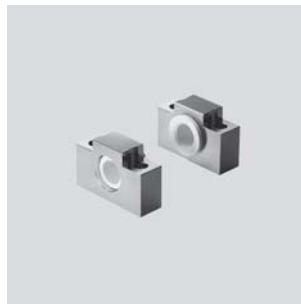

Dimensions et références														
Pour taille	CR	FK	FN	FS	H1	HB	NH	TH	UL	CRC <sup>1)</sup>	Poids	N° pièce	Type	
[mm]	∅	∅				∅		±0,2			[g]			
32	12	15	30	10,5	15	6,6	18	32	46	4	200	<b>161874</b>	<b>CRLNZG-32</b>	
40	16	18	36	12	18	9	21	36	55	4	330	<b>161875</b>	<b>CRLNZG-40/50</b>	

1) Classe de protection anticorrosion 2 selon la norme Festo 940 070  
Pièces modérément soumises à la corrosion. Pièces externes visibles dont la surface répond essentiellement à des critères d'apparence, en contact direct avec une atmosphère industrielle courante ou des fluides tels que des huiles de coupe ou des lubrifiants.  
Classe de protection anticorrosion 4 selon la norme Festo 940 070  
Pièces extrêmement soumises à la corrosion. Pièces au contact de fluides agressifs, dans l'industrie agroalimentaire ou chimique, par exemple. Ces applications sont le cas échéant à confirmer par des essais particuliers

## Vérin électrique DNCE-LAS, avec moteur linéaire

Accessoires

### Flasque orientable SNC

Matériau :

Aluminium moulé sous pression

Sans cuivre, ni PTFE, ni silicone

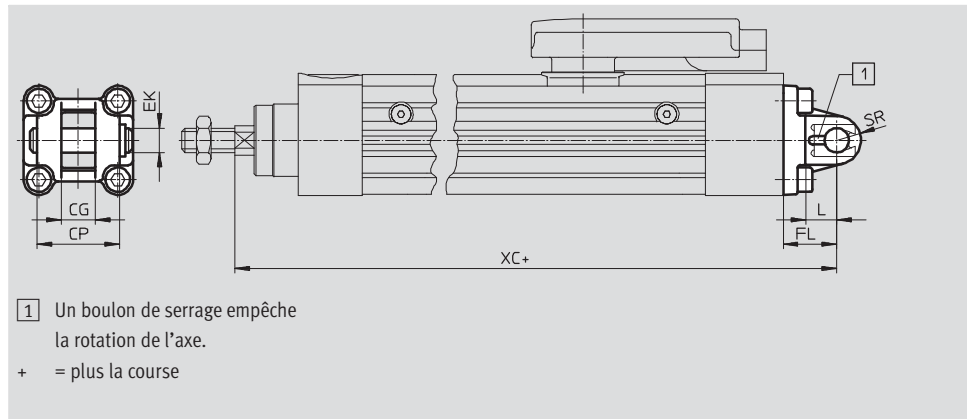

Dimensions et références												
Pour taille	CG	CP	EK	FL	L	SR	XC		CRC <sup>1)</sup>	Poids	N° pièce	Type
[mm]	H14	h14	∅	± 0,2				-C		[g]		
32	14	34	10	22	13	10	318	356,5	2	90	<b>174383</b>	<b>SNC-32</b>
40	16	40	12	25	16	12	396	439	2	120	<b>174384</b>	<b>SNC-40</b>

### Flasque orientable SNCS

Matériau :

Aluminium moulé sous pression

Sans cuivre, ni PTFE, ni silicone

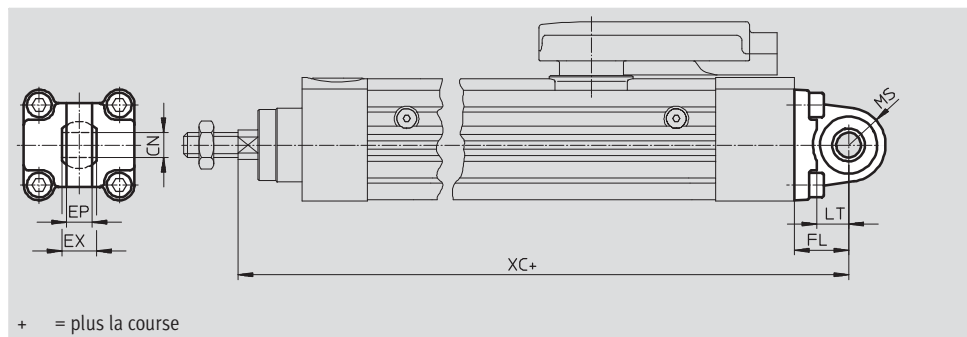

Dimensions et références												
Pour taille	CN	EP	EX	FL	LT	MS	XC		CRC <sup>1)</sup>	Poids	N° pièce	Type
[mm]	∅	H7		± 0,2				-C		[g]		
32	10	10,5	14	22	13	15	318	356,5	2	85	<b>174397</b>	<b>SNCS-32</b>
40	12	12	16	25	16	17	396	439	2	125	<b>174398</b>	<b>SNCS-40</b>

1) Classe de protection anticorrosion 2 selon la norme Festo 940 070

Pièces modérément soumises à la corrosion. Pièces externes visibles dont la surface répond essentiellement à des critères d'apparence, en contact direct avec une atmosphère industrielle courante ou des fluides tels que des huiles de coupe ou des lubrifiants.

# Vérin électrique DNCE-LAS, avec moteur linéaire

Accessoires



## Kit de fixation à tourillon ZNCM

Matériau : Acier traité

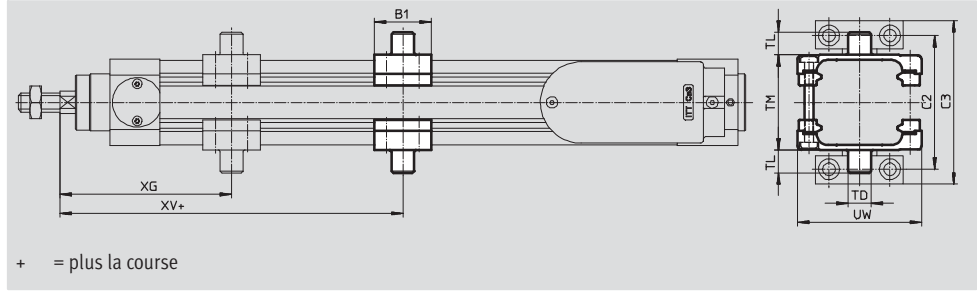

+ = plus la course

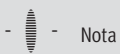

Le kit peut être monté dans l'axe du corps de vérin, en un point au choix entre les positions XG et XV + course.

Le kit ne peut être monté que comme indiqué sur le dessin ; il est impossible de le tourner à 90°. Le boulon se place sur la face supérieure lors du montage.

### Dimensions et références

Pour taille	B1	C2	C3	TD Ø e9	TL	TM	UW	XG	XV
[mm]									
32	30	71	86	12	12	50	65	90	80
40	32	87	105	16	16	63	75	100	150



Pour taille	Couple de serrage max.	CRC <sup>1)</sup>	Poids	N° pièce	Type
[mm]	[Nm]		[g]		
32	4+1	2	210	<b>163525</b>	<b>ZNCM-32</b>
40	8+1	2	385	<b>163526</b>	<b>ZNCM-40</b>

1) Classe de protection anticorrosion 2 selon la norme Festo 940 070

Pièces modérément soumises à la corrosion. Pièces externes visibles dont la surface répond essentiellement à des critères d'apparence, en contact direct avec une atmosphère industrielle courante ou des fluides tels que des huiles de coupe ou des lubrifiants.

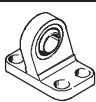

### Références – Éléments de fixation

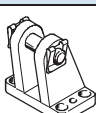
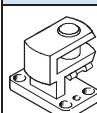
Fiches techniques → Internet : chape de pied

Désignation	Pour taille	N° pièce	Type	Désignation	Pour taille	N° pièce	Type
<b>Chape de pied LSNG</b>				<b>Chape de pied LSNSG</b>			
	32	<b>31740</b>	<b>LSNG-32</b>		32	<b>31747</b>	<b>LSNSG-32</b>
	40	<b>31741</b>	<b>LSNG-40</b>		40	<b>31748</b>	<b>LSNSG-40</b>
<b>Chape de pied LBG</b>				<b>Chape de pied à 90° LQG</b>			
	32	<b>31761</b>	<b>LBG-32</b>		32	<b>31768</b>	<b>LQG-32</b>
	40	<b>31762</b>	<b>LBG-40</b>		40	<b>31769</b>	<b>LQG-40</b>

### Références – Equipement de tige de piston

Fiches techniques → Internet : équipement de tige de piston

Désignation	Pour taille	N° pièce	Type	Désignation	Pour taille	N° pièce	Type
<b>Chape à rotule SGS</b>				<b>Chape de tige SGA</b>			
	32	<b>9261</b>	<b>SGS-M10x1,25</b>		32	<b>32954</b>	<b>SGA-M10x1,25</b>
	40	<b>9262</b>	<b>SGS-M12x1,25</b>		40	<b>10767</b>	<b>SGA-M12x1,25</b>