

**Ejes accionados por correa dentada EGC-TB-KF,  
con guía de rodamiento de bolas**

**FESTO**



# Actuadores electromecánicos

Ayuda para la selección

FESTO

## Cuadro general: correas dentadas y ejes con husillo

### Ejes accionados por correa dentada

- Velocidad de hasta 10 m/s
- Aceleración de hasta 50 m/s<sup>2</sup>
- Precisión de repetición de hasta +0,08 mm
- Carrera de hasta 8 500 mm (carreras mayores sobre demanda)
- Diversas posibilidades de conectar el motor

### Ejes accionados por husillo

- Velocidad de hasta 2 m/s
- Aceleración de hasta 20 m/s<sup>2</sup>
- Precisión de repetición de hasta +0,003 mm
- Carrera de hasta 3 000 mm

### Sistema de coordenadas

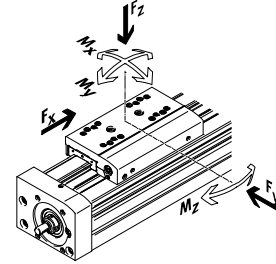

## Ejes accionados por correa dentada

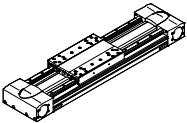
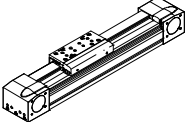
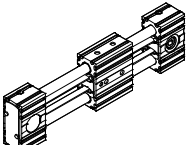
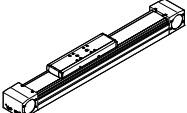
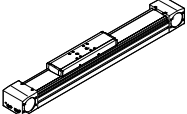
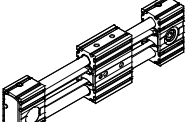
Tipo	F <sub>x</sub> [N]	v [m/s]	M <sub>x</sub> [Nm]	M <sub>y</sub> [Nm]	M <sub>z</sub> [Nm]	Propiedades
<b>Guía de rodamiento de bolas, para cargas pesadas</b>						
<b>EGC-HD-TB</b>						
	450 1 000 1 800	3 5 5	140 300 900	275 500 1 450	275 500 1 450	<ul style="list-style-type: none"> <li>• Unidad de accionamiento plana con perfil cerrado y rígido</li> <li>• Guía doble para grandes cargas y gran precisión</li> <li>• Ideal como eje básico para pórticos con un eje de movimiento y ejes en voladizo</li> </ul>
<b>Guía de rodamiento de bolas</b>						
<b>EGC-TB-KF</b>						
	50 100 350 800 2 500	3 5 5 5 5	3,5 16 36 144 529	10 132 228 680 1 820	10 132 228 680 1 820	<ul style="list-style-type: none"> <li>• Perfil cerrado y rígido</li> <li>• Guía para grandes cargas y gran precisión</li> <li>• Reducción del momento de impulsión necesario mediante pequeños piñones</li> <li>• Detección de posiciones en mínimo espacio</li> </ul>
<b>ELGR-TB</b>						
	50 100 350	3 3 3	2,5 5 15	20 40 124	20 40 124	<ul style="list-style-type: none"> <li>• Barra de guía de coste optimizado</li> <li>• Unidad lista para el montaje</li> <li>• Resistente rodamiento de bolas para funcionamiento dinámico</li> </ul>
<b>Guía de rodillos</b>						
<b>ELGA-TB-RF</b>						
	350 800 1 300	10 10 10	11 30 100	40 180 640	40 180 640	<ul style="list-style-type: none"> <li>• Robusta guía de rodillos</li> <li>• Guía y correa dentada protegidas mediante cinta de recubrimiento</li> <li>• Velocidad de hasta 10 m/s</li> <li>• Menor peso que ejes con perfil de guía</li> </ul>
<b>Guía de deslizamiento</b>						
<b>ELGA-TB-G</b>						
	350 800 1 300	5 5 5	5 10 120	30 60 120	10 20 40	<ul style="list-style-type: none"> <li>• Guía y correa dentada protegidas mediante cinta de recubrimiento</li> <li>• Para tareas de manipulación sencillas</li> <li>• Unidad de accionamiento para guías externas</li> <li>• Resistente a condiciones exteriores difíciles</li> </ul>
<b>ELGR-TB-GF</b>						
	50 100 350	1 1 1	1 2,5 1	10 20 40	10 20 40	<ul style="list-style-type: none"> <li>• Barra de guía de coste optimizado</li> <li>• Unidad lista para el montaje</li> <li>• Casquillos deslizantes robustos para uso en condiciones exteriores difíciles</li> </ul>

# Actuadores electromecánicos

Ayuda para la selección

## Cuadro general: correas dentadas y ejes con husillo

### Ejes accionados por correa dentada

- Velocidad de hasta 10 m/s
- Aceleración de hasta 50 m/s<sup>2</sup>
- Precisión de repetición de hasta +0,08 mm
- Carrera de hasta 8 500 mm (carreras mayores sobre demanda)
- Diversas posibilidades de conectar el motor

### Ejes accionados por husillo

- Velocidad de hasta 2 m/s
- Aceleración de hasta 20 m/s<sup>2</sup>
- Precisión de repetición de hasta +0,003 mm
- Carrera de hasta 3 000 mm

### Sistema de coordenadas

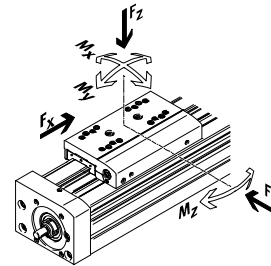

## Ejes accionados por husillo

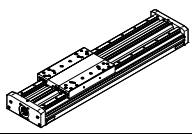
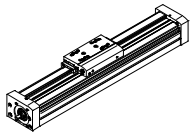
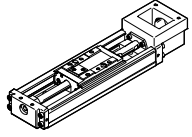
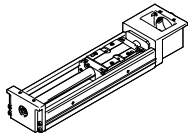
Tipo	F <sub>x</sub> [N]	v [m/s]	M <sub>x</sub> [Nm]	M <sub>y</sub> [Nm]	M <sub>z</sub> [Nm]	Propiedades
Guía de rodamiento de bolas, para cargas pesadas						
EGC-HD-BS						
	300 600 1 300	0,5 1,0 1,5	140 300 900	275 500 1 450	275 500 1 450	<ul style="list-style-type: none"> <li>• Unidad de accionamiento plana con perfil cerrado y rígido</li> <li>• Guía doble para grandes cargas y gran precisión</li> <li>• Ideal como eje básico para pórticos con un eje de movimiento y ejes en voladizo</li> </ul>
Guía de rodamiento de bolas						
EGC-BS-KF						
	300 600 1 300 3 000	0,5 1,0 1,5 2,0	16 36 144 529	132 228 680 1 820	132 228 680 1 820	<ul style="list-style-type: none"> <li>• Perfil cerrado y rígido</li> <li>• Guía para grandes cargas y gran precisión</li> <li>• Para velocidad, aceleración y momentos máximos</li> <li>• Detección de posiciones en mínimo espacio</li> </ul>
EGSK						
	57 133 184 239 392	0,33 1,10 0,83 1,10 1,48	13 28,7 60 79,5 231	3,7 9,2 20,4 26 77,3	3,7 9,2 20,4 26 77,3	<ul style="list-style-type: none"> <li>• Ejes con husillo precisos, compactos y rígidos</li> <li>• Guía de rodamiento de bolas y husillo de rodamiento de bolas, sin cadena de bolas</li> <li>• Ejecución estándar disponible en almacén</li> </ul>
EGSP						
	112 212 466 460	0,6 0,6 2,0 2,0	36,3 81,5 90,3 258	12,5 31,6 32,1 94	12,5 31,6 32,1 94	<ul style="list-style-type: none"> <li>• Ejes con husillo precisos, compactos y rígidos</li> <li>• Guía de rodamiento de bolas con cadena de bolas</li> <li>• Husillo de rodamiento de bolas con tamaños 33, 46 con cadena de bolas</li> </ul>

# Ejes accionados por correa dentada EGC-TB-KF, con guía de rodamiento de bolas

FESTO

Características

## Informaciones resumidas

### Alto rendimiento

- Perfiles de grandes dimensiones y con sección optimizada, para rigidez y esfuerzos máximos
- La velocidad, capacidad de aceleración y de compensación de momentos constituyen una nueva referencia

### Económico

- El eje accionado por correa dentada brilla por sus datos técnicos y, además, por su excelente relación precio/rendimiento
- Gracias a su gran rendimiento, suele ser posible seleccionar un EGC de menores dimensiones

### Versátil

- Numerosos tamaños y diversas variantes, entre ellas con guías cubiertas, permiten la utilización en una gran cantidad de aplicaciones
- Los detectores de posiciones montados en la ranura perfilada ocupan poco espacio, facilitando el montaje en espacios reducidos
- Múltiples posibilidades de adaptación a los actuadores
- Numerosos accesorios para el montaje en sistemas de varios ejes

## Diversos emplazamientos del motor

El motor se puede conectar indistintamente en cuatro lados y su posición puede cambiarse de manera muy sencilla.



## Amplia gama para cargas diversas

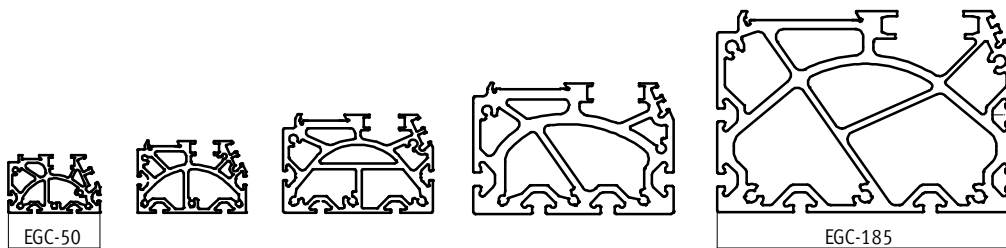

## Valores característicos de los ejes

Los valores incluidos en la tabla son valores máximos.

Los valores exactos de cada una de las variantes constan en la página correspondiente del catálogo.

Ejecución	Tamaño	Carrera de trabajo [mm]	Velocidad [m/s]	Precisión de repetición [mm]	Fuerza de avance [N]	Características del guiado				
						Fuerzas y momentos				
						Fy [N]	Fz [N]	Mx [Nm]	My [Nm]	Mz [Nm]
Guía de rodamiento de bolas										
	50	50 ... 1 900	3	±0,08	50	650	650	3,5	10	10
	70	50 ... 5 000	5	±0,08	100	1 850	1 850	16	132	132
	80	50 ... 8 500	5	±0,08	350	3 050	3 050	36	228	228
	120	50 ... 8 500	5	±0,08	800	6 890	6 890	144	680	680
	185	50 ... 8 500	5	±0,1	2 500	15 200	15 200	529	1 820	1 820

- - Importante

Software de diseño  
PositioningDrives  
[www.festo.com](http://www.festo.com)

# Ejes accionados por correa dentada EGC-TB-KF, con guía de rodamiento de bolas

Características

## Variantes de carros

Carro estándar



Carro largo



Carro adicional



## Opciones de guías

Ejecución con protección



- La protección mantiene limpia la ranura y protege la guía de bolas mediante un rascador adicional

Con lubricación central



- La guía puede lubricarse de manera continua mediante un sistema automático o semiautomático de lubricación posterior, utilizando un adaptador
- El adaptador es apropiado para aceites y grasas
- Deberán conectarse los dos adaptadores de lubricación

→ 21

Sistema de medición de recorrido

→ 12



- Con el medidor incremental de recorrido es posible detectar la posición del carro. De este modo se pueden apreciar las elasticidades de todo el ramal de accionamiento y se pueden realizar las regulaciones apropiadas con el controlador de motor.

Unidad de fijación

→ 13

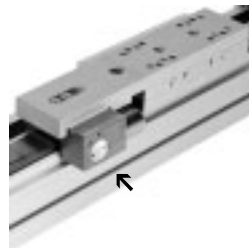

- Ejecución de 1 o 2 canales, para sujetar cargas
- La sujeción es segura, porque las fuerzas actúan directamente sobre el carro
- En el caso de los tamaños 120 y 185 se admite una cantidad limitada de frenados de emergencia

## Sistema completo compuesto de eje accionado por correa dentada, motor, controlador y kit de montaje del motor

Eje de correa dentada con guía de rodamiento de bolas



Conjunto de montaje para el motor

Conjunto para montaje axial



El conjunto incluye:

- Brida de motor
- Caja de acoplamiento
- Acoplamiento
- Tornillos

Motor

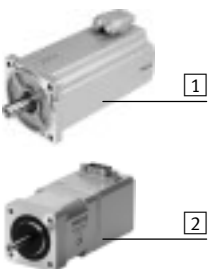

- 1 Servomotor EMME-AS, EMMS-AS
- 2 Motor paso a paso EMMS-ST

⚠ Importante

Se ofrecen soluciones completas para el eje accionado por correa dentada EGC y los motores.

Controlador del motor

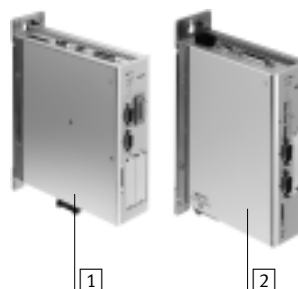

- 1 Controlador de servomotor CMMP-AS, CMMS-AS
- 2 Controlador de motor paso a paso CMMS-ST

# Ejes accionados por correa dentada EGC-TB-KF, con guía de rodamiento de bolas

Cuadro general de periféricos

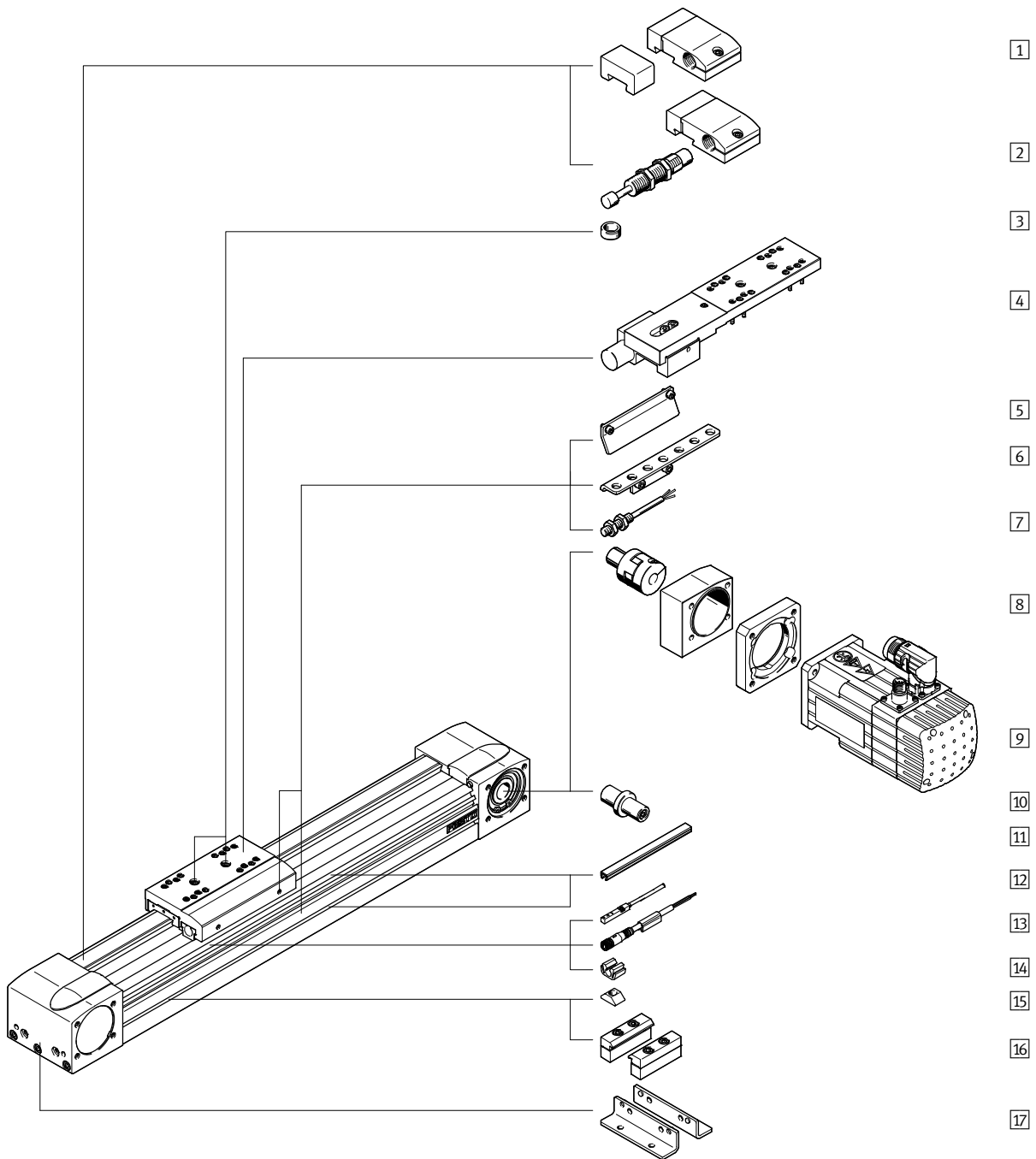

# Ejes accionados por correa dentada EGC-TB-KF, con guía de rodamiento de bolas

Cuadro general de periféricos

Variantes y accesorios			
	Tipo	Descripción resumida	→ Página/Internet
1	Tope elástico con elemento de fijación O	Para evitar daños en las posiciones finales en caso de un fallo en el sistema	50
2	Amortiguador con pieza de fijación C	Para evitar daños en las posiciones finales en caso de un fallo en el sistema	50
3	Pasador para centrar / Casquillo para centrar ZBS, ZBH	<ul style="list-style-type: none"> <li>• Para centrar cargas y periféricos en el carro</li> <li>• 2 pasadores/casquillos para centrar incluidos en el suministro del eje</li> </ul>	53
4	Unidad de fijación 1H...PN, 2H-PN	Para sujetar cargas	13
5	Leva de conmutación X, Z, O, P, W, R	Para consultar la posición del carro	50
6	Soporte para detectores O, P, W, R	Adaptador para montar los detectores inductivos (redondos) en el eje	51
7	Detector de posición, M8 O, P, W, R	<ul style="list-style-type: none"> <li>• Detector de posición inductivo, forma redonda</li> <li>• El pedido según código O, P, W, R incluye una leva de conmutación y máximo dos elementos de sujeción de detectores</li> </ul>	54
8	Conjunto para montaje axial EAMM	Para montaje axial del motor (compuesto de: acoplamiento, cuerpo y brida del motor)	44
9	Motor EMMS	Motores especialmente adaptados al eje, con o sin engranaje, con o sin freno	44
10	Eje motriz K	<ul style="list-style-type: none"> <li>• Puede utilizarse como conexión alternativa, según sea necesario</li> <li>• Para obtener una combinación de eje y motor → no se necesita el extremo del eje a partir de 44</li> </ul>	52
11	Tapa para ranuras B, S	<ul style="list-style-type: none"> <li>• Para proteger contra la suciedad</li> </ul>	53
12	Detector para ranura en T X, Z	<ul style="list-style-type: none"> <li>• Detector inductivo para ranura en T</li> <li>• El pedido según código X, Z incluye una leva de conmutación</li> </ul>	54
13	Cable de conexión V	Para detectores de posición (código W y R)	54
14	Clip CL	Para la fijación del cable del detector de posición en la ranura	53
15	Tuerca deslizante Y	Para la fijación de componentes suplementarios	53
16	Fijación para perfil M	Para el montaje del eje en el perfil	49
17	Fijación para pies F	Para el montaje del eje en la culata	48
-	Eje de guía EGC-FA	Eje sin actuador	egc-fa
-	Eje de conexión KSK	En pórticos con tres ejes de movimiento, para unir dos ejes EGC-TB accionados por correa dentada	ksk

# Ejes accionados por correa dentada EGC-TB-KF, con guía de rodamiento de bolas



Código del producto

EGC - 70 - 500 - TB - KF - - GK

**Tipo**

EGC Eje accionado por correa dentada

**Tamaño**

**Carrera [mm]**

**Forma de accionamiento**

TB Correa dentada

**Guía**

KF Guía de rodamiento de bolas

**Carrera de reserva**

**Carro**

GK Carro estándar

GV Carro largo

TR Carro estándar, protegido

GQ Carro largo, protegido



# Ejes accionados por correa dentada EGC-TB-KF, con guía de rodamiento de bolas

FESTO

Código del producto

→ [ ] - [ ] - [ ] - [ ] - [ ] - [ ] ZUB - F2MX2Z - DN

Carro adicional	
KL	Estándar, lado izquierdo

Carro adicional	
KR	Estándar, lado derecho

Función de lubricación	
-	Estándar
C	Adaptador lubricación

Sistema de medición de recorrido, incremental	
M1	Resolución: 2,5 µm
M2	Resolución: 10 µm

Unidad de fijación	
1HL	1 canal, izquierda
1HR	1 canal, derecha
2H	2 canales

Tipo de accionamiento	
PN	Accionamiento neumático

Accesorios incluidos sueltos	
F	Fijación para pies
...M	Fijación para perfil
...B	Recubrimiento de la ranura de montaje
...O	Recubrimiento de la ranura para detectores de posición
...Y	Tuerca deslizante para perfil de fijación
...X	Detector de posición (SIES) inductivo, ranura 8, PNP, normalmente abierto, cable de 7,5 m
...Z	Detector de posición (SIES) inductivo, ranura 8, PNP, normalmente cerrado, cable de 7,5 m
... A	Tope elástico con elemento de fijación
... C	Amortiguador con pieza de fijación
...O	Detector de posición (SIEN) inductivo, ranura 8, PNP, normalmente abierto, cable de 2,5m
...P	Detector de posición (SIEN) inductivo, M8, PNP, normalmente cerrado, cable de 2,5 m
...W	Detector de posición (SIEN) inductivo, M8, PNP, normalmente abierto, conector tipo clavija M8
...R	Detector de posición (SIEN) inductivo, M8, PNP, normalmente cerrado, conector tipo clavija M8
...V	Cable de conexión
...K	Eje motriz
...CL	Clip para cables

Instrucciones de utilización	
DN	No

# Ejes accionados por correa dentada EGC-TB-KF, con guía de rodamiento de bolas

FESTO

Hoja de datos

Función

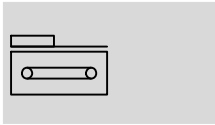

-  - Tamaño  
50 ... 185
-  - Carrera  
50 ... 8 500 mm
-  - [www.festo.com](http://www.festo.com)



Especificaciones técnicas						
Tamaño		50	70	80	120	185
Forma constructiva		Eje electromecánico con correa dentada				
Guía		Guía de rodamiento de bolas				
Posición de montaje		Indistinta				
Carrera de trabajo						
EGC-...-GK/-GP	[mm]	50 ... 1 900	50 ... 5 000	50 ... 8 500	50 ... 8 500	50 ... 8 500
EGC-...-GV/-GQ	[mm]	50 ... 1 900	50 ... 5 000	50 ... 8 500	50 ... 8 400	50 ... 8 400
Fuerza de avance $F_x$ máxima	[N]	50	100	350	800	2 500
Momento de giro máximo en régimen de marcha en vacío <sup>1)</sup>	[Nm]	0,072	0,18	0,4	1,4	4,05
Resistencia máxima al momento de impulsión en detención <sup>1)</sup>	[N]	8	14,5	28	70	110
Par motor máx.	[Nm]	0,46	1,24	5	16	93
Velocidad máxima	[m/s]	3	5			
Aceleración máxima	[m/s <sup>2</sup> ]	50				
Precisión de repetición	[mm]	±0,08				±0,1

1) Con 0,2 m/s, variante GK o GV

Condiciones de funcionamiento y del entorno		
Temperatura ambiente	[°C]	-10 ... +60
Clase de protección		IP40
Tiempo de utilización	[%]	100

# Ejes accionados por correa dentada EGC-TB-KF, con guía de rodamiento de bolas

FESTO

Hoja de datos

Pesos [g]					
Tamaño	50	70	80	120	185
Peso básico con carrera de 0 mm <sup>1)</sup>					
EGC-...-GK/-GP	620	1 850	3 000	10 500	32 600
EGC-...-GV/-GQ	–	2 470	3 900	12 600	36 800
Peso adicional por cada 10 mm de carrera	19	44	62	150	300
Masa móvil					
EGC-...-GK/-GP	130	370	620	2 180	6 500
EGC-...-GV/-GQ	–	550	900	2 730	7 720
Carro adicional					
EGC-...-KL/-KR	80	300	550	2 000	6 000
Unidad de fijación					
EGC-...-1H...-PN	–	–	700	2 300	4 900
EGC-...-2H-PN	–	–	1 300	4 000	8 300

1) Incl. Carro

Correa dentada					
Tamaño	50	70	80	120	185
Paso [mm]	2	3	3	5	8
Dilatación <sup>1)</sup> [%]	0,094	0,08	0,24	0,13	0,29
Ancho [mm]	10	15	19,3	30,3	50,5
Diámetro efectivo [mm]	18,46	24,83	28,65	39,79	73,85
Constante de avance [mm/U]	58	78	90	125	232

1) Con fuerza máxima de avance

Momento de inercia de la masa					
Tamaño	50	70	80	120	185
J <sub>0</sub>					
EGC-...-GK [kg mm <sup>2</sup> ]	16,94	83,34	205,9	1 241	17 976
EGC-...-GV [kg mm <sup>2</sup> ]	–	110	265	1 465	19 690
J <sub>H</sub> por metro de carrera [kg mm <sup>2</sup> /m]	2,6	10,6	18,8	93	760
J <sub>L</sub> por kg de carga útil [kg mm <sup>2</sup> /kg]	85	154	205	396	1 363,5
J <sub>W</sub> Carro adicional [kg mm <sup>2</sup> ]	3,56	56,32	126,73	861	8 846
J <sub>F</sub> Unidad de fijación					
EGC-...-1H...-PN [kg mm <sup>2</sup> ]	–	–	143,5	911	6 681
EGC-...-2H-PN [kg mm <sup>2</sup> ]	–	–	266,5	1 584	11 317

Cálculo del momento de inercia de la masa J<sub>A</sub> de todo el eje:  $J_A = J_0 + K \times J_W + J_H \times \text{Carrera útil [m]} + J_L \times m_{\text{carga útil [kg]}} + J_F$

K= Cantidad de carros adicionales

# Ejes accionados por correa dentada EGC-TB-KF, con guía de rodamiento de bolas

FESTO

Hoja de datos

## Materiales

Vista en sección



Eje		
1	Culata de accionamiento	Aleación forjada de aluminio anodizado
2	Carril de guía	Acero de aleación fina
3	Correa dentada	Policloropreno reforzado con fibra de vidrio y recubrimiento de polímero
4	Carro	Aleación forjada de aluminio anodizado
5	Perfil	Aleación forjada de aluminio anodizado
6	Disco dentado	Acero inoxidable de aleación fina
Características del material		Conformidad con RoHS
		Contiene sustancias que afectan el proceso de pintura

Datos técnicos – Sistema de medición de recorrido		Dimensiones → 38	
Referencia		EGC ...-M1	EGC ...-M2
Resolución	[ $\mu\text{m}$ ]	2,5	10
Velocidad máx. de desplazamiento			
Con controlador de motor CMM...	[m/s]	4	4
Con sistema de seguridad CMGA...	[m/s]	1	4
Conexión eléctrica		Conector redondo de 8 contactos, M12	
Longitud del cable	[mm]	160	

Condiciones de funcionamiento y del entorno – Sistema de medición de recorrido	
Temperatura ambiente	[°C] -10 ... +70
Clase de protección	IP64
Marcado CE (consultar declaración de conformidad)	Según directiva de máquinas UE-CEM <sup>1)</sup>

1) Para obtener información sobre las condiciones de utilización, véase la declaración CE de conformidad del fabricante: [www.festo.com/sp](http://www.festo.com/sp) → Documentación para usuarios. En caso de aplicarse limitaciones a la utilización de los equipos en zonas urbanas, comerciales e industriales, así como en pequeñas empresas, puede ser necesario adoptar medidas complementarias para reducir la emisión de interferencias.

## Indicaciones para la utilización

El eje de accionamiento por correa dentada con sistema de medición de recorrido no ha sido configurado para el uso en las siguientes aplicaciones que se muestran a modo de ejemplo:

- Campos magnéticos

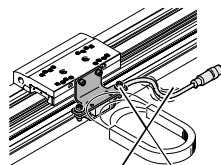

- Soldadura

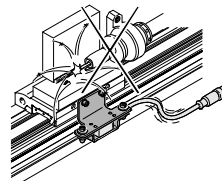

# Ejes accionados por correa dentada EGC-TB-KF, con guía de rodamiento de bolas

FESTO

Hoja de datos

Datos técnicos – Unidad de fijación			Dimensiones → 34	
Tamaño		80	120	185
Conexión neumática		M5	M5	M5
Tipo de sujeción		Fijar por efecto del muelle; soltar por efecto de aire comprimido		
Fuerza de sujeción estática				
EGC-...-1H...-PN	[N]	320	1 200	1 500
EGC-...-2H-PN	[N]	640	2 400	3 000
Número máximo de frenados de emergencia <sup>1)</sup> con energía de referencia	[Nm]	–	750 35	750 70
Cantidad de elementos de fijación con carga nominal	[millones de maniobras]	0,45	0,05	> 1,4

1) Un frenado de emergencia es una deceleración de la carga útil en caso de fallo de energía del eje de accionamiento.

Condiciones de funcionamiento y del entorno – Unidad de fijación		
Fluido de trabajo		Aire comprimido según ISO 8573-1:2010 [7:4:4]
Presión de funcionamiento		
Unidad de fijación abierta	[bar]	4,5 ... 8
Unidad de fijación bloqueada	[bar]	Sin presión
Temperatura ambiente	[°C]	–10 ... +60



Importante

En combinación con la unidad de bloqueo, puede lubricarse el eje mediante un adaptador (EGC-...-C).

# Ejes accionados por correa dentada EGC-TB-KF, con guía de rodamiento de bolas

Hoja de datos

## Valores característicos de las cargas

Las fuerzas y los momentos indicados toman como referencia la superficie del carro. El punto de ataque es el punto de intersección del centro de la guía y la línea central longitudinal del carro.

No deberán superarse durante el funcionamiento dinámico. Además, se debe prestar especial atención a la operación de frenado.

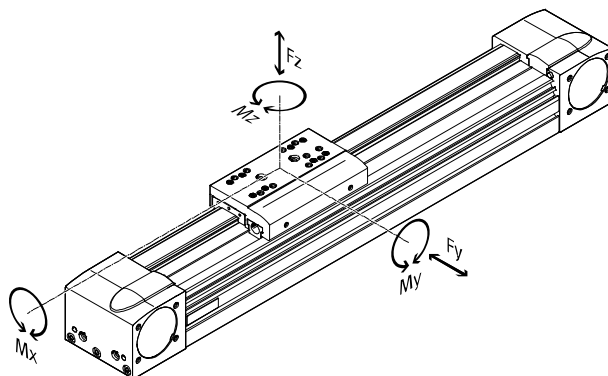

Fuerzas y momentos máximos admisibles para una vida útil de 5000 km						
Tamaño		50	70	80	120	185
F <sub>y</sub> máx.	[N]	650	1850	3050	6890	15200
F <sub>z</sub> max	[N]	650	1850	3050	6890	15200
M <sub>x</sub> máx.	[Nm]	3,5	16	36	144	529
M <sub>y</sub> máx./M <sub>z</sub> máx.						
EGC-...-GK/-GP	[Nm]	10	51	97	380	1157
M <sub>y</sub> máx./M <sub>z</sub> máx.						
EGC-...-GV/-GQ	[Nm]	-	132	228	680	1820

Importante

Para una vida útil del sistema de guía de 5000 km, el valor comparativo de la carga, basándose

en las fuerzas y momentos máximos admisibles para 5000 km, debe tomar un valor  $f_v < 1$ .

Si el eje está expuesto a varias fuerzas y momentos, deberán respetarse las cargas máximas

admisibles y deberá cumplirse la siguiente ecuación:

Cálculo del factor comparativo de la carga:

$$f_v = \frac{|F_{y,dyn}|}{F_{y,máx}} + \frac{|F_{z,dyn}|}{F_{z,máx}} + \frac{|M_{x,dyn}|}{M_{x,máx}} + \frac{|M_{y,dyn}|}{M_{y,máx}} + \frac{|M_{z,dyn}|}{M_{z,máx}}$$

## Cálculo de la vida útil

La vida útil de la guía depende de la carga. Para estimar aproximadamente la vida útil de la guía, se muestra en

el siguiente diagrama el factor comparativo de carga  $f_v$  en función de su vida útil.

Esta representación solamente proporciona el valor teórico. Si el factor comparativo de la carga  $f_v$  es

superior a 1,5, necesariamente deberá consultarse al técnico de Festo local.

## Factor comparativo de la carga $f_v$ en función de la vida útil

Ejemplo:

Se desea mover una masa de X kg.

Aplicando la fórmula  $\rightarrow 14$  se

obtiene un factor comparativo de la carga  $f_v$  de 1,5. Según el diagrama, la guía tiene en ese caso una vida

útil de aproximadamente 1500 km.

Reduciendo la aceleración, se

reducen los valores  $M_z$  y  $M_y$ . Ahora, con un factor comparativo de la carga  $f_v$  de 1, la vida útil que se obtiene es de 5000 km.

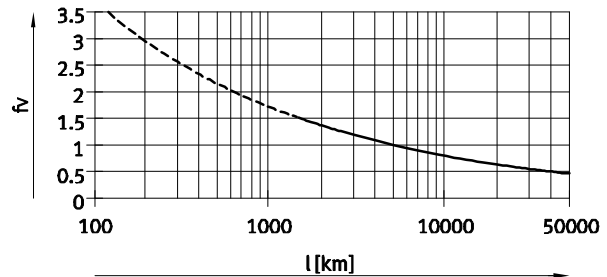

## Importante

Software de dimensionado PositioningDrives [www.festo.com](http://www.festo.com)

Con ayuda del software de dimensionado es posible calcular la carga de la guía equivalente a una vida útil de 5000 km.

$f_v > 1,5$  corresponde a valores comparativos teóricos de la guía de rodamiento de bolas.

## Comparativa de los valores característicos de las cargas con 5000 km con fuerzas y momentos dinámicos de las guías de rodamientos de bolas

Los valores característicos de las cargas de las guías de rodamientos están normalizados según ISO y JIS mediante fuerzas y momentos dinámicos y estáticos. Estas fuerzas y momentos se basan en una esperanza de vida útil del sistema de guía de 100 km según ISO o de 50 km según JIS.

Debido a que los valores característicos de las cargas dependen de la vida útil, las fuerzas y momentos máximos admisibles para una vida útil de 5000 km no pueden compararse con las fuerzas y momentos dinámicos de las guías de rodamientos según ISO/JIS.

Para facilitar la comparación de la capacidad de guiado de los ejes lineales EGC con las guías de rodamientos, se incluye en la siguiente tabla las fuerzas y momentos teóricos admisibles para una vida útil calculada de 100 km. Esto corresponde a las fuerzas y momentos dinámicos según ISO.

Estos valores para 100 km se han determinado solo mediante cálculo y sirven exclusivamente para comparar con las fuerzas y momentos dinámicos según ISO. Someter al accionamiento a una carga con estos valores característicos debe descartarse, ya que podría causar daños en el eje.

Fuerzas y momentos máximos admisibles para una vida útil teórica de 100 km (solo se considera la guía)						
Tamaño		50	70	80	120	185
$F_{y\text{máx.}}$	[N]	2395	6815	11236	25383	55997
$F_{z\text{máx.}}$	[N]	2395	6815	11236	25383	55997
$M_{x\text{máx.}}$	[Nm]	13	59	133	531	1949
$M_{y\text{máx.}}/M_{z\text{máx.}}$						
EGC-...-GK/-GP	[Nm]	37	188	357	1400	4262
$M_{y\text{máx.}}/M_{z\text{máx.}}$						
EGC-...-GV/-GQ	[Nm]	-	486	840	2505	6705

# Ejes accionados por correa dentada EGC-TB-KF, con guía de rodamiento de bolas

Hoja de datos

## Aceleración máxima admisible en función de la masa adicional m

EGC-50

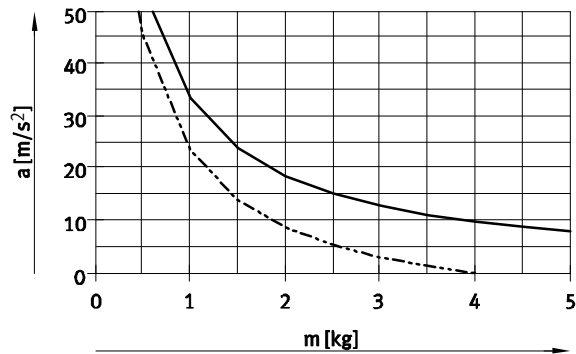

EGC-70

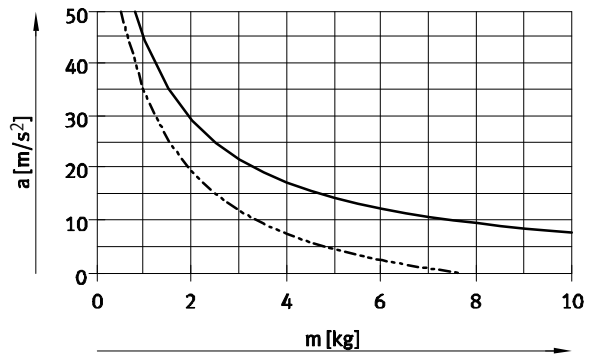

EGC-80

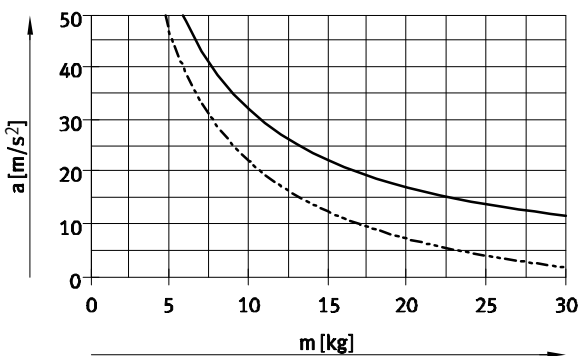

EGC-120

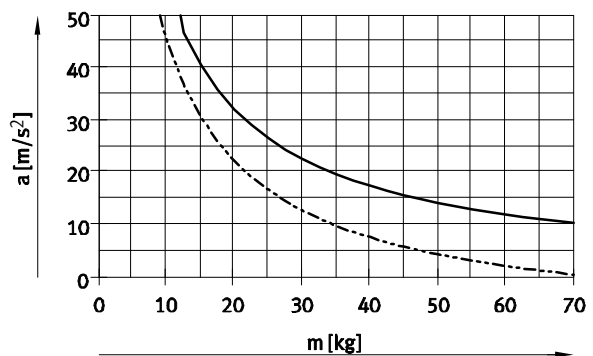

EGC-185

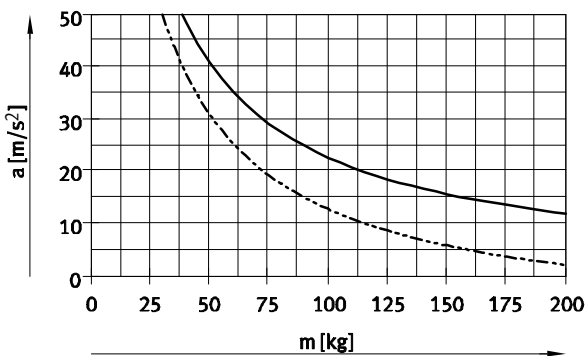

— Montaje horizontal  
 - - - Montaje vertical



# Ejes accionados por correa dentada EGC-TB-KF, con guía de rodamiento de bolas

Hoja de datos

## Velocidad v en función de las revoluciones n

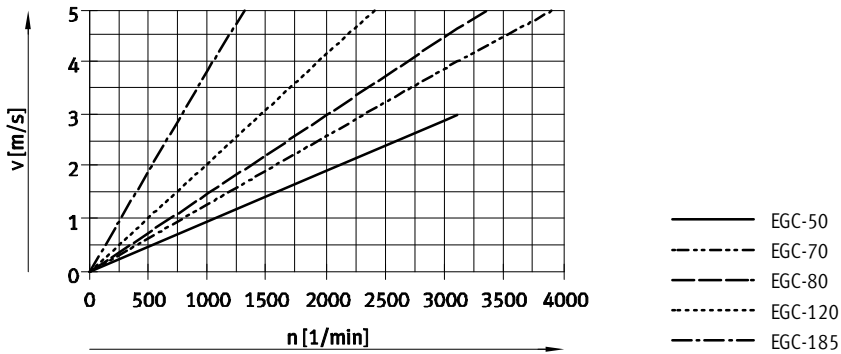

## Fuerza de avance nominal F en función del momento inicial M

EGC-50/-70

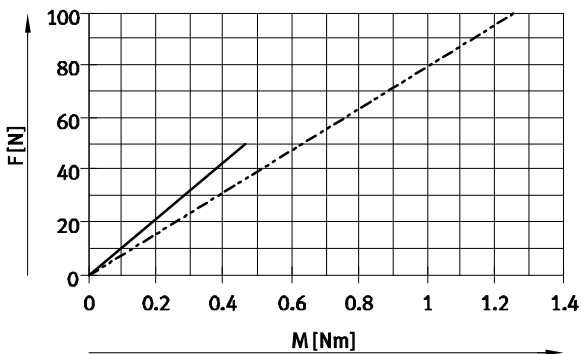

— EGC-50  
- - - EGC-70

EGC-80/-120

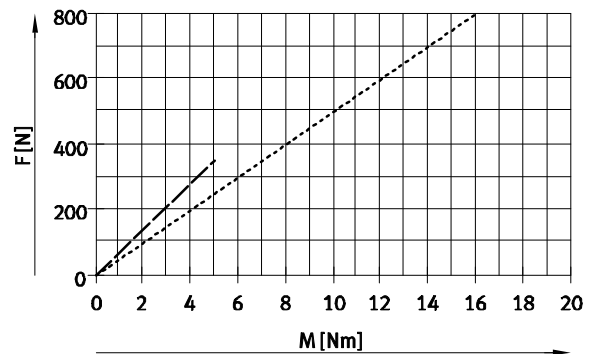

— EGC-80  
- - - EGC-120

EGC-185

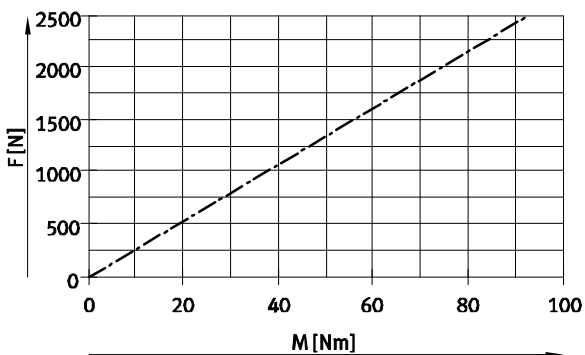

- · - · - EGC-185

# Ejes accionados por correa dentada EGC-TB-KF, con guía de rodamiento de bolas

Hoja de datos

## Carrera de reserva

Carrera	Carrera de reserva	
La carrera seleccionada corresponde en principio a la carrera útil necesaria. En el caso de las variantes GK/GV, la guía no tiene rascador. Por ello, en estas variantes deberá mantenerse una distancia de seguridad adicional entre la culata posterior y el carro que no podrá utilizarse como carrera de trabajo.	Si debe definirse una distancia de seguridad en las variantes GP/GQ y GK-C/GV-C (similar a GK/GV) entre la culata posterior y el carro, es posible hacerlo recurriendo a la carrera de reserva incluida en el conjunto modular. En el caso de las variantes GK/GV, se suma la carrera de reserva y la distancia de seguridad en cada posición final.	<ul style="list-style-type: none"> <li>La longitud de la carrera de reserva puede definirse libremente.</li> <li>La carrera y la distancia de seguridad juntas no deben superar la carrera máxima admisible.</li> </ul>
		<b>Ejemplo:</b> EGC-70-500-TB-KF-20H-... Carrera de trabajo = 500 mm 2 x carrera de reserva = 40 mm Carrera total = 540 mm (540 mm = 500 mm + 2x 20 mm)

Tamaño	50	70	80	120	185
L9 = Distancia de seguridad [mm] en GK/GV (por cada posición final)	-	10,5	13	18	21

## Reducción de la carrera útil

con carro estándar GK/GP o con carro largo GV/GQ y carro adicional KL/KR

- Combinando un eje con correa dentada con un carro adicional, se reduce la carrera útil en función de la longitud del carro adicional y de la distancia entre los dos carros
- En la variante GP/GQ, el carro adicional también está protegido
- En la variante GV/GQ, el carro adicional no es de versión prolongada
- Al pedir las variantes GK-C/GV-C, también se obtiene el carro adicional con adaptadores de lubricación

L16 = Largo del carro  
L17 = Largo del carro adicional

L18 = Distancia entre los carros  
1 Carro adicional

**Ejemplo:**  
 Tipo EGC-70-500-TB-...-GK-KR  
 Carrera útil sin carro adicional = 500 mm  
 L18 = 20 mm  
 L16, L17 = 100 mm  
 Carrera útil con carro adicional = 380 mm  
 (500 mm - 20 mm - 100 mm)

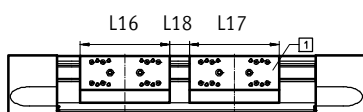

## Dimensiones: carro adicional

Tamaño Variante	50			70		80		120		185	
	GK/GV	GK/GV	GP/GQ	GK/GV	GP/GQ o GK-C/GV-C	GK/GV	GP/GQ o GK-C/GV-C	GK/GV	GK-C/GV-C		
Longitud L17 [mm]	65	100	121	120	146	203,3	236	282,8	322		
Distancia mínima entre los dos carros L18 [mm]	-	-	21	-	26	-	36	-	42		

# Ejes accionados por correa dentada EGC-TB-KF, con guía de rodamiento de bolas

Hoja de datos

## Reducción de la carrera útil en cada lado

Con tope elástico NPE / amortiguador YSRW con elemento de fijación KYE

- Deberá deducirse de la carrera útil el largo total del tope elástico y, además, el elemento de fijación del amortiguador.
- Deberá retirarse el tope elástico de la culata.
- En combinación con adaptadores para lubricación no pueden utilizarse amortiguadores

Tamaño		50	70	80	120	185
Con tope elástico	[mm]	30	43	68	98	133
Con amortiguadores	[mm]	26	42	63	84	107

## Reducción de la carrera útil

con unidad de fijación montada

- De la carrera útil deberá deducirse la longitud de la unidad de fijación.
- En el caso de unidades de fijación de un canal, la carrera se reduce en el lado de montaje
- En el caso de unidades de fijación de dos canales, la carrera se reduce simétricamente en el lado de montaje y en lado de la carga
- En combinación con la unidad de fijación no pueden utilizarse amortiguadores

Tamaño		80	120	185
EGC-...-1H...-PN	[mm]	87	124	131
EGC-...-2H-PN	[mm]	174	248	262

## Momentos de inercia de área de segundo grado

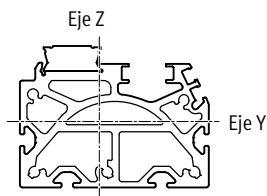

Tamaño		50	70	80	120	185
ly	[mm <sup>4</sup> ]	8,4x10 <sup>4</sup>	3,95x10 <sup>5</sup>	8,44x10 <sup>5</sup>	4,62x10 <sup>6</sup>	2,34x10 <sup>7</sup>
lz	[mm <sup>4</sup> ]	1,14x10 <sup>5</sup>	5,77x10 <sup>5</sup>	1,16x10 <sup>6</sup>	5,65x10 <sup>6</sup>	2,74x10 <sup>7</sup>

# Ejes accionados por correa dentada EGC-TB-KF, con guía de rodamiento de bolas

Hoja de datos

## Distancia L máxima admisible entre apoyos (sin apoyo central) en función de la fuerza F

Para evitar la flexión si las carreras son largas, deberá preverse en caso necesario un apoyo para el eje.

Los siguientes diagramas pueden utilizarse para determinar la distancia L máxima admisible entre apoyos en función de la fuerza F. La flexión es de  $f = 0,5$  mm.

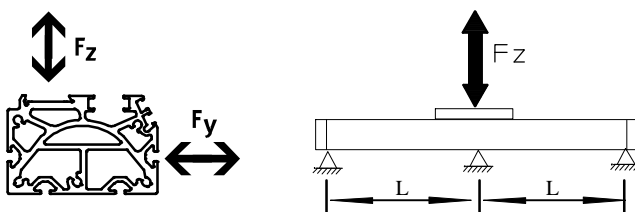

Fuerza  $F_y$

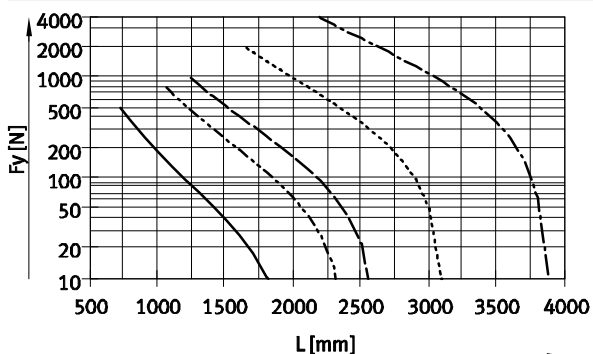

- EGC-50
- EGC-70
- EGC-80
- EGC-120
- EGC-185

Fuerza  $F_z$

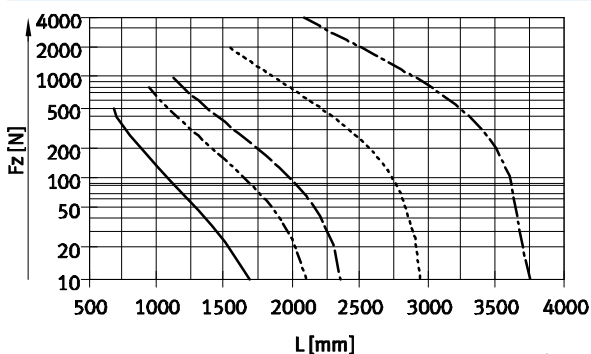

## Valores de flexión máxima recomendada

Con el fin de no afectar el funcionamiento de los ejes, se recomienda respetar los siguientes valores límites

de la flexión. Una flexión mayor puede provocar mayor fricción, producir más desgaste y disminuir la duración.

Tamaño	Flexión dinámica (carga móvil)	Flexión estática (carga detenida)
50 ... 185	0,05% de la longitud del eje, máximo 0,5 mm	0,1% de la longitud del eje

# Ejes accionados por correa dentada EGC-TB-KF, con guía de rodamiento de bolas

Hoja de datos

## Lubricación central

El adaptador de lubricación permite una lubricación permanente del eje accionado por correa dentada EGC-TB mediante sistemas de lubricación automáticos o semiautomáticos, en aplicaciones expuestas a humedad.

- Para tamaño 80, 120, 185
- Los módulos son apropiados para aceites y grasas
- Las dimensiones del eje accionado por correa dentada EGC-TB son idénticas con o sin módulos de lubricación central
- Deberán conectarse los dos adaptadores de lubricación
- En cada lado hay tres conexiones posibles
- Utilización en combinación con:
  - Carro estándar GK
  - Carro adicional KL, KR
- Utilización no admisible en combinación con:
  - Guía de rodamiento de bolas protegida GP

Dimensiones del carro

→ 29

Referencia C en el conjunto modular

→ 42

## Posibilidades de conexión

En combinación con amortiguadores en las culatas, únicamente pueden utilizarse las conexiones trasera y superior.

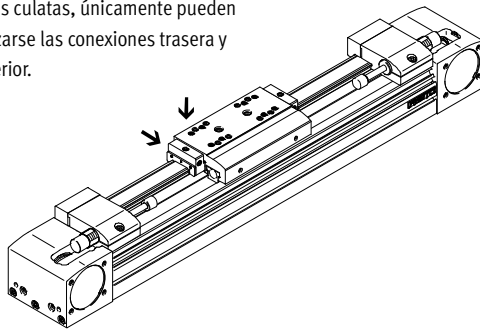

## Conexión posible para el montaje en una estructura del cliente

En el esquema se muestra el montaje sobre una estructura del cliente, utilizando la conexión de lubricación superior.

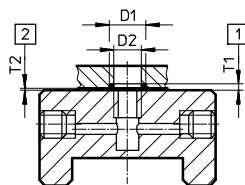

- D1 8<sup>+0,2</sup> mm
- D2 6 mm
- T1 0,6<sub>-0,05</sub> mm
- T2 0,1<sup>+0,2</sup> mm
- Diámetro de la junta tórica de 6x1 mm (DIN3771)

- 1 Rebaje para junta tórica
- 2 Espacio necesario para el montaje

Otras medidas → 29

## Esquema de un sistema de lubricación centralizada

Para el funcionamiento del sistema de lubricación centralizada, se necesitan diversos componentes adicionales. En el esquema se muestran diversas alternativas (con bomba manual, con bomba neumática o con bomba eléctrica) para la configuración mínima de un sistema de lubricación centralizada. Festo no ofrece estos componentes complementarios. Los proveedores de estos componentes son los siguientes:

- Lincoln
- Bielomatik
- SKF (Vogel)

Festo recomienda estas empresas, ya que pueden suministrar todos los componentes necesarios.

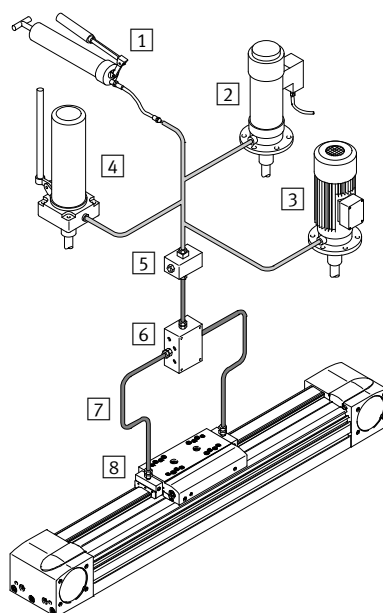

- 1 Bomba manual
- 2 Bomba neumática con depósito
- 3 Bomba eléctrica con depósito
- 4 Bomba manual con depósito
- 5 Bloque de boquillas
- 6 Bloque distribuidor
- 7 Tubos flexibles o rígidos
- 8 Racores

# Ejes accionados por correa dentada EGC-TB-KF, con guía de rodamiento de bolas



Hoja de datos

## Dimensiones

Datos CAD disponibles en [www.festo.com](http://www.festo.com)

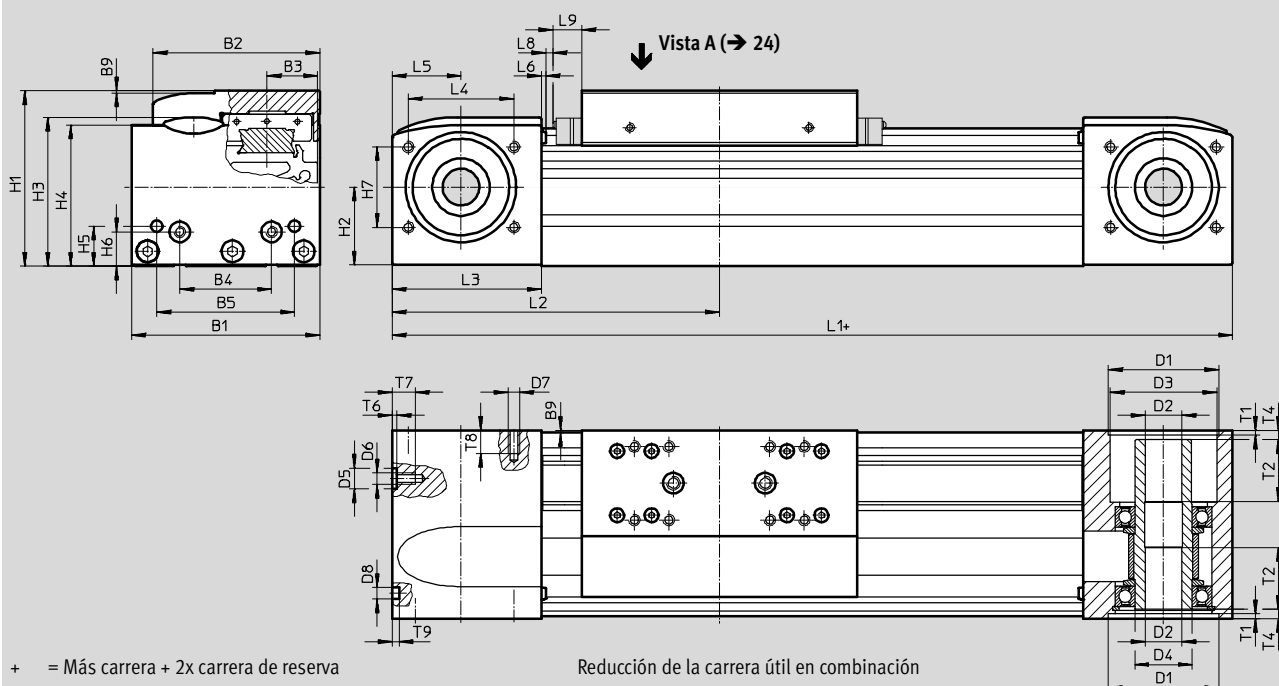

+ = Más carrera + 2x carrera de reserva

L9 Con GK/GV, distancia de seguridad por cada posición final,  
con GP/GQ, medida del rascador → 18,  
con GK-C/GV-C, medida del adaptador → 29

Reducción de la carrera útil en combinación  
con carro adicional → 18

Tamaño	B1	B2	B3	B4	B5	B9	D1	D2	D3	D4	D5	D6
							H7	∅ H7	∅	∅	∅ H7	
50	48	39	11,5	20	35	1	27	8	20	15	-	M4
70	69	58,6	16,5	30	45	1	38	10	28	20	-	M5
80	82	72,6	22	40	60	1	48	16	46,5	25	9	M5
120	120	107	33	80	40	1	62	23	59	35	-	M8
185	186	169	53	120	80	1	95	32	90	60	-	M10

Tamaño	D7	D8 ∅ H7	H1	H2	H3	H4	H5	H6	H7	L1		L2	
										GK	GV	GK	GV
50	M3	5	42,5	16,5	37,6	35,5	10,5	10,5	18	155	-	77,5	-
70	M5	5	64	28	53,7	50,8	13	13	29	246	346	123	173
80	M5	5	76,5	34,5	65	61,5	17,5	15	35	286	386	143	193
120	M6	9	111,5	51,6	95,9	91,1	22	22	54	446	546	223	273
185	M8	9	172,5	80,5	152,6	143	25	25	80	612	712	306	356

Tamaño	L3	L4	L5	L6	L8	L9	T1	T2	T4	T6	T7	T8	T9
50	40	26	20	1,8	3	-	1,5	-	5,9	-	7	8	3,1
70	57,5	36	27,5	1,8	3	10,5	2,1	18	7,15	-	10	12	3,1
80	65	46	30	2	3	13	2,1	27	4	2,1	10	10	3,1
120	100	64	50	2	3	18	3,1	29,5	4	-	16	14	2,1
185	140	80	70	2	3	21	2,8	34,5	4	-	20	17	2,1

# Ejes accionados por correa dentada EGC-TB-KF, con guía de rodamiento de bolas

Hoja de datos

Perfil

Tamaño 50

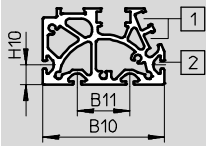

Tamaño 70

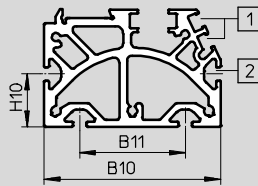

Tamaño 80

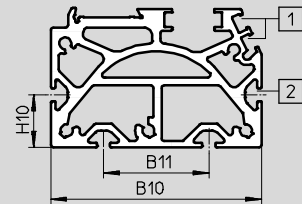

Tamaño 120

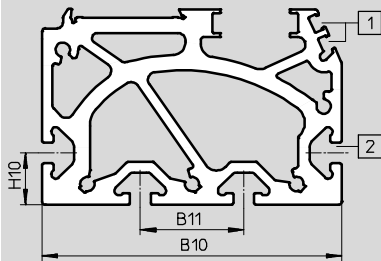

Tamaño 185

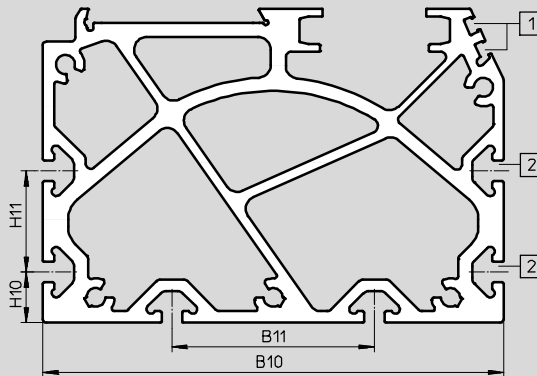

- 1 Ranura para detector
- 2 Perfil de fijación para tuerca deslizante

Tamaño	B10	B11	H10	H11
50	46	20	7,5	-
70	67	40	20	-
80	80	40	20	-
120	116	40	20	-
185	182	80	20	40

 Importante

Para evitar tensiones en el carro, deberá mantenerse una distancia de mínimo 0,01mm frente a la superficie de apoyo de las piezas suplementarias.

# Ejes accionados por correa dentada EGC-TB-KF, con guía de rodamiento de bolas

Hoja de datos

## Dimensiones

Datos CAD disponibles en [www.festo.com](http://www.festo.com)

GK, carro estándar / GP, carro estándar protegido

### Tamaño 50

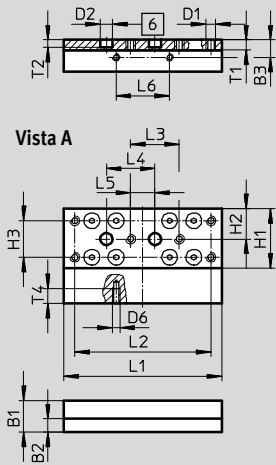

### Tamaño 70

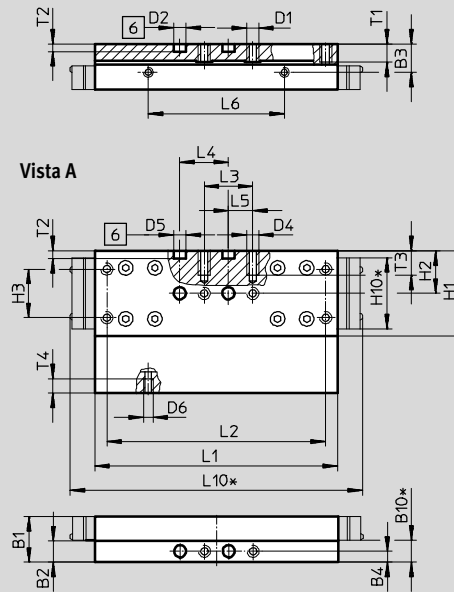

### Tamaño 80

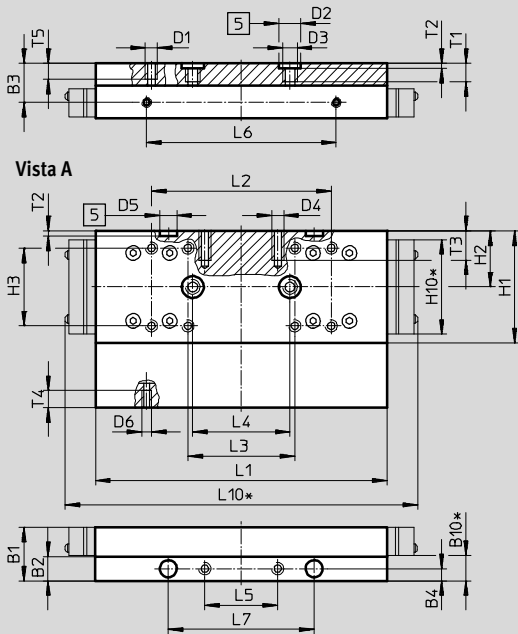

### Tamaño 120

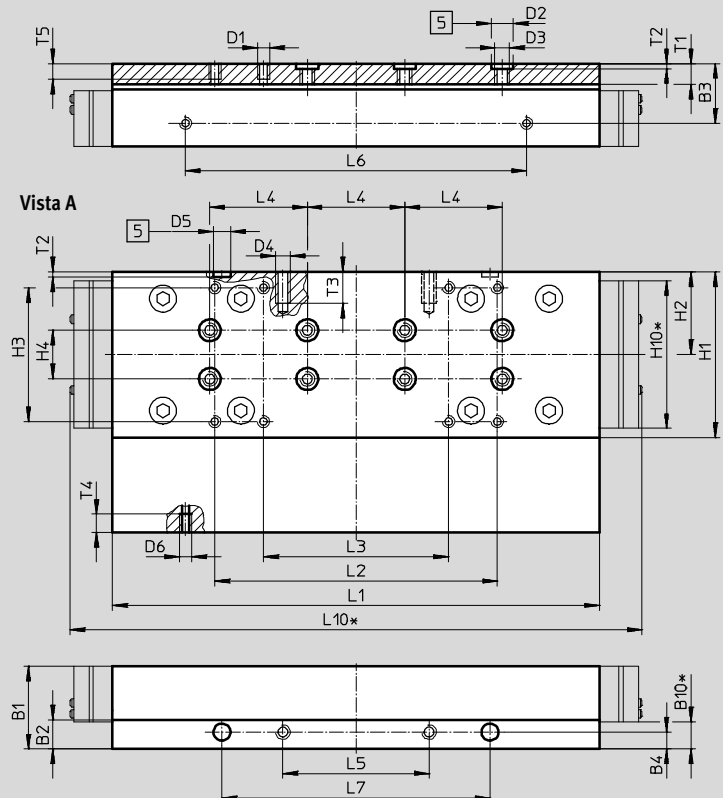

5 Perforación para casquillo de centrado

6 Taladro para pasador de centraje

\* Ejecución con protección



# Ejes accionados por correa dentada EGC-TB-KF, con guía de rodamiento de bolas



Hoja de datos

## Dimensiones

Datos CAD disponibles en [www.festo.com](http://www.festo.com)

GK – Carro estándar

Tamaño 185

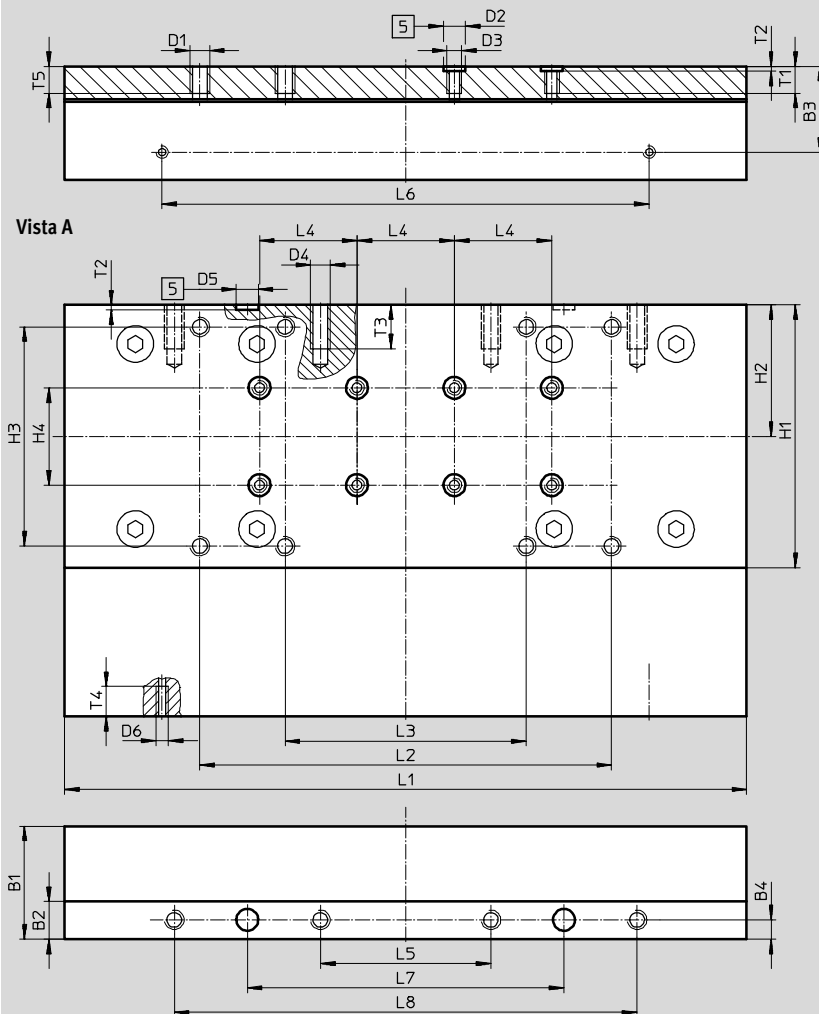

5 Perforación para casquillo de centrado

Tamaño	B1	B2	B3	B4	B10*	D1	D2 ∅ H7	D3	D4	D5 ∅ H7	D6	H1	H2	H3	H4 ±0,03
50	13	5,5	7,2	–	–	M4	5	–	–	–	M3	24,5	12,5	15 ±0,1	–
70	18,7	8,7	11,7	4,5	9	M5	5	–	M5	5	M4	35	17,5	20 ±0,1	–
80	22	10	16	5	10,4	M5	9	M6	M5	7	M4	46	23	32 ±0,2	–
120	34	12	24,5	7	11,2	M5	9	M6	M6	7	M5	68	34	55 ±0,2	20
185	46,5	15,5	35,2	8	–	M8	9	M6	M8	9	M5	108	54	90 ±0,2	40

Tamaño	H10*	L1 ±0,1	L2	L3	L4 ±0,03	L5	L6 ±0,1	L7 ±0,05	L8 ±0,2	L10*	T1	T2 +0,1	T3	T4	T5
50	–	65	56 ±0,1	20 ±0,1	20	10 ±0,1	22	–	–	–	4,2	3,1	–	6	–
70	29,4	100	90 ±0,1	20 ±0,1	20	10 ±0,1	56	–	–	121	7,5	3,1	10	6	–
80	39	120	74 ±0,2	44 ±0,2	40	30 ±0,1	78	60	–	145	8,6	2,1	12	7	7,5
120	60,6	203,3	116 ±0,2	76 ±0,2	40	60 ±0,1	140	110	–	235	8,6	2,1	13	7,5	7,5
185	–	282,8	169 ±0,2	99 ±0,2	40	70 ±0,2	200	130	190	–	11	2,1	18	12,3	12

\* Ejecución con protección

# Ejes accionados por correa dentada EGC-TB-KF, con guía de rodamiento de bolas

FESTO

Hoja de datos

## Dimensiones

Datos CAD disponibles en → [www.festo.com](http://www.festo.com)

GV, carro prolongado / GQ, carro prolongado protegido

### Tamaño 70

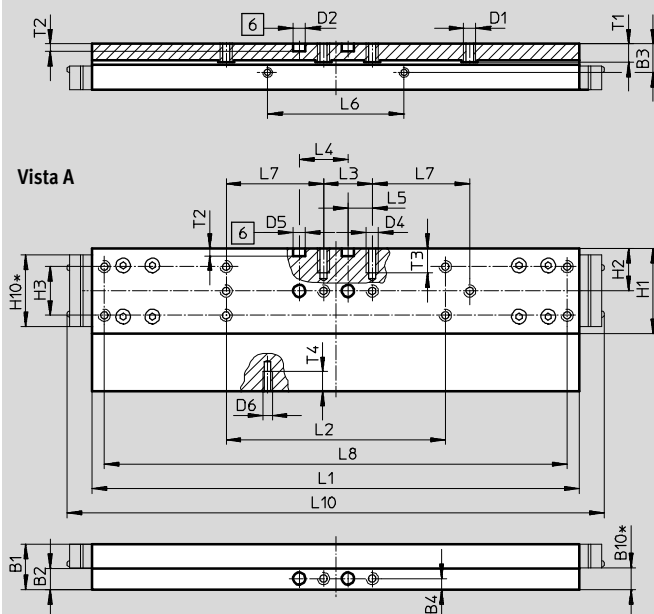

### Tamaño 80

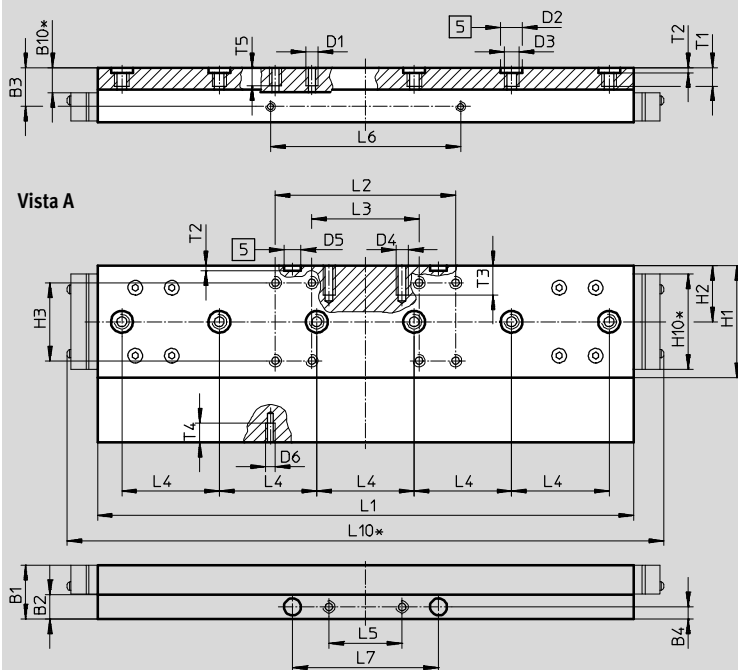

- 5 Perforación para casquillo de centrado
- 6 Taladro para pasador de centraje
- \* Ejecución con protección

# Ejes accionados por correa dentada EGC-TB-KF, con guía de rodamiento de bolas

Hoja de datos

## Dimensiones

Datos CAD disponibles en [www.festo.com](http://www.festo.com)

GV, carro prolongado / GQ, carro prolongado protegido

### Tamaño 120

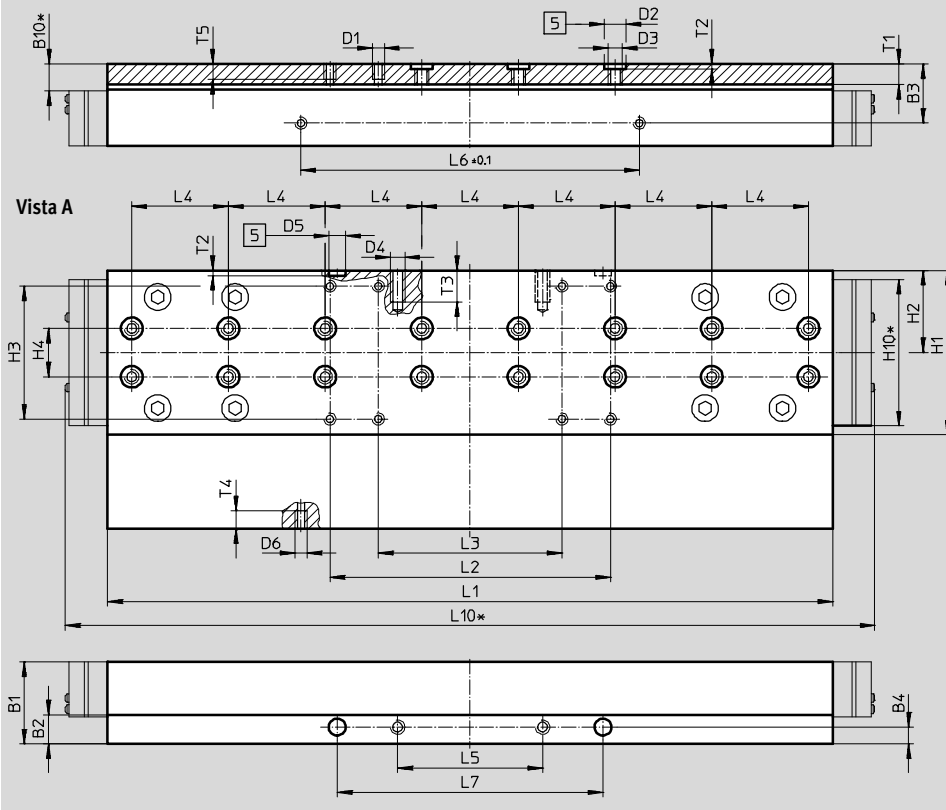

[5] Perforación para casquillo de centrado  
\* Ejecución con protección

Tamaño	B1	B2	B3	B4	B10*	D1	D2 Ø H7	D3	D4	D5 Ø H7
70	18,7	8,7	11,7	4,5	9	M5	5	-	M5	5
80	22	10	16	5	10,4	M5	9	M6	M5	7
120	34	12	24,5	7	11,2	M5	9	M6	M6	7

Tamaño	D6	H1	H2	H3	H4	H10*	L1	L2	L3	L4
					±0,03		±0,1			±0,03
70	M4	35	17,5	20 ±0,1	-	29,4	200	90 ±0,1	20 ±0,1	20
80	M4	46	23	32 ±0,2	-	39	220	74 ±0,2	44 ±0,2	40
120	M5	68	34	55 ±0,2	20	60,6	303,3	116 ±0,2	76 ±0,2	40

Tamaño	L5	L6	L7	L8	L10*	T1	T2	T3	T4	T5
	±0,1	±0,1		±0,2			+0,1			
70	10	56	40 ±0,1	190	221	7,5	3,1	10	6	-
80	30	78	60 ±0,05	-	245	8,6	2,1	12	7	7,5
120	60	140	110±0,05	-	335	8,6	2,1	13	7,5	7,5

\* Ejecución con protección

# Ejes accionados por correa dentada EGC-TB-KF, con guía de rodamiento de bolas



Hoja de datos

## Dimensiones

Datos CAD disponibles en [www.festo.com](http://www.festo.com)

GV: carro largo

## Tamaño 185

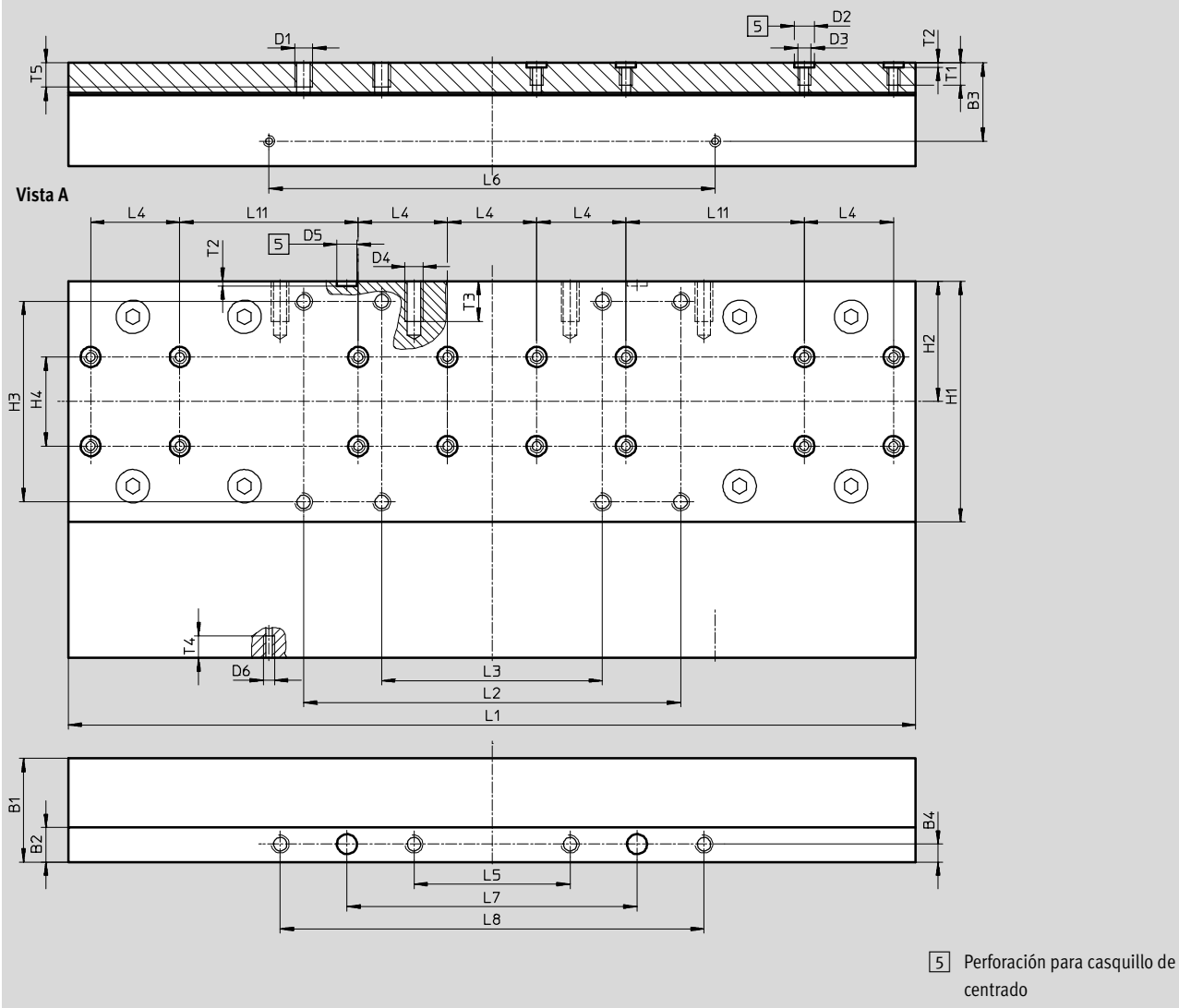

Tamaño	B1	B2	B3	B4	D1	D2 ∅ H7	D3	D4	D5 ∅ H7
185	46,5	15,5	35,2	8	M8	9	M6	M8	9

Tamaño	D6	H1	H2	H3	H4	L1	L2	L3	L4
185	M5	108	54	±0,2	±0,03	±0,1	±0,2	±0,2	±0,03

Tamaño	L5	L6	L7	L8	L11	T1	T2	T3	T4	T5
185	±0,2	±0,1	±0,05	±0,2	±0,03	11	+0,1	18	10	12

# Ejes accionados por correa dentada EGC-TB-KF, con guía de rodamiento de bolas

Hoja de datos

## Dimensiones

Datos CAD disponibles en [www.festo.com](http://www.festo.com)

GK-C – Carro estándar con adaptador de lubricación

### Tamaño 80

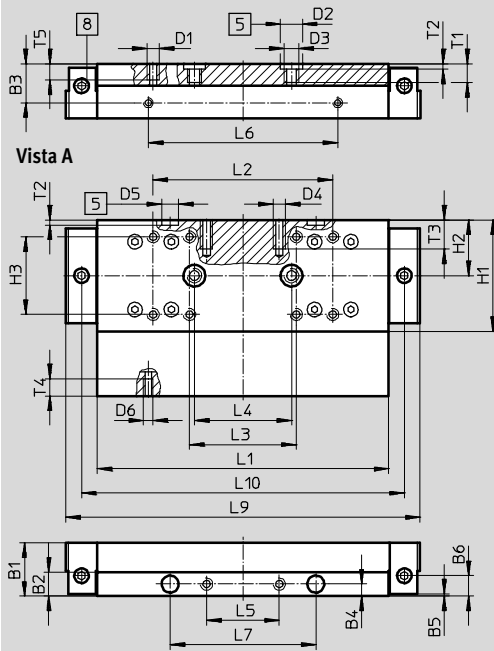

### Tamaño 120

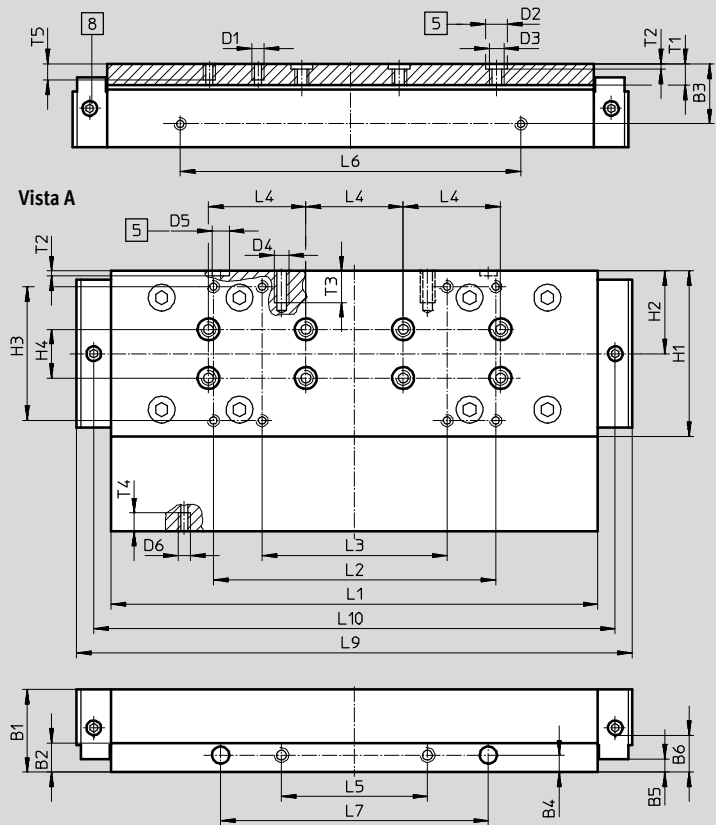

- 5 Perforación para casquillo de centrado
- 8 Taladro para adaptador de lubricación  
Conexión roscada M6, profundidad de 6 mm

Tamaño	B1	B2	B3	B4	B5	B6	D1	D2	D3	D4
					±0,1			∅ H7		
80	22	10	16	5	1	8,5	M5	9	M6	M5
120	34	12	24,5	7	5,5	18,2	M5	9	M6	M6

Tamaño	D5	D6	H1	H2	H3	H4	L1	L2	L3	L4
	∅ H7				±0,2	±0,03	±0,1	±0,2	±0,2	±0,03
80	7	M4	46	23	32	-	120	74	44	40
120	7	M5	68	34	55	20	203,3	116	76	40

Tamaño	L5	L6	L7	L9	L10	T1	T2	T3	T4	T5
	±0,1	±0,1	±0,05				+0,1			
80	30	78	60	146	133	8,6	2,1	12	7	7,5
120	60	140	110	226,9	214,3	8,6	2,1	13	7,5	7,5

# Ejes accionados por correa dentada EGC-TB-KF, con guía de rodamiento de bolas



Hoja de datos

## Dimensiones

Datos CAD disponibles en → [www.festo.com](http://www.festo.com)

GK-C – Carro estándar con adaptador de lubricación

### Tamaño 185

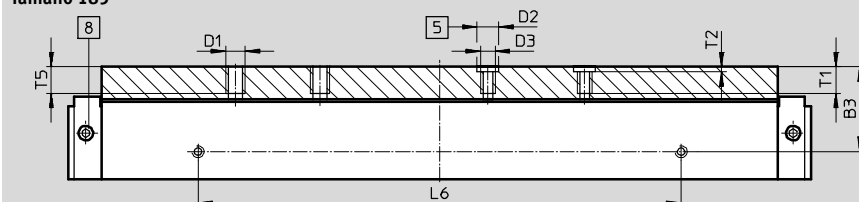

### Vista A

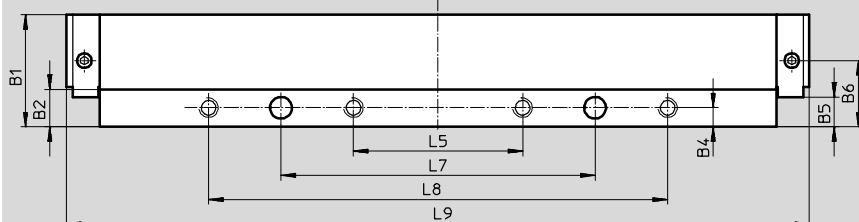
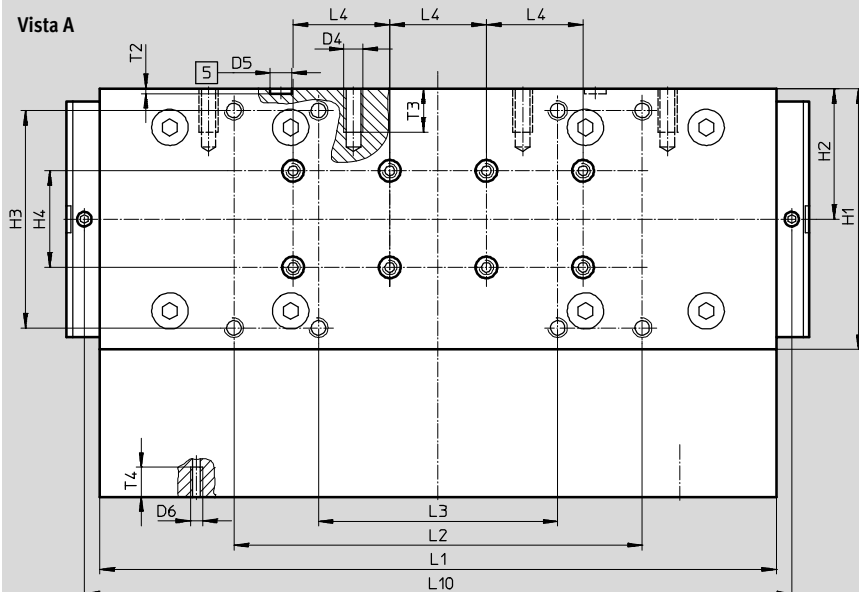

- 5 Perforación para casquillo de centrado
  - 8 Taladro para adaptador de lubricación
- Conexión roscada M6, profundidad de 6 mm

Tamaño	B1	B2	B3	B4	B5	B6	D1	D2	D3	D4
185	46,5	15,5	35,2	8	±0,1	27,5	M8	∅ H7	M6	M8

Tamaño	D5	D6	H1	H2	H3	H4	L1	L2	L3	L4
185	∅ H7	M5	108	54	±0,2	±0,03	±0,1	±0,2	±0,2	±0,03

Tamaño	L5	L6	L7	L8	L9	L10	T1	T2	T3	T4	T5
185	±0,2	±0,1	±0,05	±0,2	307,4	292,8	11	+0,1	18	12,3	12

# Ejes accionados por correa dentada EGC-TB-KF, con guía de rodamiento de bolas

Hoja de datos

## Dimensiones

Datos CAD disponibles en [www.festo.com](http://www.festo.com)

GV-C – Carro largo con adaptador de lubricación

Tamaño 80

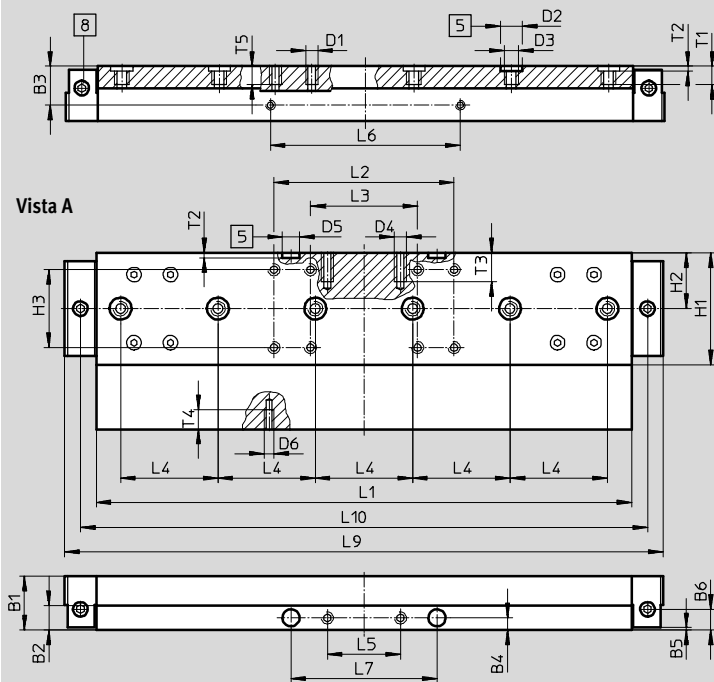

- 5 Perforación para casquillo de centrado
  - 8 Taladro para adaptador de lubricación
- Conexión roscada M6, profundidad de 6 mm

Tamaño	B1	B2	B3	B4	B5	B6	D1	D2	D3	D4
					±0,1			∅ H7		
80	22	10	16	5	1	8,5	M5	9	M6	M5

Tamaño	D5	D6	H1	H2	H3	L1	L2	L3	L4	L5
	∅ H7				±0,2	±0,1	±0,2	±0,2	±0,03	±0,1
80	7	M4	46	23	32	220	74	44	40	30

Tamaño	L6	L7	L9	L10	T1	T2	T3	T4	T5
	±0,1	±0,05				+0,1			
80	78	60	246	233	8,6	2,1	12	7	7,5

# Ejes accionados por correa dentada EGC-TB-KF, con guía de rodamiento de bolas

Hoja de datos

## Dimensiones

Datos CAD disponibles en [www.festo.com](http://www.festo.com)

GV-C – Carro largo con adaptador de lubricación

### Tamaño 120

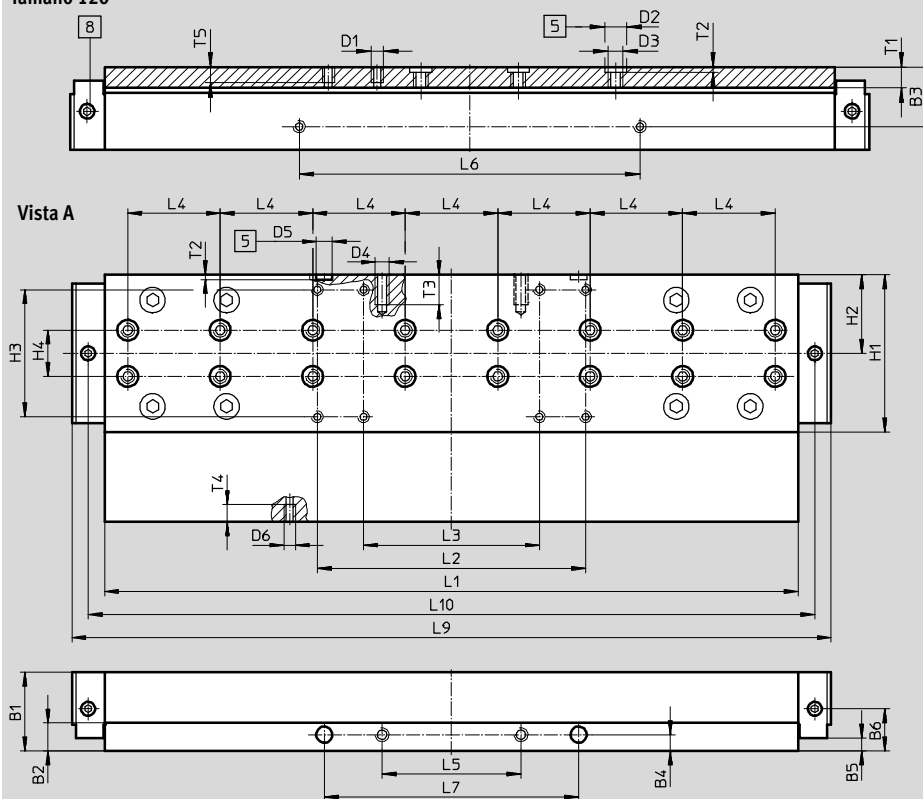

- 5 Perforación para casquillo de centrado
  - 8 Taladro para adaptador de lubricación
- Conexión roscada M6, profundidad de 6 mm

Tamaño	B1	B2	B3	B4	B5	B6	D1	D2 ∅	D3	D4
120	34	12	24,5	7	±0,1 5,5	18,2	M5	H7 9	M6	M6

Tamaño	D5 ∅	D6	H1	H2	H3	H4	L1	L2	L3	L4
120	H7 7	M5	68	34	±0,2 55	±0,03 20	±0,1 303,3	±0,2 116	±0,2 76	±0,03 40

Tamaño	L5	L6	L7	L9	L10	T1	T2	T3	T4	T5
120	±0,1 60	±0,1 140	±0,05 110	326,9	314,3	8,6	±0,1 2,1	13	7,5	7,5



# Ejes accionados por correa dentada EGC-TB-KF, con guía de rodamiento de bolas

Hoja de datos

## Dimensiones

Datos CAD disponibles en [www.festo.com](http://www.festo.com)

GV-C – Carro largo con adaptador de lubricación

Tamaño 185

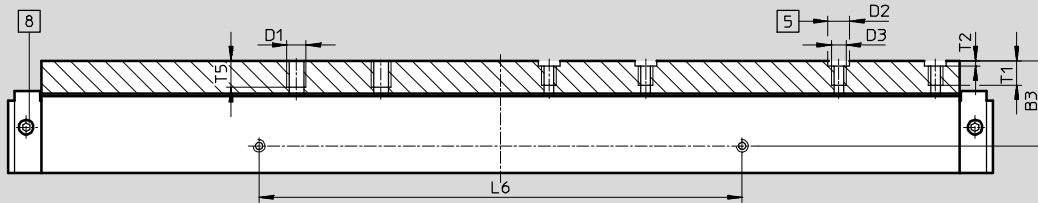

Vista A

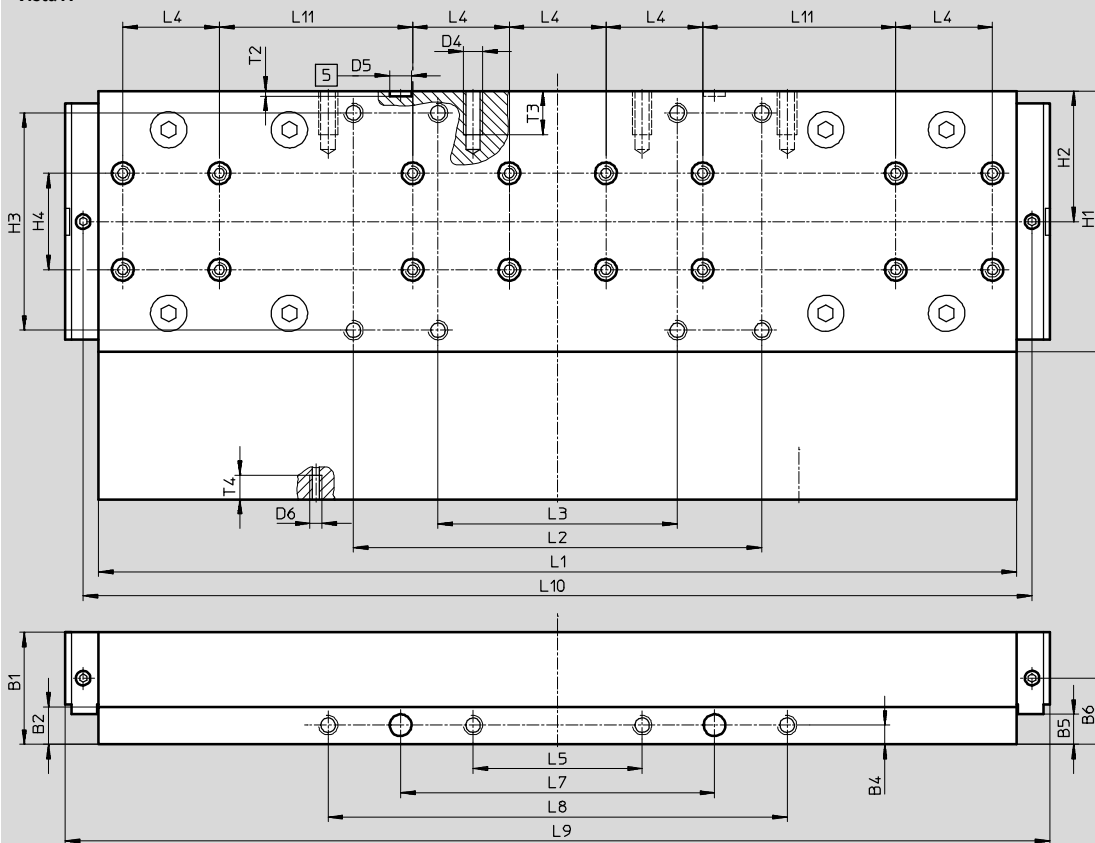

- 5 Perforación para casquillo de centrado
  - 8 Taladro para adaptador de lubricación
- Conexión roscada M6, profundidad de 6 mm

Tamaño	B1	B2	B3	B4	B5	B6	D1	D2 ∅	D3	D4
185	46,5	15,5	35,2	8	±0,1 12,5	27,5	M8	H7 9	M6	M8

Tamaño	D5 ∅	D6	H1	H2	H3	H4	L1	L2	L3	L4	L5
185	H7 9	M5	108	54	±0,2 90	±0,03 40	±0,1 382,8	±0,2 169	±0,2 99	±0,03 40	±0,2 70

Tamaño	L6	L7	L8	L9	L10	L11	T1	T2	T3	T4	T5
185	±0,1 200	±0,05 130	±0,2 190	407,4	392,8	±0,03 80	11	+0,1 2,1	18	10	12

# Ejes accionados por correa dentada EGC-TB-KF, con guía de rodamiento de bolas

FESTO

Hoja de datos

## Dimensiones

Datos CAD disponibles en → [www.festo.com](http://www.festo.com)

1HL/1HR – Con unidad de bloqueo

Tamaño 80

1 canal, izquierda

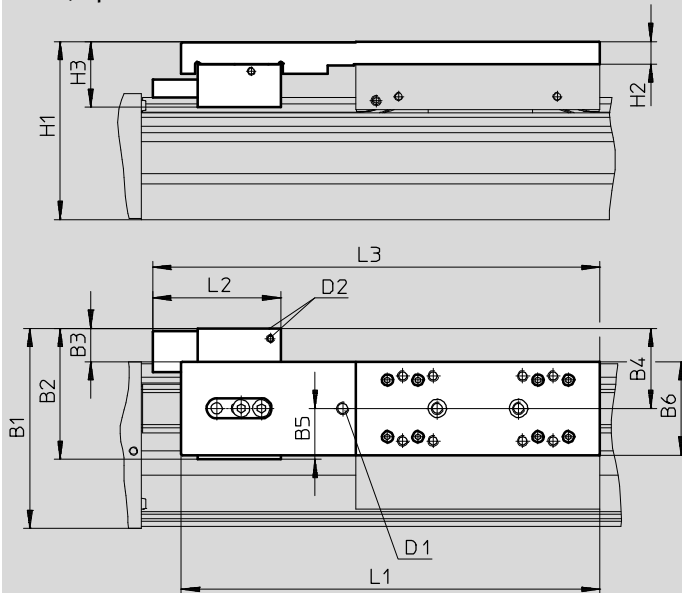

1 canal, derecha

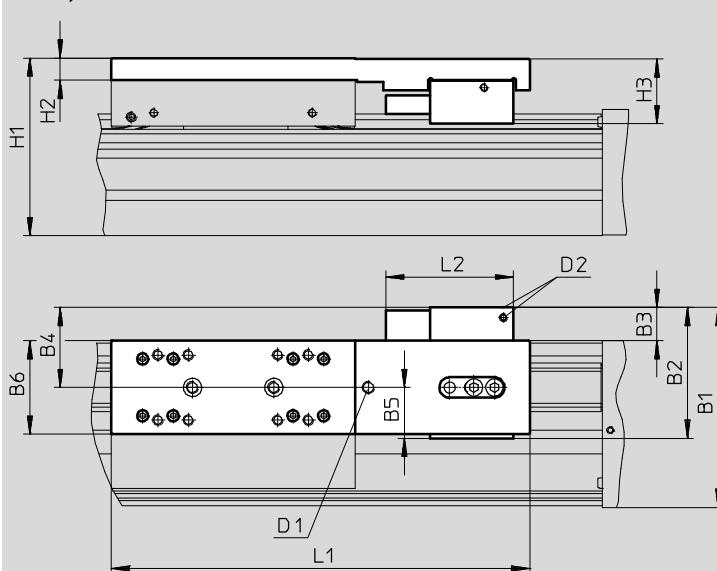

D2 Conexión de aire comprimido

Reducción de la carrera útil en combinación con carro adicional  
→ 19

# Ejes accionados por correa dentada EGC-TB-KF, con guía de rodamiento de bolas

Hoja de datos

## Dimensiones

Datos CAD disponibles en [www.festo.com](http://www.festo.com)

2H – Con unidad de bloqueo

Tamaño 80

2 canales

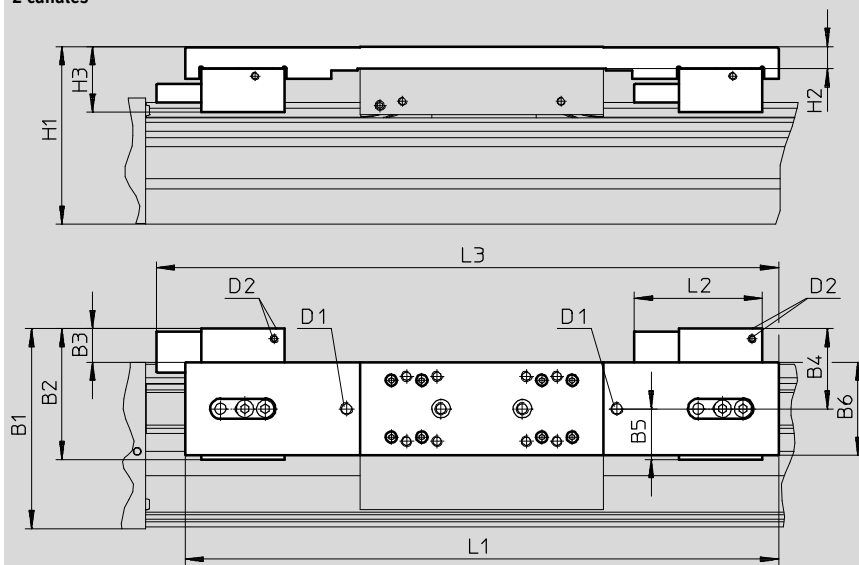

D2 Conexión de aire comprimido

Reducción de la carrera útil en combinación con carro adicional  
→ 19

Tipo	B1	B2	B3	B4	B5	B6	H1	H2	H3	D1	D2	L1	L2	L3
EGC-80-...-1HL-PN	98,4	64,4	17,4	39,4	25	46	87,5	11	32,4	M6	M5	206	63	220
EGC-80-...-1HR-PN														-
EGC-80-...-C-1HL-PN														220
EGC-80-...-C-1HR-PN														-
EGC-80-...-2H-PN												292		306
EGC-80-...-C-2H-PN														

# Ejes accionados por correa dentada EGC-TB-KF, con guía de rodamiento de bolas

FESTO

Hoja de datos

## Dimensiones

Datos CAD disponibles en → [www.festo.com](http://www.festo.com)

1HL/1HR – Con unidad de bloqueo

Tamaños 120/185

1 canal, izquierda

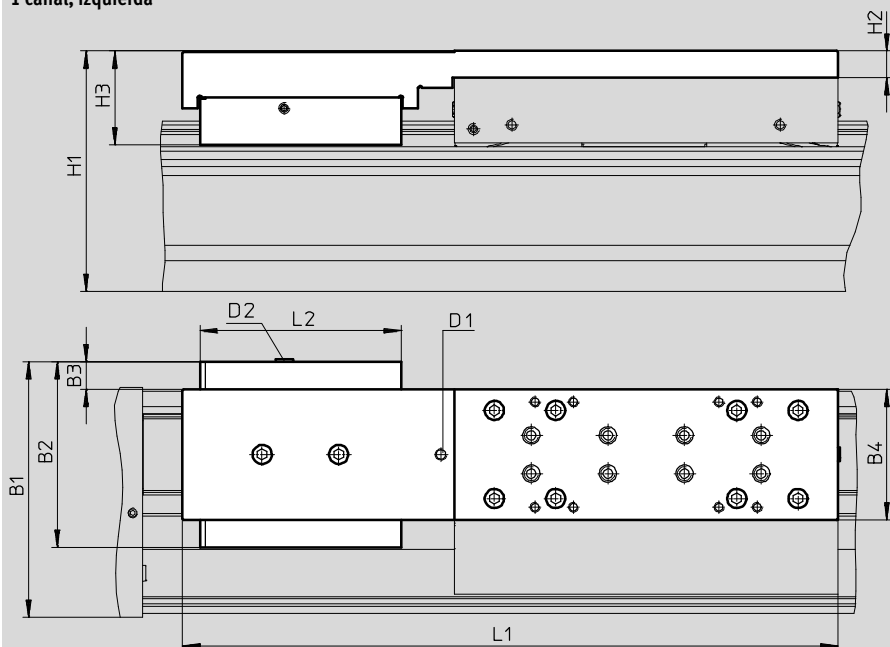

1 canal, derecha

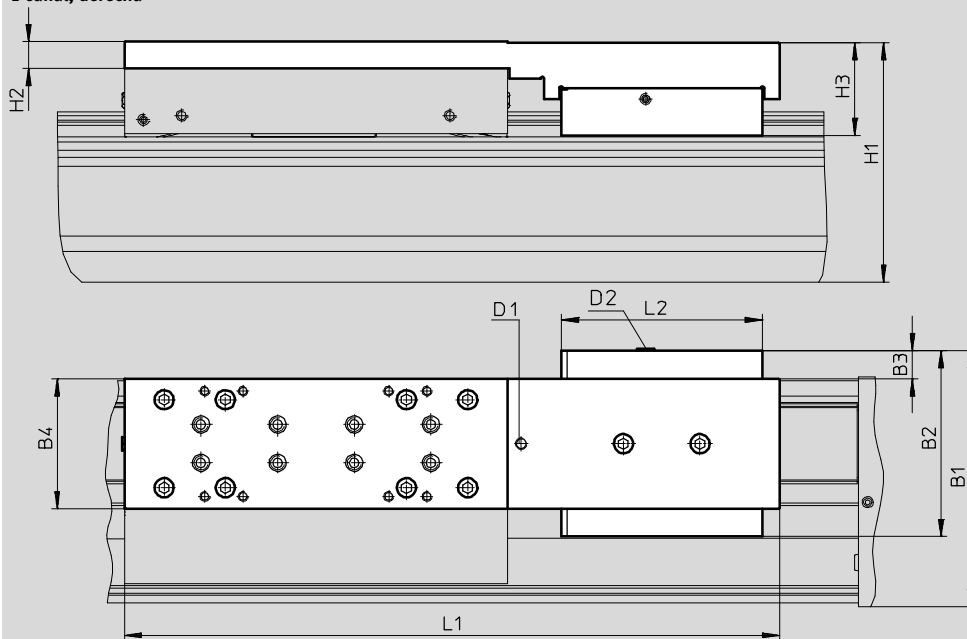

D2 Conexión de aire comprimido

Reducción de la carrera útil en combinación con carro adicional  
→ 19

# Ejes accionados por correa dentada EGC-TB-KF, con guía de rodamiento de bolas

Hoja de datos

## Dimensiones

Datos CAD disponibles en [www.festo.com](http://www.festo.com)

2H – Con unidad de bloqueo

Tamaños 120/185

2 canales

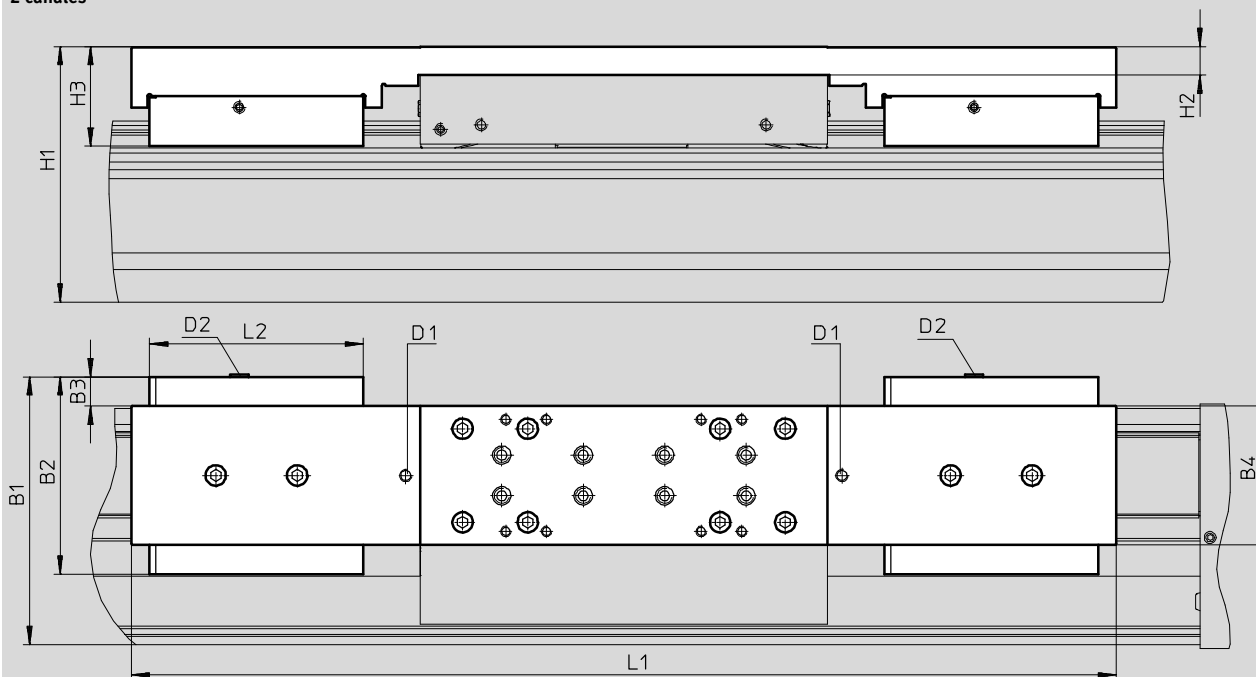

D2 Conexión de aire comprimido

Reducción de la carrera útil en combinación con carro adicional  
→ 19

Tipo	B1	B2	B3	B4	H1	H2	H3	D1	D2	L1	L2
<b>Tamaño 120</b>											
EGC-120-...-1HL-PN	133,5	97	15,5	68	125,5	14	48,9	M6	M5	342	105
EGC-120-...-1HR-PN											
EGC-120-...-C-1HL-PN											
EGC-120-...-C-1HR-PN											
EGC-120-...-2H-PN										484	
EGC-120-...-C-2H-PN											
<b>Tamaño 185</b>											
EGC-185-...-1HL-PN	196,5	131	12,5	108	189,5	17	64,1	M6	M5	432	109
EGC-185-...-1HR-PN											
EGC-185-...-C-1HL-PN											
EGC-185-...-C-1HR-PN											
EGC-185-...-2H-PN										584	
EGC-185-...-C-2H-PN											

# Ejes accionados por correa dentada EGC-TB-KF, con guía de rodamiento de bolas



Hoja de datos

## Dimensiones

Datos CAD disponibles en → [www.festo.com](http://www.festo.com)

M1/M2 – con sistema de medición de recorrido incremental

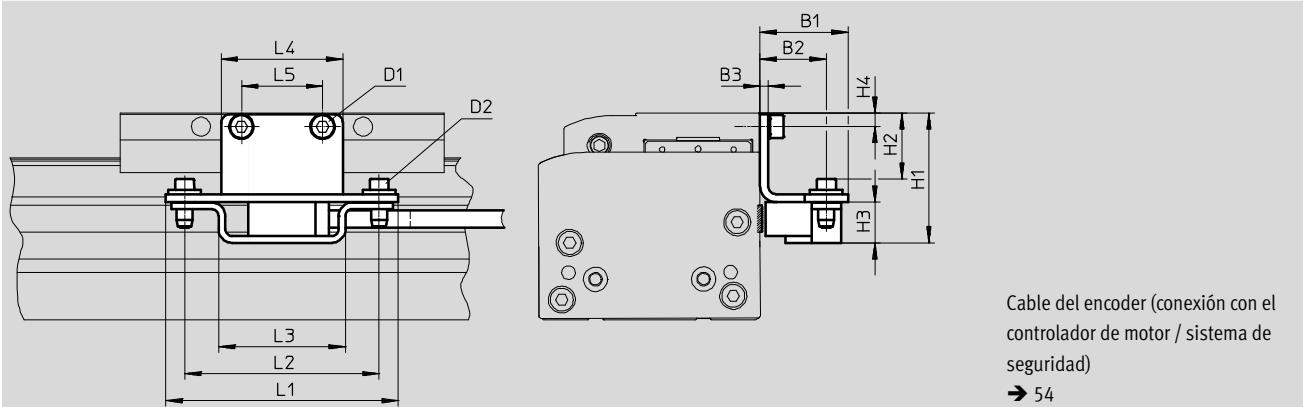

Tipo	B1	B2	B3	H1	H2	H3	H4
EGC-70-...-M1	32,5	24,5	3	39	18,4	15	4,5
EGC-70-...-M2				39	18,4		4,5
EGC-80-...-M1				48	24,4		5
EGC-80-...-M2				48	24,4		5
EGC-120-...-M1				60	36,4		7
EGC-120-...-M2				60	36,4		7
EGC-185-...-M1				78,5	54,9		8
EGC-185-...-M2				78,5	54,9		8

Tipo	D1	D2	L1	L2	L3	L4	L5
EGC-70-...-M1	M5x8	M4x14	86	72	47	35	20
EGC-70-...-M2	M5x8					35	20
EGC-80-...-M1	M5x8					45	30
EGC-80-...-M2	M5x8					45	30
EGC-120-...-M1	M6x10					86	60
EGC-120-...-M2	M6x10					86	60
EGC-185-...-M1	M8x12					86	70
EGC-185-...-M2	M8x12					86	70

# Ejes accionados por correa dentada EGC-TB-KF, con guía de rodamiento de bolas



Hoja de datos

## Referencias – En stock

Características:

- Carrera de reserva: 0 mm
- Carro estándar

Tamaño	Carrera [mm]	No. art.	Tipo
70	300	3012492	EGC-70-300-TB-KF-0H-GK
	400	3012493	EGC-70-400-TB-KF-0H-GK
	500	3012494	EGC-70-500-TB-KF-0H-GK
	600	3012495	EGC-70-600-TB-KF-0H-GK
	800	3012496	EGC-70-800-TB-KF-0H-GK
	1000	3012497	EGC-70-1000-TB-KF-0H-GK
	1200	3012498	EGC-70-1200-TB-KF-0H-GK
80	400	575832	EGC-80-400-TB-KF-0H-GK
	500	3013354	EGC-80-500-TB-KF-0H-GK
	600	3013355	EGC-80-600-TB-KF-0H-GK
	800	3013356	EGC-80-800-TB-KF-0H-GK
	1000	3013357	EGC-80-1000-TB-KF-0H-GK
	1200	3013359	EGC-80-1200-TB-KF-0H-GK
120	400	3013364	EGC-120-400-TB-KF-0H-GK
	500	3013365	EGC-120-500-TB-KF-0H-GK
	600	3013366	EGC-120-600-TB-KF-0H-GK
	800	3013367	EGC-120-800-TB-KF-0H-GK
	1000	3013368	EGC-120-1000-TB-KF-0H-GK
	1200	3013369	EGC-120-1200-TB-KF-0H-GK
	1500	3013370	EGC-120-1500-TB-KF-0H-GK

# Ejes accionados por correa dentada EGC-TB-KF, con guía de rodamiento de bolas

Referencias: conjunto modular

## Referencia

Indicaciones mínimas

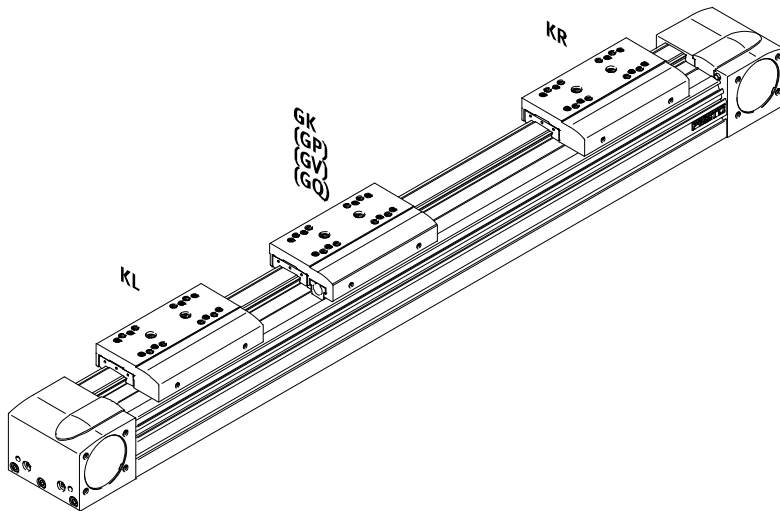
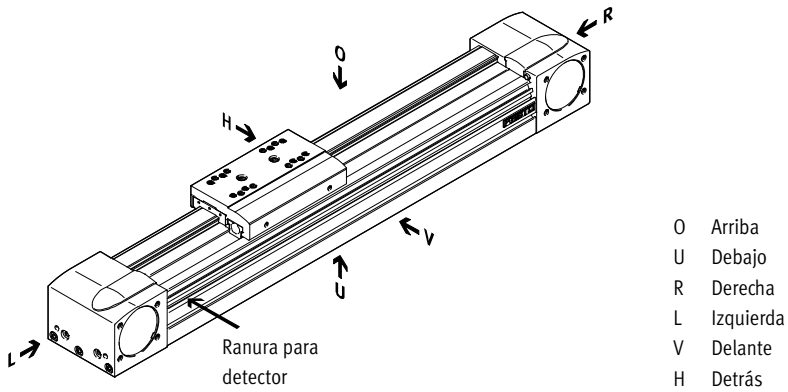



# Ejes accionados por correa dentada EGC-TB-KF, con guía de rodamiento de bolas

Referencias: conjunto modular

Referencia  
Accesorios

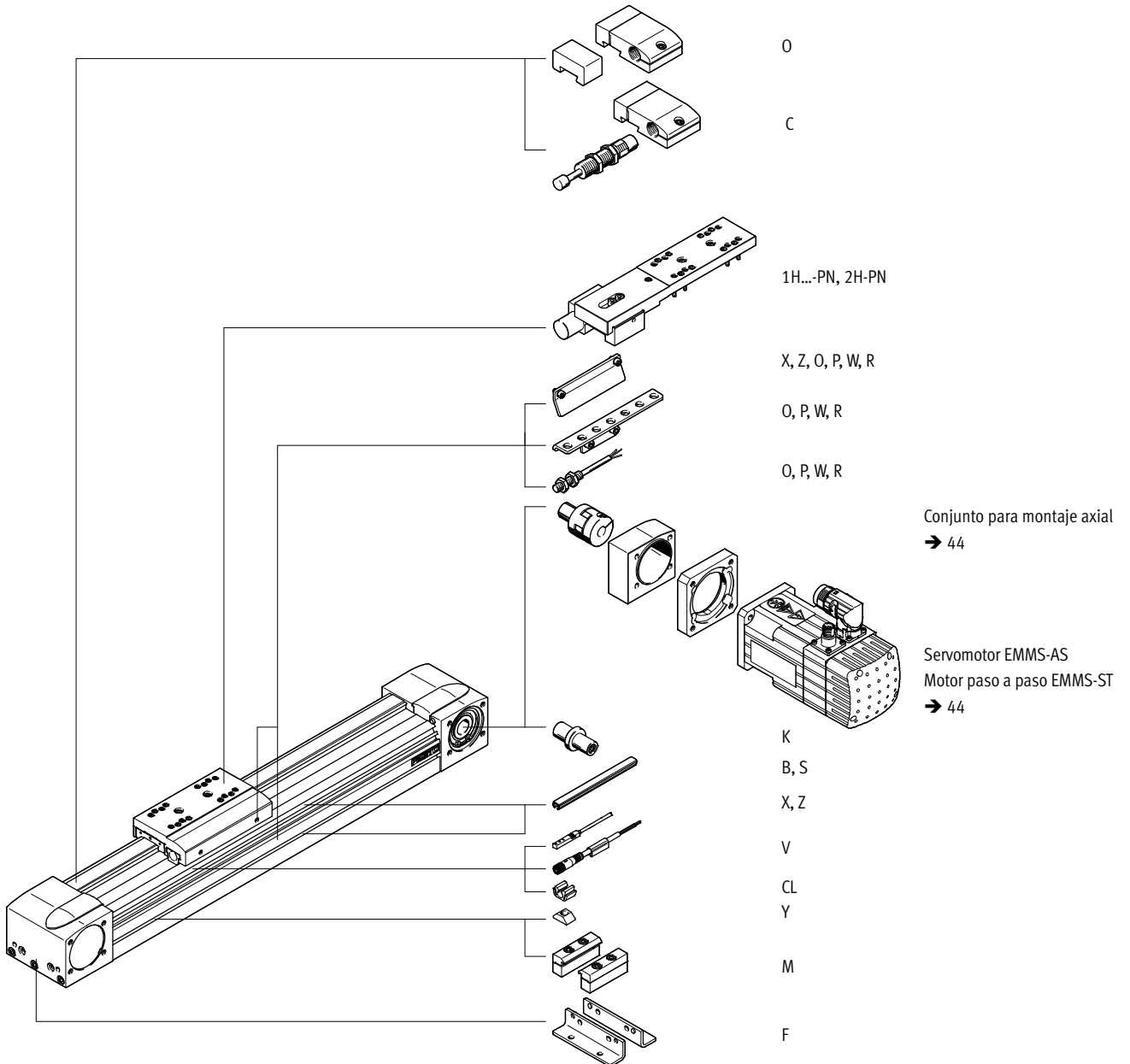

# Ejes accionados por correa dentada EGC-TB-KF, con guía de rodamiento de bolas

FESTO

Referencias: conjunto modular

Tablas para realizar los pedidos								
Tamaño	50	70	80	120	185	Condiciones	Código	Entrada código
<b>M</b> N° de artículo	<b>556812</b>	<b>556813</b>	<b>556814</b>	<b>556815</b>	<b>556817</b>			
Construcción	Eje lineal						<b>EGC</b>	EGC
Tamaño	50	70	80	120	185		-...	-...
Carrera [mm]	50 ... 1 900	50 ... 5 000	50 ... 8 500	50 ... 8 500 (50 ... 8 400 con GV, GQ)	50 ... 8 500 (50 ... 8 400 con GV, GQ)	<b>1</b>	-...	-...
Función	Correa dentada						<b>-TB</b>	-TB
Guía	Guía de rodamiento de bolas						<b>-KF</b>	-KF
Carrera de reserva [mm]	0 ... 999 (0 = sin carrera de reserva)					<b>1</b>	<b>-...H</b>	
Carro	Carro estándar						<b>-GK</b>	
	-	Carro prolongado, protegido			-		<b>-GQ</b>	
	-	Carro estándar, protegido			-		<b>-GP</b>	
	-	Carro largo			-		<b>-GV</b>	
<b>O</b> Carro adicional	Lado izquierdo	Carro adicional estándar, lado izquierdo				<b>2</b>	<b>-KL</b>	
<b>↓</b>	Lado derecho	Carro adicional estándar, lado derecho				<b>2</b>	<b>-KR</b>	
Función de lubricación	Estándar							
	-	Adaptador lubricación			-		<b>-C</b>	
Sistema de medición de recorrido, incremental	-	Resolución: 2,5 µm			-		<b>-M1</b>	
	-	Resolución: 10 µm			-		<b>-M2</b>	
Unidad de fijación	-	1 canal, izquierda			-	<b>3</b>	<b>-1HL</b>	
	-	1 canal, derecha			-	<b>3</b>	<b>-1HR</b>	
	-	2 canales			-	<b>3</b>	<b>-2H</b>	
Tipo de accionamiento	-	Neumático			-		<b>-PN</b>	

- 1** -... La carrera útil y las dos carreras de reserva juntas no deben superar la carrera máxima admisible
- 2** **KL, KR** Si selecciona la variante protegida (GQ, GP) del carro, también el carro adicional (KL, KR) está protegido.  
Si se selecciona la variante de carro para carreras largas (GQ, GV), el carro adicional (KL, KR) no es largo.  
Si se selecciona la variante con adaptador de lubricación (GK-C), también el carro adicional (KL, KR) se entrega con adaptador de lubricación.  
Reducción de la carrera útil con carro adicional (KL, KR) → 18
- 3** **1HL, 1HR, 2H** No con carro GQ, GV o con carro adicional KL, KR  
Únicamente con PN  
Reducción de la carrera útil en combinación con unidad de fijación (1HL, 1HR, 2H) → 19

## Referencia

**EGC** -  -  - **TB** - **KF** -  -  -  -  -  -  -  -  -

# Ejes accionados por correa dentada EGC-TB-KF, con guía de rodamiento de bolas



Referencias: conjunto modular

Tablas para realizar los pedidos		50	70	80	120	185	Condiciones	Código	Entrada código	
↓	Accesorios	Accesorios incluidos sueltos							ZUB-	ZUB-
0	Fijación para pies	1							F	
	Fijación para perfil	1 ... 50							...M	
	Tapa		Ranura de fijación						...B	
			Ranura para sensores						...O	
	Tuerca deslizante para perfil de fijación	1 ... 99							...Y	
	Detector de posición (SIES) inductivo, ranura	Contacto normalmente abierto, cable de 7,5 m						...X		
	8, PNP, con leva de conmutación	Contacto normalmente cerrado, cable de 7,5 m						...Z		
	Tope elástico con elemento de fijación		1 ... 2				4	...A		
	Amortiguador con pieza de fijación	1 ... 2						5	...C	
	Detector de posición (SIEN) inductivo, M8, PNP, con leva de conmutación y elemento de fijación para detectores		Contacto normalmente abierto, cable de 2,5 m					...O		
			Contacto normalmente cerrado, cable de 2,5 m					...P		
			Contacto normalmente abierto, conector tipo clavija M8					...W		
			Contacto cerrado en reposo, tipo clavija, M8					...R		
	Cable de 2,5 m, M8, 3 contactos	1 ... 99							...V	
	Eje motriz	1 ... 4						6	...K	
	Clip para cables	10, 20, 30, 40, 50, 60, 70, 80, 90							...CL	
	Instrucciones de utilización	Renuncia explícita al manual de instrucciones por estar ya disponible (manual de instrucciones gratuito en formato PDF disponible en Internet en <a href="http://www.festo.com">www.festo.com</a> )							-DN	

- 4 ... A El tope elástico con elemento de fijación A no es combinable con carros GP, GQ, GK-C, GV-C, y tampoco con amortiguador con elemento de sujeción C y elemento de fijación 1H...-PN, 2H-PN
- 5 ... C El tope elástico con elemento de fijación A no es combinable con carros GP, GQ, GK-C, GV-C, y tampoco con amortiguador con elemento de sujeción A y elemento de fijación 1H...-PN, 2H-PN
- 6 ... K Para obtener una combinación de eje y motor → no se necesita el extremo del eje a partir de 44.

**Importante**

El pedido según código X, Z incluye una leva de conmutación.

El pedido según código O, P, W, R incluye una leva de conmutación y máximo dos elementos de sujeción de detectores.

Continúa: código de pedido

ZUB  -                   -

# Ejes accionados por correa dentada EGC-TB-KF, con guía de rodamiento de bolas

FESTO

Accesorios

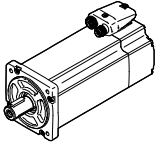
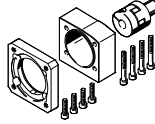
Combinaciones de eje y motor admisibles con conjunto para el montaje axial – Sin reductor		Hojas de datos → Internet: eamm-a	
Motor	Conjunto para montaje axial		
			
Tipo	Nº art.	Tipo	
<b>EGC-50</b>			
Con servomotor			
EMMS-AS-55-...	557975	EAMM-A-L27-55A	
Con motor paso a paso			
EMMS-ST-57-...	560678	EAMM-A-L27-57A	
<b>EGC-70</b>			
Con servomotor			
EMME-AS-60-...	2037246	EAMM-A-L38-60P	
EMMS-AS-70-...	557979	EAMM-A-L38-70A	
Con motor paso a paso			
EMMS-ST-57-...	560679	EAMM-A-L38-57A	
EMMS-ST-87-...	560680	EAMM-A-L38-87A	
<b>EGC-80</b>			
Con servomotor			
EMMS-AS-70-...	557982	EAMM-A-L48-70A	
EMME-AS-80-...	2042616	EAMM-A-L48-80P	
EMMS-AS-100-...	557984	EAMM-A-L48-100A	
Con motor paso a paso			
EMMS-ST-87-...	560683	EAMM-A-L48-87A	
<b>EGC-120</b>			
Con servomotor			
EMME-AS-100-...	557988	EAMM-A-L62-100A	
EMMS-AS-100-...	557988	EAMM-A-L62-100A	
EMMS-AS-140-...	557990	EAMM-A-L62-140A	
<b>EGC-185</b>			
Con servomotor			
EMMS-AS-140-...	557994	EAMM-A-L95-140A	
EMMS-AS-190-...	1378474	EAMM-A-L95-190A	

 - Importante

Para la elección óptima de combinaciones de ejes y motores →

Software de diseño  
PositioningDrives  
[www.festo.com](http://www.festo.com)

# Ejes accionados por correa dentada EGC-TB-KF, con guía de rodamiento de bolas

FESTO

Accesorios

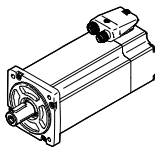
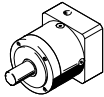
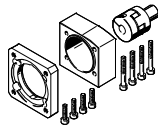
Combinaciones de eje y motor admisibles con montaje axial, con reductor		Hojas de datos → Internet: eamm-a	
Motor	Reductor	Conjunto para montaje axial	
			
Tipo	Tipo	Nº art.	Tipo
<b>EGC-50</b>			
Con servomotor			
EMME-AS-40-...	EMGA-40-P-G...-EAS-40	557974	EAMM-A-L27-40G
EMMS-AS-40-...	EMGA-40-P-G...-SAS-40	557974	EAMM-A-L27-40G
Con motor paso a paso			
EMMS-ST-42-...	EMGA-40-P-G...-SST-42	557974	EAMM-A-L27-40G
<b>EGC-70</b>			
Con servomotor			
EMMS-AS-55-...	EMGA-60-P-G...-SAS-55	557978	EAMM-A-L38-60G
EMMS-AS-70-...	EMGA-60-P-G...-SAS-70	557978	EAMM-A-L38-60G
Con motor paso a paso			
EMMS-AS-57-...	EMGA-60-P-G...-SST-57	557978	EAMM-A-L38-60G
<b>EGC-80</b>			
Con servomotor			
EMMS-AS-55-...	EMGA-60-P-G...-SAS-55	557983	EAMM-A-L48-60G
EMMS-AS-70-...	EMGA-60-P-G...-SAS-70	557983	EAMM-A-L48-60G
Con motor paso a paso			
EMMS-ST-57-...	EMGA-60-P-G...-SST-57	557983	EAMM-A-L48-60G
<b>EGC-120</b>			
Con servomotor			
EMMS-AS-70-...	EMGA-80-P-G...-SAS-70	557989	EAMM-A-L62-80G
EMME-AS-80-...	EMGA-80-P-G...-EAS-80	557989	EAMM-A-L62-80G
EMME-AS-100-...	EMGA-80-P-G...-SAS-100	557989	EAMM-A-L62-80G
EMMS-AS-100-...	EMGA-80-P-G...-SAS-100	557989	EAMM-A-L62-80G
Con motor paso a paso			
EMMS-ST-87-...	EMGA-80-P-G...-SST-87	557989	EAMM-A-L62-80G
<b>EGC-185</b>			
Con servomotor			
EMME-AS-100-...	EMGA-120-P-G...-SAS-100	557995	EAMM-A-L95-120G
EMMS-AS-100-...	EMGA-120-P-G...-SAS-100	557995	EAMM-A-L95-120G
EMMS-AS-140-...	EMGA-120-P-G...-SAS-140	557995	EAMM-A-L95-120G

 - Importante

Para la elección óptima de combinaciones de ejes y motores → [www.festo.com](http://www.festo.com)

Software de diseño  
PositioningDrives  
[www.festo.com](http://www.festo.com)

# Ejes accionados por correa dentada EGC-TB-KF, con guía de rodamiento de bolas

FESTO





Accesorios

Piezas individuales del conjunto axial – Sin reductor				
Conjunto para montaje axial	compuesto por:			
	Brida de motor	Acoplamiento	Caja de acoplamiento	Conjunto de pernos roscados
Nº art. Tipo	Nº art. Tipo	Nº art. Tipo	Nº art. Tipo	Nº art. Tipo
<b>EGC-50</b>				
557975 EAMM-A-L27-55A	558016 EAMF-A-L27-55A	557999 EAMD-19-15-9-8X10	–	–
560678 EAMM-A-L27-57A	560690 EAMF-A-L27-57A	561292 EAMD-16-15-6,35-8X10	–	–
<b>EGC-70</b>				
2037246 EAMM-A-L38-60P	1987412 EAMF-A-38A-60P	1453861 EAMD-28-22-14-10X12	558011 EAMK-A-L38-38A	567485 EAHM-L2-M5-35
557979 EAMM-A-L38-70A	558018 EAMF-A-38A-70A	558000 EAMD-25-22-11-10X12	558011 EAMK-A-L38-38A	567484 EAHM-L2-M5-30
560679 EAMM-A-L38-57A	560692 EAMF-A-38A-57A	561293 EAMD-25-22-6,35-10X12	558011 EAMK-A-L38-38A	567484 EAHM-L2-M5-30
560680 EAMM-A-L38-87A	560693 EAMF-A-38A-87A	558000 EAMD-25-22-11-10X12	558011 EAMK-A-L38-38A	567485 EAHM-L2-M5-35
<b>EGC-80</b>				
2042616 EAMM-A-L48-80P	2043427 EAMF-A-48A-80P	558002 EAMD-42-40-19-16X25	558012 EAMK-A-L48-48A	567489 EAHM-L2-M5-55
557982 EAMM-A-L48-70A	558025 EAMF-A-48A-70A	558001 EAMD-32-32-11-16X20	558012 EAMK-A-L48-48A	567486 EAHM-L2-M5-40
557984 EAMM-A-L48-100A	558020 EAMF-A-48A-100A	558002 EAMD-42-40-19-16X25	558012 EAMK-A-L48-48A	567489 EAHM-L2-M5-55
560683 EAMM-A-L48-87A	560695 EAMF-A-48A-87A	558001 EAMD-32-32-11-16X20	558012 EAMK-A-L48-48A	567487 EAHM-L2-M5-45
<b>EGC-120</b>				
557988 EAMM-A-L62-100A	558026 EAMF-A-62A-100A	558003 EAMD-56-46-19-23X27	558013 EAMK-A-L62-62A	567491 EAHM-L2-M6-65
557990 EAMM-A-L62-140A	558022 EAMF-A-62A-140A	558005 EAMD-56-46-24-23X27	558013 EAMK-A-L62-62A	567493 EAHM-L2-M6-70
<b>EGC-185</b>				
557994 EAMM-A-L95-140A	558023 EAMF-A-95A-140A	558008 EAMD-67-51-24-32X32-U	558014 EAMK-A-L95-95A	567497 EAHM-L2-M8-80
1378474 EAMM-A-L95-190A	1378473 EAMF-A-95A-190A	1379269 EAMD-67-51-32-32X32-U	558014 EAMK-A-L95-95A	567497 EAHM-L2-M8-80

# Ejes accionados por correa dentada EGC-TB-KF, con guía de rodamiento de bolas

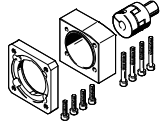
**FESTO**

Accesorios

Piezas individuales del conjunto axial – Con reductor				
Conjunto para montaje axial	compuesto por:			
	Brida de motor	Acoplamiento	Caja de acoplamiento	Conjunto de pernos roscados
				
Nº art. Tipo	Nº art. Tipo	Nº art. Tipo	Nº art. Tipo	Nº art. Tipo
<b>EGC-50</b>				
557974 EAMM-A-L27-40G	558015 EAMF-A-L27-40G	557998 EAMD-19-15-10-8X10	–	–
<b>EGC-70</b>				
557978 EAMM-A-L38-60G	558017 EAMF-A-38A-60G/H	558000 EAMD-25-22-11-10X12	558011 EAMK-A-L38-38A	567485 EAHM-L2-M5-35
<b>EGC-80</b>				
557983 EAMM-A-L48-60G	558019 EAMF-A-48A-60G/H	558001 EAMD-32-32-11-16X20	558012 EAMK-A-L48-48A	567486 EAHM-L2-M5-40
<b>EGC-120</b>				
557989 EAMM-A-L62-80G	558021 EAMF-A-62A-80G	558004 EAMD-56-46-20-23X27	558013 EAMK-A-L62-62A	567492 EAHM-L2-M6-65-L
<b>EGC-185</b>				
557995 EAMM-A-L95-120G	558024 EAMF-A-95A-120G	558006 EAMD-67-51-25-32X32-U	558014 EAMK-A-L95-95A	567496 EAHM-L2-M8-70

# Ejes accionados por correa dentada EGC-TB-KF, con guía de rodamiento de bolas

**FESTO**

Accesorios

**Pies de fijación HPE**  
(código de pedido F)

Material:  
Acero cincado  
Conformidad con RoHS

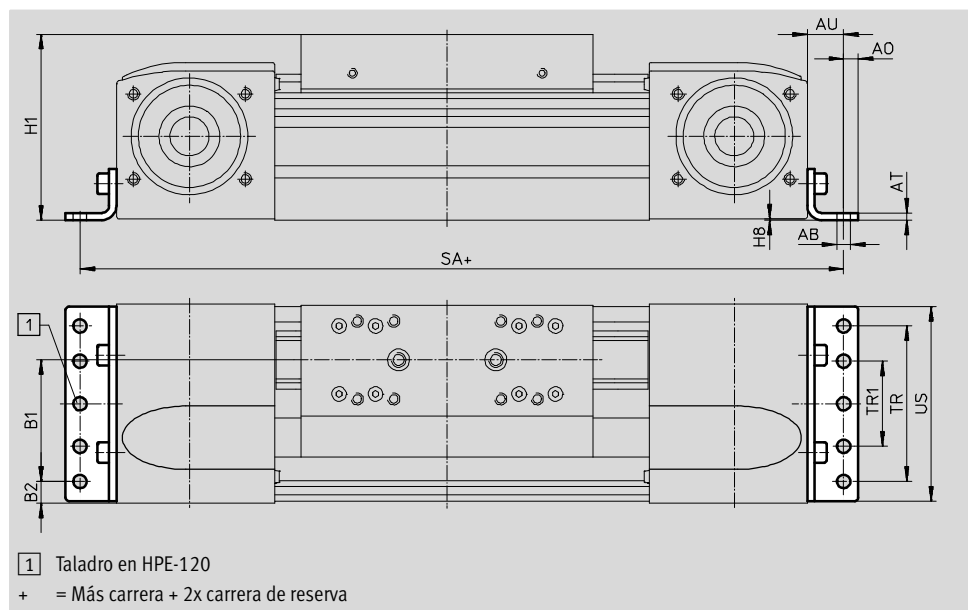

Dimensiones y referencias								
Para tamaño	OB ∅	A0	AT	AU	B1	B2	H1	H8
50	4,5	4,5	2	10,5	21,5	14	42,5	0,5
70	5,5	6	3	13	37	14,5	64	0,5
80	5,5	6	3	15	38	21	76,5	0,5
120	9	8	6	22	65	20	111,5	0,6
185	9	12	8	25	118	13	172,5	0,5

Para tamaño	Opcional		TR	TR1	US	Peso [g]	N° art.	Tipo
	GK	GV						
50	176	-	20	-	46	44	<b>558320</b>	<b>HPE-50</b>
70	272	372	40	-	67	115	<b>558321</b>	<b>HPE-70</b>
80	316	416	40	-	80	150	<b>558322</b>	<b>HPE-80</b>
120	490	590	80	-	116	578	<b>558323</b>	<b>HPE-120</b>
185	662	762	160	80	182	1 438	<b>558325</b>	<b>HPE-185</b>



# Ejes accionados por correa dentada EGC-TB-KF, con guía de rodamiento de bolas



Accesorios

**Perfil de montaje MUE**  
(código de pedido M)

Material:  
Aluminio anodizado  
Conformidad con RoHS

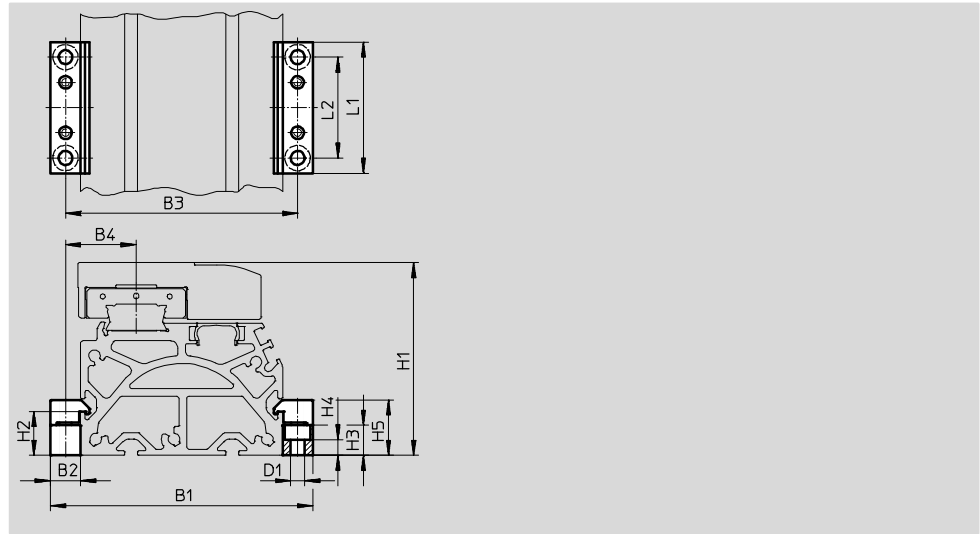

Dimensiones y referencias								
Para tamaño	B1	B2	B3	B4	D1 Ø	H1	H2	H3
50	62	8	54	15,5	3,4	42,5	6	5,5
70	91	12	79	22,5	5,5	64	17,5	12
80	104	12	92	28	5,5	76,5	17,5	12
120	154	19	135	42,5	9	111,5	16	14
185	220	19	201	62,5	9	172,5	16	14

Para tamaño	H4	H5	L1	L2	Peso [g]	Nº art.	Tipo
50	2,3	11	40	20	20	558042	MUE-50
70	6,2	22	52	40	80	558043	MUE-70/80
80	6,2	22	52	40	80	558043	MUE-70/80
120	5,5	29,5	90	40	290	558044	MUE-120/185
185	5,5	29,5	90	40	290	558044	MUE-120/185

# Ejes accionados por correa dentada EGC-TB-KF, con guía de rodamiento de bolas

**FESTO**

Accesorios

## Elemento de fijación para amortiguadores KYE

Tope elástico NPE → 53

Amortiguador YSRW → 53

(código de pedido A o C)

Material:

Aluminio anodizado

Conformidad con RoHS

No en combinación con variantes GP

y GQ o GK-C, GV-C y 1H...-PN, 2H-PN.

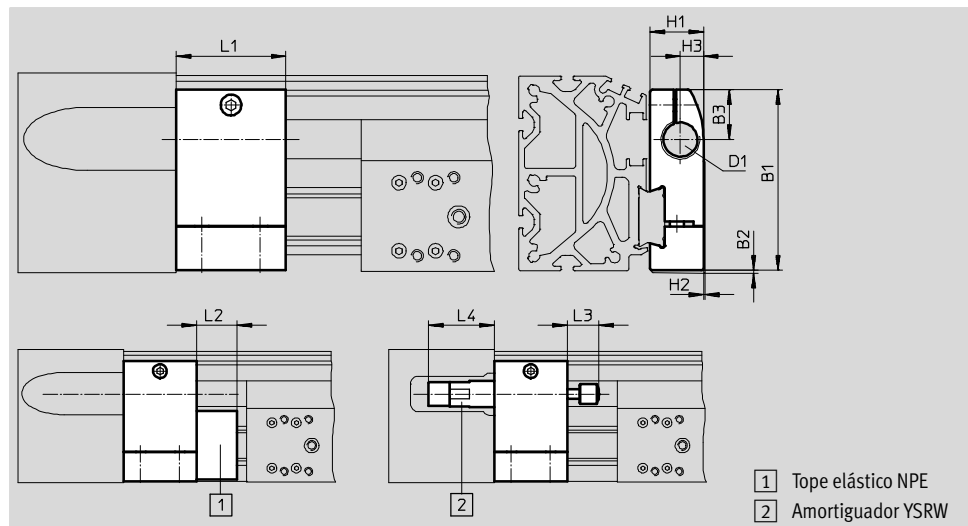

### Dimensiones y referencias

Para tamaño	B1	B2	B3	D1	H1	H2	H3	L1	L2	L3	L4 mín.	Peso [g]	Nº art.	Tipo
50	38	1	13,5	M8X1	12	0,4	5	20	12	8	20	20	557583	KYE-50
70	57,5	1	16,5	M12X1	18,2	0,5	7,5	30	15	14	32	75	557584	KYE-70
80	74,2	1	20,5	M16X1	22	0,5	9,5	45	25	20	41	170	557585	KYE-80
120	108,5	1	26	M22X1,5	31	1	14	60	40	26	48,5	680	557586	KYE-120
185	168	1	37	M26X1,5	42	4	18	75	60	34	58,5	1 075	557587	KYE-185

## Leva de conmutación SF-EGC-1

Para detección con detector de posiciones SIES-8M

(código de pedido X o Z)

Material:

Acero cincado

Conformidad con RoHS

- En la versión de tamaño 50 pueden amortiguarse máximo tres detectores de posición si se detectan las

dos posiciones finales. Para detectores adicionales debe preverse una carrera de reserva de 25 mm.

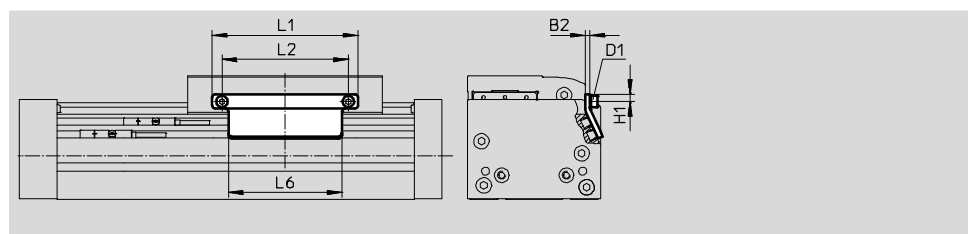

### Dimensiones y referencias

Para tamaño	B2	D1	H1	L1	L2	L6	Peso [g]	Nº art.	Tipo
50	2	M3	3,5	45	22	45	20	558046	SF-EGC-1-50
70	3	M4	4,65	70	56	50	50	558047	SF-EGC-1-70
80	3	M4	4,65	90	78	70	60	558048	SF-EGC-1-80
120	3	M5	8	170	140	170	150	558049	SF-EGC-1-120
185	3	M5	10	230	200	230	245	558051	SF-EGC-1-185

# Ejes accionados por correa dentada EGC-TB-KF, con guía de rodamiento de bolas



Accesorios

## Leva de conmutación SF-EGC-2

Para detección con detector de posiciones SIEN-M8B (código de referencia O, P, W o R) o SIES-8M (código de referencia X o Z)

Material:

Acero cincado  
Conformidad con RoHS

## Soporte HWS-EGC para detectores

Para detectores de posición SIEN-M8B (código de referencia O, P, W o R)

Material:

Acero cincado  
Conformidad con RoHS

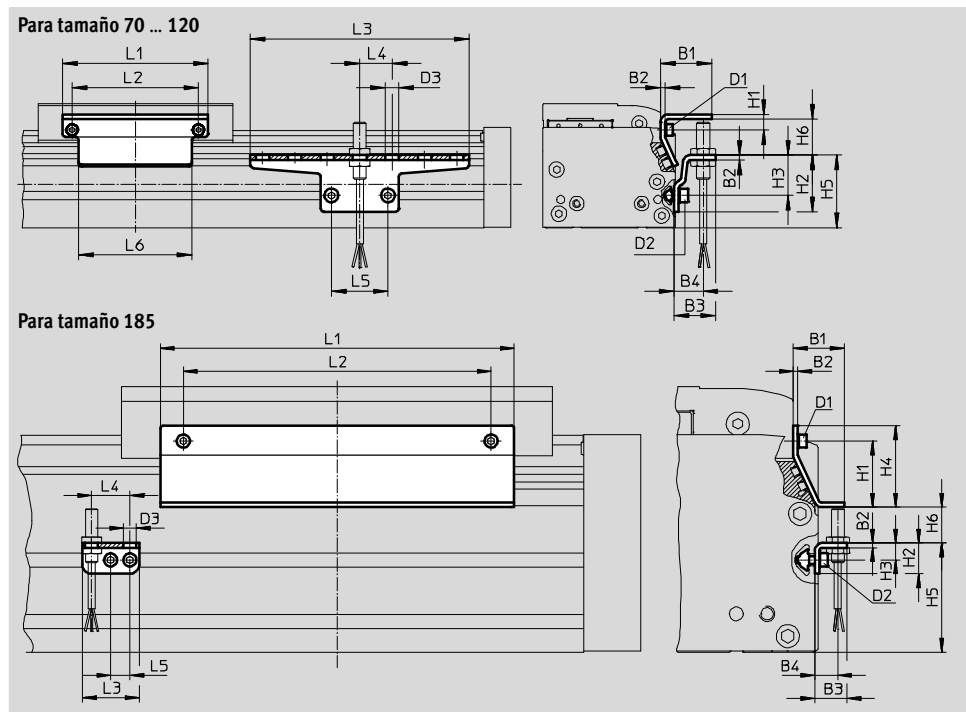

### Dimensiones y referencias

Para tamaño	B1	B2	B3	B4	D1	D2	D3	H1	H2
70	31,5	3	25,5	18	M4	M5	8,4	9,5	35
80	31,5	3	25,5	18	M4	M5	8,4	9,5	35
120	32	3	25,5	18	M5	M5	8,4	13,2	65
185	33	3	25,5	15	M5	M5	8,4	43	20

Para tamaño	H3	H4	H5	H6 Máx.	L1	L2	L3	L4	L5	L6
70	25	-	45	13,5	70	56	135	20	35	50
80	25	-	45	23,5	90	78	135	20	35	70
120	55	-	75	24	170	140	215	20	35	170
185	11	53	71	25,5	230	200	37	25	12,5	230

Para tamaño	Peso [g]	Nº art.	Tipo
Leva de conmutación			
70	100	558052	SF-EGC-2-70
80	130	558053	SF-EGC-2-80
120	280	558054	SF-EGC-2-120
185	390	558056	SF-EGC-2-185

Para tamaño	Peso [g]	Nº art.	Tipo
Soporte para detectores			
70	110	558057	HWS-EGC-M5
80	110	558057	HWS-EGC-M5
120	200	570365	HWS-EGC-M8-B
185	60	560517	HWS-EGC-M8-KURZ

# Ejes accionados por correa dentada EGC-TB-KF, con guía de rodamiento de bolas

FESTO

Accesorios

## Pivote EAMB

Conexión alternativa

(código K)

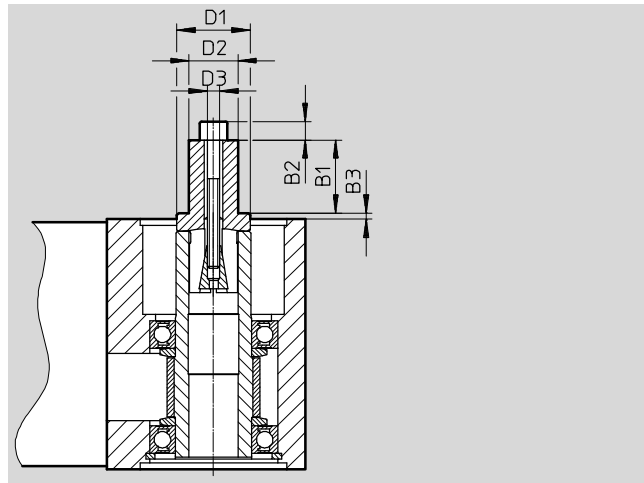





Dimensiones y referencias									
Para tamaño	B1	B2	B3	D1 Ø	D2 Ø	D3	Peso [g]	Nº art.	Tipo
50	12	3	1,1	16	8	M4	20	558034	EAMB-16-7-8X15-8X10
70	12	4	1,85	18	8	M5	29	558035	EAMB-18-9-8X16-10X12
80	21	-	2	24	15	M6	70	558036	EAMB-24-6-15X21-16X20
120	26	-	2	34	25	M10	201	558037	EAMB-34-6-25X26-23X27
185	30	-	3	44	35	M10	463	558038	EAMB-44-7-35X30-32X32

# Ejes accionados por correa dentada EGC-TB-KF, con guía de rodamiento de bolas

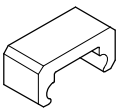
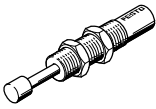
**FESTO**

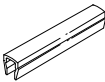
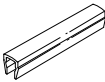
Accesorios

Referencias						
	Para tamaño	Observación	Referencia	Nº art.	Tipo	PE <sup>1)</sup>
<b>Tope elástico NPE</b>						
	50	Utilización en combinación con el soporte para amortiguadores KYE	O	<b>564897</b>	<b>NPE-50</b>	1
	70			<b>562581</b>	<b>NPE-70</b>	
	80			<b>562582</b>	<b>NPE-80</b>	
	120			<b>562583</b>	<b>NPE-120</b>	
	185			<b>562584</b>	<b>NPE-185</b>	
<b>Amortiguadores YSRW</b> <span style="float: right;">Hojas de datos → Internet: ysrw</span>						
	50	Utilización en combinación con el soporte para amortiguadores KYE	C	<b>191192</b>	<b>YSRW-5-8</b>	1
	70			<b>191194</b>	<b>YSRW-8-14</b>	
	80			<b>191196</b>	<b>YSRW-12-20</b>	
	120			<b>191197</b>	<b>YSRW-16-26</b>	
	185			<b>191198</b>	<b>YSRW-20-34</b>	
<b>Tuerca deslizante NST</b>						
	50	Para ranura	Y	<b>558045</b>	<b>NST-3-M3</b>	1
	70, 80			<b>150914</b>	<b>NST-5-M5</b>	
	120, 185			<b>150915</b>	<b>NST-8-M6</b>	
<b>Pasadores/casquillos para centrar ZBS/ZBH<sup>2)</sup></b>						
	50, 70	Para carro	-	<b>150928</b>	<b>ZBS-5</b>	10
	80, 120, 185			<b>150927</b>	<b>ZBH-9</b>	
<b>Tapa ABP para ranura</b>						
	70, 80	Para ranura Por cada 0,5 m	B	<b>151681</b>	<b>ABP-5</b>	2
	120, 185			<b>151682</b>	<b>ABP-8</b>	
<b>Tapa de ranura ABP-S</b>						
	50 ... 185	Para ranura para detectores Por cada 0,5 m	O	<b>563360</b>	<b>ABP-5-S1</b>	2
<b>Clip SMBK</b>						
	50 ... 185	Para fijación del cable del detector de proximidad	CL	<b>534254</b>	<b>SMBK-8</b>	10

1) Unidades por embalaje





2) 2 Pasadores/casquillos para centrar incluidos en el suministro del eje

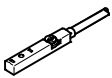
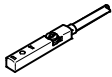

# Ejes accionados por correa dentada EGC-TB-KF, con guía de rodamiento de bolas

FESTO

Accesorios

Referencias – Detector inductivo para ranura en T							Hojas de datos → Internet: sies
	Tipo de fijación	Conexión eléctrica	Salida de conexión	Longitud del cable [m]	Código del pedido	Nº art.	Tipo
<b>Detector normalmente abierto</b>							
	Montaje en la ranura desde la parte superior, a ras con el perfil del cilindro	Cable trifilar	PNP	7,5	X	551386	SIES-8M-PS-24V-K-7,5-OE
		Conector tipo clavija M8x1, 3 contactos		0,3	–	551387	SIES-8M-PS-24V-K-0,3-M8D
		Cable trifilar	NPN	7,5	–	551396	SIES-8M-NS-24V-K-7,5-OE
		Conector tipo clavija M8x1, 3 contactos		0,3	–	551397	SIES-8M-NS-24V-K-0,3-M8D
<b>Detector normalmente cerrado</b>							
	Montaje en la ranura desde la parte superior, a ras con el perfil del cilindro	Cable trifilar	PNP	7,5	Z	551391	SIES-8M-PO-24V-K-7,5-OE
		Conector tipo clavija M8x1, 3 contactos		0,3	–	551392	SIES-8M-PO-24V-K-0,3-M8D
		Cable trifilar	NPN	7,5	–	551401	SIES-8M-NO-24V-K-7,5-OE
		Conector tipo clavija M8x1, 3 contactos		0,3	–	551402	SIES-8M-NO-24V-K-0,3-M8D

Referencia – Detectores de posición M8 (redondo), inductivo							Hojas de datos → Internet: sien
	Conexión eléctrica	LED	Salida de conexión	Longitud del cable [m]	Referencia	Nº art.	Tipo
<b>Detector normalmente abierto</b>							
	Cable trifilar	■	PNP	2,5	O	150386	SIEN-M8B-PS-K-L
	Conector tipo clavija M8x1, 3 contactos	■	PNP	–	W	150387	SIEN-M8B-PS-S-L
<b>Detector normalmente cerrado</b>							
	Cable trifilar	■	PNP	2,5	P	150390	SIEN-M8B-PO-K-L
	Conector tipo clavija M8x1, 3 contactos	■	PNP	–	R	150391	SIEN-M8B-PO-S-L

Referencias – Cables						Hojas de datos → Internet: nebu
	Conexión eléctrica en el lado izquierdo	Conexión eléctrica en el lado derecho	Longitud del cable [m]	Nº art.	Tipo	
	Conector tipo zócalo M8x1, 3 contactos	Cable trifilar, extremo abierto	2,5	159420	SIM-M8-3GD-2,5-PU	
			2,5	541333	NEBU-M8G3-K-2.5-LE3	
			5	541334	NEBU-M8G3-K-5-LE3	
	Conector acodado tipo zócalo M8x1, 3 contactos	Cable trifilar, extremo abierto	2,5	541338	NEBU-M8W3-K-2.5-LE3	
			5	541341	NEBU-M8W3-K-5-LE3	

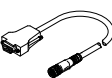
Referencia – Cable de encoder para sistema de medición de recorrido, EGC-...-M1/-M2					Hojas de datos → Internet: nebm
	Conexión eléctrica en el lado izquierdo	Conexión eléctrica en el lado derecho	Longitud del cable [m]	Nº art.	Tipo
	Sistema de medición de recorrido EGC-...-M1/-M2	Controlador de motor CMM...	5	1599105	NEBM-M12G8-E-5-S1G9-V3
			10	1599106	NEBM-M12G8-E-10-S1G9-V3
			15	1599107	NEBM-M12G8-E-15-S1G9-V3
			X <sup>1)</sup>	1599108	NEBM-M12G8-E-...-S1G9-V3
	Sistema de medición de recorrido EGC-...-M1/-M2	Sistema de seguridad CMGA...	5	1617289	NEBM-M12G8-E-5-S1G9-V4
			10	1617288	NEBM-M12G8-E-10-S1G9-V4
			15	1617287	NEBM-M12G8-E-15-S1G9-V4
			X <sup>1)</sup>	1617291	NEBM-M12G8-E-...-S1G9-V4

1) Máx. Cable de 25 m