

Minicarros DGSL-N, NPT



Minicarros DGSL-N, NPT

Características

FESTO

Informaciones generales

- Actuadores de doble efecto
- Múltiples posibilidades de adaptación
- Producto del sistema de la técnica de manipulación y montaje
- Gran versatilidad mediante múltiples posibilidades de montaje
- Cuerpo básico del actuador, carro, placa orientable

La tecnología

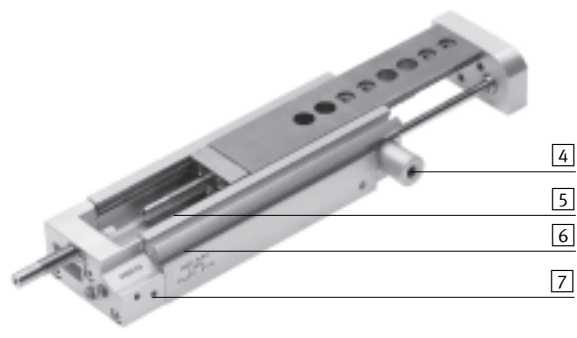
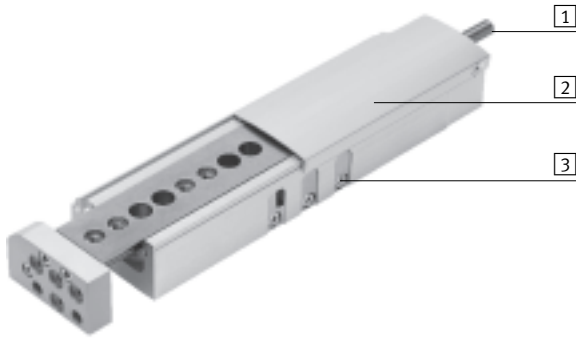

1 Amortiguación



- Cinco tipos de amortiguación a elegir:
 - Amortiguación elástica sin tope metálico (P)
 - Amortiguación elástica sin tope metálico, ejecución corta (E)
 - Amortiguación elástica con tope metálico (P1)
 - Amortiguadores hidráulicos (Y3)
 - Amortiguador con casquillo reductor (Y11)
- Alternativa:
 - Sin amortiguación (N)

2 Tapa



- La tapa evita que penetren partículas o suciedad en la guía
- Se ofrecen tapas de diversas longitudes. El cliente puede cortarlas según su aplicación

3 Ajuste aproximado de la carrera



- Es posible modificar la posición del tope final de la posición final delantera, por ejemplo, para reducir la carrera

4 Unidad de fijación



- Bloqueo mecánico (C) para la fijación del carro en cualquier posición

4 Bloqueo en los finales de carrera



- Bloqueo mecánico (E3) al llegar a la posición final; para fijar a ras el carro retraído y sin presión

5 Innovadora unidad de guía

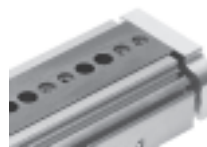

- Ancho carril de rodadura y, por ello, gran rigidez
- Gran resistencia
- Gran precisión
- El cuerpo y el carro de acero hacen las veces de guía, sin suma de tolerancias

6 Detector de posiciones



- Posibilidad de integrar los detectores, por lo que no sobresalen
- Dos tuercas deslizantes de fijación
- Buena visibilidad desde un costado y desde arriba

7 Conexiones para el aire comprimido



- Conexión en dos lados:
 - Cara frontal
 - Lateral

Minicarros DGSL-N, NPT

Ejemplo de sistema

FESTO

Producto del sistema de la técnica de manipulación y montaje

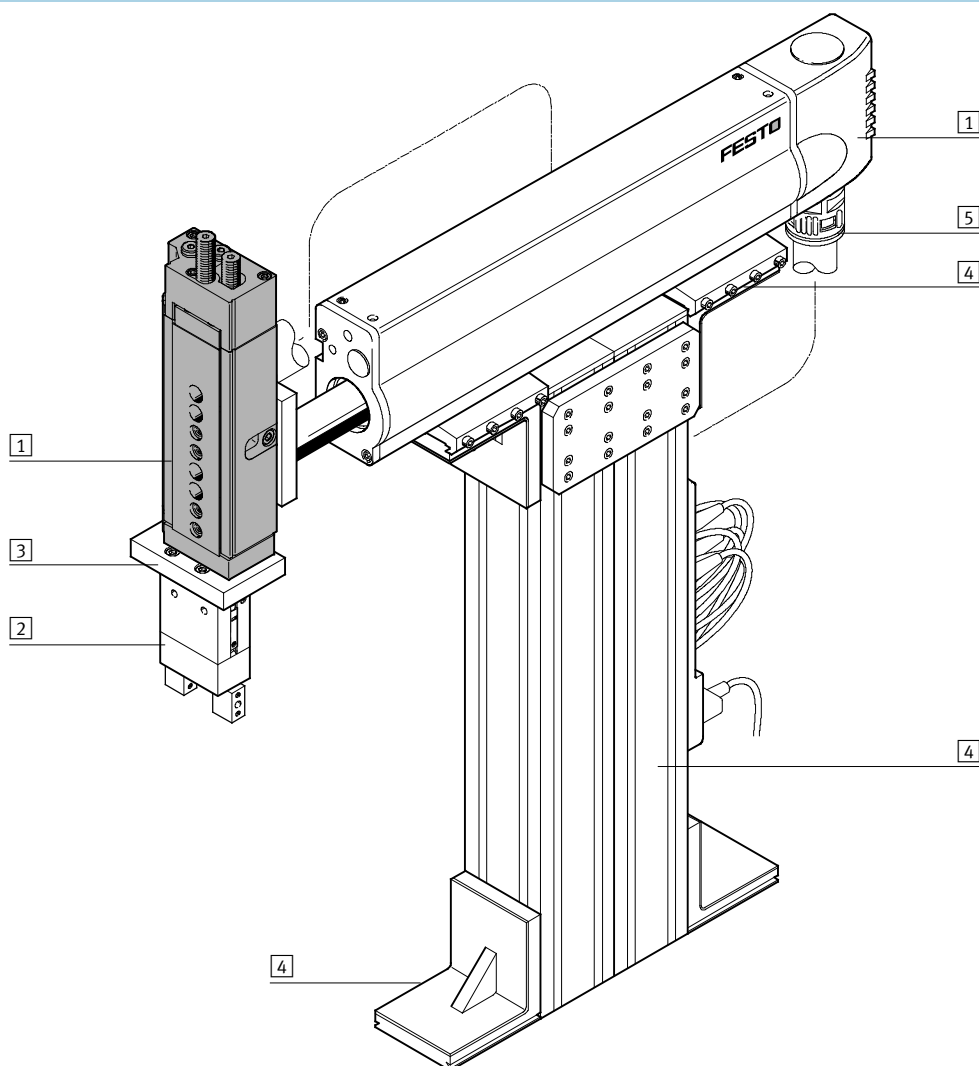

Elementos del sistema y accesorios		
	Descripción resumida	→ Página/Internet
1	Actuadores	Múltiples combinaciones posibles con los módulos del sistema para manipulación y montaje actuador
2	Pinzas	Múltiples variantes posibles con los módulos del sistema para manipulación y montaje pinza
3	Adaptadores	Para conexiones actuador/actuador y actuador/pinza módulos de adaptación
4	Componentes básicos	Perfiles y uniones de perfiles y uniones perfil/actuador elemento básico
5	Componentes para la instalación	Para tender y guiar los cables y tubos flexibles de modo claro y fiable componente para la instalación
-	Ejes	Múltiples combinaciones posibles con los módulos del sistema para manipulación y montaje eje
-	Motores	Servomotores y motores paso a paso, con o sin reductor motor

Minicarros DGSL-N, NPT

Cuadro general de periféricos

FESTO

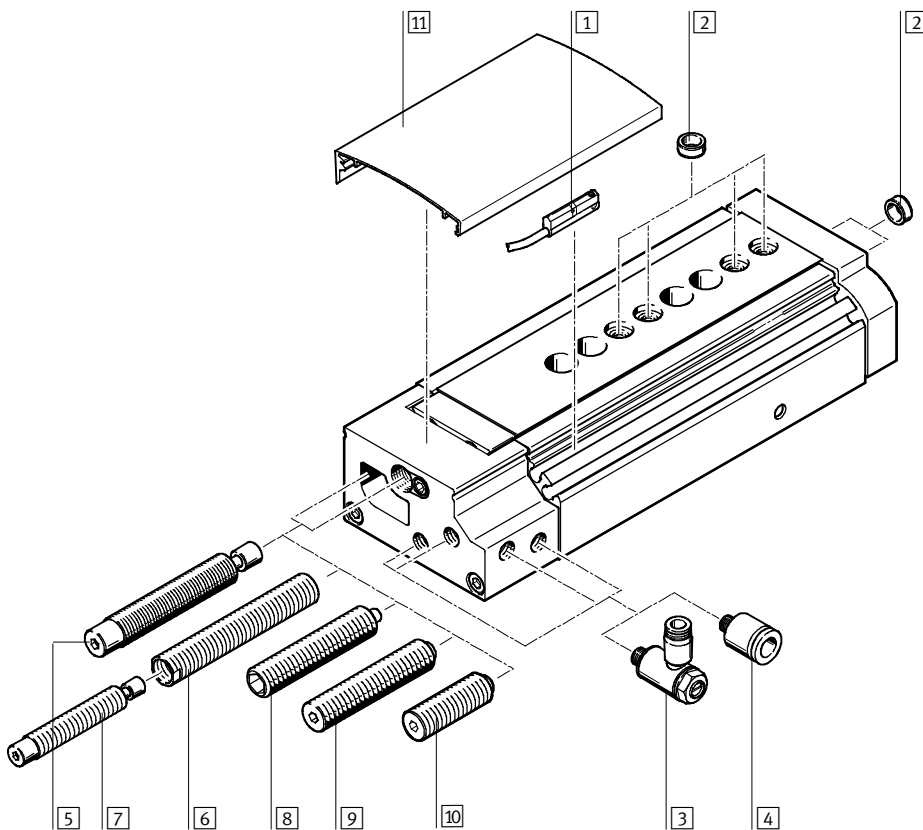

Importante
No se admite el funcionamiento sin elementos de amortiguación

Accesorios			
	Descripción resumida	→ Página/Internet	
1	Detectores de posición SME/SMT-10	Para la detección de posiciones. Posibilidad de integración en la ranura para detectores, por lo que no sobresalen.	42
2	Casquillo para centrar ZBH	Para centrar cargas y piezas adosadas (casquillos para centrar incluidos en el suministro del minicarro)	41
3	Válvula de estrangulación y antirretorno GRLA	Para regular la velocidad	42
4	Racor rápido roscado QB	Para la conexión de tubos flexibles con tolerancias en su diámetro exterior	42
5	Amortiguación mediante amortiguadores Y3	Para grandes masas y alta velocidad; tope metálico preciso después del tramo de amortiguación	41
6	Casquillo reductor DAYH	Para el montaje de un amortiguador de dimensiones pequeñas. Para aplicaciones en las que la energía de la amortiguación se acumula entre amortiguador Y3 y P1	41
7	Amortiguador DYSW	→ 12 (selección de amortiguadores)	41
8	Amortiguación con tope P1	Tope metálico preciso para pequeñas masas y baja velocidad	41
9	Amortiguación P	<ul style="list-style-type: none"> Tope elástico para masas medianas a mediana velocidad (ejecución estándar) 	41
10	Amortiguación E	<ul style="list-style-type: none"> Tope elástico para masas medianas a mediana velocidad (ejecución corta) 	41
11	Recubrimiento DADS	<ul style="list-style-type: none"> La tapa evita que penetren partículas o suciedad en la guía El cliente puede acortar la tapa según lo exija su aplicación 	40

Minicarros DGSL-N, NPT

Referencia

	DGSL	-	N	-	10	-	100	-		-	E3	-	Y3	-	A
Tipo															
Doble efecto															
DGSL	Minicarro														
Roscas de conexión															
N	NPT														
Tamaño															
Carrera [mm]															
Unidad de sujeción															
C	Adosado														
Bloqueo en los finales de carrera															
E3	Con el vástago retraído														
Amortiguación															
P	Amortiguación elástica en ambos lados, sin tope metálico														
P1	Amortiguación elástica en ambos lados, con tope metálico														
Y3	Amortiguador progresivo, en ambos lados														
E	Amortiguación elástica en ambos lados, sin tope metálico, ejecución corta														
Y11	Amortiguador progresivo con casquillo reductor, en ambos lados														
N	Sin amortiguación														
Detección de posiciones															
A	Para detectores de proximidad														

Minicarros DGSL-N, NPT

FESTO

Hoja de datos

Función

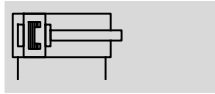

- - Tamaño
10 ... 25

- - Carrera
10 ... 200 mm

Juegos de piezas de repuesto
→ 40



Datos técnicos generales			10	12	16	20	25
Tamaño			10	12	16	20	25
Conexión neumática			M5, apropiada para 10-32 UNF			1/8 NPT	
Construcción			Yugo con placa guiada				
Guía			Guía con jaula de bolas				
Tipo de fijación			Mediante taladros				
			Con rosca interior				
Amortiguación	P		Amortiguación elástica en ambos lados, sin tope metálico				
	E		Amortiguación elástica en ambos lados, sin tope metálico, ejecución corta				
	P1		Amortiguación elástica en ambos lados, con tope metálico ajustable				
	Y3		Amortiguador progresivo, en ambos lados				
	Y11		Amortiguador progresivo con casquillo reductor, en ambos lados				
	N		Sin amortiguación				
Detección de posiciones			Para detectores de proximidad				
Posición de montaje			Indistinta				
Velocidad máx. de avance		[m/s]	0,8				
Velocidad máx. de retroceso		[m/s]	0,8				
Precisión de repetición	P1/Y3	[mm]	±0,01				
	P	[mm]	0,3				

Condiciones de funcionamiento y del entorno			10	12	16	20	25
Tamaño			10	12	16	20	25
Fluido de trabajo			Aire comprimido según ISO 8573-1:2010 [7:4:4]				
Nota sobre el fluido de trabajo/mando			Es posible el funcionamiento con aire comprimido lubricado (lo cual requiere seguir utilizando aire lubricado)				
Presión mín. de funcionamiento		[bar]	1,5	1			
Presión máx. de funcionamiento		[bar]	8				
Temperatura ambiente ¹⁾		[°C]	0 ... +60				

1) Tener en cuenta las condiciones de funcionamiento de los detectores

Diámetro del émbolo, fuerzas y energía de impacto			10	12	16	20	25
Tamaño			10	12	16	20	25
Diámetro del émbolo		[mm]	12	16	20	25	32
Fuerza teórica con 6 bar en avance		[N]	68	121	188	295	483
Fuerza teórica con 6 bar en retroceso		[N]	51	104	158	247	415
Energía de impacto en las posiciones finales	P, E	[Nm]	0,12	0,25	0,35	0,45	0,55
	P1	[Nm]	0,04	0,06	0,12	0,2	0,25
	Y3	[Nm]	1,3	2,5	4	8	12
	1)	[Nm]	0,8	1,3	2,5	4	8

1) Con casquillo reductor y amortiguador de menor tamaño

Minicarros DGSL-N, NPT

Hoja de datos

Pesos [g]						
Tamaño	Carrera	10	12	16	20	25
Peso del producto sin elemento amortiguador						
	10	396	604	896	1 535	2 520
	20	434	660	954	1 649	2 670
	30	470	711	1 008	1 746	2 824
	40	507	762	1 072	1 857	2 983
	50	548	813	1 143	1 991	3 137
	80	727	1 112	1 365	2 295	4 019
	100	813	1 229	1 712	2 921	4 519
	150	–	1 499	2 034	3 620	5 344
	200	–	–	–	4 248	6 139
Masa móvil sin elemento amortiguador						
	10	163	256	403	660	998
	20	180	279	432	710	1 052
	30	194	299	459	750	1 115
	40	208	320	486	801	1 181
	50	226	340	519	858	1 244
	80	299	456	618	998	1 567
	100	334	507	776	1 254	1 761
	150	–	614	910	1 566	2 102
	200	–	–	–	1 807	2 432
Elemento de amortiguación						
	P	14	23	45,6	82,4	106
	E	9	12	15	31	40
	P1	12	19,7	39,6	77,3	104
	Y3	11	21	42	67	91
	1)	18	33	52	91	131

1) Con casquillo reductor y amortiguador de menor tamaño

Materiales

Vista en sección

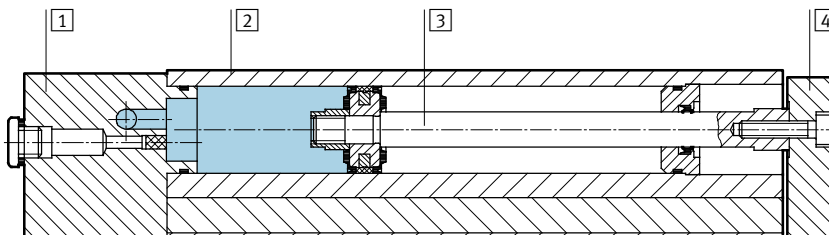

Minicarro	
1	Culata Aluminio anodizado
2	Cuerpo Aluminio anodizado
3	Vástago Acero de aleación fina
4	Yugo Aluminio anodizado
–	Guía Acero templado
–	Juntas Caucho termoplástico, caucho nitrílico hidratado, caucho nitrílico
	Calidad del material No contiene cobre ni PTFE

Minicarros DGSL-N, NPT

Hoja de datos

FESTO

Combinaciones posibles sin placa adaptadora

Pick and Place

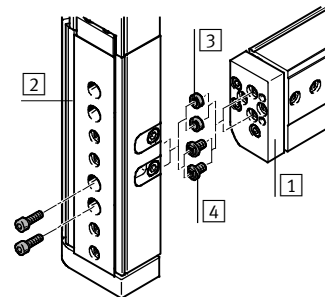
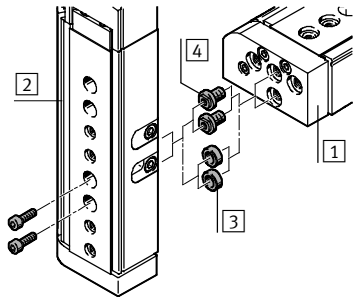

- 3 Casquillo para centrar ZBH
- 4 Casquillo de unión ZBV

Montaje sobrepuesto

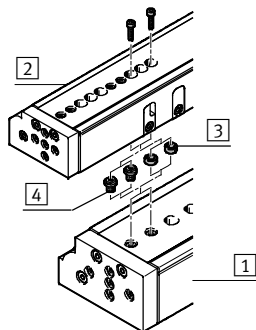

- 3 Casquillo para centrar ZBH
- 4 Casquillo de unión ZBV

Ejemplo de montaje con casquillo de unión ZBV

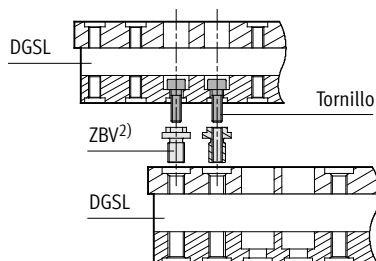

		1 Actuator básico					
		Tamaño	10	12	16	20	25
2 Actuator complementario	10		2x M4x14 2x ZBH-7 ¹⁾	ZBV-M5-7 ²⁾	ZBV-M5-7 ²⁾	-	-
	12		-	2x M5x14 2x ZBH-7 ¹⁾	2x M5x16 2x ZBH-7 ¹⁾	ZBV-M6-9 ²⁾	ZBV-M6-9 ²⁾
	16		-	-	2x M5x18 2x ZBH-7 ¹⁾	ZBV-M6-9 ²⁾	ZBV-M6-9 ²⁾
	20		-	-	-	2x M6x20 2x ZBH-9 ¹⁾	2x M6x20 2x ZBH-9 ¹⁾
	25		-	-	-	-	2x M6x30 2x ZBH-9 ¹⁾

1) Casquillos para centrar incluidos en el suministro del minicarro DGSL
 2) Casquillos de unión ZBV → 41

Minicarros DGSL-N, NPT

Hoja de datos

Paralelismo [mm]

El paralelismo se refiere a la precisión de la distancia entre la superficie de fijación y la superficie del carro.

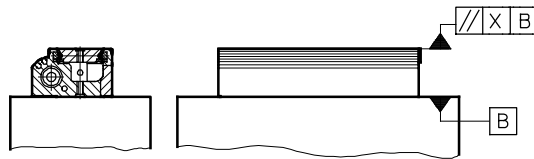

Tamaño	Carrera [mm]	10	12	16	20	25
Paralelismo X	10	0,02	0,02	0,02	0,02	0,02
	20	0,02	0,025	0,025	0,025	0,025
	30	0,025	0,025	0,025	0,03	0,03
	40	0,025	0,03	0,03	0,035	0,035
	50	0,03	0,035	0,035	0,04	0,04
	80	0,035	0,04	0,04	0,045	0,045
	100	0,045	0,05	0,05	0,055	0,055
	150	-	0,075	0,075	0,08	0,08
200	-	-	-	0,08	0,08	

Linealidad [mm]

La linealidad se refiere a la precisión de la distancia entre la superficie de fijación y la superficie del carro en función de la carrera.

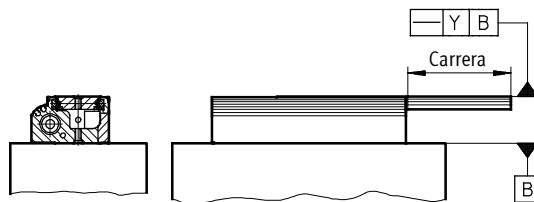

Velocidad de movimiento lineal x en función de la carrera l

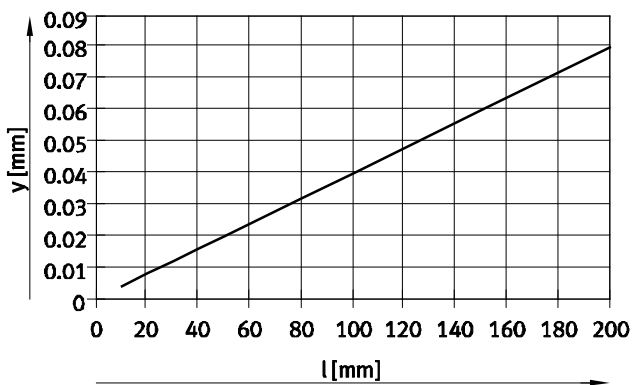

Minicarros DGSL-N, NPT

Hoja de datos

Margen de ajuste en las posiciones finales

Ajuste aproximado de la posición final delantera

En el minicarro DGSL es posible desplazar el tope fijo delantero sustituyendo el recubrimiento. Con la combinación de ajuste aproximado y ajuste fino, es posible reducir la carrera al equivalente de la subsiguiente carrera estándar.

Ventajas:

- Ajuste específico según aplicación
- Solución integrada y, por lo tanto, modificación sencilla
- Amplio margen de ajuste

Importante
Al retirar los topes fijos, puede destruirse el minicarro DGSL.

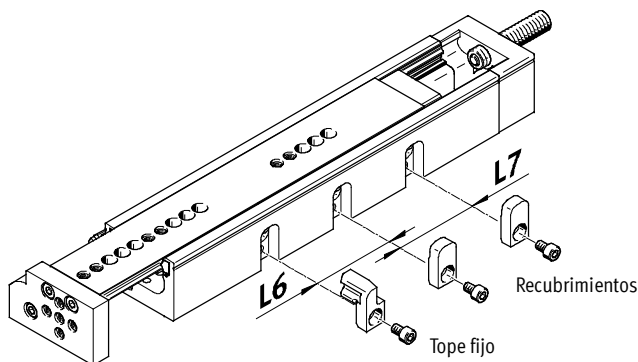

Tamaño Carrera [mm]	10		12		16		20		25	
	L6	L7	L6	L7	L6	L7	L6	L7	L6	L7
10	-	-	-	-	-	-	-	-	-	-
20	-	-	-	-	-	-	-	-	-	-
30	-	-	-	-	-	-	-	-	-	-
40	-	-	-	-	-	-	-	-	-	-
50	-	-	-	-	-	-	-	-	-	-
80	24	-	29	-	35	-	-	-	55	-
100	24	24	29	-	35	-	44	-	55	-
150	-	-	29	29	35	-	44	-	55	-
200	-	-	-	-	-	-	44	44	55	-

Ejemplo:

DGSL-N-12-150-...

Carrera máx. = 150 mm

Desplazando el tope fijo la distancia

L6:

Carrera = 150 - 29 = 121 mm

Desplazando el tope fijo la distancia

L6 y L7:

Carrera = 150 - 29 - 29 = 92 mm

Con el ajuste fino puede reducirse adicionalmente la carrera.

Carrera = 150 - 29 - 29 - 29 = 63 mm

Ajuste fino de las posiciones finales

delantera y trasera → 11

Minicarros DGSL-N, NPT

Hoja de datos

FESTO

Margen de ajuste en las posiciones finales

Ajuste fino de las posiciones finales delantera y trasera

La carrera puede reducirse de modo preciso con los elementos de amortiguación (en el carro y en la culata del lado de alimentación).

Ventajas:

- Ajuste fino y preciso mediante elemento de fijación
- No es necesario hacer un ajuste posterior. Después de la fijación, se mantiene la posición, también aplicando el esfuerzo máximo admisible
- Ajuste sencillo y rápido; sólo se necesita una herramienta

Paso 1:

Abrir el elemento de fijación

Paso 2:

Colocar el carro a mano en la posición final deseada

Paso 3:

Ajustar el tope con un tornillo de hexágono interior hasta que se alcance la posición final

Paso 4:

Ajustar el elemento de fijación

Paso 1

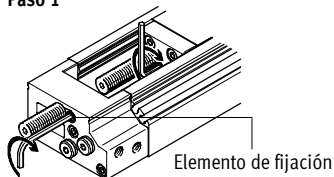

Paso 2 ... 4

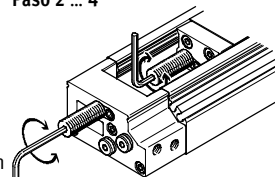

Posiciones finales regulables [mm] por posición final / reducción de la carrera						
Tamaño		10	12	16	20	25
Final de carrera delantero						
Con amortiguación	P	-27,5	-29	-37,5	-50,5	-55
	E	-13	-9	-3,5	-6,5	-11,5
	P1	-27,5	-29	-37,5	-50,5	-55
	Y3	-24	-29	-36,5	-44	-56
	1)	-24	-29	-36,5	-44	-56
Final de carrera trasero						
Con amortiguación	P	-20	-25,5	-39,5	-49,5	-49
	E	-5,5	-5,5	-5,5	-5,5	-5,5
	P1	-20	-25,5	-39,5	-49,5	-49
	Y3	-15	-25,5	-38,5	-42	-51,5
	1)	-15	-25,5	-38,5	-42	-51,5

1) Con casquillo reductor y amortiguador de menor tamaño

Importante

No deberá ajustarse una distancia inferior a la distancia L de elemento de amortiguación (→ manual de instrucciones) (ajuste de fábrica).

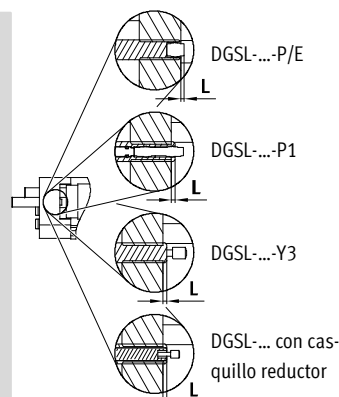

Importante

Si se usa la amortiguación tipo "E", es limitado el margen de ajuste en las posiciones finales.

Minicarros DGSL-N, NPT

Hoja de datos

FESTO

Elección de amortiguadores

Carga útil m en función de la velocidad del impacto v

En el caso del minicarro DGSL es posible sustituir los amortiguadores en función de la carga útil y modificar las características de la amortiguación.

Para ello deben desmontarse los amortiguadores del DGSL y sustituirlos por otros que sean apropiados para la aplicación (→ descripción a continuación).

Diagramas

Para elegir el amortiguador apropiado en función de la posición de montaje del minicarro → a partir de 13.

Referencias

Amortiguador DYSW, DYEY y casquillo reductor DAYH → 41.

Con masas pequeñas:

Utilizado el casquillo reductor DAYH, es posible montar el amortiguador DYSW de menor tamaño.

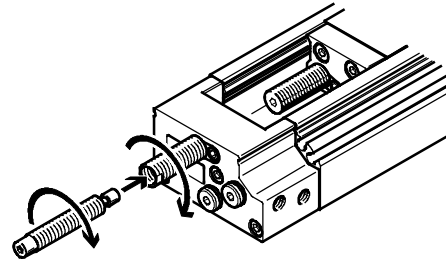
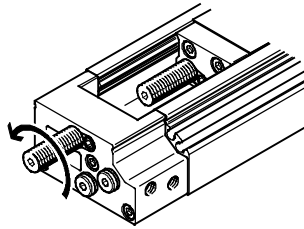

Con masas muy pequeñas:

En este caso, no puede montarse el amortiguador DYEY.

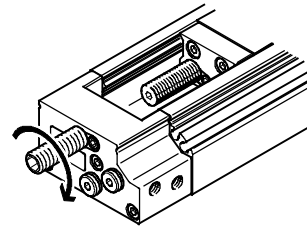
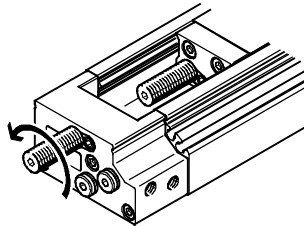

Ejemplo de selección:

Actuador disponible:

Minicarro: DGSL-N-10-...-Y3-A

Valores conocidos:

Carga útil: 500 g

Velocidad del impacto 0,4 m/s

Posición de montaje: Horizontal

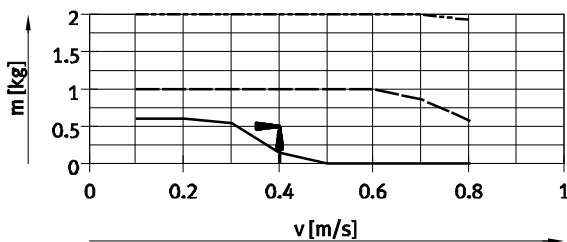

- DYSW-5-8 (amortiguación Y3)
- DYSW-4-6 con DAYH-4 (amortiguación Y11)
- DYEY-M8-Y1F

Resultado:

La primera curva amortiguación que se encuentra por encima del punto de intersección, es la más apropiada para esta aplicación.

Debido a la poca carga útil inferior a un kilogramo, el comportamiento del

amortiguador es más eficiente en la medida en que se sustituye el amortiguador DYSW-5-8 montado en el minicarro por un casquillo reductor DAYH-4 y un amortiguador de tamaño inferior DYSW-4-6.

Es válido lo siguiente:

Los amortiguadores deben someterse a una carga.

Considerando que en este caso se aprovecha mejor el comportamiento

del amortiguador DYSW-4-6, aumenta adicionalmente también su duración.

Minicarros DGSL-N, NPT

Hoja de datos

Elección de amortiguadores

Carga útil m en función de la velocidad del impacto v ; posición de montaje horizontal

DGSL-N-10

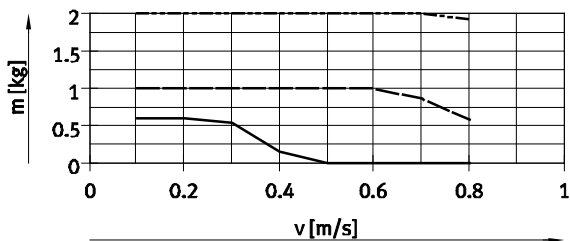

- DYSW-5-8 (amortiguación Y3)
- .-.-.-.- DYSW-4-6 con DAYH-4 (amortiguación Y11)
- DYEF-M8-Y1F

DGSL-N-12

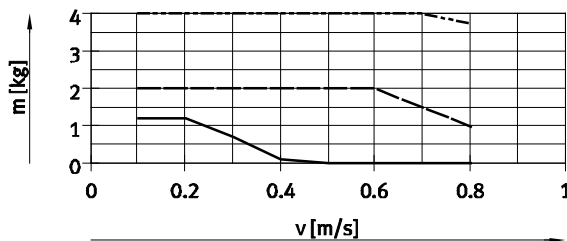

- DYSW-7-10 (amortiguación Y3)
- .-.-.-.- DYSW-5-8 con DAYH-5 (amortiguación Y11)
- DYEF-M10-Y1F

DGSL-N-16

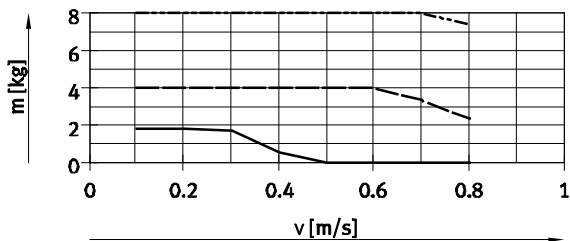

- DYSW-8-14 (amortiguación Y3)
- .-.-.-.- DYSW-7-10 con DAYH-7 (amortiguación Y11)
- DYEF-M12-Y1F

DGSL-N-20

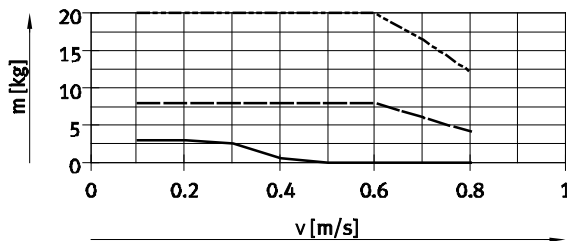

- DYSW-10-17 (amortiguación Y3)
- .-.-.-.- DYSW-8-14 con DAYH-8 (amortiguación Y11)
- DYEF-M14-Y1F

DGSL-N-25

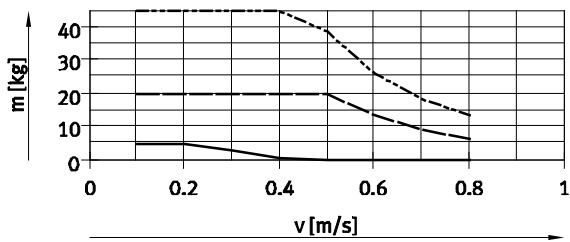

- DYSW-12-20 (amortiguación Y3)
- .-.-.-.- DYSW-10-17 con DAYH-10 (amortiguación Y11)
- DYEF-M16-Y1F

Minicarros DGSL-N, NPT

Hoja de datos

FESTO

Elección de amortiguadores

Carga útil m en función de la velocidad del impacto v ; posición de montaje vertical, movimiento ascendente de la carga útil

DGSL-N-10

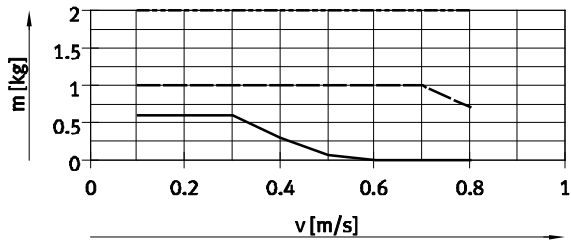

- DYSW-5-8 (amortiguación Y3)
- DYSW-4-6 con DAYH-4 (amortiguación Y11)
- DYEF-M8-Y1F

DGSL-N-12

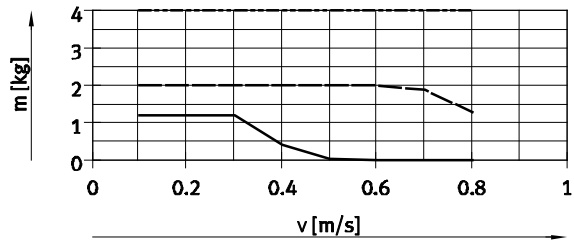

- DYSW-7-10 (amortiguación Y3)
- DYSW-5-8 con DAYH-5 (amortiguación Y11)
- DYEF-M10-Y1F

DGSL-N-16

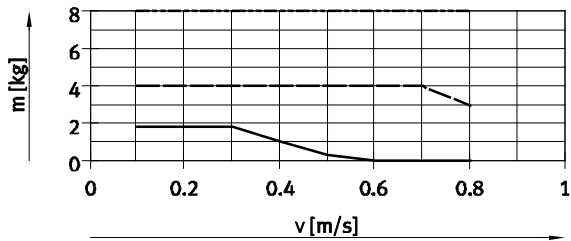

- DYSW-8-14 (amortiguación Y3)
- DYSW-7-10 con DAYH-7 (amortiguación Y11)
- DYEF-M12-Y1F

DGSL-N-20

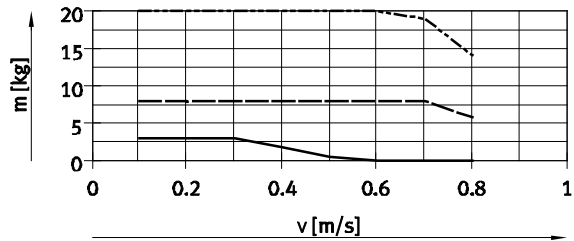

- DYSW-10-17 (amortiguación Y3)
- DYSW-8-14 con DAYH-8 (amortiguación Y11)
- DYEF-M14-Y1F

DGSL-N-25

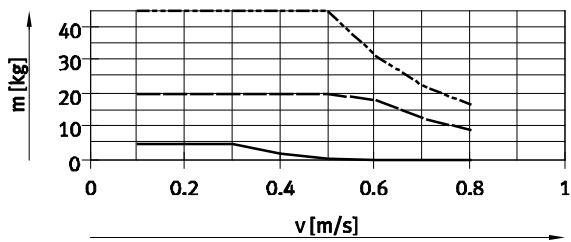

- DYSW-12-20 (amortiguación Y3)
- DYSW-10-17 con DAYH-10 (amortiguación Y11)
- DYEF-M16-Y1F

Minicarros DGSL-N, NPT

Hoja de datos

FESTO

Elección de amortiguadores

Carga útil m en función de la velocidad del impacto v ; posición de montaje vertical, movimiento descendente de la carga útil

DGSL-N-10

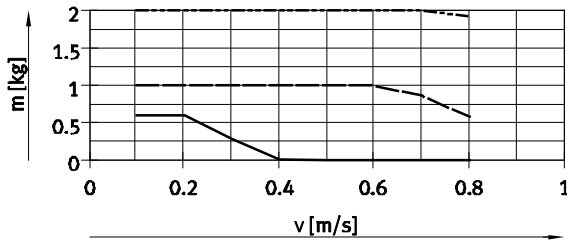

- DYSW-5-8 (amortiguación Y3)
- DYSW-4-6 con DAYH-4 (amortiguación Y11)
- DYEF-M8-Y1F

DGSL-N-12

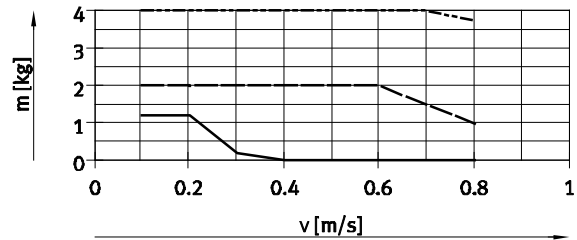

- DYSW-7-10 (amortiguación Y3)
- DYSW-5-8 con DAYH-5 (amortiguación Y11)
- DYEF-M10-Y1F

DGSL-N-16

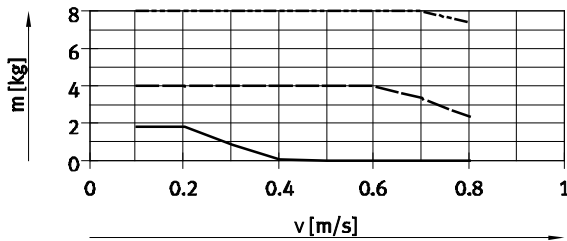

- DYSW-8-14 (amortiguación Y3)
- DYSW-7-10 con DAYH-7 (amortiguación Y11)
- DYEF-M12-Y1F

DGSL-N-20

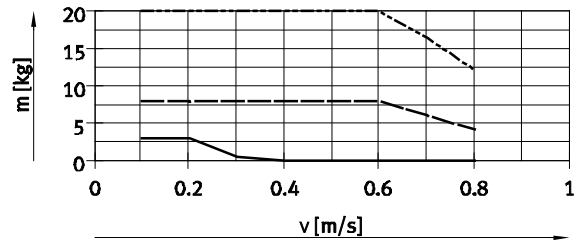

- DYSW-10-17 (amortiguación Y3)
- DYSW-8-14 con DAYH-8 (amortiguación Y11)
- DYEF-M14-Y1F

DGSL-N-25

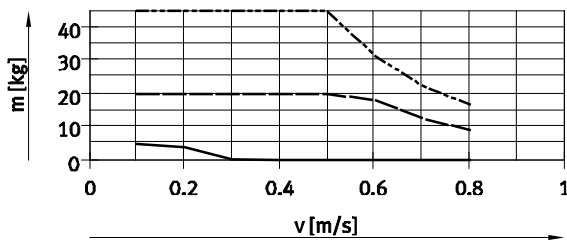

- DYSW-12-20 (amortiguación Y3)
- DYSW-10-17 con DAYH-10 (amortiguación Y11)
- DYEF-M16-Y1F

Minicarros DGSL-N, NPT

Hoja de datos

FESTO

Elección de amortiguadores

Tiempo del movimiento t en función de la carga útil m y de la amortiguación P/E. Montaje en posición horizontal.

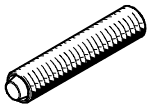

Los valores que constan en los diagramas fueron determinados matemáticamente. No deberá superarse velocidad del émbolo en función de la carga útil

indicada en los diagramas, ya que de lo contrario es posible que el impacto o la energía residual en las posiciones finales dañen el actuador.

Montaje en posición vertical
→ 19

Avance

Carrera 10 mm, tamaño 10

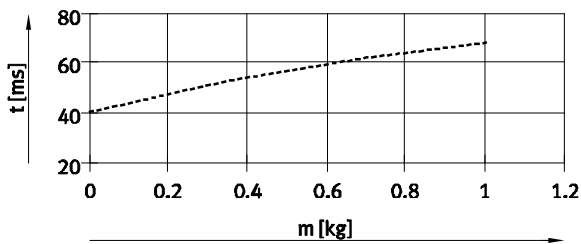

Retroceso

Carrera 10 mm, tamaño 10

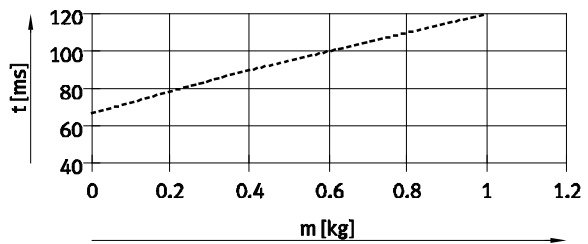

Carrera 10 mm, tamaño 12 ... 16

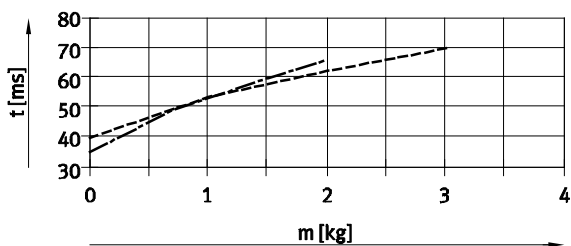

Carrera 10 mm, tamaño 12 ... 16

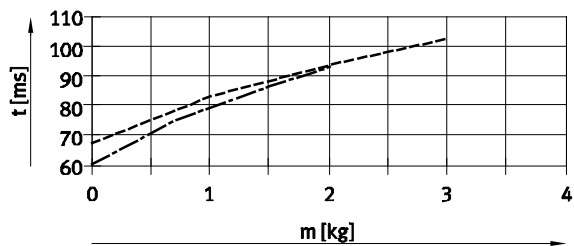

Carrera 10 mm, tamaño 20 ... 25

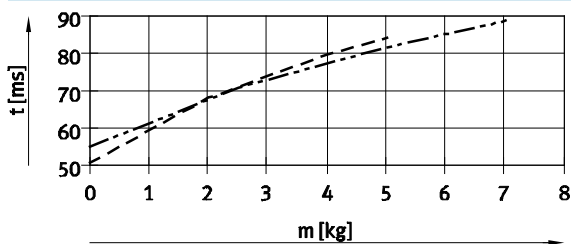

Carrera 10 mm, tamaño 20 ... 25

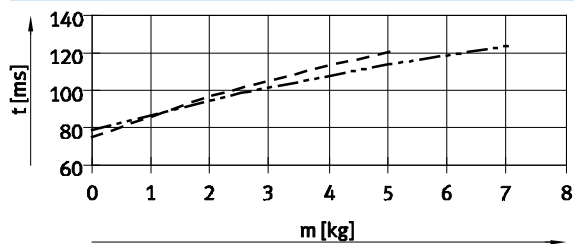

Carrera 30 mm, tamaño 10

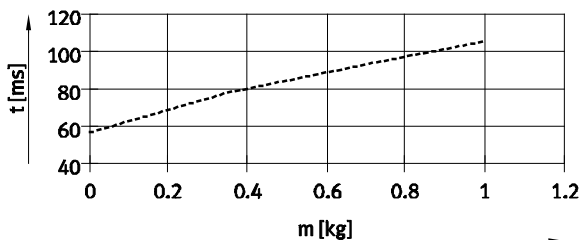

Carrera 30 mm, tamaño 10

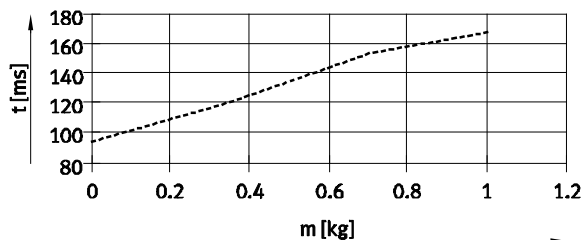

- DGSL-N-10 - - - - - DGSL-N-20
- · - · - DGSL-N-12 - · - · - DGSL-N-25
- - - - - DGSL-N-16

Minicarros DGSL-N, NPT

Hoja de datos

Elección de amortiguadores

Tiempo del movimiento t en función de la carga útil m y de la amortiguación P/E. Montaje en posición horizontal.

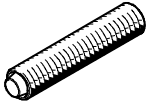

Los valores que constan en los diagramas fueron determinados matemáticamente.
No deberá superarse velocidad del émbolo en función de la carga útil

indicada en los diagramas, ya que de lo contrario es posible que el impacto o la energía residual en las posiciones finales dañen el actuador.

Montaje en posición vertical
→ 19

Avance

Carrera 30 mm, tamaño 12 ... 25

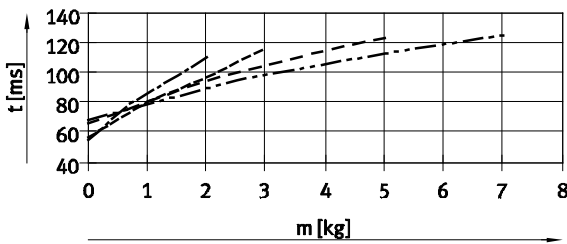

Retroceso

Carrera 30 mm, tamaño 12 ... 16

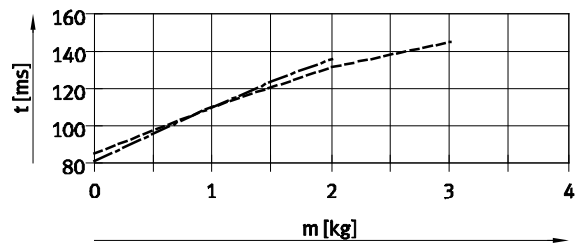

Carrera 30 mm, tamaño 20 ... 25

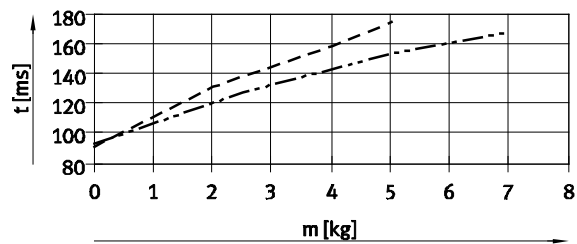

Carrera 50 mm, tamaño 10 ... 12

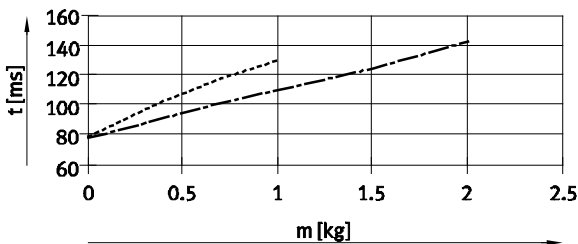

Carrera 50 mm, tamaño 10 ... 12

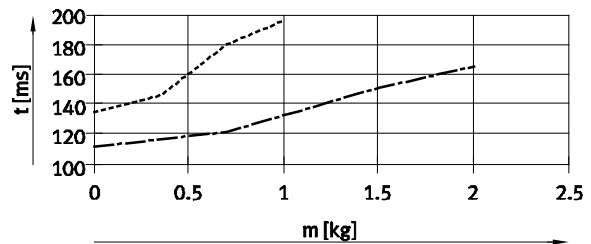

Carrera 50 mm, tamaño 16 ... 25

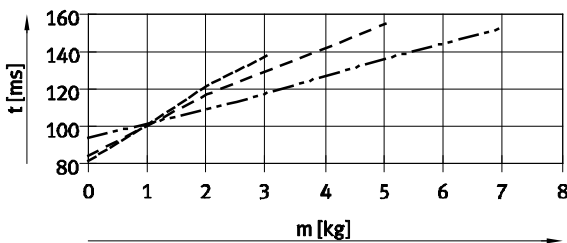

Carrera 50 mm, tamaño 16

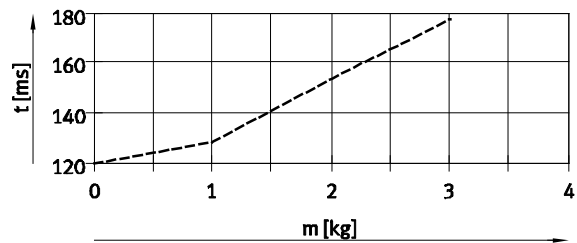

Carrera 50 mm, tamaño 20 ... 25

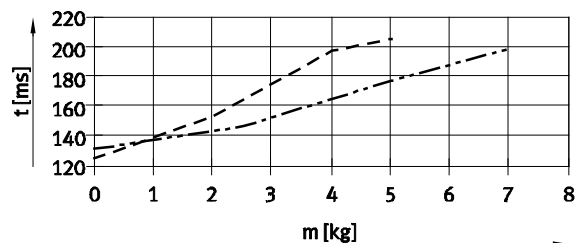

- DGSL-N-10
- DGSL-N-12
- DGSL-N-16
- DGSL-N-20
- DGSL-N-25

Minicarros DGSL-N, NPT

Hoja de datos



Elección de amortiguadores

Tiempo del movimiento t en función de la carga útil m y de la amortiguación P/E. Montaje en posición horizontal.



Los valores que constan en los diagramas fueron determinados matemáticamente. No deberá superarse velocidad del émbolo en función de la carga útil

indicada en los diagramas, ya que de lo contrario es posible que el impacto o la energía residual en las posiciones finales dañen el actuador.

Montaje en posición vertical
→ 19

Avance

Carrera 100 mm, tamaño 10 ... 16

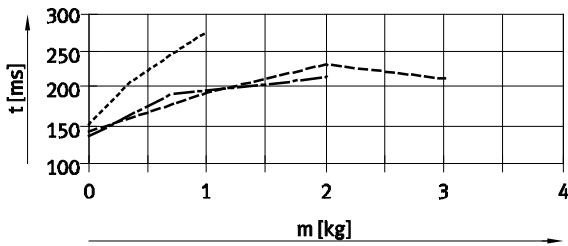

Retroceso

Carrera 100 mm, tamaño 10 ... 16

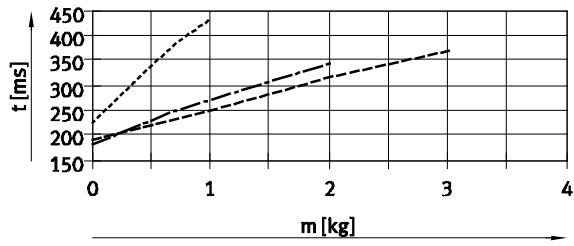

Carrera 100 mm, tamaño 20 ... 25

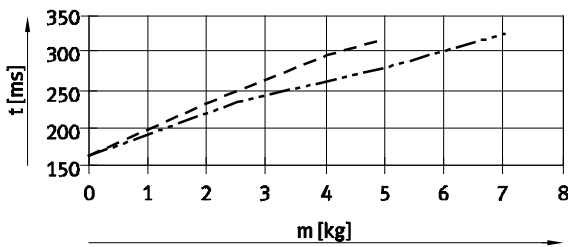

Carrera 100 mm, tamaño 20 ... 25

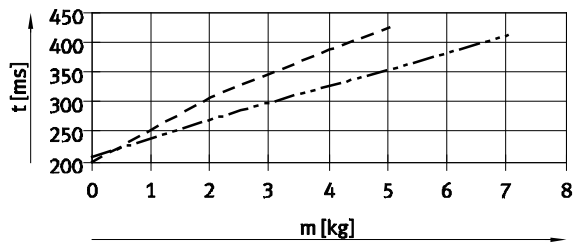

Carrera 150 mm, tamaño 12 ... 16

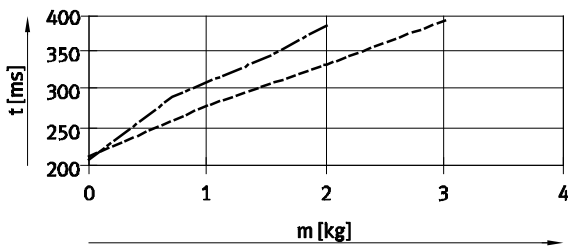

Carrera 150 mm, tamaño 12 ... 16

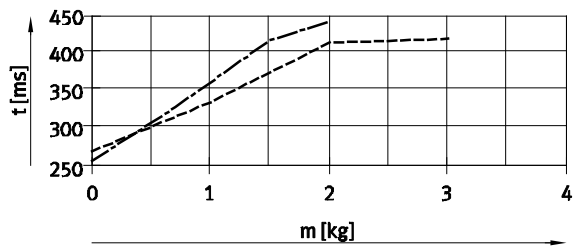

Carrera 150 mm, tamaño 20 ... 25

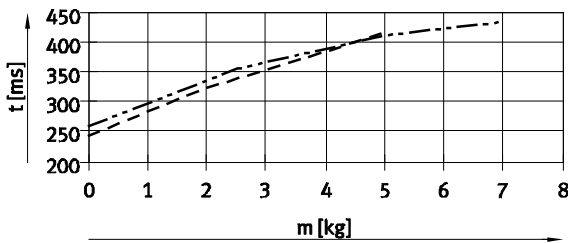

Carrera 150 mm, tamaño 20 ... 25

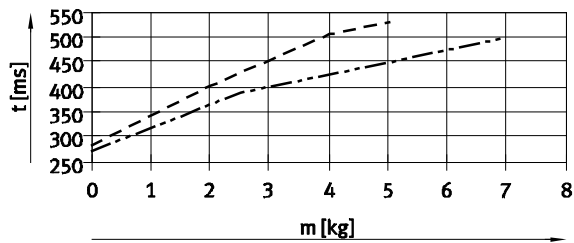

- DGSL-N-10
- DGSL-N-12
- DGSL-N-16
- DGSL-N-20
- DGSL-N-25

Minicarros DGSL-N, NPT

Hoja de datos

Elección de amortiguadores

Tiempo del movimiento t en función de la carga útil m y de la amortiguación P/E. Montaje en posición horizontal.

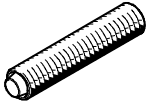

Los valores que constan en los diagramas fueron determinados matemáticamente.
No deberá superarse velocidad del émbolo en función de la carga útil

indicada en los diagramas, ya que de lo contrario es posible que el impacto o la energía residual en las posiciones finales dañen el actuador.

Montaje en posición vertical
→ 19

Avance

Carrera 200 mm, tamaño 20 ... 25

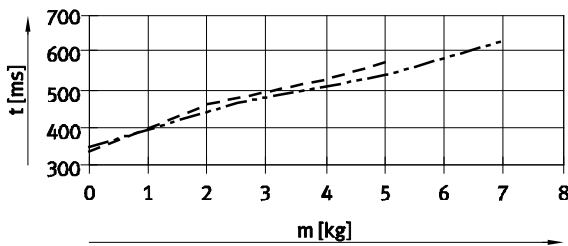

Retroceso

Carrera 200 mm, tamaño 20 ... 25

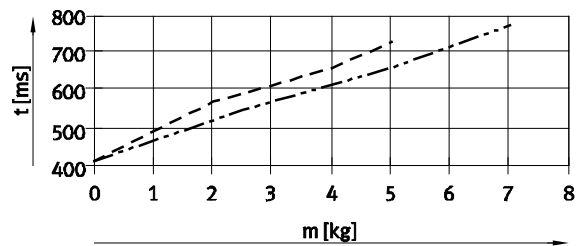

- - - - DGSL-N-20
- · - · - DGSL-N-25

Montaje en posición vertical

Para calcular la velocidad en caso de montaje en posición vertical, deben corregirse los valores correspondientes al montaje horizontal aplicando un factor de multiplicación ka (en avance) y ke (en retroceso). Consultar la siguiente tabla.

Valores conocidos:

- Carrera = 200 mm
- Tamaño = 20
- Carga útil = 3 kg
- Velocidad tw (horizontal), ver diagrama:
 - Avance: 500 ms
 - Retroceso: 600 ms
- Velocidad ts (vertical):
 - Avance: $ts = tw \times ka$
 $ts = 500 \text{ ms} \times 0,9 = 450 \text{ ms}$
 - Retroceso: $ts = tw \times ke$
 $ts = 600 \text{ ms} \times 1,1 = 660 \text{ ms}$

Carrera [mm]	Tamaño	Avance (ka) ¹⁾	Retroceso (ke)
10	10	0,95	1,1
	12, 16, 20, 25	0,95	1,2
30	10	0,95	1,1
	12, 16, 20, 25	0,95	1,2
50	10, 12	0,9	1,1
	16, 20, 25	1,1	1,2
100	10, 12, 16, 20, 25	1	1,1
150	12, 16, 20, 25	1	1,1
200	20, 25	0,9	1,1

1) Hacia abajo

Minicarros DGSL-N, NPT

Hoja de datos

FESTO

Elección de amortiguadores

Tiempo t en función de la carga útil m y de la amortiguación P1. Montaje en posición horizontal.



Los valores que constan en los diagramas fueron determinados matemáticamente. No deberá superarse velocidad del émbolo en función de la carga útil

indicada en los diagramas, ya que de lo contrario es posible que el impacto o la energía residual en las posiciones finales dañen el actuador.

Montaje en posición vertical
→ 23

Avance

Carrera 10 mm, tamaño 10

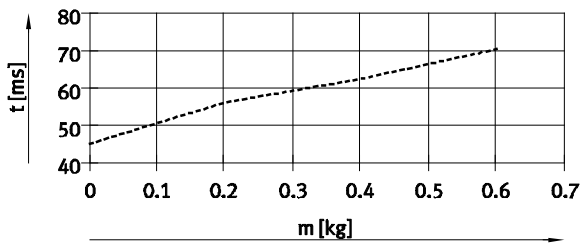

Retroceso

Carrera 10 mm, tamaño 10

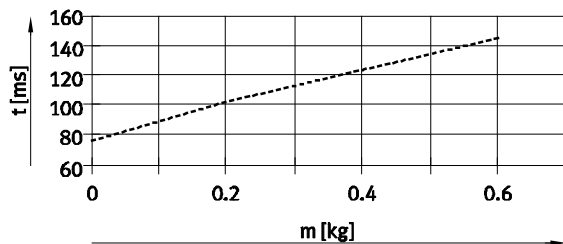

Carrera 10 mm, tamaño 12 ... 16

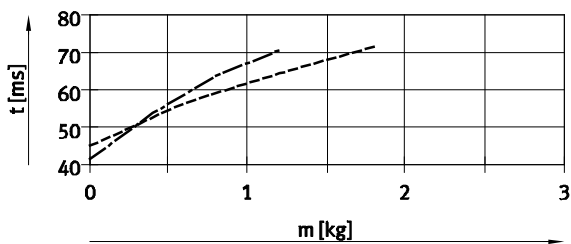

Carrera 10 mm, tamaño 12 ... 16

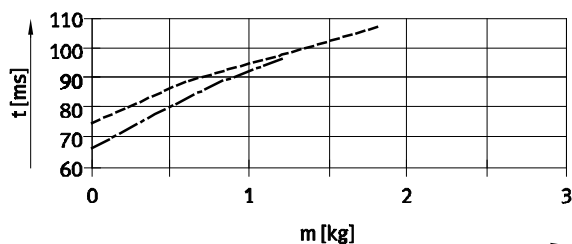

Carrera 10 mm, tamaño 20 ... 25

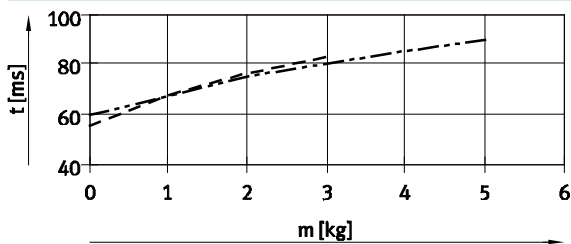

Carrera 10 mm, tamaño 20 ... 25

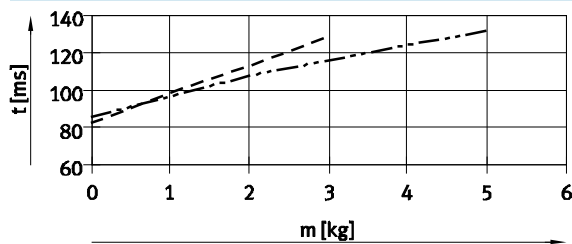

Carrera 30 mm, tamaño 10

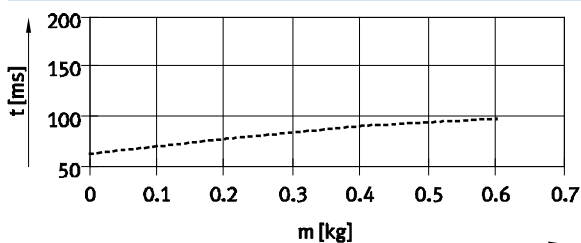

Carrera 30 mm, tamaño 10

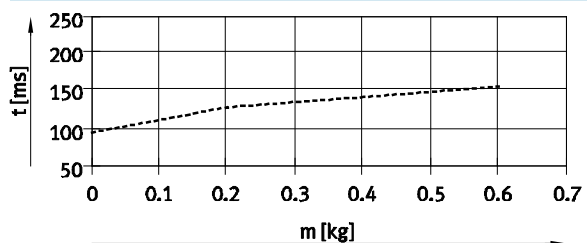

- DGSL-N-10
- DGSL-N-12
- DGSL-N-16
- DGSL-N-20
- DGSL-N-25

Minicarros DGSL-N, NPT

Hoja de datos

FESTO

Elección de amortiguadores

Tiempo t en función de la carga útil m y de la amortiguación P1. Montaje en posición horizontal.

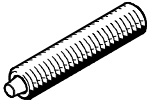

Los valores que constan en los diagramas fueron determinados matemáticamente. No deberá superarse velocidad del émbolo en función de la carga útil

indicada en los diagramas, ya que de lo contrario es posible que el impacto o la energía residual en las posiciones finales dañen el actuador.

Montaje en posición vertical
→ 23

Avance

Carrera 30 mm, tamaño 12 ... 16

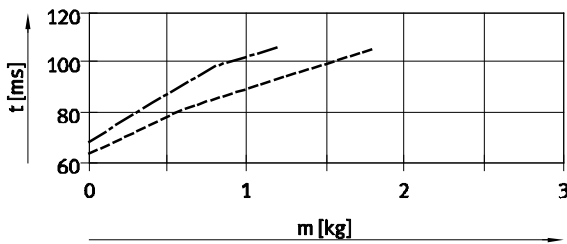

Retroceso

Carrera 30 mm, tamaño 12 ... 16

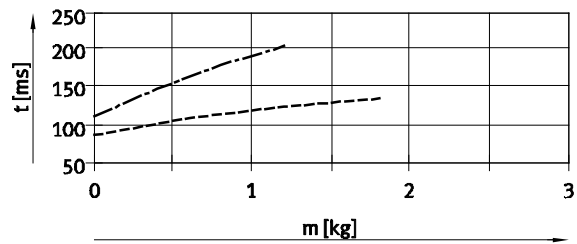

Carrera 30 mm, tamaño 20 ... 25

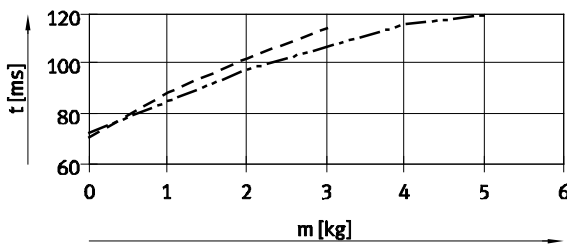

Carrera 30 mm, tamaño 20 ... 25

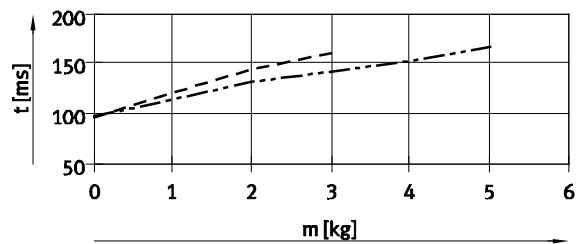

Carrera 50 mm, tamaño 10 ... 12

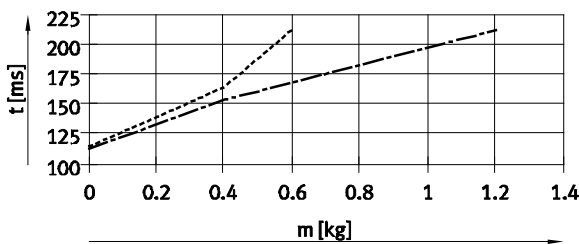

Carrera 50 mm, tamaño 10 ... 12

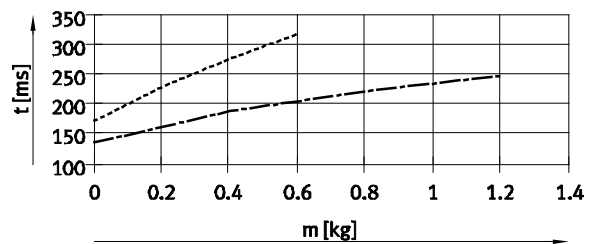

Carrera 50 mm, tamaño 16 ... 25

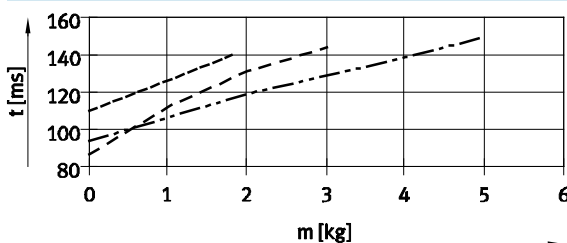

Carrera 50 mm, tamaño 16 ... 25

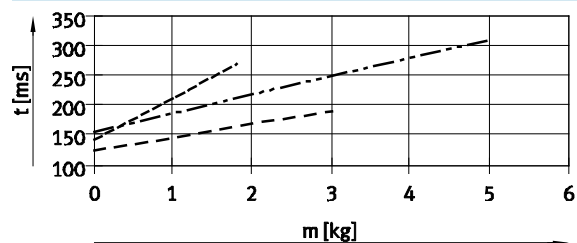

- DGSL-N-10
- DGSL-N-12
- DGSL-N-16
- DGSL-N-20
- DGSL-N-25

Minicarros DGSL-N, NPT

Hoja de datos

Elección de amortiguadores

Tiempo t en función de la carga útil m y de la amortiguación P1. Montaje en posición horizontal.

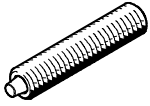

Los valores que constan en los diagramas fueron determinados matemáticamente. No deberá superarse velocidad del émbolo en función de la carga útil

indicada en los diagramas, ya que de lo contrario es posible que el impacto o la energía residual en las posiciones finales dañen el actuador.

Montaje en posición vertical
→ 23

Avance

Carrera 100 mm, tamaño 10 ... 16

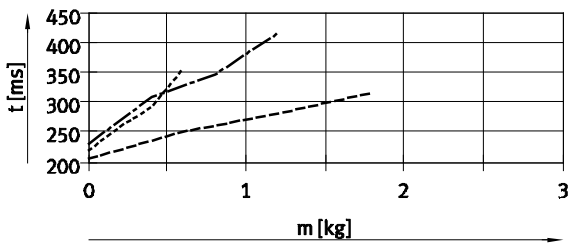

Retroceso

Carrera 100 mm, tamaño 10 ... 25

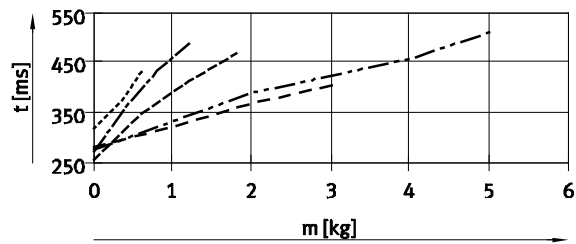

Carrera 100 mm, tamaño 20 ... 25

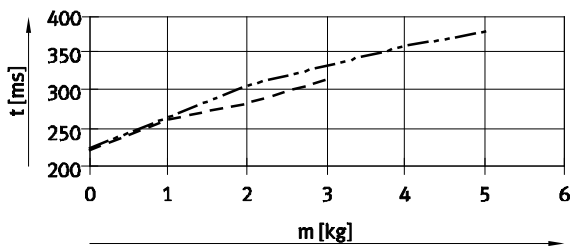

Carrera 150 mm, tamaño 12 ... 25

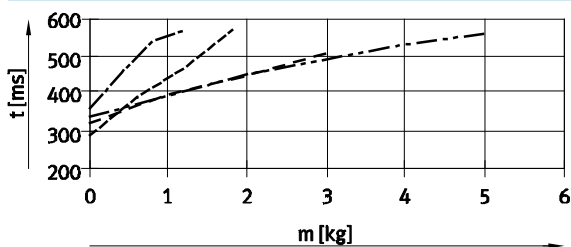

Carrera 150 mm, tamaño 12 ... 25

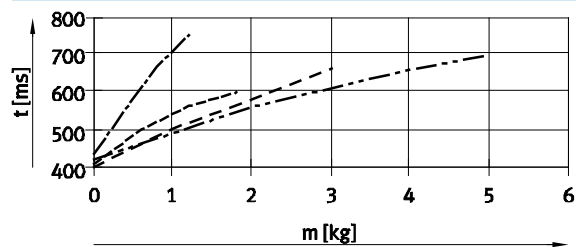

- DGSL-N-10 - - - - - DGSL-N-20
- · - · - DGSL-N-12 - · - · - DGSL-N-25
- - - - - DGSL-N-16

Minicarros DGSL-N, NPT

Hoja de datos

Elección de amortiguadores

Tiempo t en función de la carga útil m y de la amortiguación P1. Montaje en posición horizontal.

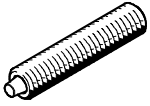

Los valores que constan en los diagramas fueron determinados matemáticamente. No deberá superarse velocidad del émbolo en función de la carga útil

indicada en los diagramas, ya que de lo contrario es posible que el impacto o la energía residual en las posiciones finales dañen el actuador.

Montaje en posición vertical
→ 23

Avance

Carrera 200 mm, tamaño 20

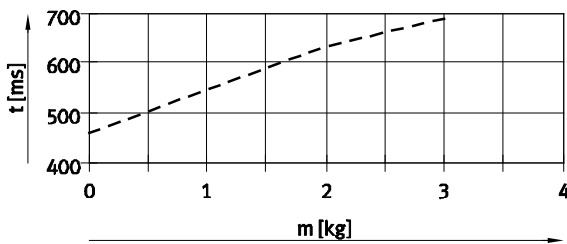

Retroceso

Carrera 200 mm, tamaño 20

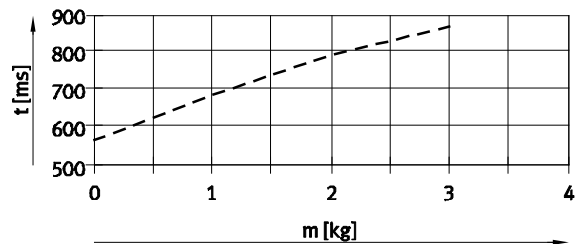

Carrera 200 mm, tamaño 25

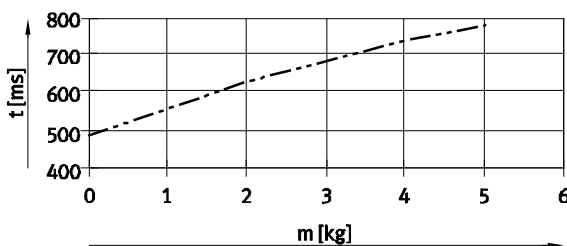

Carrera 200 mm, tamaño 25

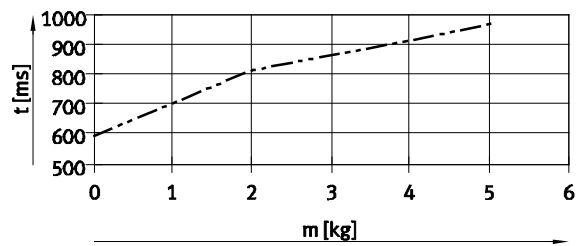

- DGSL-N-20
- DGSL-N-25

Montaje en posición vertical

Para calcular la velocidad en caso de montaje en posición vertical, deben corregirse los valores correspondientes al montaje horizontal aplicando un factor de multiplicación k_a (en avance) y k_e (en retroceso). Consultar la siguiente tabla.

Valores conocidos:

- Carrera = 200 mm
- Tamaño = 20
- Carga útil = 2 kg
- Velocidad t_w (horizontal), ver diagrama:
 - Avance: 640 ms
 - Retroceso: 780 ms
- Velocidad t_s (vertical):
 - Avance: $t_s = t_w \times k_a$
 $t_s = 640 \text{ ms} \times 0,9 = 576 \text{ ms}$
 - Retroceso: $t_s = t_w \times k_e$
 $t_s = 780 \text{ ms} \times 1,1 = 858 \text{ ms}$

Carrera [mm]	Tamaño	Avance (k_a) ¹⁾	Retroceso (k_e)
10	10	1	1,1
	12, 16, 20, 25	1,1	1,2
30	10	1	1,1
	12, 16, 20, 25	1,1	1,2
50	10, 12	1	1,1
	16, 20, 25	0,9	1,1
100	10, 12, 16, 20, 25	0,95	1,1
150	12, 16, 20, 25	0,95	1,1
200	20, 25	0,9	1,1

1) Hacia abajo

Minicarros DGSL-N, NPT

Hoja de datos

FESTO

Elección de amortiguadores

Tiempo t en función de la carga útil m y de la amortiguación Y3. Montaje en posición horizontal.

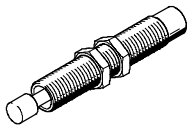

Los valores que constan en los diagramas fueron determinados matemáticamente.
No deberá superarse velocidad del émbolo en función de la carga útil

indicada en los diagramas, ya que de lo contrario es posible que el impacto o la energía residual en las posiciones finales dañen el actuador.

Montaje en posición vertical
→ 25

Avance

Carrera 30 mm, tamaño 10 ... 12

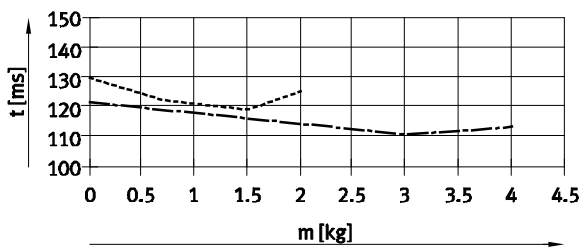

Retroceso

Carrera 30 mm, tamaño 10 ... 12

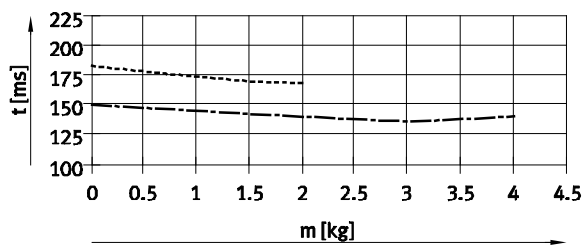

Carrera 30 mm, tamaño 16 ... 25

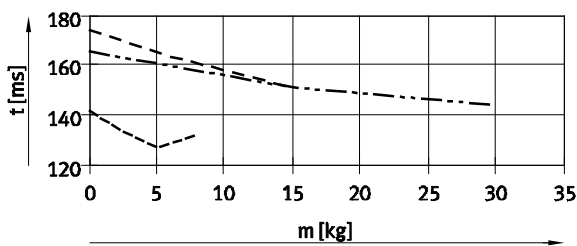

Carrera 30 mm, tamaño 16 ... 25

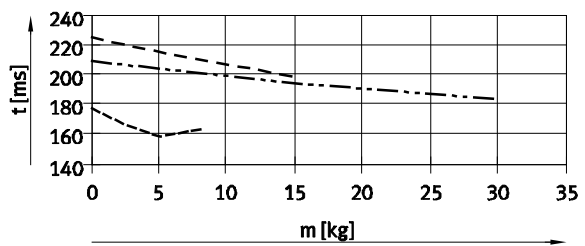

Carrera 50 mm, tamaño 10 ... 12

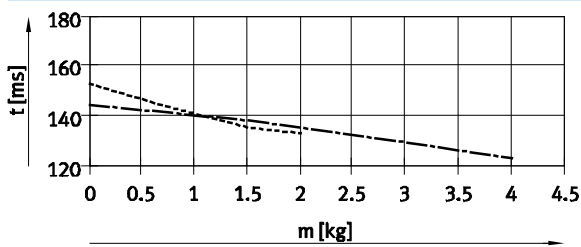

Carrera 50 mm, tamaño 10 ... 12

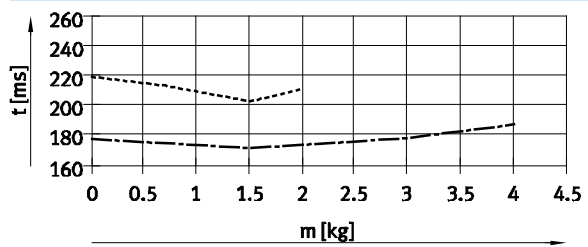

Carrera 50 mm, tamaño 16 ... 25

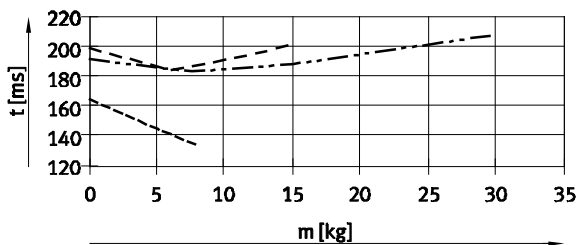

Carrera 50 mm, tamaño 16 ... 25

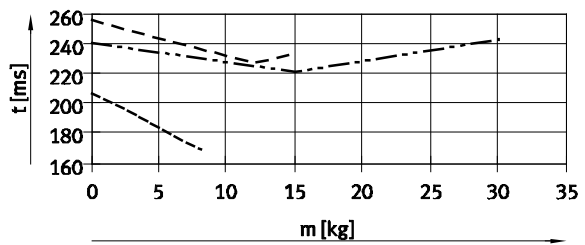

- DGSL-N-10
- DGSL-N-12
- DGSL-N-16
- DGSL-N-20
- DGSL-N-25

Minicarros DGSL-N, NPT

Hoja de datos

Elección de amortiguadores

Tiempo t en función de la carga útil m y de la amortiguación Y3. Montaje en posición horizontal.

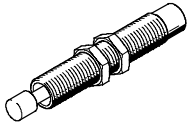

Los valores que constan en los diagramas fueron determinados matemáticamente.
No deberá superarse velocidad del émbolo en función de la carga útil

indicada en los diagramas, ya que de lo contrario es posible que el impacto o la energía residual en las posiciones finales dañen el actuador.

Montaje en posición vertical
→ 25

Avance

Carrera 100 mm, tamaño 10 ... 25

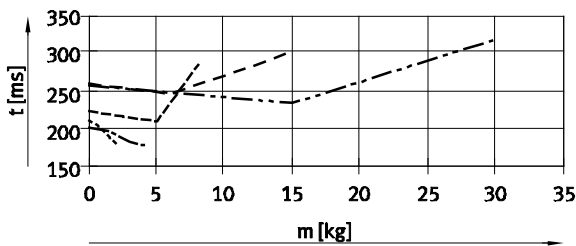

Retroceso

Carrera 100 mm, tamaño 10 ... 25

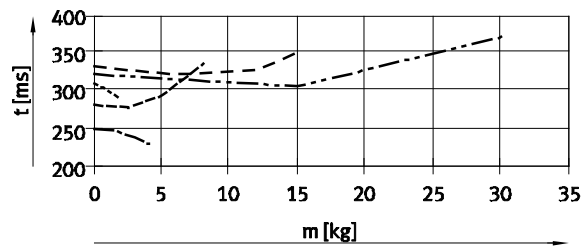

Carrera 150 mm, tamaño 12 ... 25

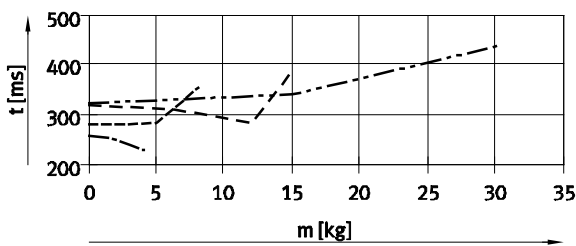

Carrera 150 mm, tamaño 12 ... 25

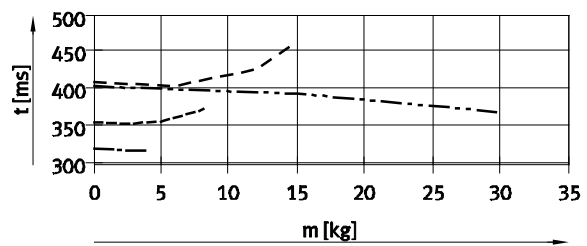

Carrera 200 mm, tamaño 20 ... 25

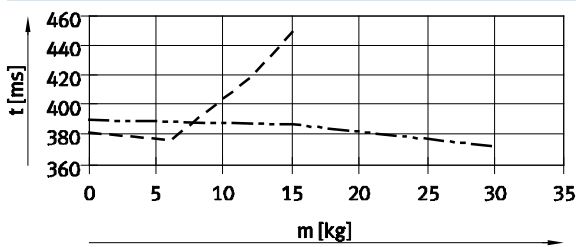

Carrera 200 mm, tamaño 20 ... 25

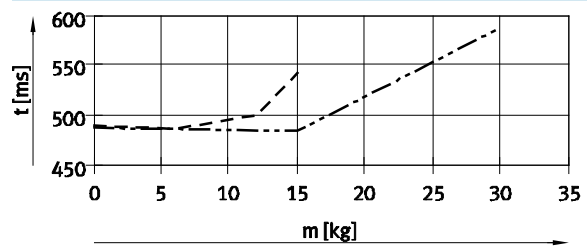

- DGSL-N-10
- DGSL-N-12
- DGSL-N-16
- DGSL-N-20
- DGSL-N-25

Montaje en posición vertical

Para calcular la velocidad en caso de montaje en posición vertical, deben corregirse los valores correspondientes al montaje horizontal aplicando un factor de multiplicación ka (en avance) y ke (en retroceso). Consultar la siguiente tabla.

Valores conocidos:

- Carrera = 200 mm
- Tamaño = 20
- Carga útil = 10 kg
- Velocidad tw (horizontal), ver diagrama:
- Avance: 405 ms
- Retroceso: 490 ms
- Velocidad ts (vertical):
- Avance: $t_s = t_w \times k_a$
 $t_s = 405 \text{ ms} \times 0,9 = 365 \text{ ms}$
- Retroceso: $t_s = t_w \times k_e$
 $t_s = 490 \text{ ms} \times 1,5 = 735 \text{ ms}$

Carrera [mm]	Tamaño	Avance (ka) ¹⁾	Retroceso (ke)
30	10, 12	0,95	1,2
	16, 20, 25	0,9	1,5
50	10, 12	0,9	1,5
	16, 20, 25	0,9	1,5
100	10, 12, 16, 20, 25	0,8	1,5
150	12, 16, 20, 25	0,9	1,5
200	20, 25	0,9	1,5

1) Hacia abajo

Minicarros DGSL-N, NPT

Hoja de datos

Valores característicos de la carga dinámica

Los momentos indicados se refieren al centro de la guía.

No deberán superarse en funcionamiento dinámico. Además, debe tenerse en cuenta especialmente la operación de frenado.

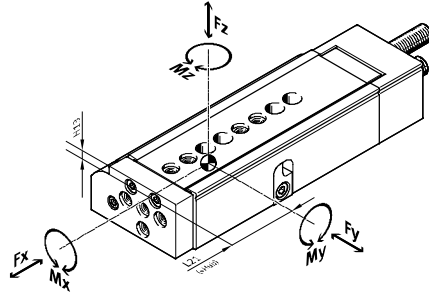

Si los actuadores están expuestos a varias fuerzas y momentos, deberán respetarse las cargas máximas admisibles y deberá cumplirse la siguiente ecuación:

$$\frac{|F_y|}{F_{y\text{máx.}}} + \frac{|F_z|}{F_{z\text{máx.}}} + \frac{|M_x|}{M_{x\text{máx.}}} + \frac{|M_y|}{M_{y\text{máx.}}} + \frac{|M_z|}{M_{z\text{máx.}}} \leq 1$$

Posición del centro de la guía

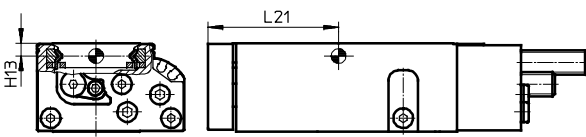

Ejemplo de cálculo

Valores conocidos:

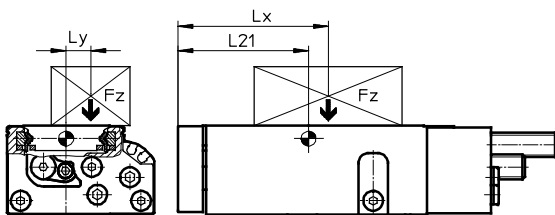

Minicarro	= DGSL-N-10
Carrera	= 80 mm
Palanca L _x	= 50 mm
Palanca L _y	= 30 mm
Masa F _z	= 0,8 kg
Aceleración a	= 0 m/s ²

Incógnita:

F_y, F_z, M_x, M_y, M_z
y
comprobación del funcionamiento en caso de carga combinada

Solución:

L₂₁ = 83 mm según consta en la tabla

$$F_y = 0 \text{ N}$$

$$F_z = m \times g \\ = 0,8 \text{ kg} \times 9,81 \text{ m/s}^2 = 7,848 \text{ N}$$

$$M_x = m \times g \times L_y \\ = 0,8 \text{ kg} \times 9,81 \text{ m/s}^2 \times 30 \text{ mm} = 0,236 \text{ Nm}$$

$$M_y = m \times g \times [(L_{21} + \text{carrera}) - L_x] \\ = 0,8 \text{ kg} \times 9,81 \text{ m/s}^2 \times [(83 \text{ mm} + 80 \text{ mm}) - 50 \text{ mm}] = 0,886 \text{ Nm}$$

$$M_z = 0 \text{ Nm}$$

Carga combinada:

$$\frac{|F_y|}{F_{y\text{máx.}}} + \frac{|F_z|}{F_{z\text{máx.}}} + \frac{|M_x|}{M_{x\text{máx.}}} + \frac{|M_y|}{M_{y\text{máx.}}} + \frac{|M_z|}{M_{z\text{máx.}}} \\ = 0 + \frac{7,848 \text{ N}}{1200 \text{ N}} + \frac{0,236 \text{ Nm}}{18 \text{ Nm}} + \frac{0,886 \text{ Nm}}{12 \text{ Nm}} + 0 = 0,094 \leq 1$$

Minicarros DGSL-N, NPT

Hoja de datos

Fuerzas y pares admisibles						Valores geométricos característicos	
Tamaño	Carrera [mm]	F _{ymáx.} [N]	F _{zmáx.} [N]	M _{xmáx.} [Nm]	M _{ymáx.} , M _{zmáx.} [Nm]	H13 [mm]	L21 [mm]
10							
	10	927	927	15	6	4,2	43
	20	1 003	1 003	15	7		46
	30	1 078	1 078	15	8		51
	40	1 152	1 152	15	9		56
	50	1 175	1 175	18	9		61
	80	1 200	1 200	18	12		83
	100	1 250	1 250	18	12		96
12							
	10	942	942	15	8	5,2	44
	20	1 006	1 006	15	9		49
	30	1 075	1 075	15	10		54
	40	1 142	1 142	18	11		59
	50	1 200	1 200	18	12		64
	80	1 280	1 280	20	15		88
	100	1 340	1 340	20	15		98
	150	1 400	1 400	20	15		124
16							
	10	1 769	1 769	35	20	6,4	54
	20	2 021	2 021	35	22		59
	30	2 274	2 274	35	22		64
	40	2 527	2 527	40	25		69
	50	2 780	2 780	40	25		74
	80	2 800	2 800	50	27		89
	100	2 850	2 850	50	43		113
	150	2 900	2 900	50	43		138
20							
	10	2 911	2 911	60	30	7,55	56
	20	3 143	3 143	60	30		61
	30	3 354	3 354	60	30		66
	40	3 612	3 612	60	40		71
	50	3 816	3 816	70	50		76
	80	4 032	4 032	80	50		91
	100	4 200	4 200	85	80		121
	150	4 400	4 400	90	80		152
	200	4 600	4 600	90	80	177	
25							
	10	3 270	3 270	100	60	8,55	64
	20	3 744	3 744	100	60		69
	30	4 205	4 205	100	60		74
	40	4 643	4 643	110	60		79
	50	4 650	4 650	120	60		84
	80	4 700	4 700	130	80		112
	100	4 750	4 750	130	80		129
	150	4 800	4 800	130	80		154
	200	4 800	4 800	130	80	179	

Minicarros DGSL-N, NPT

Hoja de datos

FESTO

Dimensiones

Datos CAD disponibles en www.festo.com

Tamaño 10

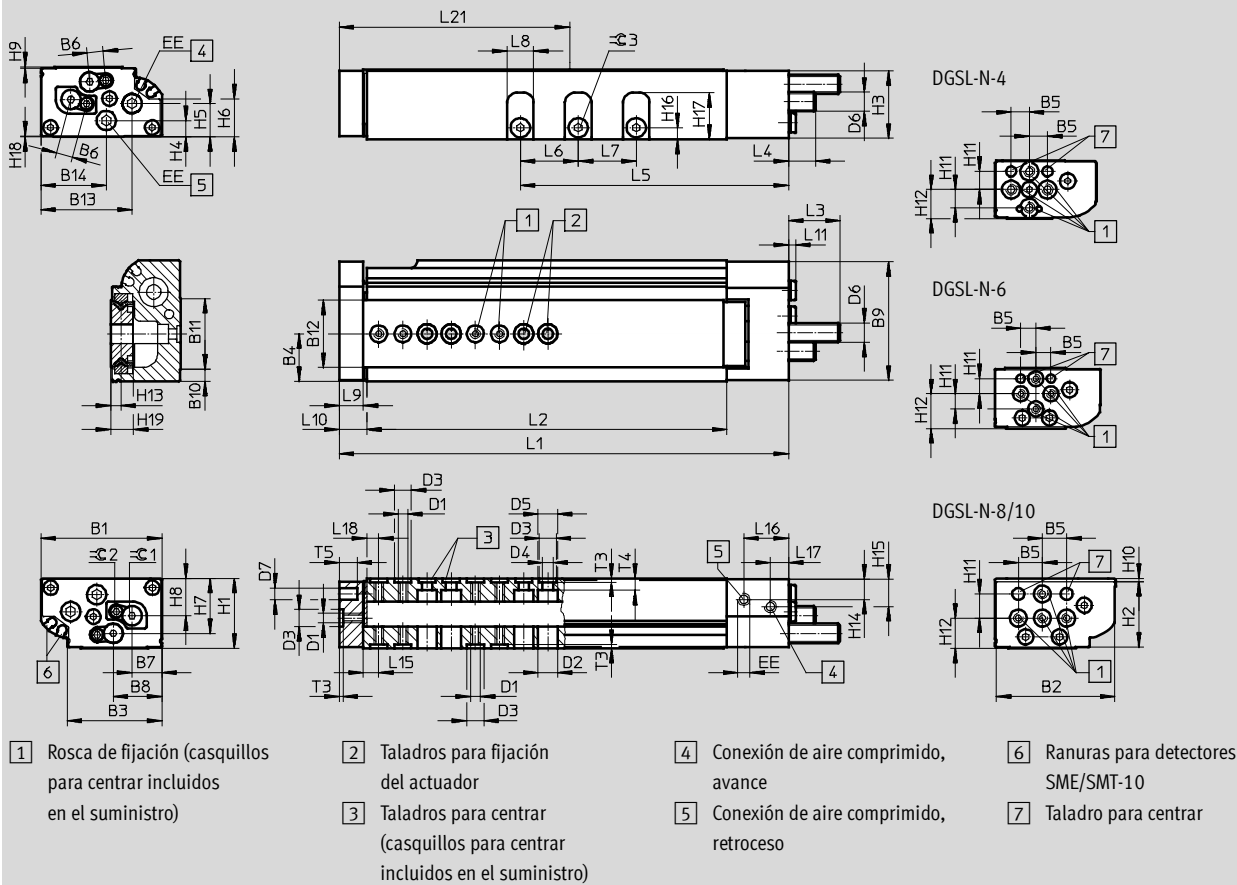

Dimensiones generales

Tamaño	B1	B2	B3	B4	B5	B6	B7	B8	B9	B10	B11	B12	B13	B14	D1
10	50	49	39,2	19,65	10	6,8	12,35	20,1	49	5	29,2	28	37,7	27	M4

Tamaño	D2	D3	D4	D5	D6	D7	EE ¹⁾	H1	H2	H3	H4	H5	H6	H7	H8	
10	8	7 ^{H7}	4,3	8	M8x1	5 ^{H7}	M5	±0,08	29	27,1	28	6,8	13,8	15,8	22,8	15,5

Tamaño	H9	H10	H11	H12	H13	H14	H15	H16	H17	H18	H19	T3	T4	T5	≈C2 ¹⁾	≈C3
10	0,6	1,4	10	12,5	4,2	8,75	11,75	4,8	19,25	0,4	9	1,6	5	7,5	2,5	3

1) Apropriado para 10-32 UNF

Minicarros DGSL-N, NPT

Hoja de datos

Dimensiones en función de la carrera															
Tamaño	Carrera	L1	L2	L5	L6	L7	L8	L9	L10	L11	L15 ±0,05	L16	L17	L18 ±0,05	L21
10	10	103,1	66	41,3	-	-	11	10	11,6	2,5	6,4	18,5	7	5	43
	20	112,8	75,7	51											46
	30	122,8	85,7	61											51
	40	132,8	95,7	71											56
	50	142,8	105,7	81											61
	80	186,2	149,1	111											24
	100	206,2	169,1	131	24	24	96								

Dimensiones en función de la amortiguación					
Tamaño	Amortiguación	L3 máx.	L4 máx.	±0,1	
				Para modificar la carrera de amortiguación	Para modificar las posiciones finales
10	P	22,8	12,5	-	2,5
	E	8,8	0	-	2,5
	P1	20,5	10,2	2,5	5
	Y3	25,5	14,9	-	2,5
	Y11	30,4	19,9	-	2

Patrón de los taladros roscados y para centrar

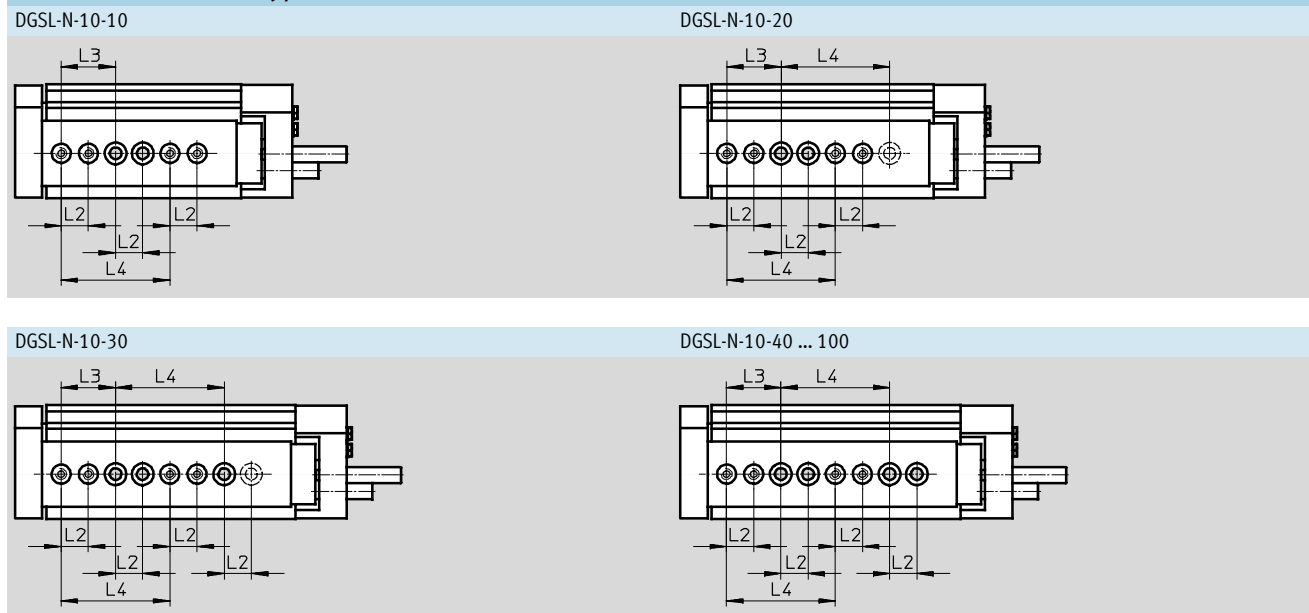

Distancias entre la placa orientable y las roscas de fijación y los taladros para centrar

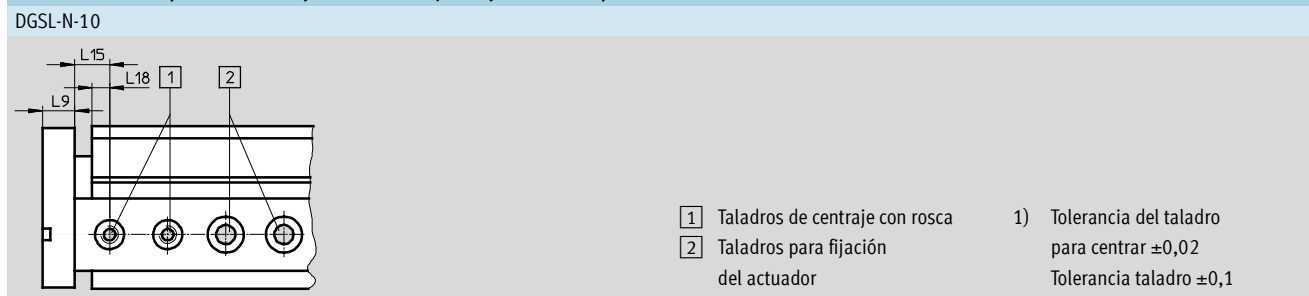

Tamaño	L2 ¹⁾	L3 ¹⁾	L4 ¹⁾	L9	L15 ±0,05	L18
10	10	20	40	10	6,4	5

Minicarros DGSL-N, NPT

Hoja de datos

FESTO

Dimensiones

Datos CAD disponibles en www.festo.com

Tamaños 12/16

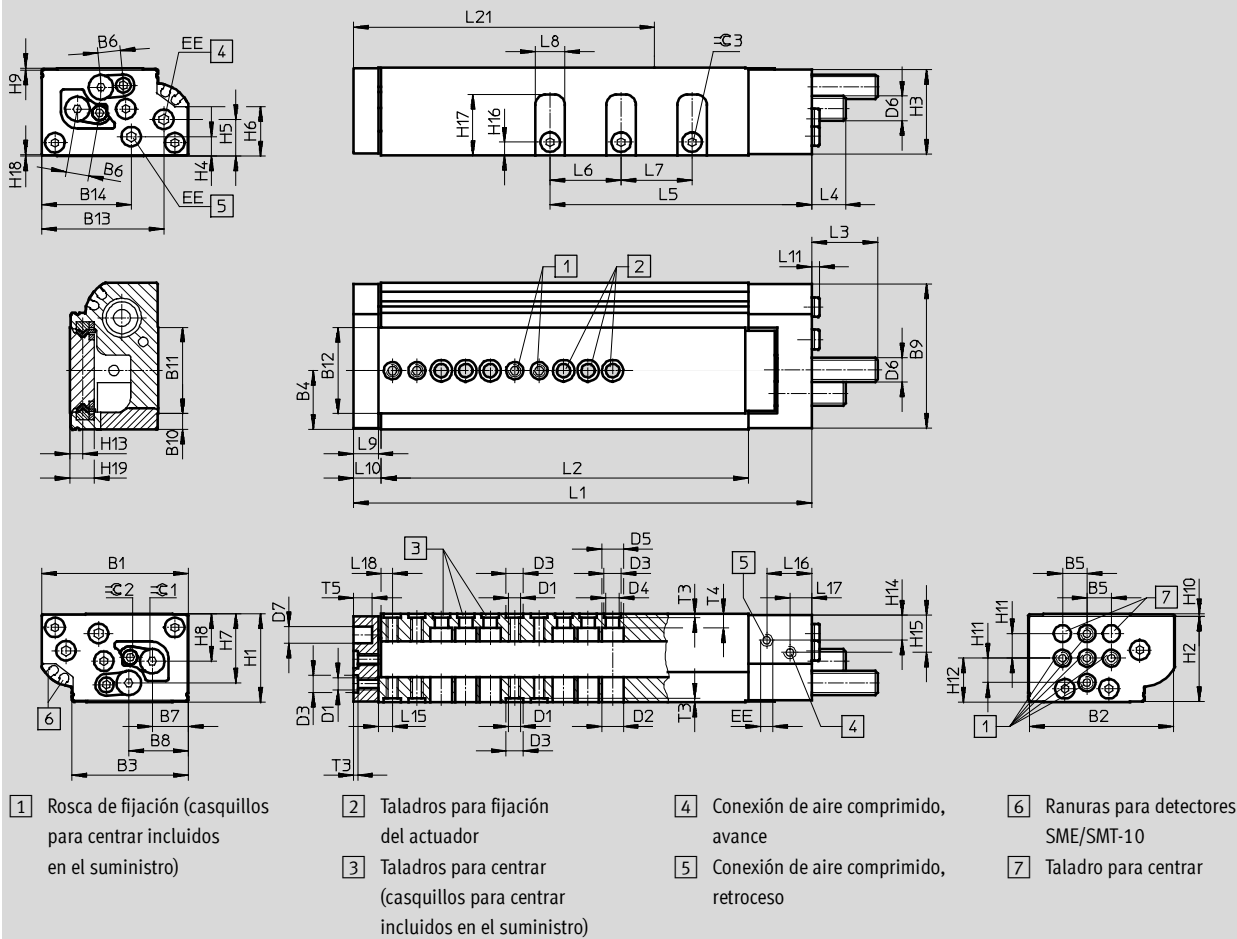

Dimensiones generales

Tamaño	B1	B2	B3	B4	B5	B6	B7	B8	B9	B10	B11	B12	B13	B14	D1
12	60	59	47,6	24	10	9,2	14,7	24,3	59	6,4	35,35	35,2	50	36,7	M5
16	66	65	53,5	26,7	10	11,1	16,7	27,5	65	7,75	37,9	38	50,4	36,7	M5

Tamaño	D2	D3	D4	D5	D6	D7	EE ¹⁾	H1	H2	H3	H4	H5	H6	H7	H8
	∅	∅	∅	∅		∅		±0,08							
12	8,8	7 ^{H7}	5,5	8,8	M10x1	8 ^{H7}	M5	36	34,8	34,7	8	15,1	20,35	28,2	19,3
16	8,8	7 ^{H7}	5,5	9,2	M12x1	8 ^{H7}	M5	40	38	39	8,5	16,7	20,6	31,7	20,8

Tamaño	H9	H10	H11	H12	H13	H14	H15	H16	H17	H18	H19	T3	T4	T5	∅C2	∅C3
												+0,1				
12	0,8	0,95	10	17,9	5,2	10,75	15,75	5,5	24,9	0,5	10	1,6	5,6	7,5	3	3
16	0,5	1,5	10	20	6,4	10,5	16,7	7	26,6	0,5	12,4	1,6	6,1	9	4	4

1) Apropriado para 10-32 UNF

Minicarros DGSL-N, NPT

Hoja de datos

Dimensiones en función de la carrera															
Tamaño	Carrera	L1	L2	L5	L6	L7	L8	L9	L10	L11	L15 ±0,05	L16	L17	L18 ±0,05	L21
12	10	106,2	68,6	42,4	-	-	12	10	11,6	2,5	5,8	18,5	7,5	4,5	44
	20	116,2	78,6	52,4											49
	30	126,2	88,6	62,4											54
	40	136,2	98,6	72,4											59
	50	146,2	108,6	82,4											64
	80	197,6	160	112,4	29	29	88								
	100	217,6	180	132,4			98								
	150	267,6	230	182,4			124								
16	10	124,1	82,5	45	-	-	14	12	13,6	2,5	6,8	21	7	5,5	54
	20	134,6	93	54,6											59
	30	144,6	103	64,6											64
	40	154,6	113	74,6											69
	50	164,6	123	84,6											74
	80	194,6	153	114,6	35	35	89								
	100	243,6	202	134,6			113								
	150	293,6	252	184,6			138								

Dimensiones en función de la amortiguación					
Tamaño	Amortiguación	L3 máx.	L4 máx.	≈±1	
				Para modificar la carrera de amortiguación	Para modificar las posiciones finales
12	P	28,1	14,9	-	3
	E	8,8	0	-	3
	P1	26	12,8	3	6
	Y3	36,9	23,7	-	3
	Y11	42,2	18,7	-	2,5
16	P	42,3	26,1	-	4
	E	8,8	0	-	4
	P1	40	23,8	4	8
	Y3	51,9	35,7	-	4
	Y11	55,4	38,9	-	3

Minicarros DGSL-N, NPT

Hoja de datos

FESTO

Patrón de los taladros roscados y para centrar

DGSL-N-12-10

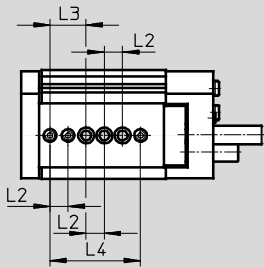

DGSL-N-12-20

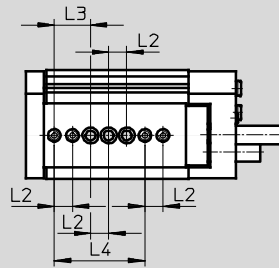

DGSL-N-12-30

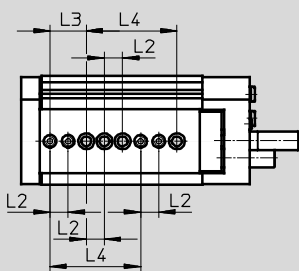

DGSL-N-12-40

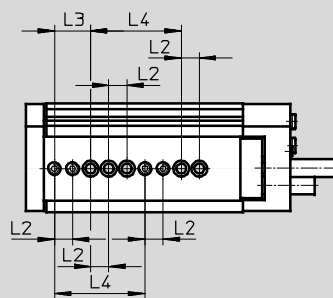

DGSL-N-12-50 ... 100

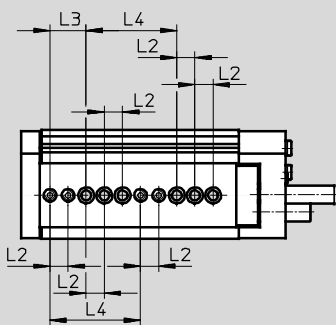

DGSL-N-12-150

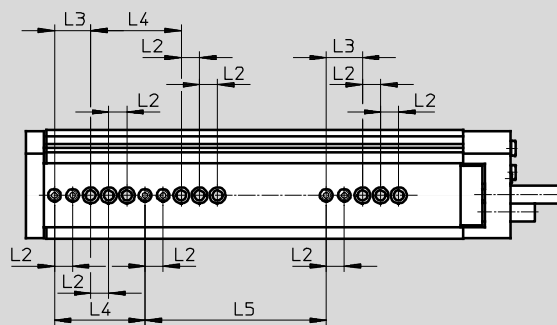

DGSL-N-16-10

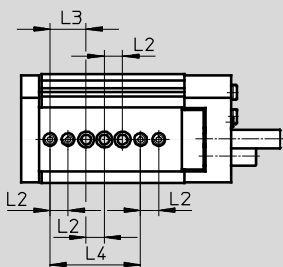

DGSL-N-16-20

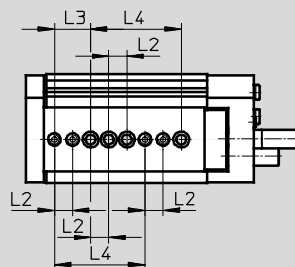

Minicarros DGSL-N, NPT

Hoja de datos

Patrón de los taladros roscados y para centrar

DGSL-N-16-30

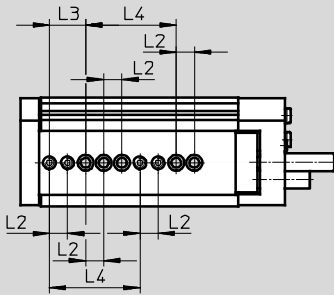

DGSL-N-16-40 ... 100

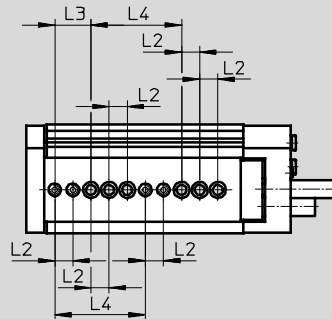

DGSL-N-16-150

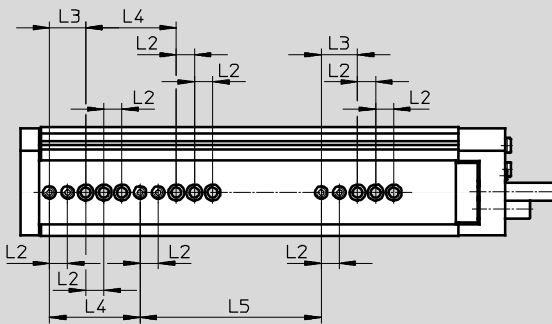

Distancias entre la placa orientable y las roscas de fijación y los taladros para centrar

DGSL-N-12/16

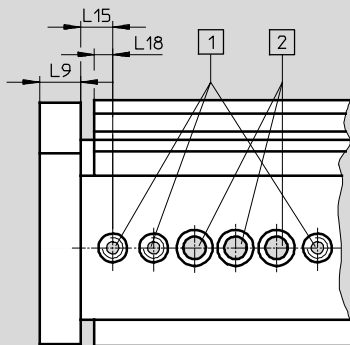

- 1) Taladros de centraje con rosca
- 2) Taladros para fijación del actuador
- 1) Tolerancia del taladro para centrar $\pm 0,02$
- Tolerancia taladro $\pm 0,1$

Tamaño	L2 ¹⁾	L3 ¹⁾	L4 ¹⁾	L5 $\pm 0,03$	L9	L15 $\pm 0,05$	L18
12	10	20	50	100	10	5,8	4,5
16	10	20	50	100	12	6,8	5,5

Minicarros DGSL-N, NPT

Hoja de datos



Dimensiones

Datos CAD disponibles en www.festo.com

Tamaños 20/25

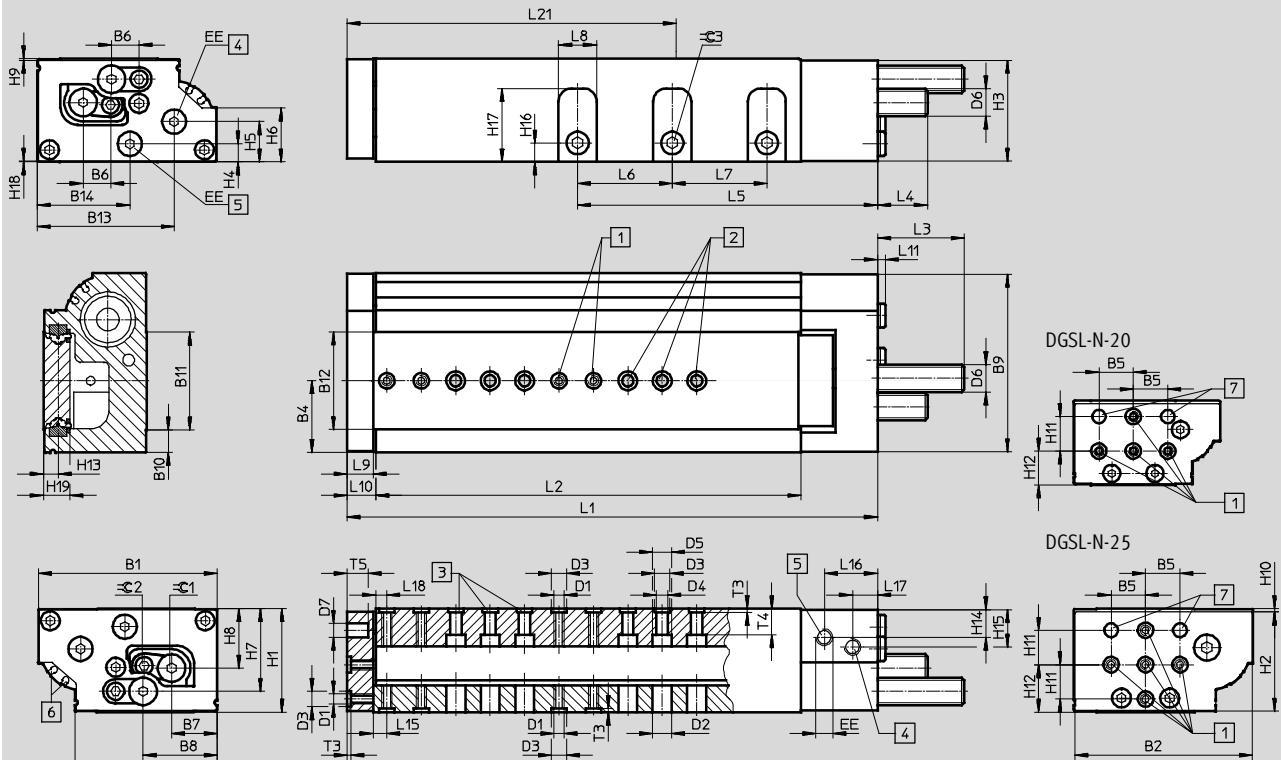

- 1 Rosca de fijación (casquillos para centrar incluidos en el suministro)
- 2 Taladros para fijación del actuador
- 3 Taladros para centrar (casquillos para centrar incluidos en el suministro)
- 4 Conexión de aire comprimido, avance
- 5 Conexión de aire comprimido, retroceso
- 6 Ranuras para detectores SME/SMT-10
- 7 Taladro para centrar

Dimensiones generales

Tamaño	B1	B2	B3	B4	B5	B6	B7	B8	B9	B10	B11	B12	B13	B14	D1
20	85	84	68,85	34,5	20	14	21,4	36,35	83,4	10	48,9	49,2	64,1	48,6	M6
25	104	103	82,6	41,6	20	16,2	26,4	43,1	103	13,25	56,5	56,7	79,4	53,7	M6

Tamaño	D2	D3	D4	D5	D6	D7	EE	H1	H2	H3	H4	H5	H6	H7	H8
	∅	∅	∅	∅		∅		±0,08							
20	11	9 ^{H7}	6,6	11	M14x1	8 ^{H7}	1/8 NPT	49	46,5	47,7	10,3	20,6	23,2	38,2	26,1
25	11	9 ^{H7}	6,6	11	M16x1	8 ^{H7}	1/8 NPT	60	57,5	58,5	10,5	23,4	31,2	48	34,5

Tamaño	H9	H10	H11	H12	H13	H14	H15	H16	H17	H18	H19	T3	T4	T5	∅C2	∅C3
												+0,1				
20	0,5	2	20	19,6	7,55	14,7	14,7	10	33,3	0,8	14,5	2,1	8,8	10	4	5
25	1	2	20	27,5	8,55	16,6	22,2	11	42,7	0,5	15,5	2,1	15,1	12	5	6

Minicarros DGSL-N, NPT

Hoja de datos

Dimensiones en función de la carrera															
Tamaño	Carrera	L1	L2	L5	L6	L7	L8	L9	L10	L11	L15 ±0,05	L16	L17	L18 ±0,05	L21
20	10	141,2	84,6	59,1	-	-	17	14	15,6	4,6	7,8	29,3	10,5	6,5	56
	20	151,2	94,6	69,1											61
	30	161,2	104,6	79,1											66
	40	171,2	114,6	89,1											71
	50	183,2	126,6	99,1											76
	80	211,2	154,6	129,1											91
	100	270,2	213,6	149,1	44	44	121								
	150	333,2	276,6	199,1			152								
	200	383,2	326,6	252,1			177								
25	10	157,1	96	63,7	-	-	22	15	16,6	4,6	8	30,9	12,2	6,5	64
	20	167,1	106	72,2											69
	30	177,1	116	82,2											74
	40	187,1	126	92,2											79
	50	197,1	136	102,2											84
	80	253,1	192	132,2											55
	100	286,1	225	152,2	129										
	150	338,1	277	202,2	154										
	200	388,1	327	254,2	179										

Dimensiones en función de la amortiguación					
Tamaño	Amortiguación	L3 máx.	L4 máx.	≈±1	
				Para modificar la carrera de amortiguación	Para modificar las posiciones finales
20	P	52,4	31,2	-	4
	E	8,8	0	-	4
	P1	50,1	28,9	4	8
	Y3	55,5	34,3	-	4
	Y11	67,4	45,9	-	4
25	P	51,9	30,5	-	5
	E	8,8	0	-	5
	P1	49,6	28,2	5	10
	Y3	65,2	43,8	-	5
	Y11	78,4	56,9	-	4

Minicarros DGSL-N, NPT

Hoja de datos

FESTO

Patrón de los taladros roscados y para centrar

DGSL-N-20-10/20

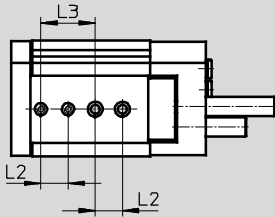

DGSL-N-20-30/40

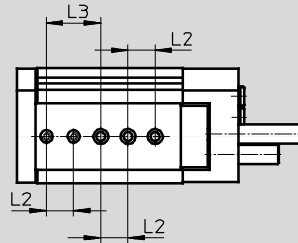

DGSL-N-20-50

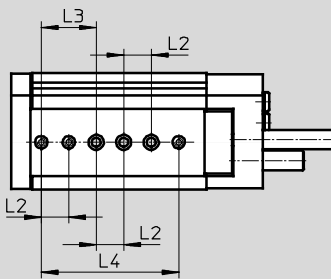

DGSL-N-20-80

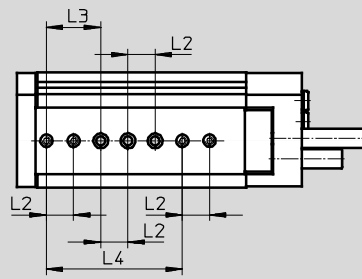

DGSL-N-20-100 ... 200

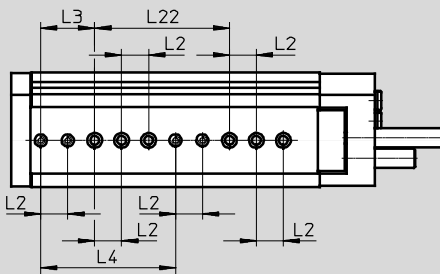

DGSL-N-25-10

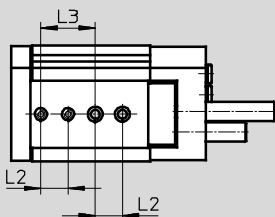

DGSL-N-25-20

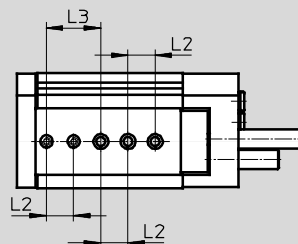

Minicarros DGSL-N, NPT

Hoja de datos

Patrón de los taladros roscados y para centrar

DGSL-N-25-30/40

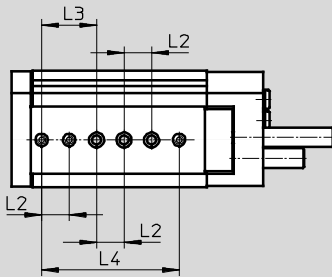

DGSL-N-25-50

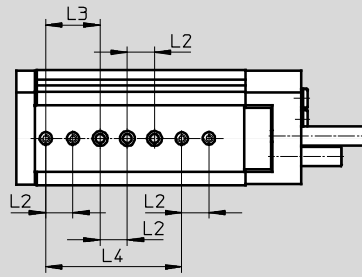

DGSL-N-25-80

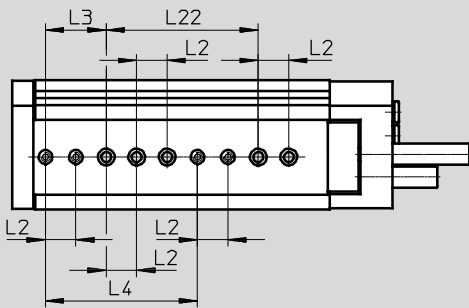

DGSL-N-25-100 ... 200

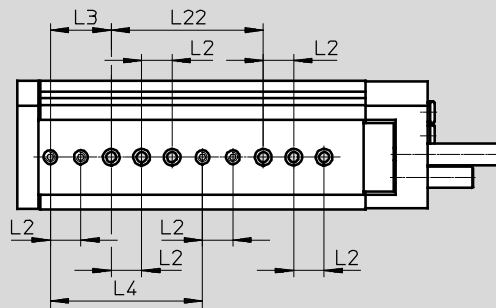

Distancias entre la placa orientable y las roscas de fijación y los taladros para centrar

DGSL-N-20/25

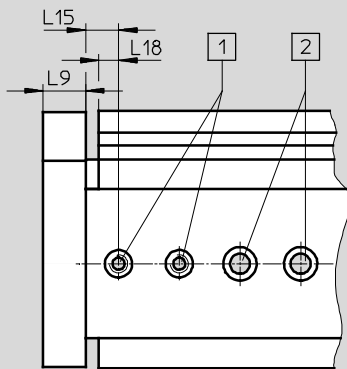

- 1 Taladros de centraje con rosca
- 2 Taladros para fijación del actuador

Tamaño	L2 ¹⁾	L3 ¹⁾	L4	L9	L15 ±0,05	L18	L22
20	20	40	100 ¹⁾	14	7,8	6,5	100±0,03
25	20	40	100±0,03	15	8	6,5	100 ¹⁾

1) Tolerancia del taladro para centrar ±0,02
Tolerancia taladro ±0,1

Minicarros DGSL-N, NPT

Hoja de datos

Referencias								
Tamaño	Ca- rrera [mm]	Nº art.	Tipo	Tamaño	Ca- rrera [mm]	Nº art.	Tipo	
Con amortiguación P				Con amortiguación E				
10	10	566258	DGSL-N-10-10-PA	10	10	570213	DGSL-N-10-10-EA	
	20	566259	DGSL-N-10-20-PA		20	570214	DGSL-N-10-20-EA	
	30	566260	DGSL-N-10-30-PA		30	570215	DGSL-N-10-30-EA	
	40	566261	DGSL-N-10-40-PA		40	570216	DGSL-N-10-40-EA	
	50	566262	DGSL-N-10-50-PA		50	570217	DGSL-N-10-50-EA	
	80	566263	DGSL-N-10-80-PA		80	570218	DGSL-N-10-80-EA	
	100	566264	DGSL-N-10-100-PA		100	570219	DGSL-N-10-100-EA	
12	10	566265	DGSL-N-12-10-PA	12	10	570220	DGSL-N-12-10-EA	
	20	566266	DGSL-N-12-20-PA		20	570221	DGSL-N-12-20-EA	
	30	566267	DGSL-N-12-30-PA		30	570222	DGSL-N-12-30-EA	
	40	566268	DGSL-N-12-40-PA		40	570223	DGSL-N-12-40-EA	
	50	566269	DGSL-N-12-50-PA		50	570224	DGSL-N-12-50-EA	
	80	566270	DGSL-N-12-80-PA		80	570225	DGSL-N-12-80-EA	
	100	566271	DGSL-N-12-100-PA		100	570226	DGSL-N-12-100-EA	
16	10	566272	DGSL-N-12-150-PA	16	150	570227	DGSL-N-12-150-EA	
	10	566273	DGSL-N-16-10-PA		16	10	570228	DGSL-N-16-10-EA
	20	566274	DGSL-N-16-20-PA			20	570229	DGSL-N-16-20-EA
	30	566275	DGSL-N-16-30-PA			30	570230	DGSL-N-16-30-EA
	40	566276	DGSL-N-16-40-PA			40	570231	DGSL-N-16-40-EA
	50	566277	DGSL-N-16-50-PA			50	570232	DGSL-N-16-50-EA
	80	566278	DGSL-N-16-80-PA			80	570233	DGSL-N-16-80-EA
100	566279	DGSL-N-16-100-PA	100	570234		DGSL-N-16-100-EA		
20	150	566280	DGSL-N-16-150-PA	20	150	570235	DGSL-N-16-150-EA	
	10	566281	DGSL-N-20-10-PA		20	10	570236	DGSL-N-20-10-EA
	20	566282	DGSL-N-20-20-PA			20	570237	DGSL-N-20-20-EA
	30	566283	DGSL-N-20-30-PA			30	570238	DGSL-N-20-30-EA
	40	566284	DGSL-N-20-40-PA			40	570239	DGSL-N-20-40-EA
	50	566285	DGSL-N-20-50-PA			50	570240	DGSL-N-20-50-EA
	80	566286	DGSL-N-20-80-PA			80	570241	DGSL-N-20-80-EA
100	566287	DGSL-N-20-100-PA	100	570242		DGSL-N-20-100-EA		
25	150	566288	DGSL-N-20-150-PA	25	150	570243	DGSL-N-20-150-EA	
	200	566289	DGSL-N-20-200-PA		200	570244	DGSL-N-20-200-EA	
	10	566290	DGSL-N-25-10-PA		25	10	570245	DGSL-N-25-10-EA
	20	566291	DGSL-N-25-20-PA			20	570246	DGSL-N-25-20-EA
	30	566292	DGSL-N-25-30-PA			30	570247	DGSL-N-25-30-EA
	40	566293	DGSL-N-25-40-PA			40	570248	DGSL-N-25-40-EA
	50	566294	DGSL-N-25-50-PA			50	570249	DGSL-N-25-50-EA
80	566295	DGSL-N-25-80-PA	80	570250		DGSL-N-25-80-EA		
100	566296	DGSL-N-25-100-PA	100	570251		DGSL-N-25-100-EA		
150	566297	DGSL-N-25-150-PA	150	570252	DGSL-N-25-150-EA			
200	566298	DGSL-N-25-200-PA	200	570253	DGSL-N-25-200-EA			

Minicarros DGSL-N, NPT

Hoja de datos

Referencias							
Tamaño	Ca- rrera [mm]	Nº art.	Tipo	Tamaño	Ca- rrera [mm]	Nº art.	Tipo
Con amortiguación P1				Con amortiguación Y3			
10	10	566299	DGSL-N-10-10-P1A	10	10	-	
	20	566300	DGSL-N-10-20-P1A		20	-	
	30	566301	DGSL-N-10-30-P1A		30	566340	DGSL-N-10-30-Y3A
	40	566302	DGSL-N-10-40-P1A		40	566341	DGSL-N-10-40-Y3A
	50	566303	DGSL-N-10-50-P1A		50	566342	DGSL-N-10-50-Y3A
	80	566304	DGSL-N-10-80-P1A		80	566343	DGSL-N-10-80-Y3A
	100	566305	DGSL-N-10-100-P1A		100	566344	DGSL-N-10-100-Y3A
12	10	566306	DGSL-N-12-10-P1A	12	10	-	
	20	566307	DGSL-N-12-20-P1A		20	-	
	30	566308	DGSL-N-12-30-P1A		30	566345	DGSL-N-12-30-Y3A
	40	566309	DGSL-N-12-40-P1A		40	566346	DGSL-N-12-40-Y3A
	50	566310	DGSL-N-12-50-P1A		50	566347	DGSL-N-12-50-Y3A
	80	566311	DGSL-N-12-80-P1A		80	566348	DGSL-N-12-80-Y3A
	100	566312	DGSL-N-12-100-P1A		100	566349	DGSL-N-12-100-Y3A
150	566313	DGSL-N-12-150-P1A	150	566350	DGSL-N-12-150-Y3A		
16	10	566314	DGSL-N-16-10-P1A	16	10	-	
	20	566315	DGSL-N-16-20-P1A		20	-	
	30	566316	DGSL-N-16-30-P1A		30	566351	DGSL-N-16-30-Y3A
	40	566317	DGSL-N-16-40-P1A		40	566352	DGSL-N-16-40-Y3A
	50	566318	DGSL-N-16-50-P1A		50	566353	DGSL-N-16-50-Y3A
	80	566319	DGSL-N-16-80-P1A		80	566354	DGSL-N-16-80-Y3A
	100	566320	DGSL-N-16-100-P1A		100	566355	DGSL-N-16-100-Y3A
150	566321	DGSL-N-16-150-P1A	150	566356	DGSL-N-16-150-Y3A		
20	10	566322	DGSL-N-20-10-P1A	20	10	-	
	20	566323	DGSL-N-20-20-P1A		20	-	
	30	566324	DGSL-N-20-30-P1A		30	566357	DGSL-N-20-30-Y3A
	40	566325	DGSL-N-20-40-P1A		40	566358	DGSL-N-20-40-Y3A
	50	566326	DGSL-N-20-50-P1A		50	566359	DGSL-N-20-50-Y3A
	80	566327	DGSL-N-20-80-P1A		80	566360	DGSL-N-20-80-Y3A
	100	566328	DGSL-N-20-100-P1A		100	566361	DGSL-N-20-100-Y3A
150	566329	DGSL-N-20-150-P1A	150	566362	DGSL-N-20-150-Y3A		
200	566330	DGSL-N-20-200-P1A	200	566363	DGSL-N-20-200-Y3A		
25	10	566331	DGSL-N-25-10-P1A	25	10	-	
	20	566332	DGSL-N-25-20-P1A		20	-	
	30	566333	DGSL-N-25-30-P1A		30	566364	DGSL-N-25-30-Y3A
	40	566334	DGSL-N-25-40-P1A		40	566365	DGSL-N-25-40-Y3A
	50	566335	DGSL-N-25-50-P1A		50	566366	DGSL-N-25-50-Y3A
	80	566336	DGSL-N-25-80-P1A		80	566367	DGSL-N-25-80-Y3A
	100	566337	DGSL-N-25-100-P1A		100	566368	DGSL-N-25-100-Y3A
150	566338	DGSL-N-25-150-P1A	150	566369	DGSL-N-25-150-Y3A		
200	566339	DGSL-N-25-200-P1A	200	566370	DGSL-N-25-200-Y3A		

Minicarros DGSL-N, NPT

Conjuntos de piezas sujetas a desgaste y accesorios

FESTO

Referencias: recambios

Tamaño	Nº art.	Tipo
10	713746	DGSL-10-...
12	713747	DGSL-12-...
16	713748	DGSL-16-...
20	713749	DGSL-20-...
25	713750	DGSL-25-...

Recubrimiento DADS

Material:
Aluminio anodizado
Sin cobre, PTFE ni silicona
Conformidad con RoHS

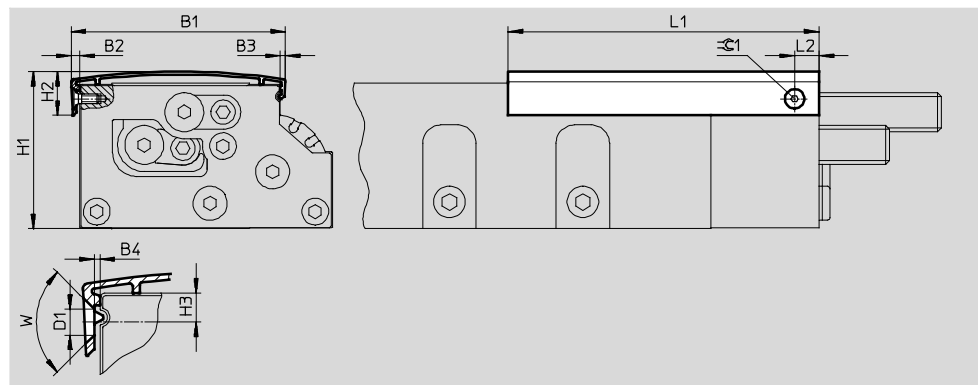

Dimensiones y referencias

Para tamaño	Largo [mm]	B1	B2	B3	B4	D1	H1	H2	H3	L1	L2	W	∅1	Peso [g]	Nº art.	Tipo
10	50									70				11	1162400	DADS-AB-G6-10-50
	100	43,6	2,8	2,2	1,2	3,4	32	12	3,4	120	10	90°	2	18	1090689	DADS-AB-G6-10-100
	500									500				75	1212479	DADS-AB-G6-10-500
12	50									72				12	1162406	DADS-AB-G6-12-50
	150	51,7	2,7	2	0,5	3,4	38,8	12,8	4,25	170	10	90°	2	28	1090732	DADS-AB-G6-12-150
	500									500				82	1212480	DADS-AB-G6-12-500
16	50									73				21	1162410	DADS-AB-G6-16-50
	150	60	4,3	3,1	2,25	3,4	43,7	15,2	5	173	10	90°	2	49	1066591	DADS-AB-G6-16-150
	500									500				141	1212503	DADS-AB-G6-16-500
20	50									74				28	1162412	DADS-AB-G6-20-50
	100	74,8	3,6	2,8	1,2	4,4	53,2	18,9	6,5	124	10	90°	2,5	46	1162415	DADS-AB-G6-20-100
	200									224				83	1090823	DADS-AB-G6-20-200
	500									500				184	1212521	DADS-AB-G6-20-500
25	88,4									3,5				2,7	0,7	4,4
100		128	55	1162419	DADS-AB-G6-25-100											
200		228	98	1090895	DADS-AB-G6-25-200											
500		500	213	1212523	DADS-AB-G6-25-500											

- - Importante







En el caso de las tapas de 500 mm, el cliente debe confeccionar el taladro necesario para la fijación.

El cliente puede acortar la tapa según lo exija su aplicación.

Minicarros DGSL-N, NPT

Accesorios

FESTO



Referencias						
	Para tamaño	Descripción resumida	Referencia	Nº art.	Tipo	PE ¹⁾
Casquillo para centrar ZBH Hojas de datos → Internet: zbh						
	10, 12, 16	Para centrar cargas y accesorios (el suministro del minicarro incluye 6 casquillos para centrar)	-	186717	ZBH-7	10
	20, 25			150927	ZBH-9	
Casquillo de unión ZBV Hojas de datos → Internet: zbv						
	10	<ul style="list-style-type: none"> Para unir un minicarro DGSL a otro minicarro DGSL Los datos relacionados con el tamaño se refieren al eje Y 	-	548802	ZBV-M4-7	3
	12, 16			548803	ZBV-M5-7	
	20, 25			548804	ZBV-M6-9	
Amortiguador DYE-...-Y1 Hojas de datos → Internet: dyef						
	10	Amortiguación elástica sin tope metálico	P	1179834	DYEF-M8-Y1	1
	12			1179837	DYEF-M10-Y1	
	16			1179840	DYEF-M12-Y1	
	20			1179863	DYEF-M14-Y1	
	25			1179879	DYEF-M16-Y1	
Amortiguador DYE-S-...-Y1 Hojas de datos → Internet: dyef						
	10	Amortiguación elástica sin tope metálico, ejecución corta	E	1152536	DYEF-S-M8-Y1	1
	12			1152959	DYEF-S-M10-Y1	
	16			1153004	DYEF-S-M12-Y1	
	20			1153017	DYEF-S-M14-Y1	
	25			1153023	DYEF-S-M16-Y1	
Amortiguador DYE-...-Y1F Hojas de datos → Internet: dyef						
	10	Amortiguación elástica con tope metálico	P1	548373	DYEF-M8-Y1F	1
	12			548374	DYEF-M10-Y1F	
	16			548375	DYEF-M12-Y1F	
	20			548376	DYEF-M14-Y1F	
	25			548377	DYEF-M16-Y1F	
Amortiguador DYSW Hojas de datos → Internet: dysw						
	10	Amortiguador progresivo, en ambos lados	Y3	548071	DYSW-5-8-Y1F	1
	12			548072	DYSW-7-10-Y1F	
	16			548073	DYSW-8-14-Y1F	
	20			548074	DYSW-10-17-Y1F	
	25			548075	DYSW-12-20-Y1F	
Casquillo reductor DAYH						
	10	Para DYSW-4-6	-	1165476	DAYH-4	1
	12	Para DYSW-5-8		1165480	DAYH-5	
	16	Para DYSW-7-10		1165484	DAYH-7	
	20	Para DYSW-8-14		1165488	DAYH-8	
	25	Para DYSW-10-17		1165491	DAYH-10	

1) Cantidad por unidad de embalaje

Minicarros DGSL-N, NPT



Accesorios



FESTO

Referencias						
	Para tamaño	Descripción resumida	Nº art.	Tipo	PE ¹⁾	
Regulador de caudal GRLA Hojas de datos → Internet: grla						
	10, 12, 16	<ul style="list-style-type: none"> Para regular la velocidad En la parte frontal del tamaño 4 sólo se puede montar una GRLA-M3-QS-3 	564840	GRLA-10-32-UNF-QB-5/32-U	1	
	20, 25		534658	GRLA-1/8-QB-1/4-U		
Racor rápido enchufable QB Hojas de datos → Internet: quick star						
	10, 12, 16	Para la conexión de tubos flexibles con tolerancias en su diámetro exterior	533267	QB-10-32-UNF-5/32-U	10	
	20, 25		533273	QB-1/8-1/4-U		

1) Cantidad por unidad de embalaje

Referencias: detectores de posición para ranura en C, magnetorresistivos						
	Tipo de fijación	Salida conmutada	Conexión eléctrica Sentido de la salida de la conexión	Longitud del cable [m]	Nº art.	Tipo
Contacto normalmente abierto						
	Montaje en la ranura desde la parte superior	PNP	Cable trifilar, longitudinal	2,5	551373	SMT-10M-PS-24V-E-2,5-L-OE
			Conector longitudinal tipo clavija M8x1, 3 contactos	0,3	551375	SMT-10M-PS-24V-E-0,3-L-M8D
			Conector tipo clavija M8x1 de 3 contactos, transversal	0,3	551376	SMT-10M-PS-24V-E-0,3-Q-M8D

Referencias: detectores para ranura en C, magnético Reed						
	Tipo de fijación	Salida conmutada	Conexión eléctrica Sentido de la salida de la conexión	Longitud del cable [m]	Nº art.	Tipo
Contacto normalmente abierto						
	Montaje en la ranura desde la parte superior	Con contacto	Conector longitudinal tipo clavija M8x1, 3 contactos	0,3	551367	SME-10M-DS-24V-E-0,3-L-M8D
			Cable trifilar, longitudinal	2,5	551365	SME-10M-DS-24V-E-2,5-L-OE
			Cable trifilar, 2 contactos, longitudinal	2,5	551369	SME-10M-ZS-24V-E-2,5-L-OE
	Introducción a lo largo de la ranura	Con contacto	Conector longitudinal tipo clavija M8x1, 3 contactos	0,3	173212	SME-10-SL-LED-24
			Cable trifilar, longitudinal	2,5	173210	SME-10-KL-LED-24

Referencias: cables						
	Conexión eléctrica en el lado izquierdo	Conexión eléctrica en el lado derecho	Longitud del cable [m]	Nº art.	Tipo	
	Conector tipo zócalo M8x1, 3 contactos	Cable trifilar, extremo abierto	2,5	541333	NEBU-M8G3-K-2.5-LE3	
			5	541334	NEBU-M8G3-K-5-LE3	
	Conector acodado tipo zócalo M8x1, 3 contactos	Cable trifilar, extremo abierto	2,5	541338	NEBU-M8W3-K-2.5-LE3	
			5	541341	NEBU-M8W3-K-5-LE3	