



- 作用力倍增
- 派生型具有耐热密封，最高温度达 150 °C
- 具有安装接近传感器的型材槽

串联气缸

产品范围一览

FESTO

功能	型式	型号	活塞直径 \varnothing [mm]	行程 [mm]	位置感测 A
双作用	最多2个气缸				
		DNCT	32, 40, 50	2 ... 500	■
			63, 80, 100, 125	3 ... 500	
	最多4个气缸				
		ADVUT	2x 25, 3x 25, 4x 25	1 ... 150	■
			2x 40, 3x 40, 4x 40	1 ... 150	
			2x 63, 3x 63, 4x 63	1 ... 150	
2x 100, 3x 100, 4x 100			1 ... 150		

将 2、3 或 4 个具有相同活塞直径和行程的气缸串联，与标准气缸相比，推进行程上的力（推力）将达到它的二倍、三倍或四倍。

特殊性能

DNCT

- DNCT 具有可调终端缓冲
- 与推力相同，回复力也会提高为相同活塞直径的单个气缸的二倍

ADVUT

- 对于 ADVUT 来说，内部压缩空气分配意味着仅需 2 个接口即可对所有气缸加压
- 回复力与相同活塞直径的单个气缸相同

串联气缸

产品范围一览

FESTO

型号	活塞杆		缓冲形式		耐热密封, 最高温度 150 °C S6	→ 页码
	带内螺纹	带外螺纹	不可调 P	可调 PPV		
最多2个气缸						
DNCT	-	■	-	■	■	1 / 5.7-4
最多4个气缸						
ADVUT	■	■	■	-	■	1/5.7-20

串联气缸 DNCT, 标准孔型

外围元件一览

FESTO

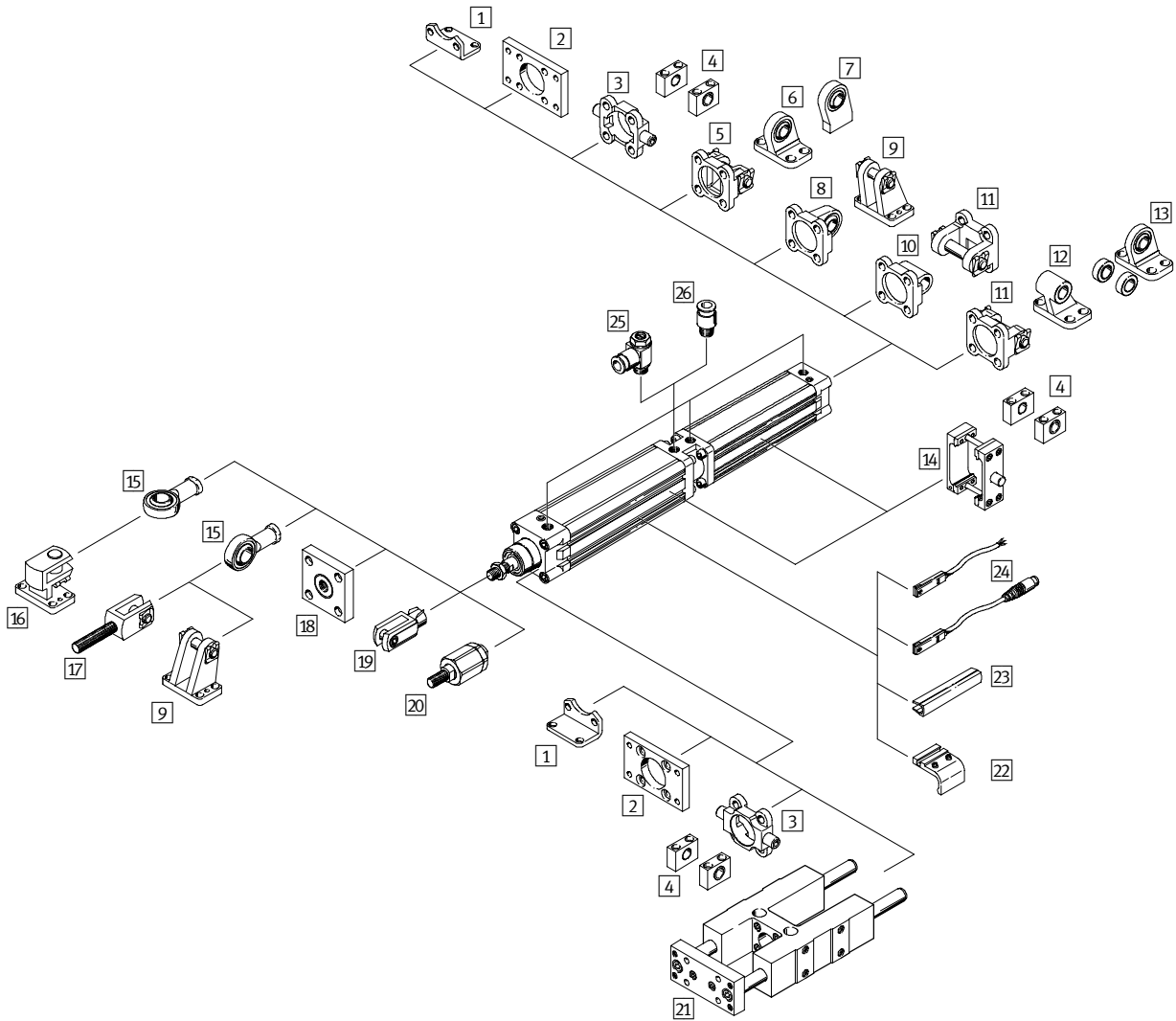

特殊功能驱动器
串联/强力气缸

5.7

串联气缸 DNCT, 标准孔型

外围元件一览

FESTO

安装附件和附件		
	简要说明	→ 页码
1	脚架安装件 HNC	用于轴承和端盖 1 / 5.7-10
2	法兰安装件 FNC	用于轴承或端盖 1 / 5.7-10
3	耳轴安装件 ZNCF	用于轴承或端盖 1 / 5.7-11
4	耳轴支座 LNZG	- 1 / 5.7-13
5	双耳环安装件 SNC	用于端盖 1 / 5.7-13
6	球铰耳环支座 LSNG	带球面轴承 1 / 5.7-16
7	球铰耳环支座 LSNSG	焊接合成, 带球面轴承 1 / 5.7-16
8	双耳环安装件 SNCS	带球面轴承, 用于端盖 1 / 5.7-14
9	双耳环安装件 LBG	- 1 / 5.7-16
10	双耳环安装件 SNCL	用于端盖 1 / 5.7-15
11	双耳环安装件 SNCB	用于端盖 1 / 5.7-14
12	单耳环支座 LNG	- 1 / 5.7-16
13	球铰耳环支座 LSN	带球面轴承 1 / 5.7-16
14	耳轴安装组件 ZNCM	用于安装到缸筒任意位置 1 / 5.7-12
15	关节轴承 SGS	带球面轴承 1 / 5.7-17
16	直角双耳环支座 LQG	- 1 / 5.7-16
17	双耳环 SGA	带外螺纹 1 / 5.7-17
18	连接件 KSG	用于补偿径向偏差 1 / 5.7-17
19	双耳环 SG	允许气缸在一个平面内转动 1 / 5.7-17
20	自对中连接件 FK	用于补偿径向和角度偏差 1 / 5.7-17
21	导向单元 FENG	防止在大扭矩情况下气缸被扭转 1 / 5.7-18
22	安装组件 SMB-8-FENG	用于接近传感器 SMT-8和导向单元 FENG一起安装到气缸上时 1 / 5.7-18
23	沟槽盖 ABP-5-S	为保护传感器电缆, 防止灰尘进入传感器槽 1 / 5.7-19
24	接近传感器 SME/SMT-8	可集成在缸筒内 1 / 5.7-19
25	单向节流阀 GRLA	用于调节速度 1 / 5.7-17
26	快插接头 QS	用于连接具有标准外径 (符合 CETOP RP 54 P标准) 的气管 第 3册

串联气缸DNCT, 标准孔型

型号代码

FESTO

DNCT - 40 - 80 - PPV - A - S6

型号

双作用

DNCT | 串联气缸

活塞直径 \varnothing [mm]

行程 [mm]

缓冲形式

PPV | 双端具有可调缓冲器

位置感测

A | 使用接近传感器

派生型

S6 | 耐热密封, 最高温度150°C

串联气缸DNCT, 标准孔型

技术参数

FESTO

功能



- Ø - 缸径
32 ... 125 mm

- | - 行程长度
Ø 32 ... 50:
2 ... 500 mm

Ø 63 ... 125:
3 ... 500 mm

- T - www.festo.com/en/Spare_parts_service

派生型



S6

符合标准:

- DIN ISO 6431
- VDMA 24 562



DIN

VDMA

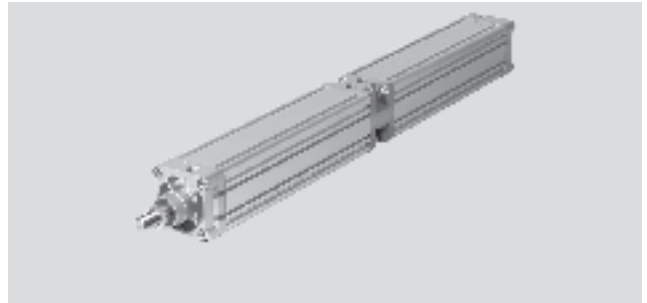

主要技术参数							
活塞直径 Ø	32	40	50	63	80	100	125
气接口	G1/8	G1/4	G1/4	G3/8	G3/8	G1/2	G1/2
活塞杆螺纹	M10x1.25	M12x1.25	M16x1.5	M16x1.5	M20x1.5	M20x1.5	M27x2
结构特点	活塞						
	活塞杆						
	缸筒						
缓冲形式	双端可调						
缓冲长度 [mm]	20	20	22	22	32	32	42
位置感测	用接近传感器						
安装型式	使用内螺纹						
	通过附件安装						
安装位置	任意						

工作条件							
活塞直径 Ø	32	40	50	63	80	100	125
工作介质	过滤压缩空气, 润滑或未润滑						
工作压力 [bar]	0.6 ... 10						

环境条件		
派生型	基本型	S6
环境温度 ¹⁾ [°C]	-20 ... +80	-20 ... +150
耐腐蚀等级 CRC ²⁾	2	2

1) 注意接近传感器的工作范围

2) 耐腐蚀等级 2, 符合 Festo 940 070 标准

元件必须具备一定的耐腐蚀能力。外部可视元件具备基本的涂层表面, 可直接与工业环境或与冷却液、润滑剂等介质接触。

驱动力 [N] 和冲击能量 [J]							
活塞直径 Ø	32	40	50	63	80	100	125
6 bar 时的理论值, 推进力	898	1,387	2,168	3,552	5,737	9,130	14,244
6 bar 时的理论值, 返回力	830	1,266	1,980	3,364	5,442	8,836	13,762
终端位置上的最大冲击能量	0.1	0.2	0.2	0.5	0.9	1.2	5

串联气缸DNCT, 标准孔型

技术参数

FESTO

材料

剖面图

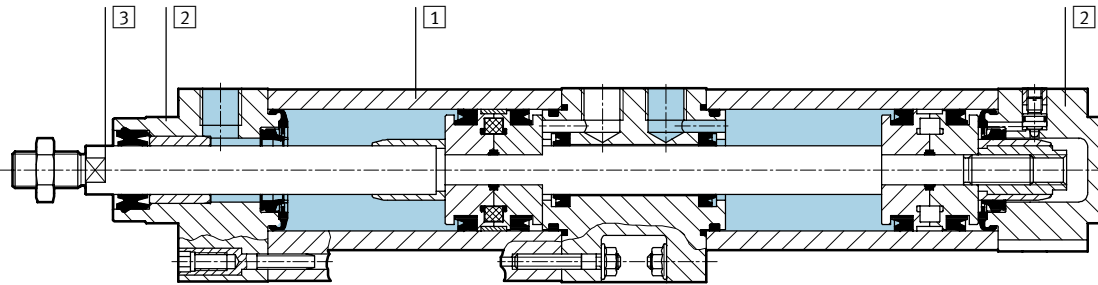

派生型	基本型	S6
1 缸筒	精制铝合金, 光滑阳极氧化	精制铝合金, 光滑阳极氧化
2 轴承和端盖	压铸铝	压铸铝
3 活塞杆	高质合金钢	高质合金钢
- 密封	聚氨酯, 丁腈橡胶	氟碳橡胶

尺寸

下载 CAD 相关数据 → www.festo.com/en/engineering

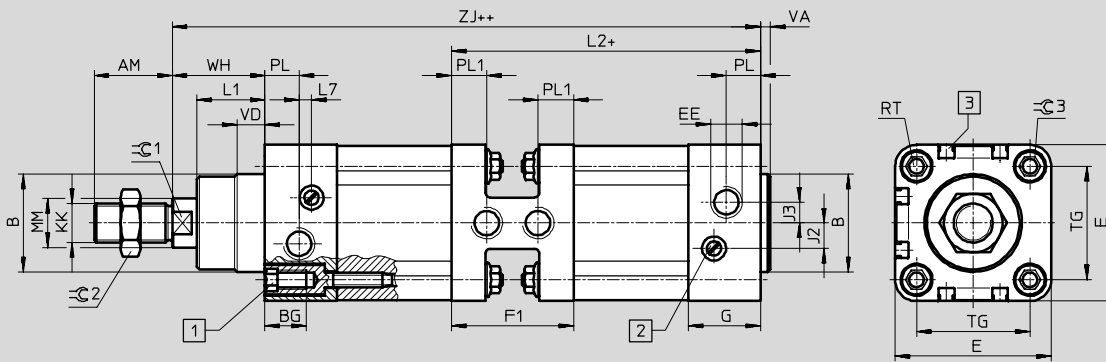

- 1 六角螺钉带内螺纹, 用于安装附件
 - 2 调节螺钉, 用于终端可调缓冲
 - 3 传感器槽, 用于安装接近传感器
- + = 加上行程长度
++ = 加上 2 倍行程长度

∅	AM	B	BG	E	EE	F1	G	J2	J3	KK	L1	L2	L7
[mm]		∅ d11											
32	22	30	16	45.5	G1/8	35	25.1	6	5.2	M10x1.25	18	104.2	3.3
40	24	35	16	54	G1/4	47.6	29.6	8	6	M12x1.25	21.5	123.5	3.6
50	32	40	17	64	G1/4	50	29.6	10.4	8.5	M16x1.5	28	126.7	5.1
63	32	45	17	75	G3/8	64.4	35.6	12.4	10	M16x1.5	28.5	150	6.6
80	40	45	17	93	G3/8	68	35.9	12.5	8	M20x1.5	34.7	161.7	10.5
100	40	55	17	110	G1/2	75	38.8	12	10	M20x1.5	38.2	178.1	8
125	54	60	22	134	G1/2	70	44.7	13	8	M27x2	46	188.5	14

∅	MM	PL	PL1	RT	TG	VA	VD	WH	ZJ	∅ 1	∅ 2	∅ 3
[mm]	∅ f8											
32	12	15.1	9	M6	32.5	4	10	26.2 ±0.7	199.6 ±0.7	10	16	6
40	16	14	13.3	M6	38	4	10.5	30 +0.7/-0.9	229.4 +0.7/-0.9	13	18	6
50	20	14	14.5	M8	46.5	4	11.5	37.7 +0.7/-0.9	241.1 +0.7/-0.9	17	24	8
63	20	17	17.2	M8	56.5	4	15	38.2 +0.7/-0.9	273.9 +0.7/-0.9	17	24	8
80	25	16.4	19	M10	72	4	15.7	46.2 +0.7/-1.4	301.6 +0.7/-1.4	22	30	6
100	25	18.8	21	M10	89	4	19.2	50.1 +0.7/-1.4	331.3 +0.7/-1.4	22	30	6
125	32	18	18.5	M12	110	6	20.5	65.3 +0.7/-1.4	372.3 +0.7/-1.4	27	36	8



特殊功能驱动器
串联/强力气缸

5.7

串联气缸DNCT, 标准孔型

技术参数

FESTO

订货数据			
类型	活塞直径 Ø [mm]	行程 [mm]	代号 型号
基本型			
	32	2 ... 500	191 106 DNCT-32-...PPV-A
	40	2 ... 500	191 107 DNCT-40-...PPV-A
	50	2 ... 500	191 108 DNCT-50-...PPV-A
	63	3 ... 500	191 109 DNCT-63-...PPV-A
	80	3 ... 500	191 110 DNCT-80-...PPV-A
	100	3 ... 500	191 111 DNCT-100-...PPV-A
	125	3 ... 500	191 112 DNCT-125-...PPV-A
S6 - 耐热密封, 最高温度 150 °C			
	32	2 ... 500	191 210 DNCT-32-...PPV-A-S6
	40	2 ... 500	191 211 DNCT-40-...PPV-A-S6
	50	2 ... 500	191 212 DNCT-50-...PPV-A-S6
	63	3 ... 500	191 213 DNCT-63-...PPV-A-S6
	80	3 ... 500	191 214 DNCT-80-...PPV-A-S6
	100	3 ... 500	191 215 DNCT-100-...PPV-A-S6
	125	3 ... 500	191 216 DNCT-125-...PPV-A-S6

串联气缸DNCT, 标准孔型

附件



脚架安装件 HNC

材料:
镀锌钢
不含铜和聚四氟乙烯

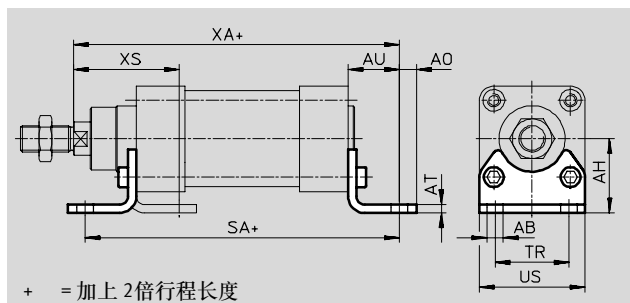

尺寸和订货数据														
适用直径 ∅	AB ∅	AH	AO	AT	AU	SA	TR	US	XA	XS	CRC ¹⁾	重量 [g]	代号	型号
[mm]														
32	7	32	6.5	5	24	221.4	32	45	223.6	45	2	135	174 369	HNC-32
40	10	36	9	5	28	255.4	36	54	257.4	53	2	180	174 370	HNC-40
50	10	45	10.5	6	32	267.4	45	64	273.1	62	2	325	174 371	HNC-50
63	10	50	12.5	6	32	299.7	50	75	305.9	63	2	405	174 372	HNC-63
80	12	63	15	6	41	337.4	63	93	342.6	81	2	820	174 373	HNC-80
100	14.5	71	17.5	6	41	363.2	75	110	372.3	86	2	1 000	174 374	HNC-100
125	16.5	90	22	8	45	397	90	131	417.3	102	2	1 840	174 375	HNC-125

1) 耐腐蚀等级 2, 符合Festo 940 070标准
元件必须具备一定的耐腐蚀能力。外部可视元件具备基本的涂层表面, 可直接与工业环境或与冷却液、润滑油等介质接触。

法兰安装件 FNC

材料:
镀锌钢
不含铜和聚四氟乙烯

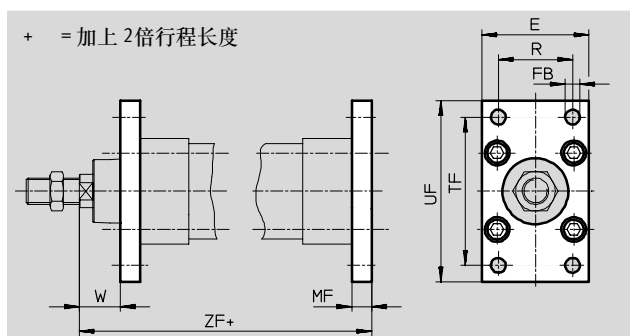

尺寸和订货数据													
适用直径 ∅	E	FB ∅	MF	R	TF	UF	W	ZF	CRC ¹⁾	重量 [g]	代号	型号	
[mm]		H13											
32	45	7	10	32	64	80	16	209.6	2	240	174 376	FNC-32	
40	54	9	10	36	72	90	20	239.4	2	280	174 377	FNC-40	
50	65	9	12	45	90	110	25	253.1	2	520	174 378	FNC-50	
63	75	9	12	50	100	120	25	285.9	2	690	174 379	FNC-63	
80	93	12	16	63	126	150	30	317.6	2	1 650	174 380	FNC-80	
100	110	14	16	75	150	175	35	347.3	2	2 400	174 381	FNC-100	
125	132	16	20	90	180	210	45	392.3	2	3 750	174 382	FNC-125	

1) 耐腐蚀等级 2, 符合Festo 940 070标准
元件必须具备一定的耐腐蚀能力。外部可视元件具备基本的涂层表面, 可直接与工业环境或与冷却液、润滑油等介质接触。

核心产品

串联气缸DNCT, 标准孔型

附件



耳轴安装件 ZNCF

材料:
耐腐蚀压铸钢
不含铜和聚四氟乙烯

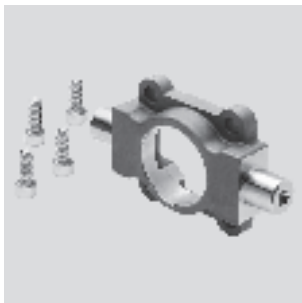

+ = 加上 2倍行程长度

尺寸和订货数据													
适用直径 ∅	C2	C3	TD ∅	TK	TL	TM	US	XH	XL	CRC ¹⁾	重量	代号	型号
[mm]			e9								[g]		
32	71	86	12	16	12	50	45	18	207.6	2	130	174 411	ZNCF-32
40	87	105	16	20	16	63	54	20	239.4	2	240	174 412	ZNCF-40
50	99	117	16	24	16	75	64	25	253.1	2	390	174 413	ZNCF-50
63	116	136	20	24	20	90	75	25	285.9	2	600	174 414	ZNCF-63
80	136	156	20	28	20	110	93	32	315.6	2	1 150	174 415	ZNCF-80
100	164	189	25	38	25	132	110	32	350.3	2	2 030	174 416	ZNCF-100
125	192	217	25	50	25	160	131	40	397.3	2	3 490	174 417	ZNCF-125

1) 耐腐蚀等级 2, 符合Festo 940 070标准
元件必须具备一定的耐腐蚀能力。外部可视元件具备基本的涂层表面, 可直接与工业环境或与冷却液、润滑剂等介质接触。

串联气缸DNCT, 标准孔型

附件



耳轴安装组件ZNCM

安装组件可连接在缸筒的任意位置

材料:
回火钢

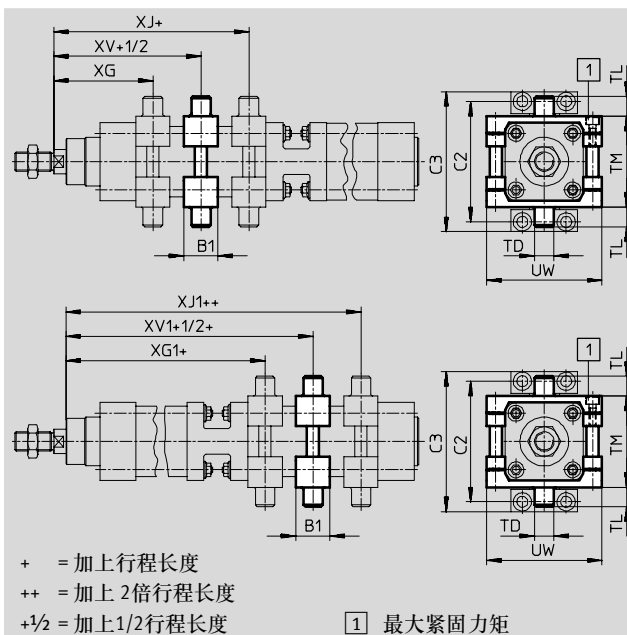

尺寸和订货数据									
适用直径 ∅	B1	C2	C3	TD ∅	TL	TM	UW	XG	XG1
[mm]				e9					
32	30	71	86	12	12	50	65	66.3	145.4
40	32	87	105	16	16	63	75	75.6	169.5
50	34	99	117	16	16	75	95	84.3	181.4
63	41	116	136	20	20	90	105	94.3	208.8
80	44	136	156	20	20	110	130	104.1	229.9
100	48	164	189	25	25	132	145	112.9	252.2
125	50	192	217	25	25	160	175	135	278.8

适用直径 ∅	XJ	XJ1	XV	XV1	最大紧固力矩	CRC ¹⁾	重量	代号	型号
[mm]					[Nm]		[g]		
32	80.4	159.5	73.4	152.5	4+1	2	210	163 525	ZNCM-32
40	89.9	183.8	82.8	176.7	8+1	2	385	163 526	ZNCM-40
50	97.4	194.5	90.9	188	8+2	2	595	163 527	ZNCM-50
63	103.4	217.8	98.9	213.3	18+2	2	890	163 528	ZNCM-63
80	117.9	243.7	111	236.8	28+2	2	1 450	163 529	ZNCM-80
100	129.2	268.5	121.1	260.4	28+2	2	2 045	163 530	ZNCM-100
125	158.8	302.6	146.9	290.7	40+2	2	2 940	163 531	ZNCM-125

1) 耐腐蚀等级 2, 符合 Festo 940 070 标准
元件必须具备一定的耐腐蚀能力。外部可视元件具备基本的涂层表面, 可直接与工业环境或与冷却液、润滑剂等介质接触。

串联气缸DNCT, 标准孔型

附件

耳轴支座 LNZG

材料:
镀锌钢
不含铜和聚四氟乙烯

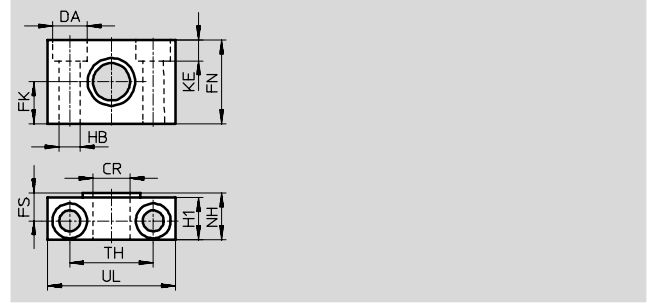

尺寸和订货数据															
适用直径 ∅	CR ∅	DA ∅	FK ∅	FN	FS	H1	HB ∅	KE	NH	TH	UL	CRC ¹⁾	重量	代号	型号
[mm]	D11	H13	±0.1				H13			±0.2			[g]		
32	12	11	15	30	10.5	15	6.6	6.8	18	32	46	2	125	32 959	LNZG-32
40, 50	16	15	18	36	12	18	9	9	21	36	55	2	400	32 960	LNZG-40/50
63, 80	20	18	20	40	13	20	11	11	23	42	65	2	480	32 961	LNZG-63/80
100, 125	25	20	25	50	16	24.5	14	13	28.5	50	75	2	960	32 962	LNZG-100/125

1) 耐腐蚀等级 2, 符合Festo 940 070标准
元件必须具备一定的耐腐蚀能力。外部可视元件具备基本的涂层表面, 可直接与工业环境或与冷却液、润滑剂等介质接触。

双耳环安装件 SNC

材料:
精制铝合金

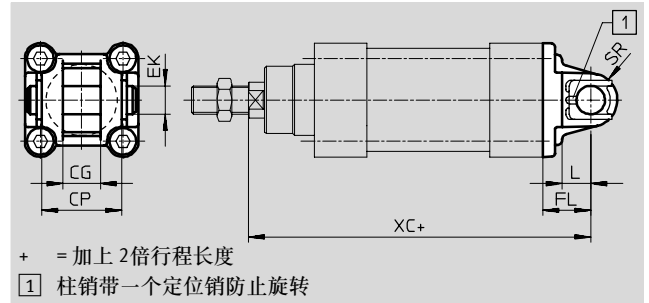

尺寸和订货数据											
适用直径 ∅	CG	CP	EK ∅	FL	L	SR	XC	CRC ¹⁾	重量	代号	型号
[mm]	H14	d12		±0.2					[g]		
32	14	34	10	22	13	10	221.6	2	90	174 383	SNC-32
40	16	40	12	25	16	12	254.4	2	120	174 384	SNC-40
50	21	45	16	27	16	16	268.1	2	240	174 385	SNC-50
63	21	51	16	32	21	16	305.9	2	320	174 386	SNC-63
80	25	65	20	36	22	20	337.6	2	625	174 387	SNC-80
100	25	75	20	41	27	20	372.3	2	830	174 388	SNC-100
125	37	97	30	50	30	30	422.3	2	1785	174 389	SNC-125

1) 耐腐蚀等级 2, 符合Festo 940 070标准
元件必须具备一定的耐腐蚀能力。外部可视元件具备基本的涂层表面, 可直接与工业环境或与冷却液、润滑剂等介质接触。

核心产品

串联气缸DNCT, 标准孔型

附件



双耳环安装件 SNCB

材料:
精制铝合金
不含铜和聚四氟乙烯

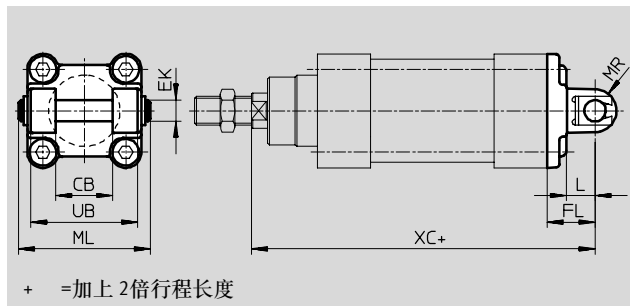

尺寸和订货数据												
适用直径 \varnothing	CB	EK \varnothing	FL	L	ML	MR	UB	XC	CRC ¹⁾	重量	代号	型号
[mm]	H14	e8	± 0.2				h14			[g]		
32	26	10	22	13	55	10	45	221.6	2	100	174 390	SNCB-32
40	28	12	25	16	63	12	52	254.4	2	150	174 391	SNCB-40
50	32	12	27	16	71	12	60	268.1	2	225	174 392	SNCB-50
63	40	16	32	21	83	16	70	305.9	2	365	174 393	SNCB-63
80	50	16	36	22	103	16	90	337.6	2	610	174 394	SNCB-80
100	60	20	41	27	127	20	110	372.3	2	925	174 395	SNCB-100
125	70	25	50	30	148	25	130	422.3	2	1 785	174 396	SNCB-125

1) 耐腐蚀等级 2, 符合Festo 940 070标准
元件必须具备一定的耐腐蚀能力。外部可视元件具备基本的涂层表面, 可直接与工业环境或与冷却液、润滑油等介质接触。

双耳环安装件SNCS

材料:
精制铝合金

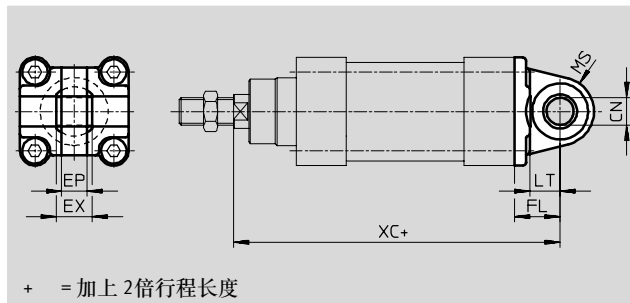

尺寸和订货数据												
适用直径 \varnothing	CN \varnothing	EP	EX	FL	LT	MS	XC	CRC ¹⁾	重量	代号	型号	
[mm]		-0.2		± 0.2					[g]			
32	10	10.5	14	22	13	15	221.6	2	85	174 397	SNCS-32	
40	12	12	16	25	16	17	254.4	2	125	174 398	SNCS-40	
50	16	15	21	27	18	20	268.1	2	210	174 399	SNCS-50	
63	16	15	21	32	21	22	305.9	2	280	174 400	SNCS-63	
80	20	18	25	36	22	27	337.6	2	540	174 401	SNCS-80	
100	20	18	25	41	27	29	372.3	2	700	174 402	SNCS-100	
125	30	25	37	50	30	39	422.3	2	1 410	174 403	SNCS-125	

1) 耐腐蚀等级 2, 符合Festo 940 070标准
元件必须具备一定的耐腐蚀能力。外部可视元件具备基本的涂层表面, 可直接与工业环境或与冷却液、润滑油等介质接触。

核心产品

串联气缸DNCT, 标准孔型

附件

FESTO

双耳环安装件 SNCL

材料:
精制铝合金
不含铜和聚四氟乙烯

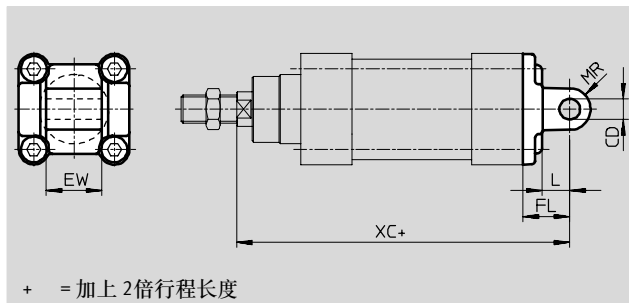

尺寸和订货数据										
适用直径 Ø	CD Ø	EW	FL	L	MR	XC	CRC ¹⁾	重量 [g]	代号	型号
[mm]		h14	±0.2							
32	10	26	22	13	10	221.6	2	75	174 404	SNCL-32
40	12	28	25	16	12	254.4	2	100	174 405	SNCL-40
50	12	32	27	16	12	268.1	2	160	174 406	SNCL-50
63	16	40	32	21	16	305.9	2	250	174 407	SNCL-63
80	16	50	36	22	16	337.6	2	405	174 408	SNCL-80
100	20	60	41	27	20	372.3	2	655	174 409	SNCL-100
125	25	70	50	30	25	422.3	2	1 245	174 410	SNCL-125

1) 耐腐蚀等级 2, 符合Festo 940 070标准
元件必须具备一定的耐腐蚀能力。外部可视元件具备基本的涂层表面, 可直接与工业环境或与冷却液、润滑剂等介质接触。

串联气缸DNCT, 标准孔型

附件

FESTO

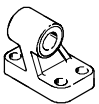
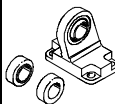
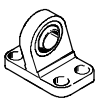
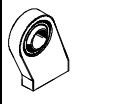
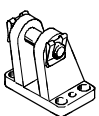
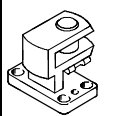
订货数据 - 安装附件				技术参数 → 1/10.1-2			
结构特点	适用直径∅	代号	型号	结构特点	适用直径∅	代号	型号
单耳环支座 LNG				球铰耳环支座 LSN			
	32	33 890	LNG-32		32	5 561	LSN-32
	40	33 891	LNG-40		40	5 562	LSN-40
	50	33 892	LNG-50		50	5 563	LSN-50
	63	33 893	LNG-63		63	5 564	LSN-63
	80	33 894	LNG-80		80	5 565	LSN-80
	100	33 895	LNG-100		100	5 566	LSN-100
	125	33 896	LNG-125		125	6 987	LSN-125
球铰耳环支座 LSNG				球铰耳环支座 LSNSG			
	32	31 740	LSNG-32		32	31 747	LSNSG-32
	40	31 741	LSNG-40		40	31 748	LSNSG-40
	50	31 742	LSNG-50		50	31 749	LSNSG-50
	63	31 743	LSNG-63		63	31 750	LSNSG-63
	80	31 744	LSNG-80		80	31 751	LSNSG-80
	100	31 745	LSNG-100		100	31 752	LSNSG-100
	125	31 746	LSNG-125		125	31 753	LSNSG-125
双耳环支座 LBG				直角双耳环支座 LQG			
	32	31 761	LBG-32		32	31 768	LQG-32
	40	31 762	LBG-40		40	31 769	LQG-40
	50	31 763	LBG-50		50	31 770	LQG-50
	63	31 764	LBG-63		63	31 771	LQG-63
	80	31 765	LBG-80		80	31 772	LQG-80
	100	31 766	LBG-100		100	31 773	LQG-100
	125	31 767	LBG-125		125	31 774	LQG-125

特殊功能驱动器
串联/强力气缸





5.7

 核心产品

串联气缸DNCT, 标准孔型

附件

FESTO

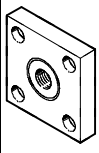
订货数据 - 活塞杆附件				技术参数 → 1/10.3-2			
结构特点	适用直径∅	代号	型号	结构特点	适用直径∅	代号	型号
关节轴承 SGS				双耳环 SGA			
	32	9 261	SGS-M10x1,25		32	32 954	SGA-M10x1,25
	40	9 262	SGS-M12x1,25		40	10 767	SGA-M12x1,25
	50	9 263	SGS-M16x1,5		50	10 768	SGA-M16x1,5
	63				63		
	80	9 264	SGS-M20x1,5		80	10 769	SGA-M20x1,5
	100				100		
	125	10 774	SGS-M27x2		125	10 770	SGA-M27x2
双耳环 SG				自对中连接件 FK			
	32	6 144	SG-M10x1,25		32	6 140	FK-M10x1,25
	40	6 145	SG-M12x1,25		40	6 141	FK-M12x1,25
	50	6 146	SG-M16x1,5		50	6 142	FK-M16x1,5
	63				63		
	80	6 147	SG-M20x1,5		80	6 143	FK-M20x1,5
	100				100		
	125	14 987	SG-M27x2-B		125	10 485	FK-M27x2
连接件 KSG							
	32	32 963	KSG-M10x1,25				
	40	32 964	KSG-M12x1,25				
	50	32 965	KSG-M16x1,5				
	63						
	80	32 966	KSG-M20x1,5				
	100						
	125	32 967	KSG-M27x2				

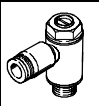
订货数据 - 单向节流阀			技术参数 → 第2册		
接口 螺纹	适用的气管外径		材料	代号	型号
		G1/8			
	G1/4	6	193 143	GRLA-1/8-QS-4-D	
		8	193 144	GRLA-1/8-QS-6-D	
		10	193 145	GRLA-1/8-QS-8-D	
	G3/8	6	193 146	GRLA-1/4-QS-6-D	
		8	193 147	GRLA-1/4-QS-8-D	
		10	193 148	GRLA-1/4-QS-10-D	
	G1/2	6	193 149	GRLA-3/8-QS-6-D	
		8	193 150	GRLA-3/8-QS-8-D	
		10	193 151	GRLA-3/8-QS-10-D	
		12	193 152	GRLA-1/2-QS-12-D	

 核心产品

串联气缸DNCT, 标准孔型

附件

FESTO

订货数据 - 导向单元, 用于固定行程 (仅对滚珠轴承导向装置而言)				技术参数 → 1/10.4-2			
	行程 [mm]	代号	型号	行程 [mm]	代号	型号	
	适用直径 ∅ 32 mm				适用直径 ∅ 40 mm		
	10 ... 50	34 493	FENG-32-50-KF	10 ... 50	34 499	FENG-40-50-KF	
	10 ... 100	34 494	FENG-32-100-KF	10 ... 100	34 500	FENG-40-100-KF	
	10 ... 160	34 495	FENG-32-160-KF	10 ... 160	34 501	FENG-40-160-KF	
	10 ... 200	34 496	FENG-32-200-KF	10 ... 200	34 502	FENG-40-200-KF	
	10 ... 250	150 289	FENG-32-250-KF	10 ... 250	34 503	FENG-40-250-KF	
	10 ... 320	34 497	FENG-32-320-KF	10 ... 320	34 504	FENG-40-320-KF	
	10 ... 400	150 290	FENG-32-400-KF	10 ... 400	150 291	FENG-40-400-KF	
	10 ... 500	34 498	FENG-32-500-KF	10 ... 500	34 505	FENG-40-500-KF	
适用直径 ∅ 50 mm				适用直径 ∅ 63 mm			
	10 ... 50	34 506	FENG-50-50-KF	10 ... 50	34 513	FENG-63-50-KF	
	10 ... 100	34 507	FENG-50-100-KF	10 ... 100	34 514	FENG-63-100-KF	
	10 ... 160	34 508	FENG-50-160-KF	10 ... 160	34 515	FENG-63-160-KF	
	10 ... 200	34 509	FENG-50-200-KF	10 ... 200	34 516	FENG-63-200-KF	
	10 ... 250	34 510	FENG-50-250-KF	10 ... 250	34 517	FENG-63-250-KF	
	10 ... 320	34 511	FENG-50-320-KF	10 ... 320	34 518	FENG-63-320-KF	
	10 ... 400	150 292	FENG-50-400-KF	10 ... 400	34 519	FENG-63-400-KF	
	10 ... 500	34 512	FENG-50-500-KF	10 ... 500	34 520	FENG-63-500-KF	
适用直径 ∅ 80 mm				适用直径 ∅ 100 mm			
	10 ... 50	34 521	FENG-80-50-KF	10 ... 50	34 529	FENG-100-50-KF	
	10 ... 100	34 522	FENG-80-100-KF	10 ... 100	34 530	FENG-100-100-KF	
	10 ... 160	34 523	FENG-80-160-KF	10 ... 160	34 531	FENG-100-160-KF	
	10 ... 200	34 524	FENG-80-200-KF	10 ... 200	34 532	FENG-100-200-KF	
	10 ... 250	34 525	FENG-80-250-KF	10 ... 250	34 533	FENG-100-250-KF	
	10 ... 320	34 526	FENG-80-320-KF	10 ... 320	34 534	FENG-100-320-KF	
	10 ... 400	34 527	FENG-80-400-KF	10 ... 400	34 535	FENG-100-400-KF	
	10 ... 500	34 528	FENG-80-500-KF	10 ... 500	34 536	FENG-100-500-KF	

订货数据 - 导向单元, 用于可变行程				技术参数 → 1/10.4-2			
	适用直径 ∅ [mm]	行程 [mm]	带滚珠轴承导向装置 代号 型号	带滑动轴承导向装置 代号 型号			
		32	10 ... 500	34 487 FENG-32-...-KF	34 481	FENG-32-...	
	40	10 ... 500	34 488 FENG-40-...-KF	34 482	FENG-40-...		
	50	10 ... 500	34 489 FENG-50-...-KF	34 483	FENG-50-...		
	63	10 ... 500	34 490 FENG-63-...-KF	34 484	FENG-63-...		
	80	10 ... 500	34 491 FENG-80-...-KF	34 485	FENG-80-...		
	100	10 ... 500	34 492 FENG-100-...-KF	34 486	FENG-100-...		

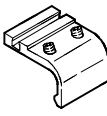
订货数据 - 安装组件, 用于接近传感器 SMT-8			技术参数 → 1/10.2-40	
	适用直径 ∅ [mm]	代号	型号	
		32	175 705	SMB-8-FENG-32/40
	40			
	50	175 706	SMB-8-FENG-50/63	
	63			
	80	175 707	SMB-8-FENG-80/100	
	100			

特殊功能驱动器
串联/强力气缸



5.7



核心产品





串联气缸DNCT, 标准孔型

附件

FESTO

订货数据 - 接近传感器, 用于8号槽, 抗磁性							技术参数 → 1/10.2-13	
	安装型式	开关输出	电接口			电缆长度 [m]	代号	型号
			电缆	插头M8	插头M12			
常开触点								
	从上面插入	PNP	3芯	-	-	2.5	525 898	SMT-8F-PS-24V-K2,5-OE
		NPN					525 909	SMT-8F-NS-24V-K2,5-OE
		-	2芯	-	-	2.5	525 908	SMT-8F-ZS-24V-K2,5-OE
		PNP	-	3针	-	0.3	525 899	SMT-8F-PS-24V-K0,3-M8D
		NPN					525 910	SMT-8F-NS-24V-K0,3-M8D
		PNP	-	-	3针	-	0.3	525 900
	可从终端插入并与气缸型材平齐	PNP	3芯	-	-	2.5	175 436	SMT-8-PS-K-LED-24-B
		-	-	3针	-	0.3	175 484	SMT-8-PS-S-LED-24-B
常闭触点								
	从上面插入	PNP	3芯	-	-	7.5	525 911	SMT-8F-PO-24V-K7,5-OE

订货数据 - 接近传感器, 用于8号槽, 磁性舌簧						技术参数 → 1/10.2-16	
	安装型式	电接口		电缆长度 [m]	代号	型号	
		电缆	插头M8				
常开触点							
	从上面插入	3芯	-	2.5	525 895	SME-8F-DS-24V-K2,5-OE	
				5.0	525 897	SME-8F-DS-24V-K5,0-OE	
		2芯	-	2.5	525 907	SME-8F-ZS-24V-K2,5-OE	
		-	3针	0.3	525 896	SME-8F-DS-24V-K0,3-M8D	
	可从终端插入并与气缸型材平齐	3芯	-	2.5	150 855	SME-8-K-LED-24	
		-	3针	0.3	150 857	SME-8-S-LED-24	
常闭触点							
	从上面插入	3芯	-	7.5	525 906	SME-8F-DO-24V-K7,5-OE	

订货数据 - 插座						技术参数 → 1/10.2-108	
	安装型式	开关输出		接口	电缆长度 [m]	代号	型号
		PNP	NPN				
直列式插座							
	使用管接螺母 M8	■	■	3针	2.5	159 420	SIM-M8-3GD-2,5-PU
					5	159 421	SIM-M8-3GD-5-PU
	使用管接螺母 M12	■	■	3针	2.5	159 428	SIM-M12-3GD-2,5-PU
					5	159 429	SIM-M12-3GD-5-PU
直角式插座							
	使用管接螺母 M8	■	■	3针	2.5	159 422	SIM-M8-3WD-2,5-PU
					5	159 423	SIM-M8-3WD-5-PU
	使用管接螺母 M12	■	■	3针	2.5	159 430	SIM-M12-3WD-2,5-PU
					5	159 431	SIM-M12-3WD-5-PU

订货数据 - 8号槽槽盖			
	安装型式	长度 [m]	代号 型号
	从上面插入	2x 0.5	151 680 ABP-5-S

 核心产品

串联气缸 ADVUT

外围元件一览

FESTO

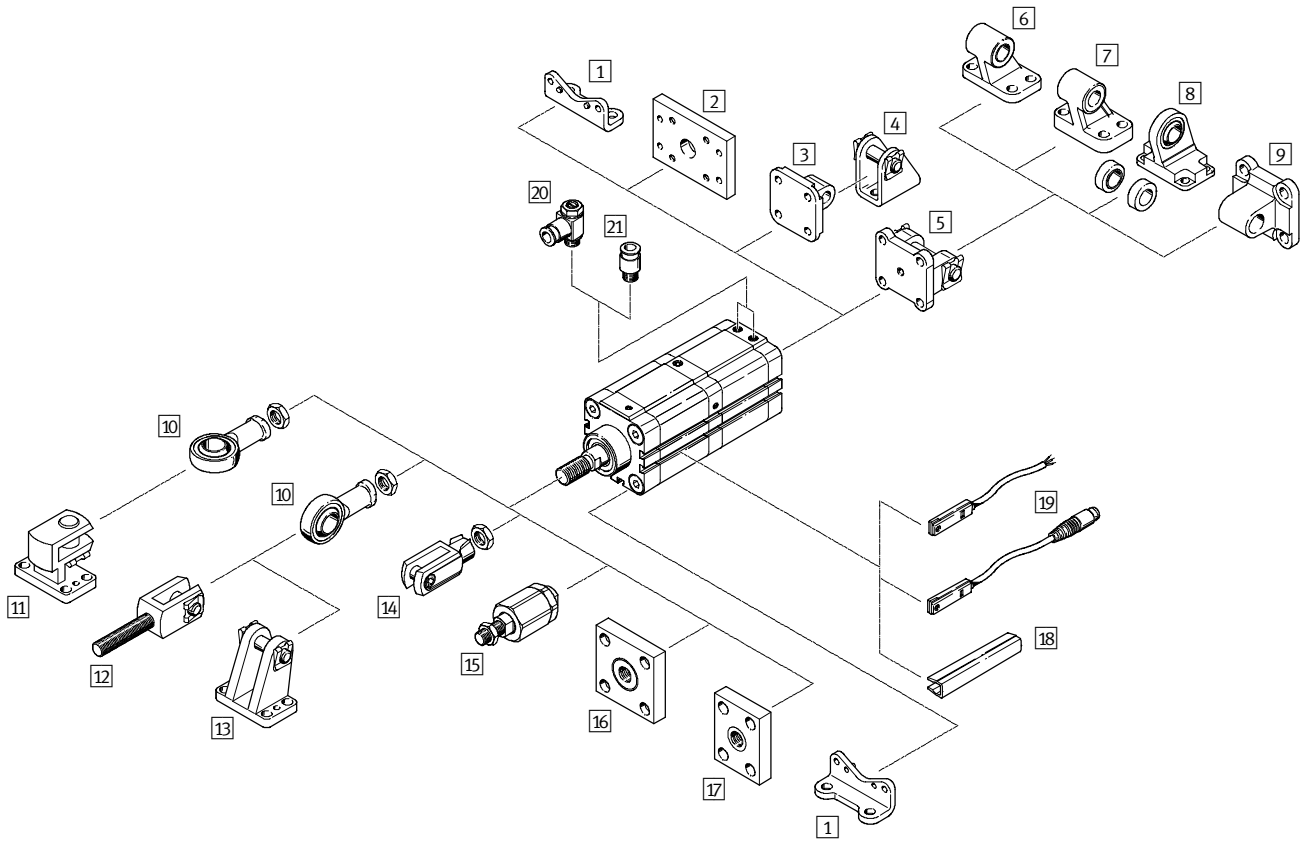

特殊功能驱动器
串联/强力气缸

5.7

串联气缸 ADVUT

外围元件一览

FESTO

安装附件和附件					
	简要说明	活塞直径 \varnothing 25 mm	活塞直径 \varnothing 40, 63, 100 mm	→ 页码	
1	脚架安装件 HUA	用于轴承和端盖	-	■	1/5.7-29
2	法兰安装件 FUA	用于端盖	■	■	1/5.7-30
3	双耳环安装件 SUA 用于活塞直径 \varnothing 25	用于端盖	■	-	1/5.7-31
4	双耳环安装件 LBN	-	■	■	1/5.7-32
5	双耳环安装件 SUA用于活塞直径40, 63, 100	用于端盖	-	■	1/5.7-31
6	单耳环支座 LN	-	-	■	1/5.7-32
7	单耳环支座 LNG	-	-	■	1/5.7-32
8	球铰耳环支座 LSN	带球面轴承	-	■	1/5.7-32
9	双耳环安装件 SNCL	-	-	■	1/5.7-32
10	关节轴承 SGS	带球面轴承	■	■	1/5.7-32
11	直角双耳环支座 LQG	-	-	■	1/5.7-32
12	双耳环 SGA	带外螺纹	■	■	1/5.7-32
13	双耳环安装件 LBG	-	-	■	1/5.7-32
14	双耳环SG	允许气缸在一个平面内转动	■	■	1/5.7-32
15	自对中连接件 FK	用于补偿径向和角度偏差	■	■	1/5.7-32
16	连接件 KSG	用于补偿径向偏差	■	■	1/5.7-32
17	连接件 KSZ	用于带抗扭转活塞杆的气缸补偿径向偏差	■	■	1/5.7-32
18	沟槽盖 ABP-5-S	为保护传感器电缆, 防止灰尘进入传感器槽	■	■	1/5.7-33
19	接近传感器 SME/SMT-8	可集成在缸筒内	■	■	1/5.7-33
20	单向节流阀 GRLA	用于调节速度	■	■	1/5.7-34
21	快插接头 QS	用于连接具有标准外径 (符合 CETOP RP 54 P标准) 的气管	■	■	第 3册

串联气缸 ADVUT

型号代码

FESTO

ADVUT - 40 - 80 - A - P - A -

型号

双作用

ADVUT | 串联气缸

活塞直径 \varnothing [mm]

行程 [mm]

活塞杆螺纹

A | 内螺纹

A | 外螺纹

缓冲形式

P | 任意一端具有不可调缓冲器

位置感测

A | 使用接近传感器

派生型

S6 | 耐热密封, 最高温度 150°C

串联气缸 ADVUT

技术参数

FESTO

功能

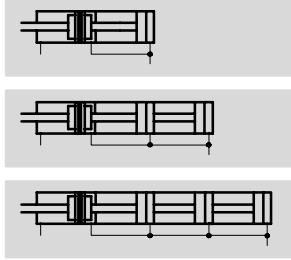

派生型



S6

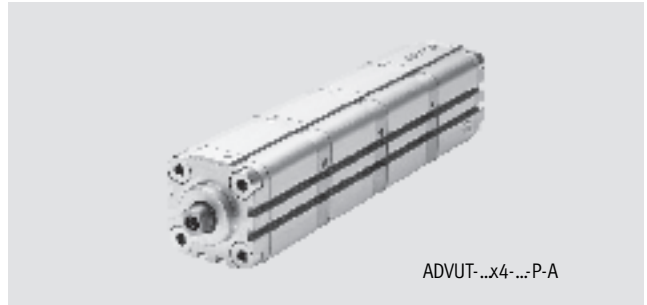

ADVUT-...x4-...-P-A

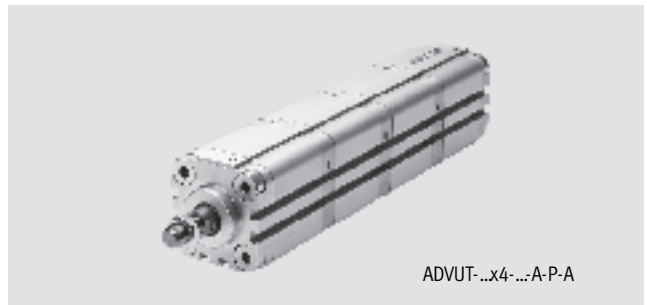

ADVUT-...x4-...-A-P-A

∅ 缸径
25, 40, 63, 100 mm

行程长度
1 ... 150 mm

 www.festo.com/en/Spare_parts_service

主要技术参数					
活塞直径∅		25	40	63	100
气接口		M5	M5	G1/8	G1/4
活塞杆终端	内螺纹	M5	M8	M10	M12
	外螺纹	M10x1.25	M12x1.25	M16x1.5	M20x1.5
结构特点		活塞			
		活塞杆			
		缸筒			
缓冲形式		任意一端不可调			
位置感测		用接近传感器			
安装型式		使用内螺纹			
		通过附件安装			
安装位置		任意			

工作条件					
活塞直径∅		25	40	63	100
工作介质		过滤压缩空气，润滑或未润滑			
工作压力 [bar]	2 个气缸	1.1 ... 10		0.9 ... 10	
	3 个气缸	1.4 ... 10		1.2 ... 10	
	4 个气缸	1.7 ... 10		1.5 ... 10	

环境条件		
派生型	基本型	S6
环境温度 ¹⁾	[°C]	-20 ... +80
耐腐蚀等级CRC ²⁾		2

1) 注意接近传感器的工作范围

2) 耐腐蚀等级 2，符合Festo 940 070标准

元件必须具备一定的耐腐蚀能力。外部可视元件具备基本的涂层表面，可直接与工业环境或与冷却液、润滑剂等介质接触。

串联气缸 ADVUT

技术参数

FESTO

驱动力 [N] 和冲击能量 [J]				
活塞直径 \varnothing	25	40	63	100
6 bar时的理论值, 推进力 ¹⁾	2个气缸 542	1 387	3 552	9 130
	3个气缸 789	2 020	5 234	13 548
	4个气缸 1 037	2 653	6 916	17 966
6 bar时的理论值, 返回力	247	633	1 682	4 418
终端位置上的最大冲击能量	0.10	0.52	0.70	1.00

1) 气缸作用力仅在距离终端位置 3 mm 处之前有效。

重量 [g]				
活塞直径 \varnothing	25	40	63	100
2个气缸				
0 mm 行程时的产品重量	375	825	1 200	5 250
每 10 mm行程的附加重量	36	70	136	200
0 mm 行程时的移动负载	52	126	268	1 228
每 10 mm行程的附加负载	6	12	21	38
3个气缸				
0 mm 行程时的产品重量	500	1 100	1 600	7 000
每 10 mm行程的附加重量	36	69	134	200
0 mm 行程时的移动负载	78	189	402	1 842
每 10 mm行程的附加负载	6	11	19	38
4个气缸				
0 mm 行程时的产品重量	625	1 375	2 000	8 750
每 10 mm行程的附加重量	36	69	133	200
0 mm 行程时的移动负载	104	252	536	2 456
每 10 mm行程的附加负载	6	11	18	38

最大径向力 F_q 和伸出长度 x 的关系

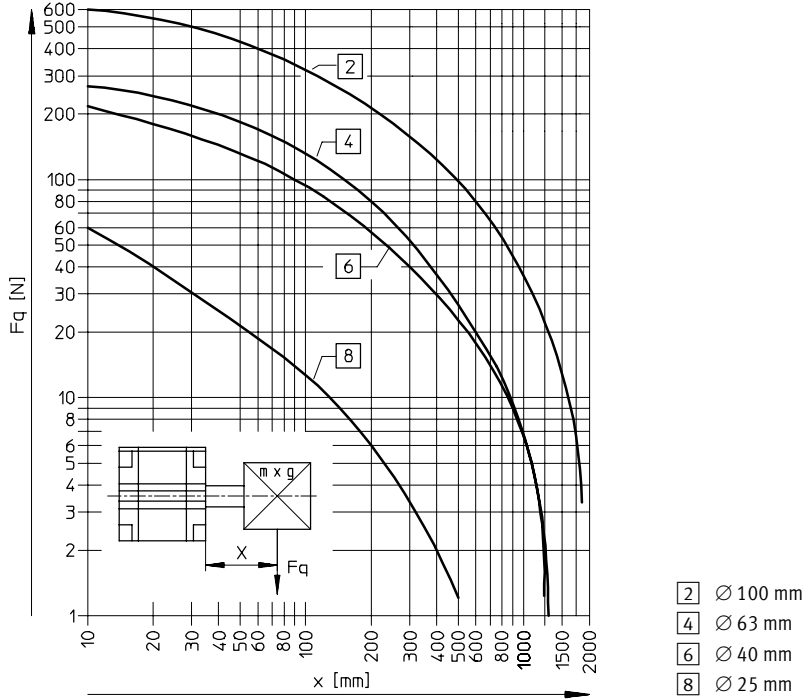

材料

剖面图

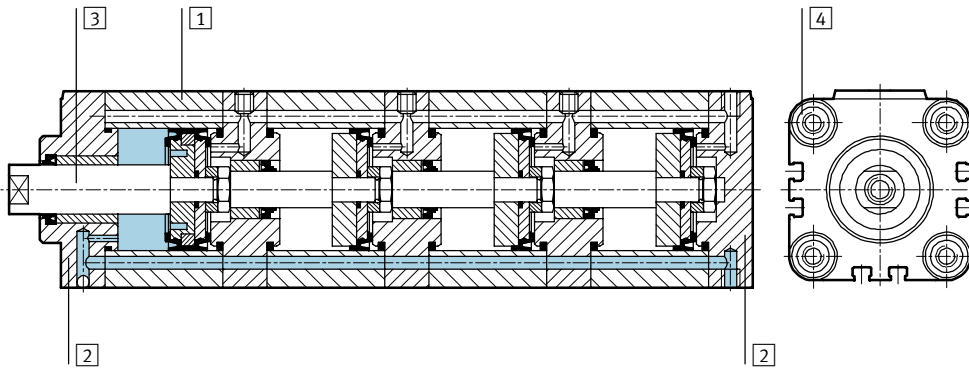

派生型	基本型	S6
1 缸筒	精制铝合金	精制铝合金
2 轴承和端盖	精制铝合金	精制铝合金
3 活塞杆	$\varnothing 25$	高质不锈钢
	$\varnothing 40, 63, 100$	高质合金钢
4 法兰螺钉	回火钢	回火钢
- 密封件	聚氨酯, 丁腈橡胶	氟碳橡胶

串联气缸 ADVUT

技术参数

FESTO

尺寸 - 基本气缸

下载 CAD 相关数据 → www.festo.com/en/engineering

活塞直径 $\varnothing 25$ mm

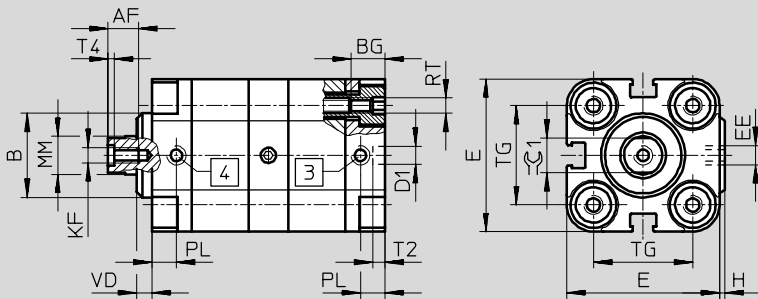

- 3 气接口, 用于气缸伸出
- 4 气接口, 用于气缸返回

活塞直径 $\varnothing 40, 63, 100$ mm

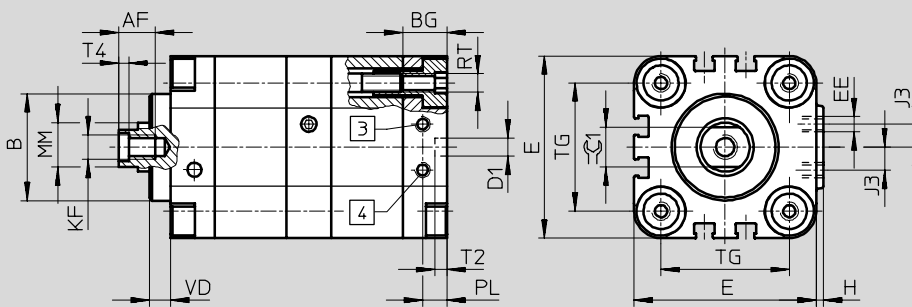

- 3 气接口, 用于气缸伸出
- 4 气接口, 用于气缸返回

\varnothing	AF	B \varnothing	BG	D1 \varnothing H9	E	EE	H	J3	KF
[mm]									
25	10	22	19±0.5	6	40	M5	1.5	-	M5
40	12	35	22.2±0.5	6	60	M5	2.5	7.5	M8
63	16	42	26.5±0.5	8	87	G $\frac{1}{8}$	4	10.5	M10
100	20	55	33±0.5	8	128	G $\frac{1}{4}$	5	14.5	M12

\varnothing	MM \varnothing	PL	RT	T2	T4	TG	VD	$\approx \varnothing 1$
[mm]				-0.2				h13
25	10	8	M5	4	2	26	4	9
40	16	8	M6	4	3.3	42	7	13
63	20	8	M10	4	4.7	62	11.5	17
100	25	10.5	M10	4	6.1	103	15	22

串联气缸 ADVUT

技术参数

FESTO

尺寸 - 派生型

下载 CAD 相关数据 → www.festo.com/en/engineering

2 个气缸

带外螺纹

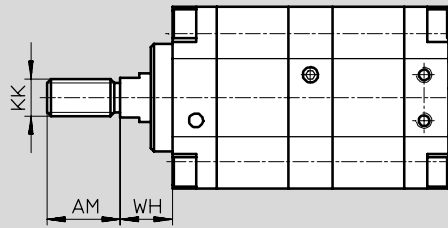
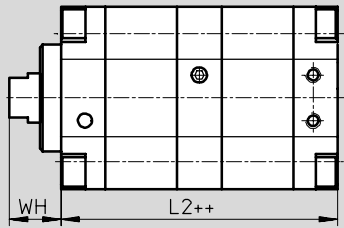

++ = 加上 2 倍行程长度

-  - 注意

带外螺纹的活塞杆也适用于由 3 或 4 个气缸组成的 ADVUT 派生型产品。

3 个气缸

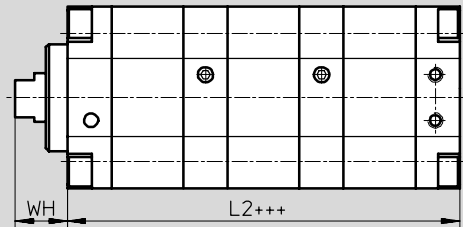

+++ = 加上 3 倍行程长度

4 个气缸

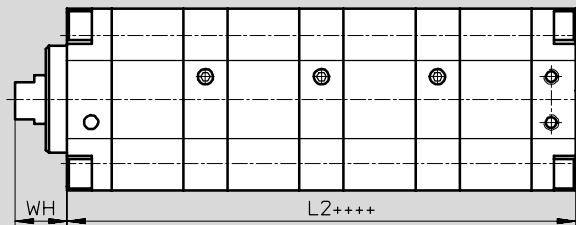

++++ = 加上 4 倍行程长度

∅ [mm]	AM	KK	L2			WH
			2 个气缸	3 个气缸	4 个气缸	
25	22	M10x1.25	78	110.5	143	11.5
40 ¹⁾	24	M12x1.25	90.5	128.5	166.5	16.5
63	32	M16x1.5	100.5	143	185.5	21.5
100	40	M20x1.5	135.5	193.5	251.5	27

串联气缸 ADVUT

技术参数

FESTO

订货数据						
类型	活塞直径Ø [mm]	行程 [mm]	带内螺纹的活塞杆		带外螺纹的活塞杆	
			代号	型号 ¹⁾	代号	型号 ¹⁾
基本型						
	2x 25	1 ... 150	161 138	ADVUT-25x2-...-P-A	197 265	ADVUT-25x2-...-A-P-A
	3x 25	1 ... 150	161 139	ADVUT-25x3-...-P-A	197 266	ADVUT-25x3-...-A-P-A
	4x 25	1 ... 150	161 140	ADVUT-25x4-...-P-A	197 267	ADVUT-25x4-...-A-P-A
	2x 40	1 ... 150	159 491	ADVUT-40x2-...-P-A	197 268	ADVUT-40x2-...-A-P-A
	3x 40	1 ... 150	159 492	ADVUT-40x3-...-P-A	197 269	ADVUT-40x3-...-A-P-A
	4x 40	1 ... 150	159 493	ADVUT-40x4-...-P-A	197 270	ADVUT-40x4-...-A-P-A
	2x 63	1 ... 150	161 141	ADVUT-63x2-...-P-A	197 271	ADVUT-63x2-...-A-P-A
	3x 63	1 ... 150	161 142	ADVUT-63x3-...-P-A	197 272	ADVUT-63x3-...-A-P-A
	4x 63	1 ... 150	161 143	ADVUT-63x4-...-P-A	197 273	ADVUT-63x4-...-A-P-A
	2x 100	1 ... 150	161 144	ADVUT-100x2-...-P-A	197 274	ADVUT-100x2-...-A-P-A
	3x 100	1 ... 150	161 145	ADVUT-100x3-...-P-A	197 275	ADVUT-100x3-...-A-P-A
	4x 100	1 ... 150	161 146	ADVUT-100x4-...-P-A	197 276	ADVUT-100x4-...-A-P-A
	S6 - 耐热密封, 最高温度 150 °C					
	2x 25	1 ... 150	197 281	ADVUT-25x2-...-P-A-S6	197 297	ADVUT-25x2-...-A-P-A-S6
	3x 25	1 ... 150	197 282	ADVUT-25x3-...-P-A-S6	197 298	ADVUT-25x3-...-A-P-A-S6
	4x 25	1 ... 150	197 283	ADVUT-25x4-...-P-A-S6	197 299	ADVUT-25x4-...-A-P-A-S6
	2x 40	1 ... 150	197 284	ADVUT-40x2-...-P-A-S6	197 300	ADVUT-40x2-...-A-P-A-S6
	3x 40	1 ... 150	197 285	ADVUT-40x3-...-P-A-S6	197 301	ADVUT-40x3-...-A-P-A-S6
	4x 40	1 ... 150	197 286	ADVUT-40x4-...-P-A-S6	197 302	ADVUT-40x4-...-A-P-A-S6
	2x 63	1 ... 150	197 287	ADVUT-63x2-...-P-A-S6	197 303	ADVUT-63x2-...-A-P-A-S6
	3x 63	1 ... 150	197 288	ADVUT-63x3-...-P-A-S6	197 304	ADVUT-63x3-...-A-P-A-S6
	4x 63	1 ... 150	197 289	ADVUT-63x4-...-P-A-S6	197 305	ADVUT-63x4-...-A-P-A-S6
	2x 100	1 ... 150	197 290	ADVUT-100x2-...-P-A-S6	197 306	ADVUT-100x2-...-A-P-A-S6
	3x 100	1 ... 150	197 291	ADVUT-100x3-...-P-A-S6	197 307	ADVUT-100x3-...-A-P-A-S6
	4x 100	1 ... 150	197 292	ADVUT-100x4-...-P-A-S6	197 308	ADVUT-100x4-...-A-P-A-S6

1) 用于活塞杆螺纹的螺母包括在供货范围内。

串联气缸 ADVUT

附件

FESTO

脚架安装件 HUA

材料:
镀锌钢
不含铜和聚四氟乙烯

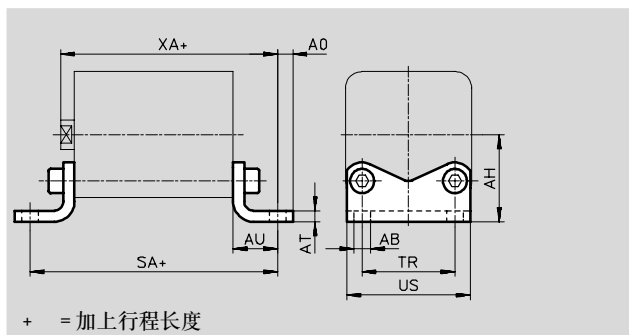

尺寸和订货数据

适用直径 ∅	AB ∅	AH	A0	AT	AU	SA			TR
						2个气缸 ¹⁾	3个气缸 ²⁾	4个气缸 ³⁾	
25	6,6	29	6,25	4	16	110	142,5	175	26
40	9	40,5	8,25	5	20	130,5	168,5	206,5	42
63	11	56.5	11.75	6	27	154.5	197	239.5	62
100	13.5	81	11.75	8	33	201.5	259.5	317.5	103

适用直径 ∅	US	XA			CRC ⁴⁾	重量 [g]	代号	型号
		2个气缸 ¹⁾	3个气缸 ²⁾	4个气缸 ³⁾				
25	38	105,5	138	170,5	2	90	157 311	HUA-25
40	58	127	165	203	2	201	157 313	HUA-40
63	85	149	191.5	234	2	550	157 315	HUA-63
100	126	195.5	253.5	311.5	2	1 050	157 317	HUA-100

- 1) 加上2倍行程
- 2) 加上3倍行程
- 3) 加上4倍行程
- 4) 耐腐蚀等级 2, 符合Festo 940 070标准
元件必须具备一定的耐腐蚀能力。外部可视元件具备基本的涂层表面, 可直接与工业环境或与冷却液、润滑剂等介质接触。

核心产品

串联气缸 ADVUT

附件

FESTO

法兰安装件 FUA

材料:
光亮的阳极氧化铝

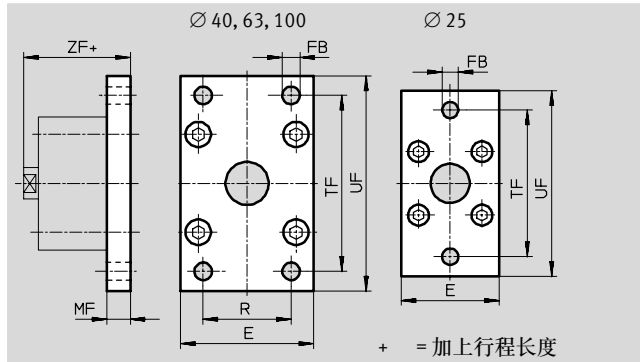

尺寸和订货数据													
适用直径 Ø	E	FB Ø	MF	R	TF	UF	ZF			CRC ⁴⁾	重量 [g]	代号	型号
							2 个气缸 ¹⁾	3 个气缸 ²⁾	4 个气缸 ³⁾				
25	40	6.6	10	-	60	76	99.5	132	164.5	2	87	157 301	FUA-25
40	60	9	10	36	82	102	117	155	193	2	180	157 303	FUA-40
63	87	9	15	50	110	130	137	179.5	222	2	550	157 305	FUA-63
100	128	14	15	75	163	190	177.5	235.5	293.5	2	1 035	157 307	FUA-100

- 1) 加上 2 倍行程
- 2) 加上 3 倍行程
- 3) 加上 4 倍行程
- 4) 耐腐蚀等级 2, 符合 Festo 940 070 标准
元件必须具备一定的耐腐蚀能力, 外部可视元件具备基本的涂层表面, 可直接与工业环境或与冷却液、润滑剂等介质接触。

串联气缸 ADVUT

附件

双耳环安装件 SUA 适用活塞直径 $\varnothing 25$ mm

材料:
阳极氧化铝
不含铜和聚四氟乙烯

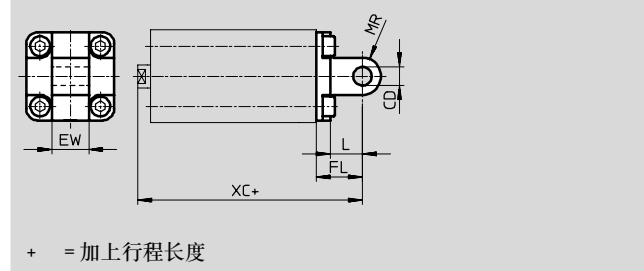

适用活塞直径 $\varnothing 40, 63, 100$ mm

材料:
阳极氧化铝
不含铜和聚四氟乙烯

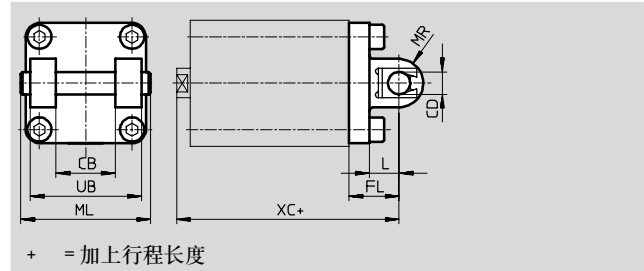
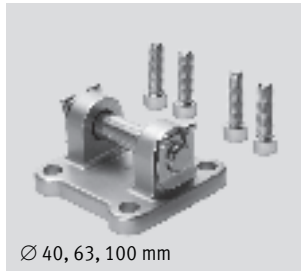

尺寸和订货数据									
适用直径 \varnothing	CB	CD \varnothing	EW	FL	L	ML	MR	UB	
25	-	8	16	20	14	-	8	-	
40	28	12	-	25	16	62	12	52	
63	40	16	-	32	21	82	16	70	
100	60	20	-	41	26	126	20	110	

适用直径 \varnothing	XC			重量 [g]	代号	型号
	2个气缸 ¹⁾	3个气缸 ²⁾	4个气缸 ³⁾			
25	109.5	142	174.5	86	157 321	SUA-25
40	132	170	208	320	157 323	SUA-40
63	154	196.5	239	760	157 325	SUA-63
100	203.5	261.5	319.5	1 900	157 327	SUA-100

- 1) 加上2倍行程
- 2) 加上3倍行程
- 3) 加上4倍行程

- 注意
气缸和双耳环安装件组合使用时最大行程长度不得超出表中的值。



适用直径 \varnothing	最大行程长度 [mm]
25	50
40	100
63	100
100	150



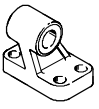
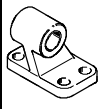
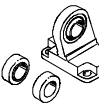

核心产品

串联气缸 ADVUT

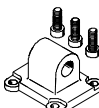
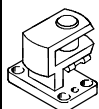
附件

FESTO

订货数据 - 安装附件				技术参数 → 1/10.1-2			
结构特点	适用直径 ∅	代号	型号	结构特点	适用直径 ∅	代号	型号
双耳环安装件 LBN				单耳环支座 LNG			
	25	6 059	LBN-20/25		40	33 891	LNG-40
	40	195 861	LBN-40		63	33 893	LNG-63
	63	195 862	LBN-50/63		100	33 895	LNG-100
单耳环支座 LN				球铰耳环支座 LSN			
	40	5 148	LN-40		40	5 562	LSN-40
	63	5 150	LN-63		63	5 564	LSN-63
	100	5 152	LN-100		100	5 566	LSN-100
双耳环安装件 LBG				耳环安装件 SNCL			
	40	31 762	LBG-40		40	174 405	SNCL-40
	63	31 764	LBG-63		63	174 407	SNCL-63
	100	31 766	LBG-100		100	174 409	SNCL-100
直角双耳环支座 LQG							
	40	31 769	LQG-40				
	63	31 771	LQG-63				
	100	31 773	LQG-100				

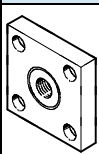
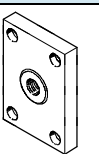
订货数据 - 活塞杆附件				技术参数 → 1/10.3-3			
结构特点	适用直径 ∅	代号	型号	结构特点	适用直径 ∅	代号	型号
关节轴承 SGS				双耳环 SGA			
	25	9 261	SGS-M10x1,25		25	32 954	SGA-M10x1,25
	40	9 262	SGS-M12x1,25		40	10 767	SGA-M12x1,25
	63	9 263	SGS-M16x1,5		63	10 768	SGA-M16x1,5
	100	9 264	SGS-M20x1,5		100	10 769	SGA-M20x1,5
双耳环 SG				自对中连接件 FK			
	25	6 144	SG-M10x1,25		25	6 140	FK-M10x1,25
	40	6 145	SG-M12x1,25		40	6 141	FK-M12x1,25
	63	6 146	SG-M16x1,5		63	6 142	FK-M16x1,5
	100	6 147	SG-M20x1,5		100	6 143	FK-M20x1,5
连接件 KSG				连接件 KSZ			
	25	32 963	KSG-M10x1,25		25	36 125	KSZ-M10x1,25
	40	32 964	KSG-M12x1,25		40	36 126	KSZ-M12x1,25
	63	32 965	KSG-M16x1,5		63	36 127	KSZ-M16x1,5
	100	32 966	KSG-M20x1,5		100	36 128	KSZ-M20x1,5

特殊功能驱动器
串联/强力气缸



5.7



 核心产品





串联气缸 ADVUT

附件

FESTO

订货数据 - 接近传感器, 用于8号槽, 抗磁性							技术参数 → 1/10.2-13	
	安装型式	开关输出	电接口			电缆长度 [m]	代号	型号
			电缆	插头M8	插头M12			
常开触点								
	从上面插入	PNP	3芯	-	-	2.5	525 898	SMT-8F-PS-24V-K2,5-OE
		NPN					525 909	SMT-8F-NS-24V-K2,5-OE
		-	2芯	-	-	2.5	525 908	SMT-8F-ZS-24V-K2,5-OE
		PNP	-	3针	-	0.3	525 899	SMT-8F-PS-24V-K0,3-M8D
		NPN					525 910	SMT-8F-NS-24V-K0,3-M8D
		PNP	-	-	3针	-	0.3	525 900
	可从终端插入并与气缸型材平齐	PNP	3芯	-	-	2.5	175 436	SMT-8-PS-K-LED-24-B
		-	-	3针	-	0.3	175 484	SMT-8-PS-S-LED-24-B
常闭触点								
	从上面插入	PNP	3芯	-	-	7.5	525 911	SMT-8F-PO-24V-K7,5-OE

订货数据 - 接近传感器, 用于8号槽, 磁性舌簧						技术参数 → 1/10.2-16	
	安装型式	电接口		电缆长度 [m]	代号	型号	
		电缆	插头M8				
常开触点							
	从上面插入	3芯	-	2.5	525 895	SME-8F-DS-24V-K2,5-OE	
				5.0	525 897	SME-8F-DS-24V-K5,0-OE	
		2芯	-	2.5	525 907	SME-8F-ZS-24V-K2,5-OE	
		-	3针	0.3	525 896	SME-8F-DS-24V-K0,3-M8D	
	可从终端插入并与气缸型材平齐	3芯	-	2.5	150 855	SME-8-K-LED-24	
		-	3针	0.3	150 857	SME-8-S-LED-24	
常闭触点							
	从上面插入	3芯	-	7.5	525 906	SME-8F-DO-24V-K7,5-OE	

订货数据 - 插座						技术参数 → 1/10.2-108	
	安装型式	开关输出		接口	电缆长度 [m]	代号	型号
		PNP	NPN				
直列式插座							
	使用管接螺母 M8	■	■	3针	2.5	159 420	SIM-M8-3GD-2,5-PU
					5	159 421	SIM-M8-3GD-5-PU
	使用管接螺母 M12	■	■	3针	2.5	159 428	SIM-M12-3GD-2,5-PU
					5	159 429	SIM-M12-3GD-5-PU
直角式插座							
	使用管接螺母 M8	■	■	3针	2.5	159 422	SIM-M8-3WD-2,5-PU
					5	159 423	SIM-M8-3WD-5-PU
	使用管接螺母 M12	■	■	3针	2.5	159 430	SIM-M12-3WD-2,5-PU
					5	159 431	SIM-M12-3WD-5-PU

订货数据 - 8号槽槽盖			
	安装型式	长度 [m]	代号 型号
	从上面插入	2x 0.5	151 680 ABP-5-S

 核心产品

串联气缸 ADVUT

附件

FESTO

订货数据 - 单向节流阀			技术参数 → 第 2 册		
	接口		材料	代号	型号
	螺纹	适用的气管外径			
	M5	3	金属结构	193 137	GRLA-M5-QS-3-D
		4		193 138	GRLA-M5-QS-4-D
		6		193 139	GRLA-M5-QS-6-D
	G ¹ / ₈	3		193 142	GRLA- ¹ / ₈ -QS-3-D
		4		193 143	GRLA- ¹ / ₈ -QS-4-D
		6		193 144	GRLA- ¹ / ₈ -QS-6-D
		8		193 145	GRLA- ¹ / ₈ -QS-8-D
		10		193 146	GRLA- ¹ / ₈ -QS-10-D
	G ¹ / ₄	6		193 147	GRLA- ¹ / ₄ -QS-6-D
		8		193 148	GRLA- ¹ / ₄ -QS-8-D
		10			