

## Zylinder mit Wegmesssystem











**FESTO**



# Zylinder mit Wegmesssystem

Lieferübersicht

FESTO

Funktion	Typ	Kurzbeschreibung
<b>Antriebe</b>	<b>kolbenstangenlos</b>	
	DGCI 	<ul style="list-style-type: none"> <li>• Mit Führung</li> <li>• Mit berührungslos messendem Wegmesssystem</li> <li>• Basierend auf Linearantrieb DGC</li> <li>• Druckluftanschlüsse wahlweise stirnseitig oder vorne</li> <li>• Vielfältige Adaptionmöglichkeiten an Antriebe</li> <li>• Systemprodukt für die Handhabungs- und Montagetechnik</li> </ul>
	DGPI/DGPIL 	<ul style="list-style-type: none"> <li>• Wahlweise mit oder ohne Führung</li> <li>• Mit berührungslos messendem Wegmesssystem, integriert</li> <li>• Vielfältige Adaptionmöglichkeiten an Antriebe</li> <li>• Systemprodukt für die Handhabungs- und Montagetechnik</li> </ul>
	DGP/DGPL 	<ul style="list-style-type: none"> <li>• Wahlweise mit oder ohne Führung</li> <li>• Mit Potentiometer oder berührungslos messendem Wegmesssystem, angebaut</li> <li>• Mit Feststelleinheit</li> <li>• Vielfältige Adaptionmöglichkeiten an Antriebe</li> <li>• Systemprodukt für die Handhabungs- und Montagetechnik</li> </ul>
	<b>mit Kolbenstange</b>	
DNCI 	<ul style="list-style-type: none"> <li>• Mit berührungslos messendem Wegmesssystem</li> <li>• Verschiedene Kolbenstangenvarianten</li> <li>• Normbasierter Zylinder nach ISO 15552</li> </ul> <div style="display: flex; align-items: center; gap: 10px;">  <span>DIN</span>  </div>	
DNCM 	<ul style="list-style-type: none"> <li>• Mit angebautem Potentiometer</li> <li>• Verschiedene Kolbenstangenvarianten</li> <li>• Normbasierter Zylinder nach ISO 15552</li> </ul> <div style="display: flex; align-items: center; gap: 10px;">  <span>DIN</span>  </div>	
<b>Schwenk-antrieb</b>	<b>Schwenkmodul</b>	
	DSMI 	<ul style="list-style-type: none"> <li>• Basierend auf Schwenkmodul DSM</li> <li>• Dreh-Potentiometer integriert</li> <li>• Kompakte Bauweise</li> <li>• Vielseitige Befestigungsmöglichkeiten</li> </ul>

# Zylinder mit Wegmesssystem

Lieferübersicht



Kolben-Ø [mm]	Hub/Schwenkwinkel [mm/°]	Geeignet			→ Seite/Internet
		zum Positionieren mit SPC200	für Endlagenregler SPC11	als Messzylinder	
<b>kolbenstangenlos</b>					
18, 25, 32, 40, 63	100, 160, 225, 300, 360, 450, 500, 600, 750, 850, 1 000, 1 250, 1 500, 1 750, 2 000	■	■	-	38
25, 32, 40, 50, 63	225, 300, 360, 450, 500, 600, 750, 1 000, 1 250, 1 500, 1 750, 2 000	■	■	-	84
25, 32, 40, 50, 63	225, 300, 360, 450, 500, 600, 750, 1 000, 1 250, 1 500, 1 750, 2 000	■	■	■	Antrieb: 66 Messsystem: → Internet: messsystem
<b>mit Kolbenstange</b>					
32, 40, 50, 63	10 ... 2 000	■	■	■	4
32, 50	100, 160, 200, 250, 320, 400, 500	■	■	■	22
<b>Schwenkmodul</b>					
25, 40, 63	270	■	■	■	120

# Normzylinder DNCI, Wegmesssystem integriert

Merkmale

## Komponenten zum Positionieren und Messen mit Normzylinder DNCI



### Positionieren mit Endlagenregler SPC11 oder Achscontroller SPC200

**Proportional-Wegeventil**  
MPYE-...  
→ Internet: mpye



**Soft-Stop**  
→ Internet: soft-stop

**Positioniertechnik**  
→ Internet: spc

**Endlagenregler**  
SPC11-INC

**Achsinterface**  
SPC-AIF-INC



**Achscontroller**  
SPC200



### Messen mit Messwertumformer DADE

**Messwertumformer**  
DADE-...  
→ dade



**SPS-Steuerung,**  
z. B. FEC-...  
→ Internet: fec



**Bediengerät**  
z. B. FED-...  
→ Internet: fed







# Normzylinder DNCI, Wegmesssystem integriert

Peripherieübersicht

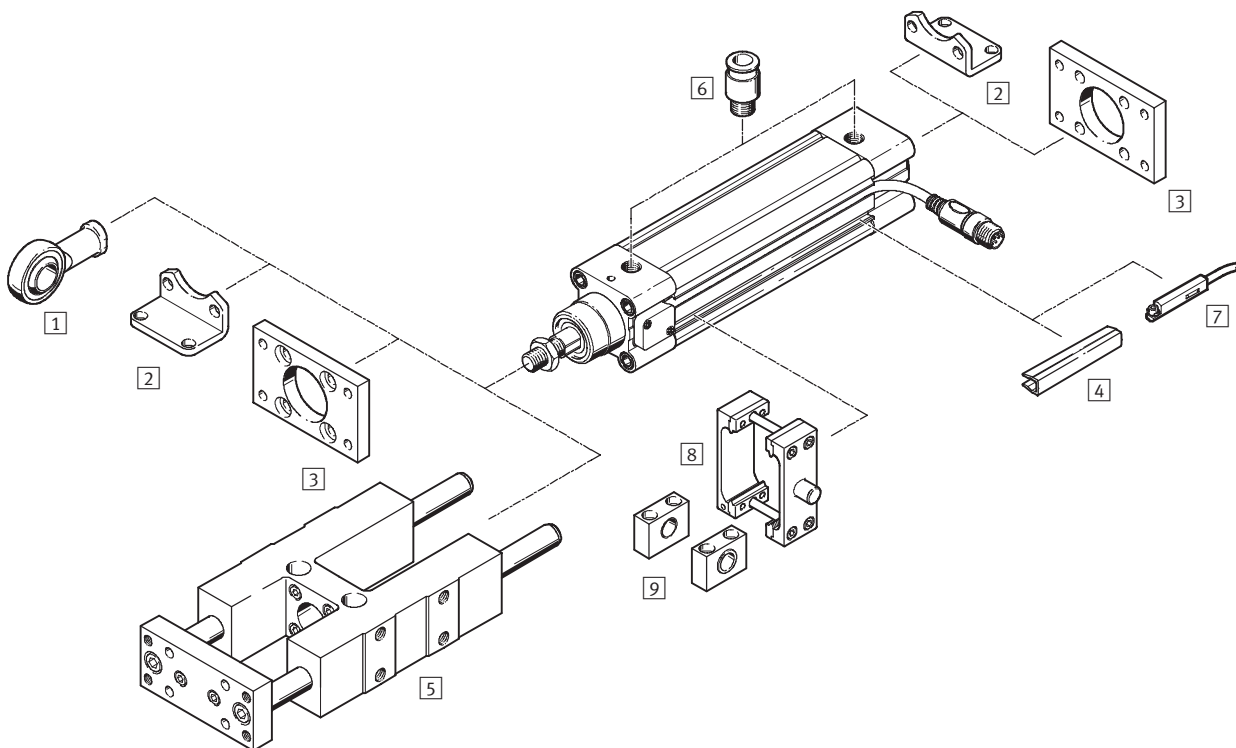
FESTO



-  - Hinweis  
 Wird der Antrieb DNCI ohne Endlagenregler SPC11 oder Achscontroller SPC200 eingesetzt, z.B. als Messzylinder, kann das Standardzubehör vom Antrieb DNC verwendet werden.

# Normzylinder DNCI, Wegmesssystem integriert

Peripherieübersicht

Zubehör		
Typ	Kurzbeschreibung	→ Seite/Internet
1 Gelenkkopf SGS	mit sphärischer Lagerung	19
2 Fußbefestigung HNC	zur Befestigung des Antriebes am Lager- und Abschlussdeckel	18
3 Flanschbefestigung FNC	zur Befestigung des Antriebes am Lager- und Abschlussdeckel	19
4 Nutabdeckung ABP-5-S	zum Schutz vor Verschmutzung	21
5 Führungseinheit <sup>1)</sup> FENG-KF	zur Verdrehsicherung bei hohen Momenten	16
6 Steckverschraubung QS	zum Anschluss von außertolerierten Druckluftschläuchen	21
7 Näherungsschalter SME/SMT-8	zur zusätzlichen Abfrage der Kolbenposition, optional bestellbar, nur in Verbindung mit dem Bestellcode A im Produktbaukasten des Antriebes	näherungsschalter
8 Schwenkzapfen-Bausatz ZNCM	zur schwenkbaren Lagerung des Antriebes	20
9 Lagerstück LNZG	zur Befestigung des Schwenkzapfen-Bausatzes ZNCM	20

1) Führungseinheit FENG-KF muss spielfrei an die Kolbenstange angekoppelt sein

# Normzylinder DNCI, Wegmesssystem integriert

Datenblatt

FESTO

Funktion

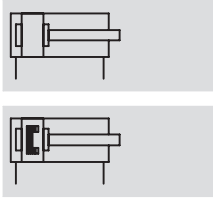

- $\varnothing$  - Durchmesser  
32 ... 63 mm
- | - Hublänge  
10 ... 2 000 mm

Allgemeine Technische Daten				
Kolben- $\varnothing$	32	40	50	63
Konstruktiver Aufbau	Kolben Kolbenstange Profilrohr			
Funktionsweise	doppeltwirkend			
Dämpfung	elastische Dämpfungsringe/-platten beidseitig			
Positionserkennung	Wegmesssystem, integriert für Näherungsschalter <sup>1)</sup>			
Messprinzip (Wegmesssystem)	Encoder, berührungslos und relativmessend			
Befestigungsart	Fußbefestigung			
Hub <sup>2)4)</sup>	[mm]	10 ... 2 000		
Verdrehsicherung/Führungseinheit <sup>3)</sup>	Führungsstange mit Joch, kugelgeführt			
Hub	[mm]	100 ... 500		
Verlängerte Kolbenstange	[mm]	1 ... 500		
Pneumatischer Anschluss	G $\frac{1}{8}$	G $\frac{1}{4}$	G $\frac{1}{4}$	G $\frac{3}{8}$
Elektrischer Anschluss	Kabel mit 8-poligem Stecker, runde Bauform M12			
Kabellänge	[m]	1,5		

- 1) Nicht im Lieferumfang enthalten, kann optional bestellt werden
- 2) In Verbindung mit SPC200 Hubreduzierung beachten
- 3) Führungseinheit FENG-KF muss optional bestellt werden und wird angebaut ausgeliefert, der max. Hub ist eingeschränkt
- 4) Nur im Bereich von 100 ... 500 mm uneingeschränkt als Positionierantrieb einsetzbar

Kräfte [N] und Aufprallenergie [Nm]				
Kolben- $\varnothing$	32	40	50	63
Theoretische Kraft bei 6 bar	483	754	1 178	1 870
Vorlauf	S2	415	633	990
Theoretische Kraft bei 6 bar	415	633	990	1 682
Rücklauf	S2	415	633	990
Aufprallenergie in den Endlagen	0,1	0,2	0,2	0,5

Zulässige Aufprallgeschwindigkeit:  $v_{zul.} = \sqrt{\frac{2 \times E_{zul.}}{m_{Eigen} + m_{Last}}}$

Maximal zulässige Masse:  $m_{Last} = \frac{2 \times E_{zul.}}{v^2} - m_{Eigen}$

$v_{zul.}$  zul. Aufprallgeschwindigkeit  
 $E_{zul.}$  max. Aufprallenergie  
 $m_{Eigen}$  bewegte Masse (Antrieb)  
 $m_{Last}$  bewegte Nutzlast

 Hinweis  
 Diese Angaben stellen die erreichbaren Maximalwerte dar. Dabei ist die maximal zulässige Aufprallenergie zu beachten.



# Normzylinder DNCI, Wegmesssystem integriert

Datenblatt

Betriebs- und Umweltbedingungen		
Betriebsdruck <sup>1)</sup>	[bar]	4 ... 8
Betriebsmedium <sup>2)</sup>		Druckluft gefiltert und ungeölt, Filtereinheit 5 µm
Umgebungstemperatur <sup>3)</sup>	[°C]	-20 ... +80
Schwingfestigkeit		nach DIN/IEC 68 Teil 2 – 6, Schärfegrad 2
Dauerschock-Festigkeit		nach DIN/IEC 68 Teil 2 – 82, Schärfegrad 2
CE-Zeichen (siehe Konformitätserklärung)		nach EU-EMV-Richtlinie
Schutzart (Messsystem)		IP65 nach IEC 60 529
Korrosionsbeständigkeit KBK <sup>4)</sup>		1

1) Gilt nur für Anwendungen mit Soft Stop Endlagenregler SPC11 und Achscontroller SPC200

2) Das verwendete Proportional-Wegeventil MPYE erfordert die Kennwerte

3) Einsatzbereich der Näherungsschalter beachten

4) Korrosionsbeständigkeitsklasse 1 nach Festo Norm 940 070

Bauteile mit geringer Korrosionsbeanspruchung. Transport- und Lagerschutz. Teile ohne vorrangig dekorative Anforderung an die Oberfläche z. B. im nicht sichtbaren Innenbereich oder hinter Abdeckungen.

Gewichte [g] mit Wegmesssystem					
Kolben-Ø		32	40	50	63
Grundantrieb DNCI-...					
	Produktgewicht bei 0 mm Hub	521	853	1 319	1 914
	Gewichtszuschlag pro 10 mm Hub	30	44	62	71
	Bewegte Masse bei 0 mm Hub	95	175	316	383
	Gewichtszuschlag pro 10 mm Hub	8	14	23	23
Antrieb mit durchgehender Kolbenstange DNCI-...-S2					
	Produktgewicht bei 0 mm Hub	586	981	1 553	2 165
	Gewichtszuschlag pro 10 mm Hub	39	60	87	96
	Bewegte Masse bei 0 mm Hub	155	164	297	364
	Gewichtszuschlag pro 10 mm Hub	17	30	48	48
Zusätzliches Gewicht mit verlängerter Kolbenstange K8					
	Gewichtszuschlag pro 10 mm Hub	8	14	23	23
Zusätzliches Gewicht mit Feststelleinheit KP					
	Produktgewicht	234	394	700	1 147
Zusätzliches Gewicht mit Führungseinheit FENG-...					
	Produktgewicht bei 0 mm Hub	1 530	2 370	4 030	5 410
	Gewichtszuschlag pro 10 mm Hub	18	32	50	62

## Werkstoffe

### Funktionsschnitt

Normzylinder	
1	Kolbenstange Stahl, hochlegiert
2	Zylinderrohr Aluminium, eloxiert
3	Lager-/Abschlussdeckel Aluminium-Druckguss
-	Dynamische Dichtungen Polyurethan TPE-U
-	Statische Dichtungen Nitrilkautschuk
-	Schmiermittel Klüberplex BE31-102
Wegmesssystem	
-	Sensorgehäuse Polyacetal
-	Kabelmantel Polyurethan
-	Steckergehäuse Polybutylenterephthalat
-	Befestigungsplatte Polyacetal
-	Schrauben Befestigungsplatte Stahl

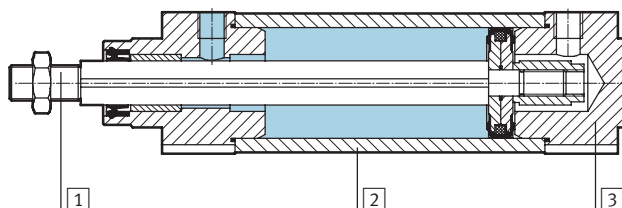

# Normzylinder DNCI, Wegmesssystem integriert

FESTO

Datenblatt

Positioniereigenschaften mit Achscontroller SPC200						
Kolben-Ø			32	40	50	63
Wiederholgenauigkeit	horizontal	[mm]	< ±0,5			
	vertikal	[mm]	< ±0,5			
Einbaulage	beliebig					
Kleinste Massenlast, horizontal	[kg]	3	5	8	12	
Größte Massenlast, horizontal	[kg]	45	75	120	180	
Kleinste Massenlast, vertikal <sup>1)</sup>	[kg]	3	5	8	12	
Größte Massenlast, vertikal <sup>1)</sup>	[kg]	15	25	40	60	
Min. Verfahrgeschwindigkeit	[m/s]	0,05				
Max. Verfahrgeschwindigkeit	[m/s]	1,5				
Typ. Positionierzeit Langhub <sup>3)</sup>	[s]	0,45/0,70	0,50/0,75	0,65/0,80	0,55/0,75	
Typ. Positionierzeit Kurzhub <sup>4)</sup>	[s]	0,35/0,55	0,40/0,55	0,45/0,60	0,40/0,55	
Kleinster Positionierhub <sup>2)</sup>	[%]	< 3				
Hubreduzierung <sup>5)</sup>	[mm]	10	15			
Empfohlenes Proportional-Wegeventil	→ 21					

- 1) Nur in Verbindung mit einer externen Führung
- 2) Bezogen auf den Maximalhub des Antriebes, aber nie mehr als 20 mm.
- 3) Bei 6 bar, horizontale Einbaulage, DNCI-XX-500, 400 mm Fahrweg bei min./max. Masse
- 4) Bei 6 bar, horizontale Einbaulage, DNCI-XX-500, 100 mm Fahrweg bei min./max. Masse
- 5) Die Hubreduzierung ist auf jeder Seite des Antriebes einzuhalten, der max. positionierbare Hub beträgt damit: Hub – 2x Hubreduzierung

Positioniereigenschaften mit Endlagenregler SPC11						
Kolben-Ø			32	40	50	63
Wiederholgenauigkeit einer Zwischenposition <sup>1)</sup>	[mm]	±2				
Einbaulage	horizontal					
Kleinste Massenlast, horizontal <sup>2)</sup>	[kg]	3	5	8	12	
Größte Massenlast, horizontal <sup>2)</sup>	[kg]	45	75	120	180	
Verfahrzeit	→ Auslegungssoftware Soft Stop: → <a href="http://www.festo.com">www.festo.com</a>					
Empfohlenes Proportional-Wegeventil	→ 21					

- 1) Im Hubbereich von 100 ... 500 mm
- 2) Massenlast = Nutzlast + Masse aller beweglichen Teile am Antrieb

Elektrische Daten Wegmesssystem		
Linearitätsfehler <sup>1)</sup>	[mm]	±(0,07+0,02xL)
Max. Verfahrgeschwindigkeit	[m/s]	1,5
Umgebungstemperatur	[°C]	-20 ... +80
Max. Temperaturkoeffizient	[ppm/°K]	30
Schutzart	IP65	
CE-Zeichen (siehe Konformitäts-erklärung)	nach EU-EMV-Richtlinie	
Max. erlaubtes magnetisches Störfeld in 100 mm Abstand vom Sensor <sup>2)</sup>	[kA/m]	10
Elektrischer Anschluss	Kabel mit 8-poligem Stecker, runde Bauform M12	
Kabellänge	[m]	1,5

- 1) Max. Abweichung des Ausgangssignals von der Best-Fit Geraden (Kennlinie mit nominaler Steigung).  
L = Messsystemlänge in Meter
- 2) Siehe auch Einbaubedingungen

# Normzylinder DNCI, Wegmesssystem integriert

Datenblatt

FESTO

## Drehmomente und Querkräfte

Die Kolbenstange darf keine Momente aufnehmen. Deshalb wird beim Einsatz des Antriebs DNCI eine externe Führungseinheit FENG-KF empfohlen. Die Führungseinheit wird angebaut geliefert.

Die zulässigen statischen wie dynamischen Belastungskennwerte mit und ohne angebaute Führung, sowie zu den technischen Daten der Varianten (S2, S8, S9)

→ Internet: dnc

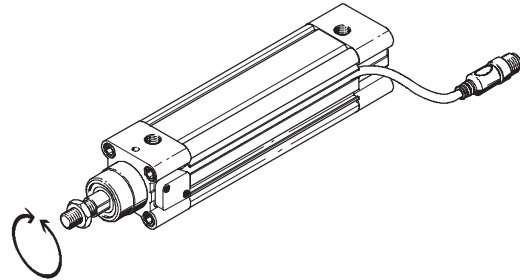

## Einbaubedingungen

Bei der Montage eines Antriebs A mit Magnet (für Positionserkennung), neben einem Normzylinder DNCI, müssen folgende Bedingungen beachtet werden:

- X Minimaler Abstand zwischen den Antrieben
- Y Versatz zwischen den Antrieben am Lagerdeckel

### Parallele Montage

Wenn der Versatz  $Y = 0$  mm beträgt, dann können die Antriebe direkt nebeneinander montiert werden.

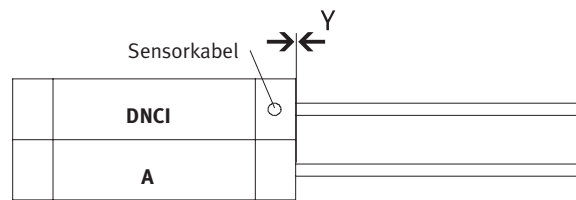

### Versetzte Montage, Kabelabgang zwischen den Antrieben

Wenn der Versatz  $Y > 0$  mm beträgt und der Kabelabgang zwischen den Antrieben liegt, muss ein Abstand von  $X > 70$  mm eingehalten werden.

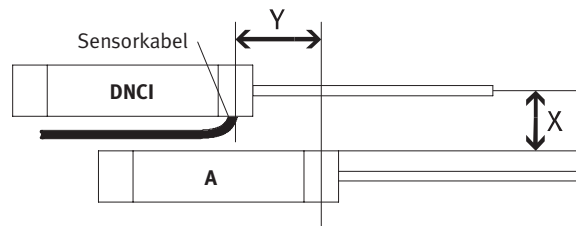

### Versetzte Montage, Kabelabgang nach oben oder unten

Wenn der Versatz  $Y > 0$  mm beträgt und der Kabelabgang oben oder unten liegt, muss ein Abstand von  $X > 60$  mm eingehalten werden.

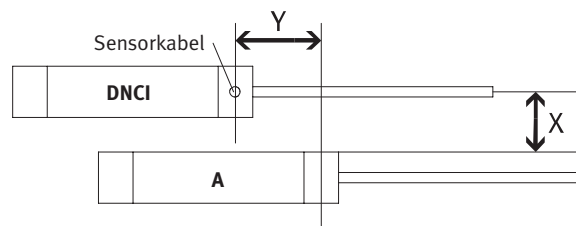

## Pinbelegung des Steckers, Blick auf Stecker

Pin	Funktion	Farbe
1	5 V	schwarz
2	GND	braun
3	sin+	rot
4	sin-	orange
5	cos-	grün
6	cos+	gelb
7	Schirm	Schirm
8	-	-

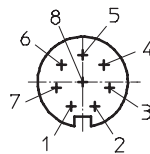

# Normzylinder DNCI, Wegmesssystem integriert

Datenblatt

FESTO

## Abmessungen

Download CAD-Daten → [www.festo.com](http://www.festo.com)

### Grundtyp

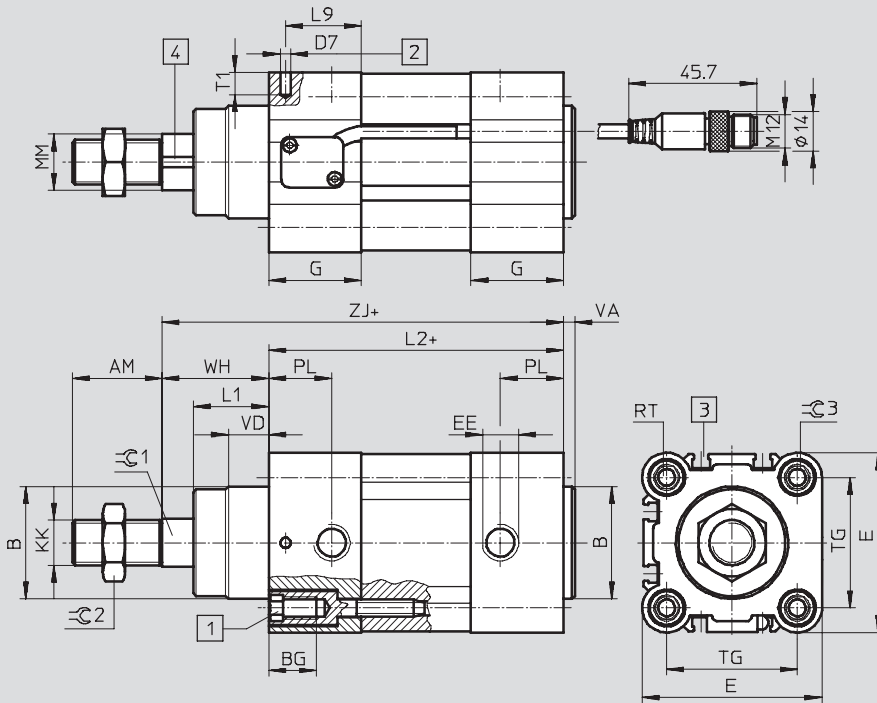

- 1 Innensechskantschraube mit Innengewinde für Befestigungselemente
  - 2 Bohrung für Befestigung der Erdung für selbstschneidende M4-Schraube nach DIN 7500
  - 3 Sensornut für Näherungsschalter SME/SMT-8
  - 4 Magnetmessband
- + = zuzüglich Hublänge  
++ = zuzüglich 2x Hublänge

### S2 – Durchgehende Kolbenstange

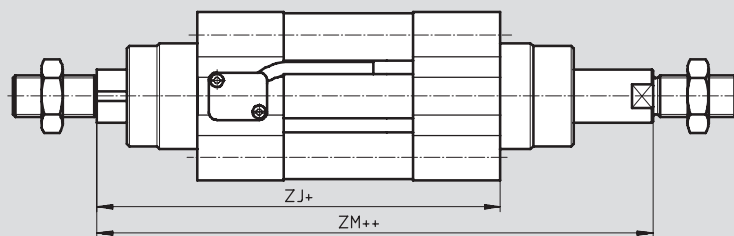

- + = zuzüglich Hublänge  
++ = zuzüglich 2x Hublänge

### S2 / KP – Durchgehende Kolbenstange mit Feststelleinheit

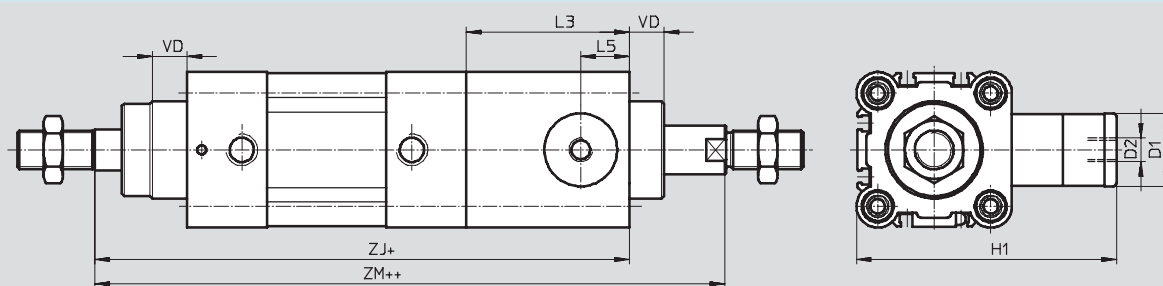

### K8 – Verlängerte Kolbenstange

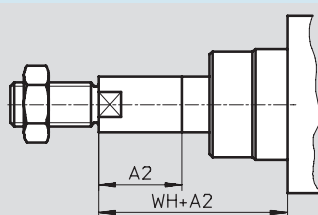

# Normzylinder DNCI, Wegmesssystem integriert

Datenblatt

∅ [mm]	AM	A2 max.	B ∅ d11	BG	D1 ∅ f9	D2	D7 ∅	E	EE	G	H1
32	22	500	30	16	20	M5	3,7	45	G $\frac{1}{8}$	28	67
40	24	500	35	16	24	G $\frac{1}{8}$	3,7	54	G $\frac{1}{4}$	33	88
50	32	500	40	17	30	G $\frac{1}{8}$	3,7	64	G $\frac{1}{4}$	33	107
63	32	500	45	17	38	G $\frac{1}{8}$	3,7	75	G $\frac{3}{8}$	40,5	123

∅ [mm]	KK	L1	L2	L3	L5	L9	MM ∅ f8	PL	RT	T1	TG
32	M10x1,25	18	94	45	14	22,5	12	15,6	M6	8	32,5
40	M12x1,25	21,3	105	53	16	27	16	14	M6	8	38
50	M16x1,5	26,8	106	67	20	27	20	14	M8	8	46,5
63	M16x1,5	27	121	76	24	33	20	17	M8	8	56,5

∅ [mm]	VA	VD	WH	ZJ		ZM		≈C1	≈C2	≈C3
					KP		KP			
32	4	10	26	120	165	148	193	10	16	6
40	4	10,8	30	135	188	167	220	13	18	6
50	4	14,3	37	143	210	183	250	17	24	8
63	4	14,5	37	158	234	199	275	17	24	8



# Normzylinder DNCI, Wegmesssystem integriert

Datenblatt

für Ø	B1	B2	B3	B4	D1	D2	D3	D4	D6	H1
[mm]	-0,3		±0,2	±0,3	Ø		Ø	Ø	Ø h6	
32	50	45	74	50,5	44	M6	11	6,6	12	97 <sub>-0,4</sub>
40	58	54	87	58,5	44	M6	11	6,6	16	115 <sub>-0,4</sub>
50	70	63	104	70,5	60	M8	15	9	20	137 <sub>-0,5</sub>
63	85	80	119	85,5	60	M8	15	9	20	152 <sub>-0,5</sub>

für Ø	H2	H3	H4	KK	L1	L2	L3	L4	L5	L6
[mm]		±0,2	±0,2							
32	90	61	78	M10x1,25	155	67 <sub>+5</sub>	94	125	24	76
40	110	69	84	M12x1,25	170	75 <sub>+5</sub>	105	140	28	81
50	130	85	100	M16x1	188	89 <sub>+10</sub>	106	150	34	79
63	145	100	105	M16x1	220	89 <sub>+10</sub>	121	182	34	111

für Ø	L9	L10	L11	L12	L13	L14	L15	L16	≈C1
[mm]				±0,2	±0,2	±0,2			
32	20	12	4,3	32,5	70,3	78	6,5	12	15
40	22	12	11	38	84	–	6,5	14	15
50	25	15	18,8	46,5	81,8	100	9	16	19
63	25	15	15,3	56,5	105	–	9	16	19

# Normzylinder DNCI, Wegmesssystem integriert

Bestellangaben – Produktbaukasten

FESTO

## M Mindestangaben →

Baukasten-Nr.	Funktion	Kolben-Ø	Hub	Dämpfung	Positionserkennung
535 411	DNCI	32	10 ... 2 000	P	A
535 412		40			
535 413		50			
535 414		63			
<b>Bestellbeispiel</b>					
<b>535 411</b>	<b>DNCI</b>	<b>- 32</b>	<b>- 100</b>	<b>- P</b>	<b>- A</b>

## Bestelltabelle

Kolben-Ø	32	40	50	63	Bedingungen	Code	Eintrag Code
M Baukasten-Nr.	<b>535 411</b>	<b>535 412</b>	<b>535 413</b>	<b>535 414</b>			
Funktion	Normzylinder mit integriertem Wegmesssystem, Kolbenstange verdrehgesichert					<b>DNCI</b>	DNCI
Kolben-Ø [mm]	32	40	50	63		-...	
Hub [mm]	10 ... 2 000				1	-...	
Dämpfung	elastische Dämpfungsringe/-platten beidseitig					<b>-P</b>	-P
Positionserkennung	für Näherungsschalter					<b>-A</b>	-A

1 Hub Nur im Bereich von 100 ... 500 mm uneingeschränkt als Positionierantrieb einsetzbar.

### Übertrag Bestellcode

- 
 - 
 - 
 - 
 -



# Normzylinder DNCI, Wegmesssystem integriert

Bestellangaben – Produktbaukasten

0 Optionen				
Kolbenstangenart	Kolbenstange verlängert vorne	Feststelleinheit	Führung	Messkopf
S2	...K8	KP	FENG	MS
-	-	-	-	-

Bestelltabelle							
Kolben-Ø	32	40	50	63	Bedingungen	Code	Eintrag Code
0 Kolbenstangenart	durchgehende Kolbenstange					<b>-S2</b>	
Kolbenstange [mm] verlängert vorne	1 ... 500				2	<b>-...K8</b>	
Feststelleinheit	angebaut				3	<b>-KP</b>	
Führung	Führungseinheit mit Kugelführung auf Sensorkopfseite				4	<b>-FENG</b>	
Messkopf	kein Messkopf				5	<b>-MS</b>	

- 2 **K8** In Kombination mit Kolbenstangenart S2 wird die Kolbenstange ausschließlich vorne (dem Messkopf zugewandte Seite) verlängert.
- 3 **KP** Nur mit Kolbenstangenart S2 kombinierbar.
- 4 **FENG** Maximale Hublänge 500 mm.

 - Hinweis

5 Im Reparaturfall kann der Normzylinder ohne Messkopf bestellt werden (→ Code MS). Der vorhandene Messkopf kann dann in den neuen Normzylinder eingebaut werden (→ Bedienungsanleitung DNCI).

**Übertrag Bestellcode**

-  -  -  -  -  -

# Normzylinder DNCI, Wegmesssystem integriert

FESTO

Zubehör

## Fußbefestigung HNC

Werkstoff:  
Stahl, verzinkt  
Kupfer-, PTFE- und silikonfrei

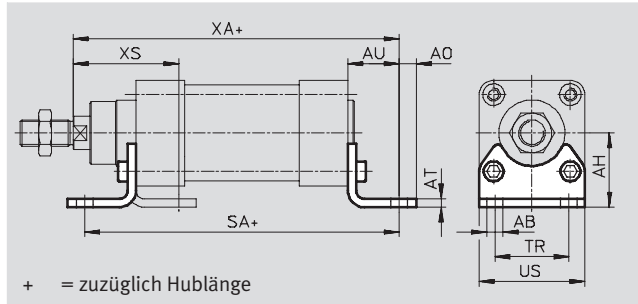

Abmessungen und Bestellangaben							
für $\varnothing$ [mm]	AB $\varnothing$	AH	AO	AT	AU	SA	
						Grundzylinder	KP
32	7	32	6,5	4	24	142	187
40	10	36	9	4	28	161	214
50	10	45	9,5	5	32	170	237
63	10	50	12,5	5	32	185	261

für $\varnothing$ [mm]	TR	US	XA		XS	KBK <sup>1)</sup>	Gewicht [g]	Teile-Nr.	Typ
			Grund- zylinder	KP					
32	32	45	144	189	45	2	135	<b>174 369</b>	<b>HNC-32</b>
40	36	54	163	216	53	2	180	<b>174 370</b>	<b>HNC-40</b>
50	45	64	175	242	62	2	325	<b>174 371</b>	<b>HNC-50</b>
63	50	75	190	266	63	2	405	<b>174 372</b>	<b>HNC-63</b>

1) Korrosionsbeständigkeitsklasse 2 nach Festo Norm 940 070  
Bauteile mit mäßiger Korrosionsbeanspruchung. Außenliegende sichtbare Teile mit vorrangig dekorativer Anforderung an die Oberfläche, die im direkten Kontakt zur umgebenden industrietypischen Atmosphäre bzw. Medien, wie Kühl- und Schmierstoffe stehen.



# Normzylinder DNCI, Wegmesssystem integriert

Zubehör

FESTO

## Schwenkzapfen-Bausatz ZNCM

Der Bausatz kann in beliebiger Stellung auf dem Zylinder-Profilrohr befestigt werden.

Werkstoff:  
Vergütungsstahl

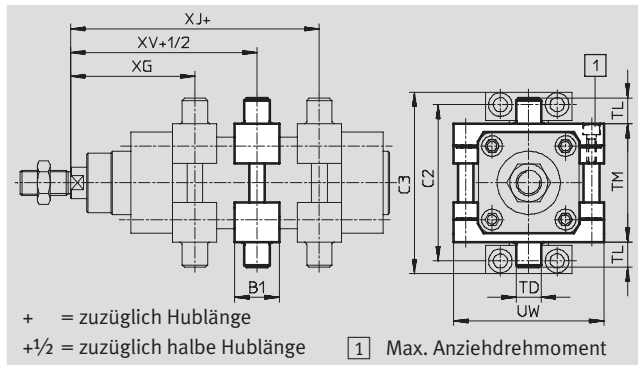

Abmessungen und Bestellangaben									
für $\varnothing$	B1	C2	C3	TD	TL	TM	UW	XG	
[mm]				$\varnothing$ e9				Grund- zylinder	KP
32	30	71	86	12	12	50	65	66,1	111,1
40	32	87	105	16	16	63	75	75,6	128,6
50	34	99	117	16	16	75	95	83,6	150,6
63	41	116	136	20	20	90	105	93,1	169,1

für $\varnothing$	XJ		XV		Max. Anziehdrehmoment [Nm]	KBK <sup>1)</sup>	Gewicht [g]	Teile-Nr.	Typ
	Grund- zylinder	KP	Grund- zylinder	KP					
32	79,9	124,9	73	118	4+1	2	210	<b>163 525</b>	<b>ZNCM-32</b>
40	89,4	142,4	82,5	135,5	8+1	2	385	<b>163 526</b>	<b>ZNCM-40</b>
50	96,4	163,4	90	157	8+2	2	595	<b>163 527</b>	<b>ZNCM-50</b>
63	101,9	177,9	97,5	173,5	18+2	2	890	<b>163 528</b>	<b>ZNCM-63</b>

1) Korrosionsbeständigkeitsklasse 2 nach Festo Norm 940 070  
Bauteile mit mäßiger Korrosionsbeanspruchung. Außenliegende sichtbare Teile mit vorrangig dekorativer Anforderung an die Oberfläche, die im direkten Kontakt zur umgebenden industriellen Atmosphäre bzw. Medien, wie Kühl- und Schmierstoffe stehen.

## Lagerstück LNZG

Werkstoff:  
Lagerstück: Aluminium, eloxiert  
Gleitlager: Kunststoff

Kupfer-, PTFE- und silikonfrei

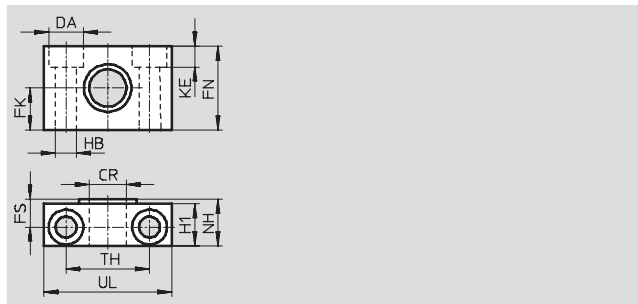
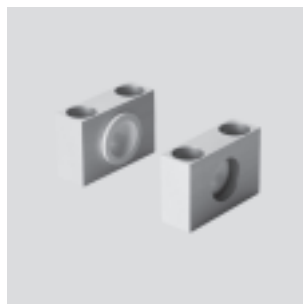

Abmessungen und Bestellangaben															
für $\varnothing$	CR	DA	FK	FN	FS	H1	HB	KE	NH	TH	UL	KBK <sup>1)</sup>	Gewicht	Teile-Nr.	Typ
[mm]	$\varnothing$ D11	$\varnothing$ H13	$\varnothing$ $\pm 0,1$				$\varnothing$ H13			$\pm 0,2$			[g]		
32	12	11	15	30	10,5	15	6,6	6,8	18	32	46	2	125	<b>32 959</b>	<b>LNZG-32</b>
40, 50	16	15	18	36	12	18	9	9	21	36	55	2	400	<b>32 960</b>	<b>LNZG-40/50</b>
63	20	18	20	40	13	20	11	11	23	42	65	2	480	<b>32 961</b>	<b>LNZG-63/80</b>

1) Korrosionsbeständigkeitsklasse 2 nach Festo Norm 940 070  
Bauteile mit mäßiger Korrosionsbeanspruchung. Außenliegende sichtbare Teile mit vorrangig dekorativer Anforderung an die Oberfläche, die im direkten Kontakt zur umgebenden industriellen Atmosphäre bzw. Medien, wie Kühl- und Schmierstoffe stehen.

# Normzylinder DNCI, Wegmesssystem integriert

Zubehör

**FESTO**

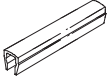
Bestellangaben					
	für Ø	Bemerkung	Teile-Nr.	Typ	PE <sup>1)</sup>
Steckverschraubung			Datenblätter → Internet: quick star		
	32	–	<b>186 098</b>	<b>QS-G<math>\frac{1}{8}</math>-8</b>	10
	40, 50		<b>186 099</b>	<b>QS-G<math>\frac{1}{4}</math>-8</b>	10
			<b>186 101</b>	<b>QS-G<math>\frac{1}{4}</math>-10</b>	10
	63		<b>186 100</b>	<b>QS-G<math>\frac{3}{8}</math>-8</b>	10
			<b>186 102</b>	<b>QS-G<math>\frac{3}{8}</math>-10</b>	10
Nutabdeckung			Datenblätter → Internet: abp		
	32, 40, 50, 63	je 0,5 m	<b>151 680</b>	<b>ABP-5-S</b>	2

1) Packungseinheit in Stück

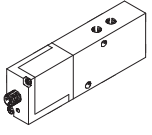
Bestellangaben – Proportional-Wegeventile				Datenblätter → Internet: mpYE	
	für Ø [mm]	Hub [mm]	Teile-Nr.	Typ	
	für Anwendungen mit Achscontroller SPC200				
	32	50 ... 150	<b>154 200</b>	<b>MPYE-5-M5-010-B</b>	
		150 ... 400	<b>151 692</b>	<b>MPYE-5-<math>\frac{1}{8}</math>-LF-010-B</b>	
		> 400	<b>151 693</b>	<b>MPYE-5-<math>\frac{1}{8}</math>-HF-010-B</b>	
	40	50 ... 300	<b>151 692</b>	<b>MPYE-5-<math>\frac{1}{8}</math>-LF-010-B</b>	
		> 300	<b>151 693</b>	<b>MPYE-5-<math>\frac{1}{8}</math>-HF-010-B</b>	
	50	50 ... 200	<b>151 692</b>	<b>MPYE-5-<math>\frac{1}{8}</math>-LF-010-B</b>	
		200 ... 900	<b>151 693</b>	<b>MPYE-5-<math>\frac{1}{8}</math>-HF-010-B</b>	
		> 900	<b>151 694</b>	<b>MPYE-5-<math>\frac{1}{4}</math>-010-B</b>	
	63	50 ... 300	<b>151 693</b>	<b>MPYE-5-<math>\frac{1}{8}</math>-HF-010-B</b>	
		300 ... 1 000	<b>151 694</b>	<b>MPYE-5-<math>\frac{1}{4}</math>-010-B</b>	
		> 1 000	<b>151 695</b>	<b>MPYE-5-<math>\frac{3}{8}</math>-010-B</b>	
	für Anwendungen mit Soft Stop Endlagenregler SPC11				
	32	100 ... 500	<b>151 692</b>	<b>MPYE-5-<math>\frac{1}{8}</math>-LF-010-B</b>	
		> 500	<b>151 693</b>	<b>MPYE-5-<math>\frac{1}{8}</math>-HF-010-B</b>	
	40	100 ... 320	<b>151 692</b>	<b>MPYE-5-<math>\frac{1}{8}</math>-LF-010-B</b>	
		320 ... 500	<b>151 693</b>	<b>MPYE-5-<math>\frac{1}{8}</math>-HF-010-B</b>	
		> 500	<b>151 694</b>	<b>MPYE-5-<math>\frac{1}{4}</math>-010-B</b>	
	50	100 ... 250	<b>151 692</b>	<b>MPYE-5-<math>\frac{1}{8}</math>-LF-010-B</b>	
		250 ... 400	<b>151 693</b>	<b>MPYE-5-<math>\frac{1}{8}</math>-HF-010-B</b>	
> 500		<b>151 694</b>	<b>MPYE-5-<math>\frac{1}{4}</math>-010-B</b>		
63	100 ... 200	<b>151 692</b>	<b>MPYE-5-<math>\frac{1}{8}</math>-LF-010-B</b>		
	200 ... 400	<b>151 693</b>	<b>MPYE-5-<math>\frac{1}{8}</math>-HF-010-B</b>		
	400 ... 650	<b>151 694</b>	<b>MPYE-5-<math>\frac{1}{4}</math>-010-B</b>		
	> 650	<b>151 695</b>	<b>MPYE-5-<math>\frac{3}{8}</math>-010-B</b>		

 Hinweis  
Empfohlene Näherungsschalter  
→ Internet: dnc

# Normzylinder DNCM, Wegmesssystem extern

Merkmale

FESTO

## Einzelkomponenten zum Positionieren mit Normzylinder DNCM



Proportional-Wegeventil  
MPYE-...  
→ Internet: mpye



Soft-Stop → Internet: soft-stop

Endlagenregler  
SPC11-POT-TLF



Positioniertechnik → Internet: spc

Achsinterface  
SPC-AIF-POT



Achscontroller  
SPC200



# Normzylinder DNCM, Wegmesssystem extern

Typenschlüssel

		DNCM	-	32	-	400	-	P	-	POT2	-		-	FENG	-	
<b>Typ</b>																
DNCM	Normzylinder															
<b>Kolben-Ø [mm]</b>																
<b>Hub [mm]</b>																
<b>Dämpfung</b>																
P	elastische Dämpfungsringe/-platten beidseitig															
<b>Anbaulage Potentiometer</b>																
POT1	unten															
POT2	hinten															
POT3	oben															
<b>Kolbenstangenart</b>																
S2	durchgehend															
S20	durchgehend und hohl															
<b>Führung</b>																
FENG	Führungseinheit mit Kugelführung															
<b>Positionserkennung</b>																
A	für Näherungsschalter															

# Normzylinder DNCM, Wegmesssystem extern

Peripherieübersicht

FESTO

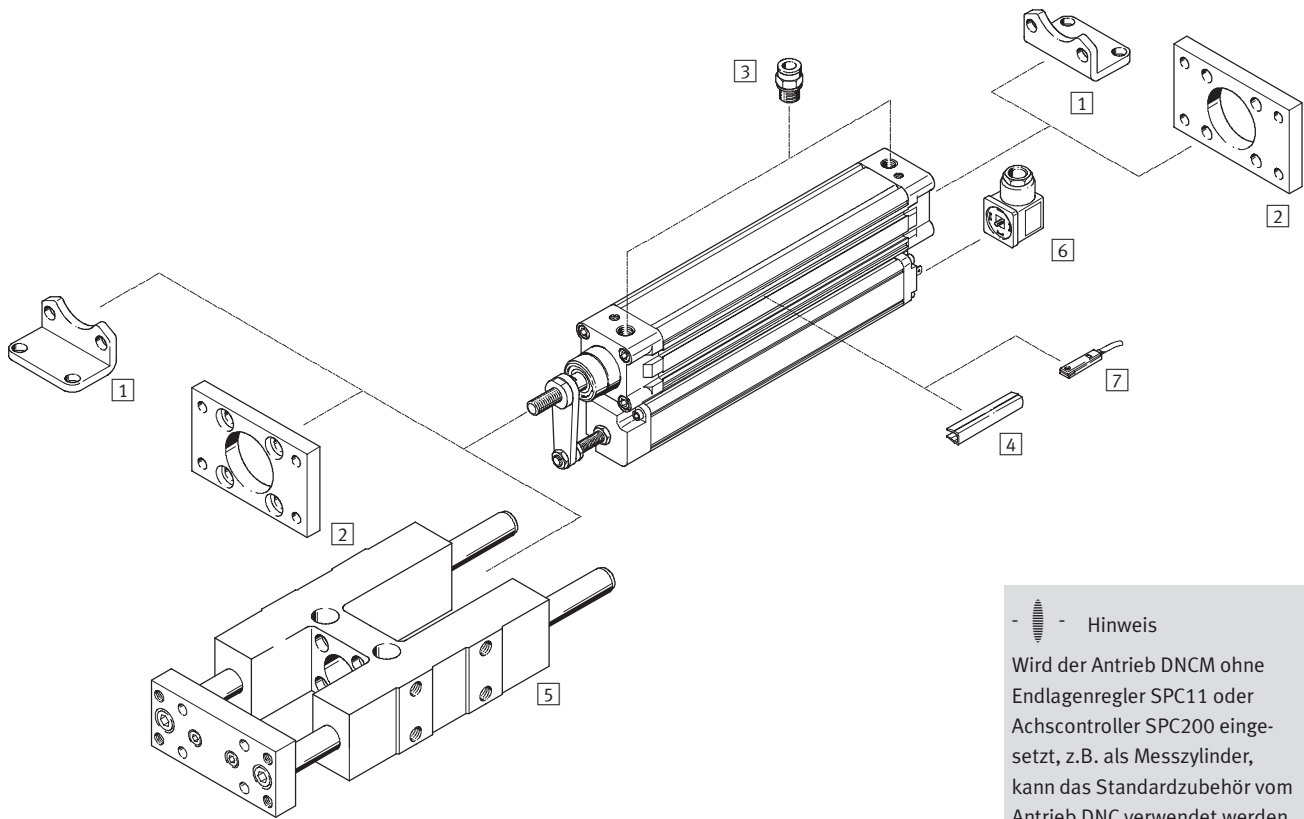



# Normzylinder DNCM, Wegmesssystem extern

Peripherieübersicht

Zubehör		
Typ	Kurzbeschreibung	→ Seite/Internet
1 Fußbefestigung HNC	zur Befestigung des Antriebes am Lager- und Abschlusdeckel	36
2 Flanschbefestigung FNC	zur Befestigung des Antriebes am Lager- und Abschlusdeckel	36
3 Steckverschraubung QS	zum Anschluss von außertolerierten Druckluftschläuchen	37
4 Nutabdeckung ABP-5-S	zum Schutz vor Verschmutzung	36
5 Führungseinheit <sup>1)</sup> FENG-KF	zur Verdrehsicherung bei hohen Momenten	36
6 Steckdose MSSD-C-4P	zum Anschluss des Messsystems, ist Bestandteil des Endlagenreglers SPC11 und Achscontrollers SPC200	37
7 Näherungsschalter SME-/SMT-8	zur zusätzlichen Abfrage der Kolbenposition, optional bestellbar, nur in Verbindung mit dem Bestellcode A im Produktbaukasten des Antriebes	sm

1) FENG-KF muss spielfrei an die Kolbenstange angekoppelt sein.

# Normzylinder DNCM, Wegmesssystem extern

Datenblatt

FESTO

Funktion

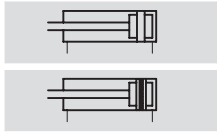

- Reparaturservice



- $\varnothing$  - Durchmesser  
32 mm und 50 mm
- | - Hublänge  
100 ... 500 mm

Allgemeine Technische Daten		
Kolben- $\varnothing$	32	50
Konstruktiver Aufbau	Kolben Kolbenstange Profilrohr	
Funktionsweise	doppeltwirkend	
Betriebsmedium <sup>1)</sup>	Druckluft gefiltert und ungeölt, Filtereinheit 5 $\mu$ m	
Dämpfung	elastische Dämpfungsringe/-platten beidseitig	
Positionserkennung	Wegmesssystem, extern angebaut Näherungsschalter <sup>2)</sup>	
Messprinzip (Wegmesssystem)	analog mit Potentiometer, kontaktbehafet und absolutmessend	
Befestigungsart	Fußbefestigung	
Hub <sup>3)</sup>	[mm]	100, 160, 200, 250, 320, 400, 500
Verdrehsicherung/Führung <sup>4)</sup>	Führungsstange mit Joch, kugelgeführt	
Hub	[mm]	100, 160, 200, 250
Pneumatischer Anschluss	G1/8	G1/4
Elektrischer Anschluss	4-poliger Stecker, Bauform A DIN 43 650	

- 1) Das verwendete Proportional-Wegeventil MPYE erfordert die Kennwerte.
- 2) Nicht im Lieferumfang enthalten, kann optional bestellt werden.
- 3) In Verbindung mit SPC200 Hubreduzierung beachten.
- 4) Führung FENG-KF muss optional bestellt werden und wird angebaut ausgeliefert, der max. Hub ist eingeschränkt.

Kräfte [N] und Aufprallenergie [Nm]		
Kolben- $\varnothing$	32	50
Theoretische Kraft bei 6 bar Vorlauf	483	1 178
Theoretische Kraft bei 6 bar Rücklauf	415	990
max. Aufprallenergie in den Endlagen	0,1	0,2

Zulässige Aufprallgeschwindigkeit: 
$$v_{zul.} = \sqrt{\frac{2 \times E_{zul.}}{m_{Eigen} + m_{Last}}}$$

Maximal zulässige Masse: 
$$m_{Last} = \frac{2 \times E_{zul.}}{v^2} - m_{Eigen}$$

$v_{zul.}$  zul. Aufprallgeschwindigkeit  
 $E_{zul.}$  max. Aufprallenergie  
 $m_{Eigen}$  bewegte Masse (Antrieb)  
 $m_{Last}$  bewegte Nutzlast

- Hinweis  
 Diese Angaben stellen die erreichbaren Maximalwerte dar. Dabei ist die maximal zulässige Aufprallenergie zu beachten.

# Normzylinder DNCM, Wegmesssystem extern

Datenblatt

Positioniereigenschaften mit Achscontroller SPC200			
Kolben-Ø		32	50
Wiederholgenauigkeit	horizontal	[mm]	±0,2
	vertikal	[mm]	±0,2 (bei Hub 0 ... 200 mm)
		[mm]	±0,4 (bei Hub 200 ... 500 mm)
Einbaulage		beliebig	
kleinste Massenlast, horizontal <sup>1)</sup>	[kg]	3	8
größte Massenlast, horizontal <sup>1)6)</sup>	[kg]	45	120
kleinste Massenlast, vertikal <sup>1)</sup>	[kg]	3	8
größte Massenlast, vertikal <sup>1)6)</sup>	[kg]	15	40
min. Verfahrgeschwindigkeit	[m/s]	0,05	0,05
max. Verfahrgeschwindigkeit	[m/s]	2,2	1,7
typ. Positionierzeit Langhub <sup>2)</sup>	[s]	0,45/0,75	0,65/0,85
typ. Positionierzeit Kurzhub <sup>3)</sup>	[s]	0,35/0,55	0,45/0,60
kleinster Positionierhub <sup>4)</sup>	[%]	3	3
Hubreduzierung <sup>5)</sup>	[mm]	≥ 10	≥ 15
empfohlenes Proportional-Wegeventil		→ 37	

- 1) Massenlast = Nutzlast + Masse aller beweglichen Teile am Antrieb
- 2) Bei 6 bar, horizontale Einbaulage, DNCM-XX-500, 400 mm Fahrweg bei min./max. Masse
- 3) Bei 6 bar, horizontale Einbaulage, DNCM-XX-500, 100 mm Fahrweg bei min./max. Masse
- 4) Bezogen auf den Maximalhub des Antriebes, aber nie mehr als 20 mm.
- 5) Die Hubreduzierung ist auf jeder Seite des Antriebes einzuhalten, der max. positionierbare Hub beträgt damit: Hub – 2x Hubreduzierung
- 6) Mit externer Führung

Positioniereigenschaften mit Soft Stop Endlagenregler SPC11			
Kolben-Ø		32	50
Wiederholgenauigkeit einer Zwischenposition <sup>1)</sup>	[mm]	±2	
Einbaulage		horizontal	
kleinste Massenlast, horizontal <sup>2)</sup>	[kg]	3	8
größte Massenlast, horizontal <sup>2)</sup>	[kg]	45	120
Verfahrzeit		→ Auslegungssoftware SoftStop: → <a href="http://www.festo.com">www.festo.com</a>	
empfohlenes Proportional-Wegeventil		→ 37	

- 1) Im Hubbereich von 100 ... 500 mm
- 2) Massenlast = Nutzlast + Masse aller beweglichen Teile am Antrieb

Betriebs- und Umweltbedingungen			
Kolben-Ø		32	50
Betriebsdruck <sup>1)</sup>	[bar]	4 ... 8	
Umgebungstemperatur <sup>2)</sup>	[°C]	-10 ... +80	
Schwingfestigkeit		nach DIN/IEC 68 Teil 2 – 6, Schärfeegrad 2	
Dauerschock-Festigkeit		nach DIN/IEC 68 Teil 2 – 27, Schärfeegrad 2	
CE-Zeichen (siehe Konformitätserklärung)		nach EU-EMV-Richtlinie	
Schutzart (Messsystem)		IP54 nach IEC 60 529	
Korrosionsbeständigkeit KBK <sup>3)</sup>		1	

- 1) Gilt nur für Anwendungen mit Soft Stop Endlagenregler SPC11 und Achscontroller SPC200.
- 2) Einsatzbereich der Näherungsschalter beachten
- 3) Korrosionsbeständigkeitsklasse 1 nach Festo Norm 940 070  
Bauteile mit geringer Korrosionsbeanspruchung. Transport- und Lagerschutz.

Gewichte [g] mit Wegmesssystem								
Kolben-Ø		Hub						
		100	160	200	250	320	400	500
32	Produktgewicht	1 160	1 406	1 640	1 990	2 312	2 640	3 190
	Bewegte Masse	310	375	430	490	565	660	760
50	Produktgewicht	2 270	2 684	3 030	3 520	4 038	4 590	5 420
	Bewegte Masse	850	1 010	1 125	1 265	1 455	1 675	1 935

# Normzylinder DNCM, Wegmesssystem extern

Datenblatt

FESTO

Elektrische Daten Wegmesssystem								
Hub		100	160	200	250	320	400	500
Spannungsversorgung <sup>1)</sup>	[V DC]	10						
max. Stromaufnahme	[mA]	4						
Schleiferstrom	empfohlen	[µA] < 1						
	maximal <sup>2)</sup>	[mA] 10						
Anschlusswiderstand	[kΩ]	3	5					
Toleranz Anschlusswiderstand	[%]	±20						
Auflösung	[mm]	≤ 0,01						
Unabhängige Linearität maximal	[%]	0,09	0,08	0,07	0,06	0,05	0,05	0,05
Temperaturkoeffizient	[ppm/°K]	≤ 5						
Schnittstelle		analog						

1) Stabilisierte Spannungsversorgung wird empfohlen, maximal sind 42 V DC zulässig.

2) Nur kurzfristig im Störfall erlaubt.

## Werkstoffe

Funktionsschnitt

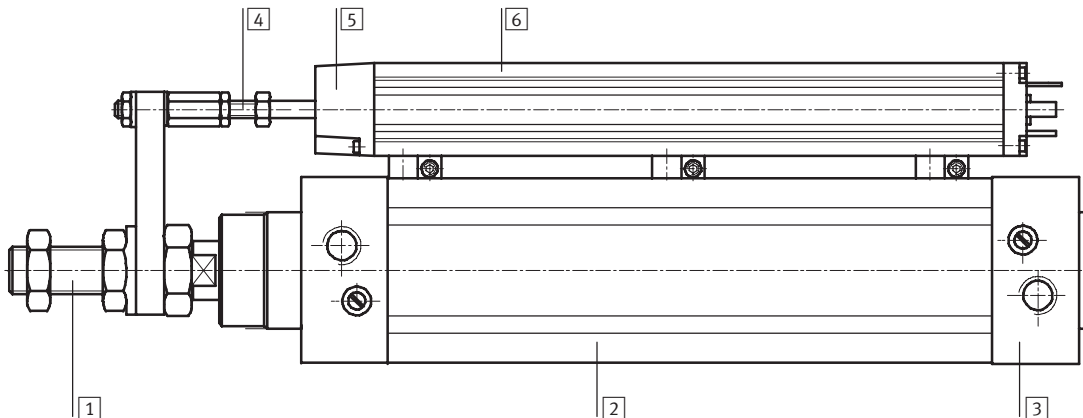

Antrieb			
1	Kolbenstange	Stahl, hochlegiert	
2	Zylinderrohr	Aluminium, eloxiert	
3	Lager-/Abschlussdeckel	Alu-Druckguss	
-	Dynamische Dichtungen	Polyurethan TPE-U	
-	Statische Dichtungen	Nitrilkautschuk	
-	Schmiermittel	Klüberplex BE31-102	
Wegmesssystem			
4	Schubstange	Stahl, hochlegiert	
5	Deckel, Lager	Polyester, verstärkt	
6	Profil	Aluminium, eloxiert	
-	Widerstandselement	leitender Kunststoff	
-	Schleifer	Kontakt	Edelmetall
-		Dämpfer	Elastomer
-	Dichtung, Deckel	Nitrilkautschuk	
-	Dichtung, Stange	Tetrafluorethylen	
-	Schmiermittel	ISOFLEX Topas MB52	

# Normzylinder DNCM, Wegmesssystem extern

Datenblatt

FESTO

## Drehmomente und Querkräfte

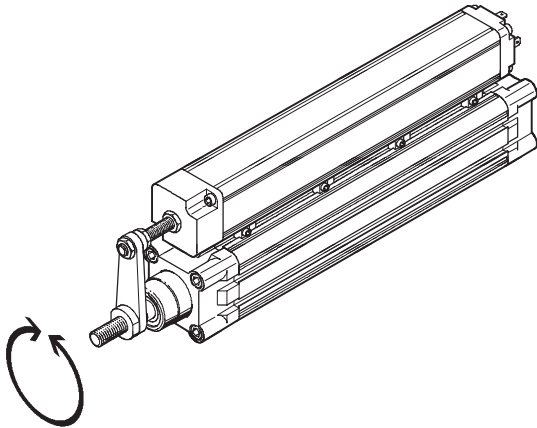

### - Hinweis

Drehmomente oder Querkräfte können zu ungenauen Messergebnissen führen. Deshalb wird beim Einsatz des Antriebs DNCM eine externe Führung empfohlen.

Diese muss spielfrei mit der Kolbenstange verbunden sein.

Empfohlen wird der DNCM mit der FENG-KF. Der Antrieb wird mit angebaute Führung ausgeliefert.

Die zulässigen statischen wie dynamischen Belastungswerte mit und ohne angebaute Führung

→ Internet: dnc

Technische Daten zur Ausführung S2 und S20 der Kolbenstange

→ Internet: dnc

# Normzylinder DNCM, Wegmesssystem extern

Datenblatt

FESTO

## Abmessungen

Download CAD-Daten → [www.festo.com](http://www.festo.com)

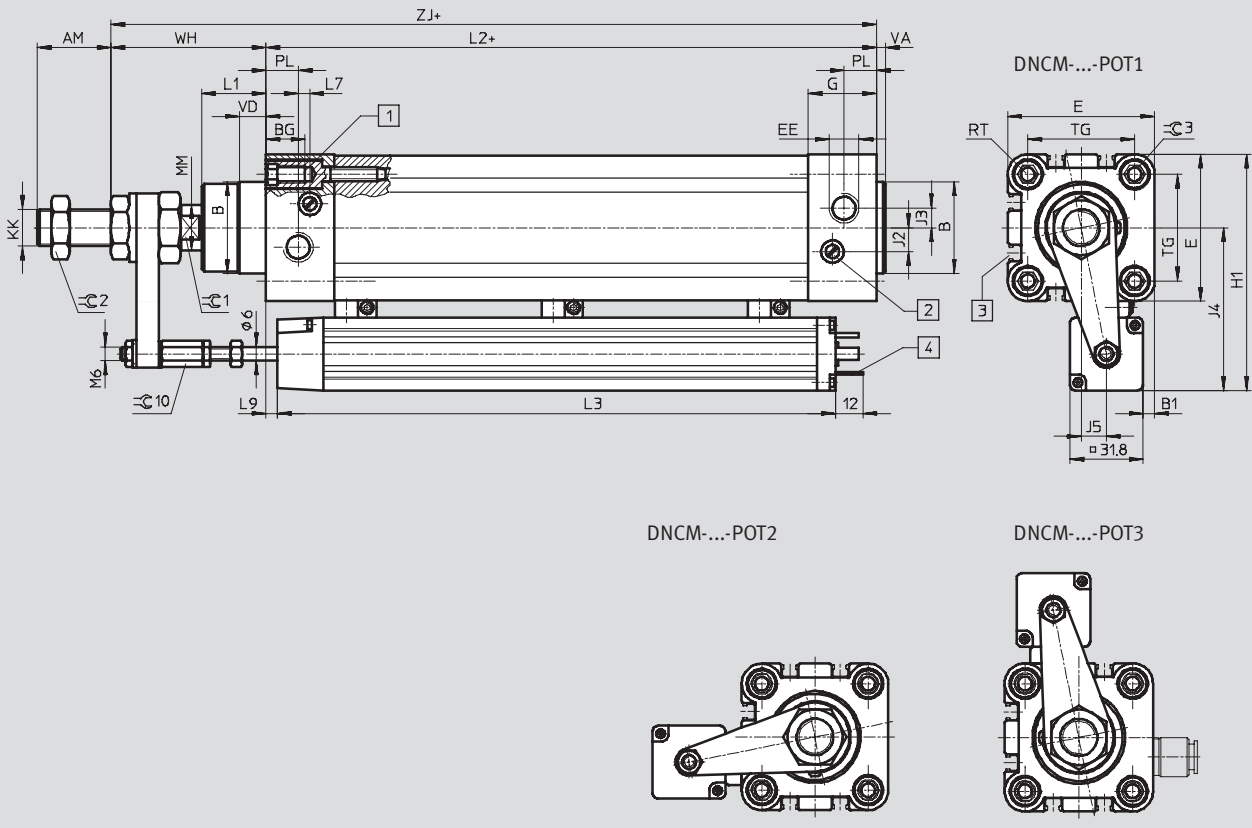

## DNCM-...-S2/DNCM-...-S20

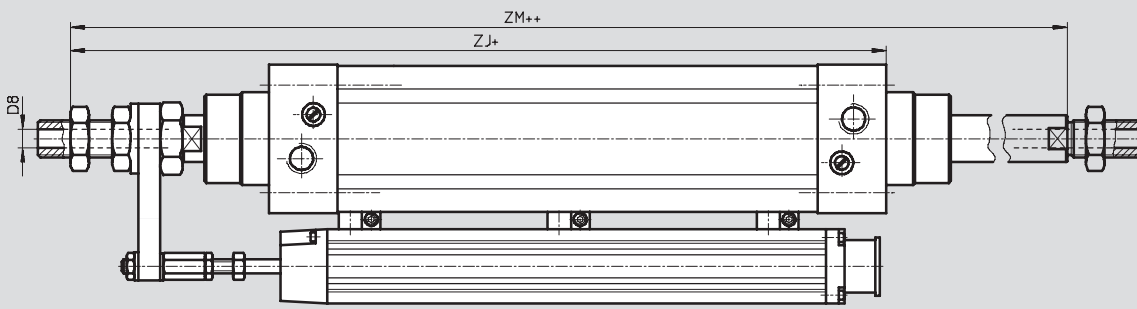

- [1] Innensechskantschraube mit Innengewinde für Befestigungselemente
- [2] Regulierschraube für einstellbare Endlagendämpfung

- [3] Sensornut für Näherungsschalter SME/SMT-8
- [4] Steckverbindung nach DIN 43 650-A

+ = zuzüglich Hublänge  
++ = zuzüglich 2x Hublänge

# Normzylinder DNCM, Wegmesssystem extern

FESTO

Datenblatt

∅ [mm]	AM	B ∅ d11	BG	B1 ±0,8	D8 ∅	E	EE	G	H1 ±1,5
32	22	30	16	0,24	4,5	45	G $\frac{1}{8}$	25,1	84,4
50	32	40	17	5,6	8	64	G $\frac{1}{4}$	29,6	103,4

∅ [mm]	J2	J3	J4 ±1	J5 ±1	KK	L1	L2
32	6	5,2	45,8	6,3	M10x1,25	18	94
50	10,4	8,5	55,3	10,6	M16x1,5	28	106

∅ [mm]	Hub [mm]	L3	L7	L9	MM ∅ f8	PL	RT	TG	VA	VD
32	100	201	3,3	6,5 ±2	12	15,6	M6	32,5	4	10
	160	248		1 +2/-1						
	200	298		5 ±2						
	250	349		5,5 ±2						
	320	436		13 ±2						
	400	502		6 ±2						
	500	629		20 ±2						
50	100	201	5,1	6,5 ±2	20	14	M8	46,5	4	11,5
	160	248		1 +2/-1						
	200	298		5 ±2						
	250	349		5,5 ±2						
	320	436		13 ±2						
	400	502		6 ±2						
	500	629		0 ±2						

∅ [mm]	WH	ZJ	ZM	≈C1	≈C2	≈C3
32	44,4	138,4	166,4	10	16	6
50	67,4	173,4	213,4	17	24	8

# Normzylinder DNCM, Wegmesssystem extern

Datenblatt

FESTO

## Abmessungen

Download CAD-Daten → [www.festo.com](http://www.festo.com)

Führungseinheit FENG-KF

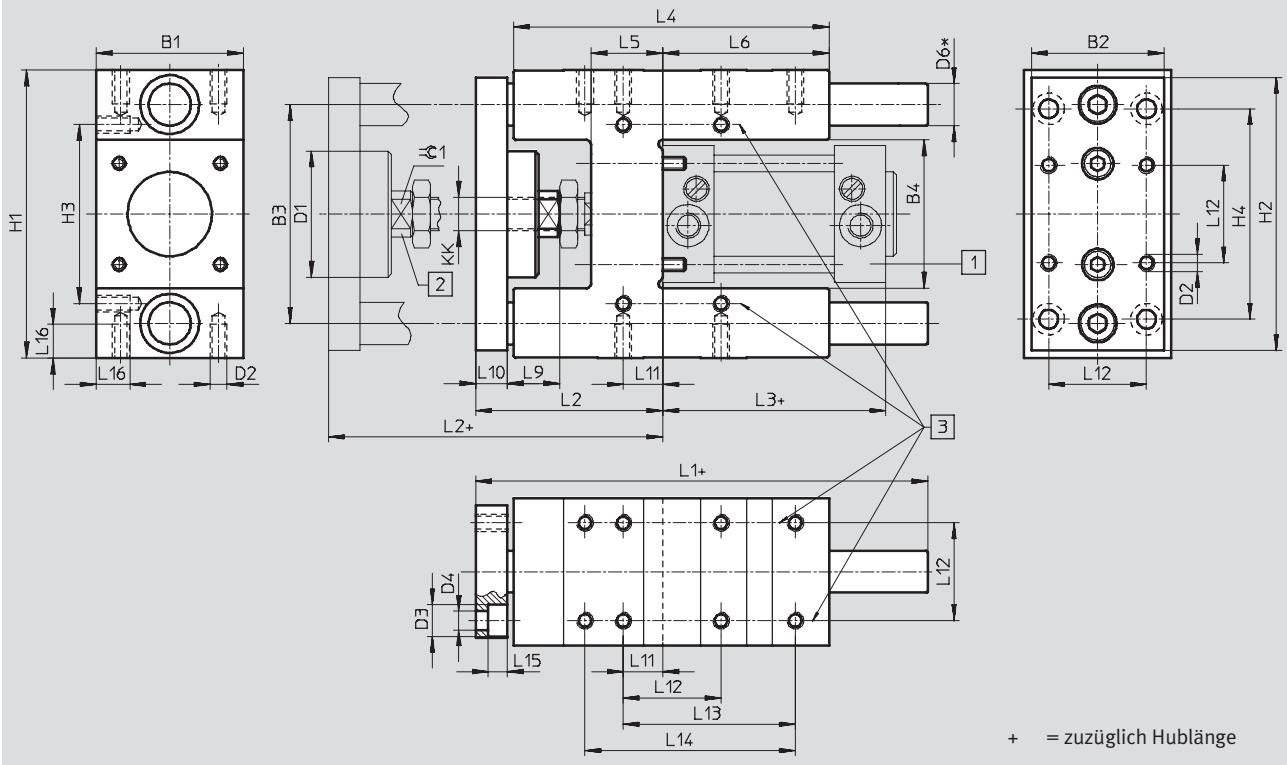



# Normzylinder DNCM, Wegmesssystem extern

Datenblatt

für Ø	B1	B2	B3	B4	D1 Ø	D2	D3 Ø	D4 Ø
[mm]	-0,3		±0,2	±0,3				
32	50	45	74	50,5	44	M6	11	6,6
50	70	63	104	70,5	60	M8	15	9

für Ø	D6 Ø	H1	H2	H3	H4	KK	L1	L2
[mm]	h6			±0,2	±0,2			
32	12	97 <sub>-0,4</sub>	90	61	78	M10x1,25	155	67 <sub>+5</sub>
50	20	137 <sub>-0,5</sub>	130	85	100	M16x1,5	188	89 <sub>+10</sub>

für Ø	L3	L4	L5	L6	L9	L10	L11	L12
[mm]								±0,2
32	94	125	24	76	20	12	4,3	32,5
50	106	150	34	79	25	15	18,8	46,5

für Ø	L13	L14	L15	L16	≈C1	Hub	Gewicht pro 10 mm Hub	Gewicht
[mm]	±0,2	±0,2				[mm]	[g]	[g]
32	70,3	78	6,5	12	15	10 ... 500	18	1 530
50	81,8	100	9	16	19	10 ... 500	50	4 030

# Normzylinder DNCM, Wegmesssystem extern

Bestellangaben – Produktbaukasten

FESTO

## Anordnung Messsystem

DNCM-...-POT1 (Potentiometer unten)

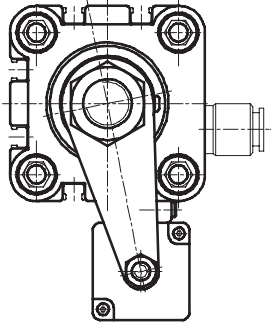

DNCM-...-POT2 (Potentiometer hinten)

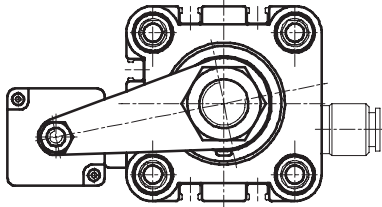

DNCM-...-POT3 (Potentiometer oben)

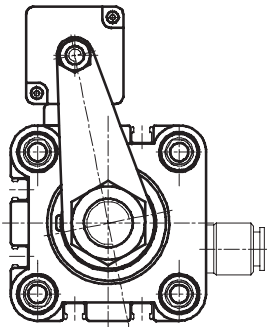

# Normzylinder DNCM, Wegmesssystem extern

Bestellangaben – Produktbaukasten

M Mindestangaben						O Optionen		
Baukasten-Nr.	Funktion	Baugröße	Hub	Dämpfung	Anbaulage Potentiometer	Kolbenstangenart	Führung	Positionserkennung
528 940	DNCM	32	100	P	POT1 POT2 POT3	S2 S20	FENG	A
528 941			160					
			200					
			250					
			320					
			400					
	500							
<b>Bestellbeispiel</b>								
<b>528 941</b>	<b>DNCM</b>	<b>50</b>	<b>500</b>	<b>P</b>	<b>POT3</b>	<b>S20</b>		<b>A</b>

Bestelltable							
Baugröße	32	50	Bedingungen		Code		Eintrag Code
M Baukasten-Nr.	<b>528 940</b>	<b>528 941</b>					
Funktion	Normzylinder mit Wegmesssystem				<b>DNCM</b>		DNCM
Baugröße [mm]	32	50			-...		
Hub [mm]	100				<b>-100</b>		
	160				<b>-160</b>		
	200				<b>-200</b>		
	250				<b>-250</b>		
	320			1	<b>-320</b>		
	400			1	<b>-400</b>		
	500		1	<b>-500</b>			
Dämpfung	elastische Dämpfungsringe/-platten beidseitig				<b>-P</b>		-P
Anbaulage Potentiometer	Potentiometer unten				<b>-POT1</b>		
	Potentiometer hinten				<b>-POT2</b>		
	Potentiometer oben				<b>-POT3</b>		
O Kolbenstangenart	durchgehende Kolbenstange		1		<b>-S2</b>		
	durchgehende, hohle Kolbenstange		1		<b>-S20</b>		
Führung	Führungseinheit mit Kugelführung KF		2		<b>-FENG</b>		
Positionserkennung	für Näherungsschalter				<b>-A</b>		

1 320, 400, 500, S2, S20

Nicht mit Führung FENG.

2 FENG

Nur mit Potentiometer POT2. FENG ist spielfrei montiert.

Übertrag Bestellcode

# Normzylinder DNCM, Wegmesssystem extern

Zubehör

FESTO

## Fußbefestigung HNC

Werkstoff:  
Stahl, verzinkt  
Kupfer-, PTFE- und silikonfrei

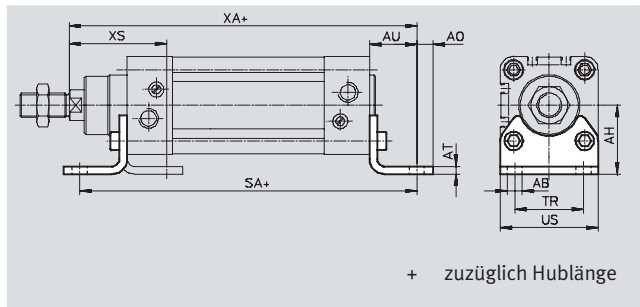

Abmessungen und Bestellangaben													
für $\varnothing$	AB	AH	AO	AT	AU	SA	TR	US	XA	XS	Gewicht	Teile-Nr.	Typ
[mm]	$\varnothing$										[g]		
32	7	32	6,5	4	24	142	32	45	144	45	135	<b>174 369</b>	<b>HNC-32</b>
50	10	45	9,5	5	31	170	45	64	175	62	325	<b>174 371</b>	<b>HNC-50</b>

## Flanschbefestigung FNC

Werkstoff:  
Stahl, verzinkt  
Kupfer-, PTFE- und silikonfrei

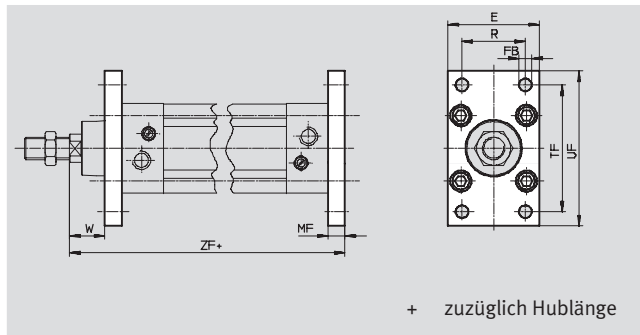

Abmessungen und Bestellangaben											
für $\varnothing$	E	FB	MF	R	TF	UF	W	ZF	Gewicht	Teile-Nr.	Typ
[mm]		$\varnothing$ H13							[g]		
32	45	7	10	32	64	80	16	130	240	<b>174 376</b>	<b>FNC-32</b>
50	65	9	12	45	90	110	25	155	520	<b>174 378</b>	<b>FNC-50</b>

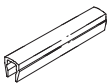
Bestellangaben – Nutabdeckung				Datenblätter → Internet: abp	
	für $\varnothing$	Bemerkung	Teile-Nr.	Typ	PE <sup>1)</sup>
	[mm]				
Nutabdeckung ABP-S					
	32, 50	je 0,5 m	<b>151 680</b>	<b>ABP-5-S</b>	2

1) Packungseinheit in Stück

# Normzylinder DNCM, Wegmesssystem extern

Zubehör



Bestellangaben – Steckverschraubungen			Datenblätter → Internet: quick star		
	für Ø [mm]	Bemerkung	Teile-Nr.	Typ	PE <sup>1)</sup>
	32	zum Anschluss von außertolerierten Druckluftschläuchen	<b>186 098</b>	<b>QS-G<math>\frac{1}{8}</math>-8</b>	10
	50		<b>186 099</b>	<b>QS-G<math>\frac{1}{4}</math>-8</b>	

1) Packungseinheit in Stück

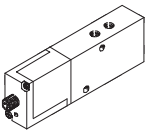
Bestellangaben – Proportional-Wegeventile			Datenblätter → Internet: mpye	
	für Ø [mm]	Hub [mm]	Teile-Nr.	Typ
	für Anwendungen mit Achscontroller SPC200			
	32	100/160/200/250/320	<b>151 692</b>	<b>MPYE-5-<math>\frac{1}{8}</math>-LF-010-B</b>
		400/500	<b>151 693</b>	<b>MPYE-5-<math>\frac{1}{8}</math>-HF-010-B</b>
	50	100/160/200/250/320/400/500	<b>151 693</b>	<b>MPYE-5-<math>\frac{1}{8}</math>-HF-010-B</b>
	für Anwendungen mit Soft Stop Endlagenregler SPC11			
	32	100/160/200/250/320/400	<b>151 692</b>	<b>MPYE-5-<math>\frac{1}{8}</math>-LF-010-B</b>
		500	<b>151 693</b>	<b>MPYE-5-<math>\frac{1}{8}</math>-HF-010-B</b>
	50	100/160/200/250	<b>151 692</b>	<b>MPYE-5-<math>\frac{1}{8}</math>-LF-010-B</b>
		320/400	<b>151 693</b>	<b>MPYE-5-<math>\frac{1}{8}</math>-HF-010-B</b>
		500	<b>151 694</b>	<b>MPYE-5-<math>\frac{1}{4}</math>-010-B</b>

## Bestellangaben – Steckdose

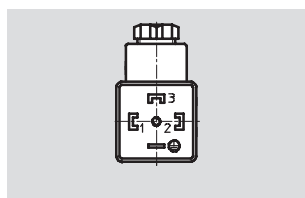

PIN	Steckerbelegung	Bezeichnung	Teile-Nr.	Typ
1	Spannungsversorgung	Steckdose	<b>171 157</b>	<b>MSSD-C-4P</b>
2	Signal			
3	0 V			
PE	PE (gelb), Schirm			

 Hinweis  
Empfohlene Näherungsschalter  
→ Internet: dnc

# Linearantriebe DGCI, mit Wegmesssystem

Merkmale

## Einzelkomponenten zum Positionieren mit Linearantrieb DGCI

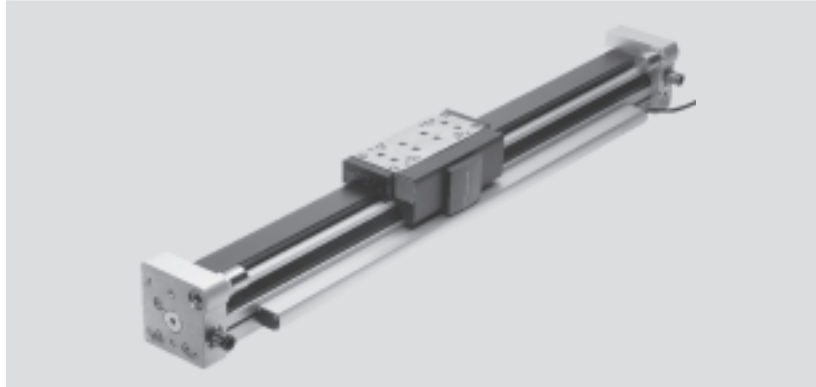

Proportional-Wegeventil  
MPYE-...  
→ Internet: mpye



Soft-Stop → Internet: spc11

Endlagenregler  
SPC11-MTS-AIF-2



Positioniertechnik → Internet: spc

Achsinterface  
SPC-AIF-MTS-2



Achscontroller  
SPC200



## Linearantriebe DGCI, mit Wegmesssystem

Merkmale

**FESTO**

### Auf einen Blick

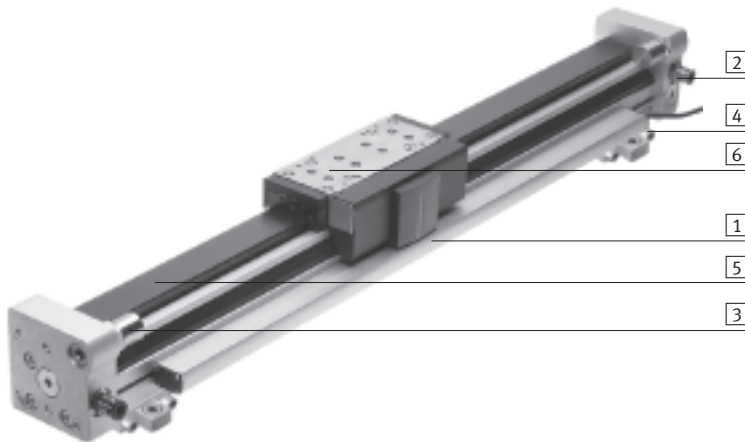

- |   |  |
|---|--|
| <p><b>1</b> Wegmesssystem <span style="float: right;">→46</span></p> <ul style="list-style-type: none"> <li>• Hohe Schutzart IP67</li> <li>• Berührungslos</li> <li>• Absolut messend</li> </ul>  | <p><b>2</b> Druckluftanschlüsse <span style="float: right;">→54</span></p> <ul style="list-style-type: none"> <li>• Wahlweise an 2 Seiten (stirnseitig oder von vorne)</li> <li>• Wahlweise mit Steckverschraubungen, farblich unterschiedlich gekennzeichnet, für einfache und fehlerfreie Verschraubung</li> </ul>   |
| <p><b>3</b> Endanschläge <span style="float: right;">→48</span></p> <ul style="list-style-type: none"> <li>• Metallischer Festanschlag</li> <li>• Stoßdämpfer, fein einstellbar</li> </ul>  | <p><b>4</b> Profilbefestigung <span style="float: right;">→47</span></p> <ul style="list-style-type: none"> <li>• Profilbefestigungen verbleiben bei Demontage des Antriebs auf der Grundplatte. Somit zeitsparender Aus- und Einbau</li> </ul>  |
| <p><b>5</b> Kugelumlauführung <span style="float: right;">→44</span></p> <ul style="list-style-type: none"> <li>• Kolben-Ø 18 ... 63 mm</li> <li>• Hublängen 100 ... 2 000 mm</li> <li>• Führungsspiel = 0 mm</li> <li>• Für mittlere und größere Belastungen</li> <li>• Präzise Montageschnittstelle durch Edelstahlschlitten</li> <li>• Laufverhalten bei Momentenbelastung = sehr gut</li> </ul> | <p><b>6</b> Kugelumlauführung mit geschützter Führung <span style="float: right;">→44</span></p> <ul style="list-style-type: none"> <li>• Kolben-Ø 18 ... 40 mm</li> <li>• Hublängen 100 ... 2 000 mm</li> <li>• Führungsspiel = 0 mm</li> <li>• Die geschützte Führung reinigt die Führungsschiene und schützt die Kugelumlauführung mit Hilfe eines Zusatzabstreifers und einer Schmiereinheit</li> </ul>                            |
| <p><b>–</b> Führungsschne DGC-FA <span style="float: right;">→7</span></p> <ul style="list-style-type: none"> <li>• Ohne Antrieb</li> <li>• Kolben-Ø 8 ... 63 mm</li> <li>• Hublängen 1 ... 5 000 mm</li> <li>• Führungsspiel = 0 mm</li> <li>• Präzise Führung, passend zum DGCI. Kann als Maschinenelement oder als Doppelführung mit DGCI verwendet werden</li> </ul>                            | <p><b>–</b> Führungsschne mit geschützter Führung DGC-FA-GP <span style="float: right;">→7</span></p> <ul style="list-style-type: none"> <li>• Ohne Antrieb</li> <li>• Kolben-Ø 18 ... 63 mm</li> <li>• Hublängen 1 ... 5 000 mm</li> <li>• Führungsspiel = 0 mm</li> <li>• Die geschützte Führung reinigt die Führungsschiene und schützt die Kugelumlauführung mit Hilfe eines Zusatzabstreifers und einer Schmiereinheit</li> </ul> |

# Linearantriebe DGCI, mit Wegmesssystem

Peripherieübersicht

 Hinweis

Antrieb darf nicht ohne Endanschläge oder Stoßdämpfer betrieben werden.

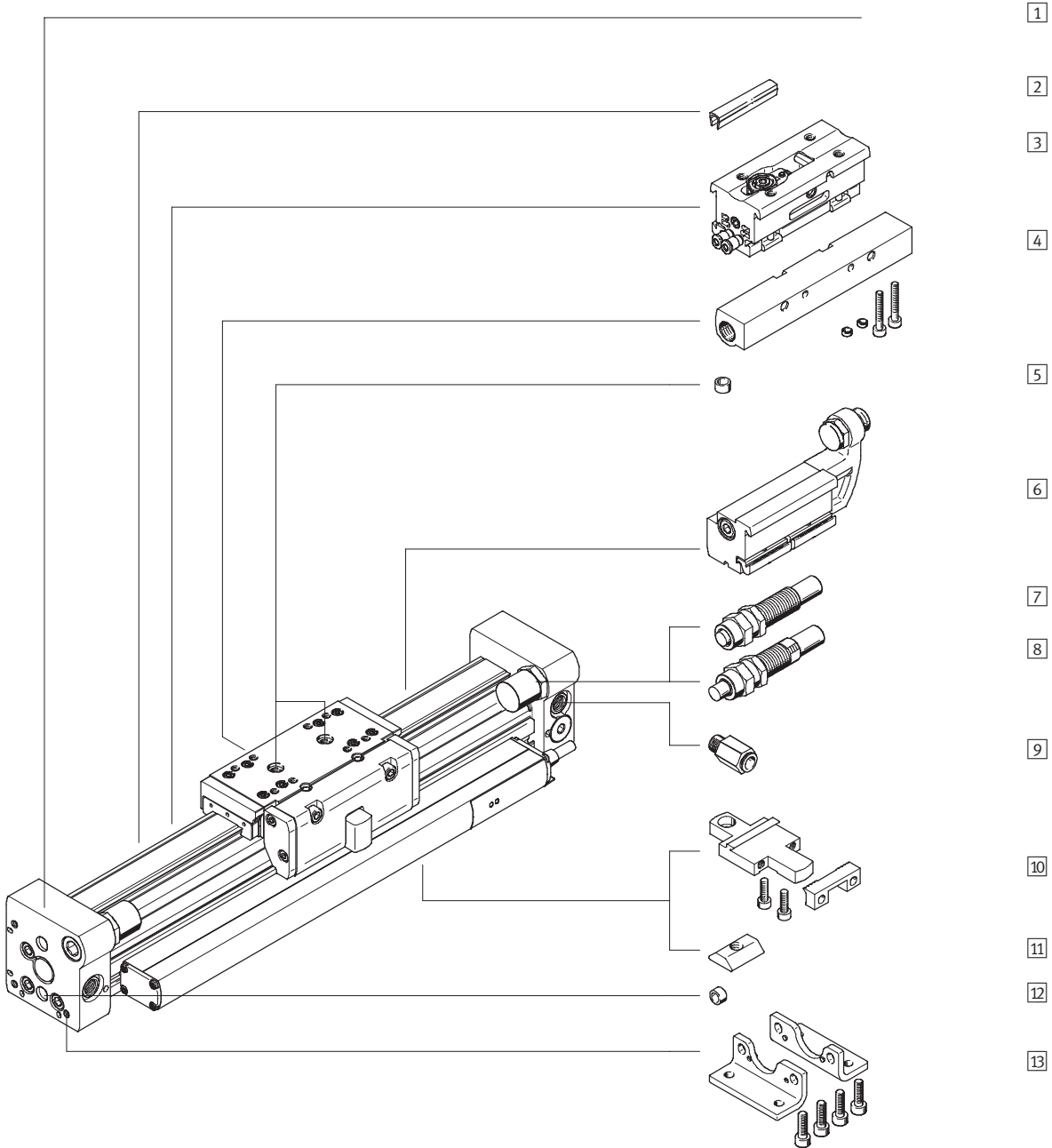

- 1
- 2
- 3
- 4
- 5
- 6
- 7
- 8
- 9
- 10
- 11
- 12
- 13



## Linearantriebe DGCI, mit Wegmesssystem

Peripherieübersicht

Varianten und Zubehör			
Typ	für Kolben-Ø	Kurzbeschreibung	→ Seite/Internet
1) Linearantrieb DGCI-KF	18 ... 63	Linearantrieb ohne Zubehör, Kugelumlauflührung	44
2) Nutabdeckung L	18 ... 63	zum Schutz vor Verschmutzung und Fixierung von Näherungsschalterkabel	64
3) Zwischenposition DADM-DGC	25, 32	ermöglicht Zwischenpositionen mit metallischem Festanschlag. Das Modul ist anbaubar	62
4) Stoßdämpferhalter DADP-DGC	18 ... 63	zur variablen Endlageneinstellung in Verbindung mit dem Anschlag KYC	60
5) Zentrierstift/-hülse <sup>1)</sup> ZBS/ZBH	18 ... 63	zur Zentrierung von Lasten und Anbauteilen am Schlitten	64
6) Anschlag KYC	18 ... 63	zur variablen Endlageneinstellung in Verbindung mit dem Stoßdämpferhalter DADP-DGC	60
7) Stoßdämpfer YSR	18 ... 63	selbsteinstellender, hydraulischer Stoßdämpfer mit Rückstellfeder und linearer Dämpfungskennlinie.	56
8) Stoßdämpfer YSRW	18 ... 63	selbsteinstellender, hydraulischer Stoßdämpfer mit Rückstellfeder und progressiver Dämpfungskennlinie	56
9) Steckverschraubung QS	18 ... 63	zum Anschluss von außertolerierten Druckluftschläuchen	54
10) Profilverfestigung M	18 ... 63	einfache und exakte Befestigungsmöglichkeit über Schwalbenschwanzverbindung.	59
11) Nutenstein B	25 ... 63	zur Befestigung von Anbauteilen	64
12) Zentrierstift/-hülse <sup>1)</sup> ZBS/ZBH	18 ... 63	zur Zentrierung des Antriebs ohne Fußbefestigungen (anwenderspezifisch)	64
13) Fußbefestigung F	18 ... 63	zur Befestigung am Abschlussdeckel	58
– Proportional-Wegeventil MPYE	18 ... 63	regelt die Druckluft und somit die Position des Schlittens	65

1) Im Lieferumfang des Antriebs enthalten

 Hinweis

Zuordnungstabelle von Antrieb und dazugehörigem Proportional-Wegeventil

→ 65

## Linearantriebe DGCI, mit Wegmesssystem

Typenschlüssel

**FESTO**

		DGCI	-	25	-	1000	-	KF	-		-		-		-	
<b>Typ</b>		DGCI	Linearantrieb mit Wegmesssystem													
<b>Kolben-Ø [mm]</b>																
<b>Hub [mm]</b>																
<b>Führung</b>		KF	Kugelumlauführung													
<b>Alternativer Luftanschluss</b>																
-	Steckverschraubung beidseitig, vorne															
QD	Steckverschraubung beidseitig, stirnseitig															
QR	Steckverschraubung einseitig, stirnseitig, rechts															
Q	Gewindeanschluss, stirnseitig offen, vorne verschlossen															
<b>Schlitten</b>																
GP	geschützte Kugelumlauführung															
<b>Zusatzschlitten</b>																
KL	Zusatzschlitten links															
KR	Zusatzschlitten rechts															
<b>Dämpfung</b>																
-	justierbarer, mechanischer Anschlag ohne Dämpfung															
YSR	Stoßdämpfer, selbsteinstellend															
YSRW	Stoßdämpfer, selbsteinstellend, progressiv															

## Linearantriebe DGCI, mit Wegmesssystem

Typenschlüssel

**FESTO**



		ZUB	F		2B	
<b>Zubehör</b>						
ZUB	Zubehör lose beigelegt					
<b>Befestigungsart</b>						
F	Fußbefestigung					
M	Profilbefestigung					
<b>Nutabdeckung</b>						
...L	für Sensornut					
<b>Nutenstein</b>						
...B	für Befestigungsnut					
<b>Bedienungsanleitung</b>						
O	ausdrücklicher Verzicht auf die Bedienungsanleitung					

## Linearantriebe DGCI, mit Wegmesssystem

Datenblatt

**FESTO**

Funktion

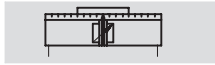

- Reparaturservice

- [www.festo.com](http://www.festo.com)



- Durchmesser  
18 ... 63 mm
- Hublänge  
100 ... 2 000 mm

Allgemeine Technische Daten					
Kolben-Ø	18	25	32	40	63
Konstruktiver Aufbau	kolbenstangenloser Linearantrieb mit Wegmesssystem				
Funktionsweise	doppeltwirkend				
Mitnahmeprinzip	Schlitzzylinder, mechanisch gekoppelt				
Führung	externe Kugelumlauführung				
Einbaulage	beliebig				
Befestigungsart	Profilbefestigung				
	Fußbefestigung				
	Direktbefestigung				
Pneumatischer Anschluss	M5	G $\frac{1}{8}$	G $\frac{1}{4}$	G $\frac{3}{8}$	
Dämpfung → 47	<ul style="list-style-type: none"> <li>• mit metallischem Festanschlag</li> <li>• optional mit Stoßdämpfer, beidseitig selbsteinstellend</li> </ul>				
Positionserkennung	mit Wegmesssystem				
Messprinzip (Wegmesssystem)	digital, magnetostruktiv, berührungslos und absolutmessend				
Hub <sup>1)</sup> [mm]	100, 160, 225, 300, 360, 450, 500, 600, 750, 850, 1 000, 1 250, 1 750, 2 000				
Geschützte Ausführung	optional				-
Max. Geschwindigkeit <sup>2)</sup> [m/s]	5				
Hubtoleranz [mm]	0 ... 2,5				

1) In Verbindung mit SPC200 Hubreduzierung beachten

2) Gilt nur beim Positionieren mit Achscontroller SPC200 und Endlagenregler SPC11. Ansonsten ist eine maximale Geschwindigkeit von 3 m/s zugelassen.

Betriebs- und Umweltbedingungen					
Kolben-Ø	18	25	32	40	63
Betriebsdruck [bar]	2 ... 8			1,5 ... 8	
Betriebsmedium	Druckluft gefiltert und ungeölt, Filterfeinheit 5 µm				
Umgebungstemperatur [°C]	-10 ... +60				
Schwingfestigkeit nach DIN/IEC 68 Teil 2-6	bei 10 ... 58 Hz: 0,15 mm				
	bei 58 ... 150 Hz: 2G				
Dauerschock-Festigkeit nach DIN/IEC 68 Teil 2-27	Halbsinus 15g, 11 ms				
CE-Zeichen (siehe Konformitätserklärung)	nach EU-EMV-Richtlinie				
Zulassung	C-Tick				
Schutzart (Messsystem)	IP67				
Korrosionsbeständigkeit KBK <sup>1)</sup>	1				

1) Korrosionsbeständigkeitsklasse 1 nach Festo Norm 940 070

Bauteile mit geringer Korrosionsbeanspruchung. Transport- und Lagerschutz. Teile ohne vorrangig dekorative Anforderung an die Oberfläche z. B. im nicht sichtbaren Innenbereich oder hinter Abdeckungen.

Kräfte [N] und Aufprallenergie [Nm]					
Kolben-Ø	18	25	32	40	63
Theoretische Kraft bei 6 bar	153	295	483	754	1 870
Aufprallenergie in den Endlagen	mit Festanschlag	0,4	0,5	0,7	0,7
	mit Stoßdämpfer YSR/YSRW	→ 47			

## Linearantriebe DGCI, mit Wegmesssystem

Datenblatt

**FESTO**

Positioniereigenschaften mit Achscontroller SPC200						
Kolben-Ø		18	25	32	40	63
Wiederholgenauigkeit	[mm]	→ 46				
Einbaulage		beliebig				
Kleinste Massenlast, horizontal <sup>1)</sup>	[kg]	1	2	3	5	12
Größte Massenlast, horizontal <sup>1)</sup>	[kg]	15	30	50	75	180
Kleinste Massenlast, vertikal <sup>1)</sup>	[kg]	1	2	3	5	12
Größte Massenlast, vertikal <sup>1)</sup>	[kg]	5	10	15	25	60
Min. Verfahrgeschwindigkeit	[m/s]	0,05				
Max. Verfahrgeschwindigkeit	[m/s]	5				3
Typ. Positionierzeit Langhub <sup>2)</sup>	[s]	0,75/1,15	0,65/1,00	0,65/1,05	0,70/1,05	1,05/1,20
Typ. Positionierzeit Kurzhub <sup>3)</sup>	[s]	0,38/0,65	0,38/0,60	0,38/0,60	0,38/0,60	0,65/0,65
Kleinster Positionierhub <sup>4)</sup>	[%]	3				
Hubreduzierung <sup>5)</sup>	[mm]	20	25	25	35	35
Empfohlenes Proportional-Wegeventil		→ 65				

- 1) Massenlast = Nutzlast + Masse aller beweglichen Teile am Antrieb
- 2) Bei 6 bar, horizontale Einbaulage, DGCI-XX-1000, 800 mm Fahrweg bei min./max. Masse
- 3) Bei 6 bar, horizontale Einbaulage, DGCI-XX-1000, 100 mm Fahrweg bei min./max. Masse
- 4) Bezogen auf den Maximalhub des Antriebes, aber nie mehr als 20 mm.
- 5) Die Hubreduzierung ist auf jeder Seite des Antriebes einzuhalten, der max. positionierbare Hub beträgt damit: Hub – 2x Hubreduzierung

Positioniereigenschaften mit Endlagenregler SPC11						
Kolben-Ø		18	25	32	40	63
Wiederholgenauigkeit einer Zwischenposition	[mm]	±2				
Einbaulage		beliebig				
Kleinste Massenlast, horizontal <sup>1)</sup>	[kg]	1	2	3	5	12
Größte Massenlast, horizontal <sup>1)</sup>	[kg]	15	30	50	75	180
Kleinste Massenlast, vertikal <sup>1)</sup>	[kg]	1	2	3	5	12
Größte Massenlast, vertikal <sup>1)</sup>	[kg]	5	10	15	25	60
Verfahrzeit	[s]	→ Auslegungssoftware SoftStop: → <a href="http://www.festo.com">www.festo.com</a>				
Empfohlenes Proportional-Wegeventil		→ 65				

- 1) Massenlast = Nutzlast + Masse aller beweglichen Teile am Antrieb

Gewichte [g]						
Kolben-Ø		18	25	32	40	63
Grundgewicht bei 0 mm Hub		1 200	2 400	3 100	7 300	22 500
Gewichtszuschlag pro 10 mm Hub		38	56	81	124	243
Bewegte Masse		360	770	1 170	2 360	8 200
Bewegte Masse Zusatzschlitten		300	650	950	2 000	5 600

### Werkstoffe

Funktionsschnitt

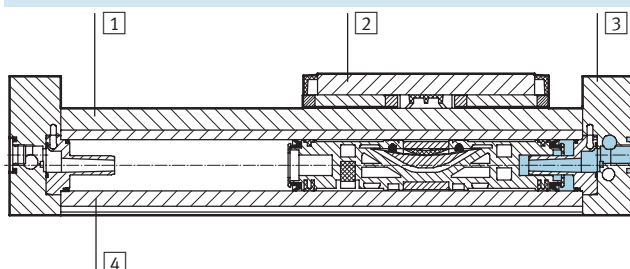

Linearantriebe	
1	Führungsschiene Stahl, hochlegiert
2	Schlitten Stahl, hochlegiert
3	Abschlussdeckel Aluminium, eloxiert
4	Zylinderprofil, Gehäuse Aluminium, eloxiert
-	Dichtungen, Dichtband Polyurethan
-	Führungsband, Schutzabstreifer, Umlenkung Polyacetal
-	Abdeckung Polyacetal; Polyamid; Aluminium, Pulver beschichtet
-	Wegmesssystem Aluminium, eloxiert; Polyphthalamide, glasfaserverstärkt
-	Kabel Polyurethan
-	Werkstoffhinweis Kupfer-, PTFE- und silikonefrei

# Linearantriebe DGCI, mit Wegmesssystem

Datenblatt

Elektrische Daten Wegmesssystem		
Linearität	[%]	±0,02 F.S. (min. ±50µm)
Auflösung	[mm]	≤0,01
Schnittstelle		CAN nach ISO/DIS 11898
Spannungsversorgung	[V DC]	24 (±25%)
Stromaufnahme	[mA]	100 typ.
Max. Temperaturkoeffizient	[ppm/°K]	15
Elektrischer Anschluss		Kabel mit 5-poligem Stecker, runde Bauform M9
Kabellänge	[m]	1,5
Kabelqualität		schleppkettentauglich

## Pinbelegung Stecker Wegmesssystem

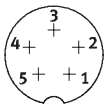

Pin	Funktion
1	24 V
2	-
3	0 V

Pin	Funktion
4	CAN_H
5	CAN_L
-	Schirm

## Wiederholgenauigkeit x in Abhängigkeit vom Hub l

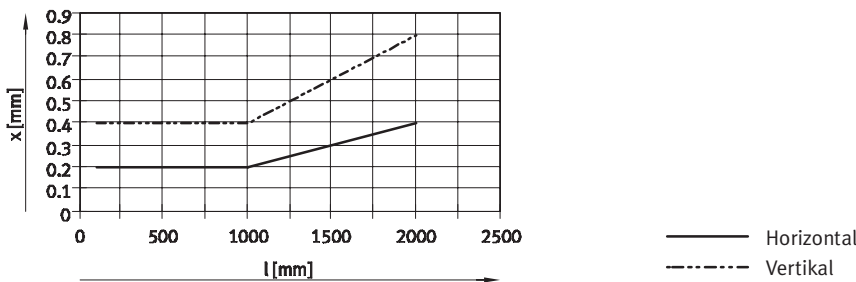

## Belastungskennwerte für Linearantrieb mit Kugelumlauführung und Führung

Die angegebenen Kräfte und Momente beziehen sich auf die Schlittenoberfläche und Mitte des Schlittens.

Sie dürfen im dynamischen Betrieb nicht überschritten werden. Dabei muss besonders auf den Abbremsvorgang geachtet werden.

Wirken gleichzeitig mehrere der unten genannten Kräfte und Momente auf den Antrieb, müssen neben den angeführten Maximalbelastungen folgende Gleichung erfüllt werden:

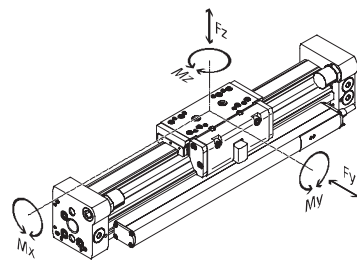

$$\frac{F_y}{F_{y_{max}}} + \frac{F_z}{F_{z_{max}}} + \frac{M_x}{M_{x_{max}}} + \frac{M_y}{M_{y_{max}}} + \frac{M_z}{M_{z_{max}}} \leq 1$$

GP – geschützte Führung

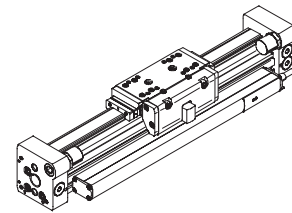

Hinweis

Um Verspannungen im Schlitten zu vermeiden, ist bei den Auflageflächen der Anbauteile eine Ebenheit von 0,01 mm einzuhalten:

Zulässige Kräfte und Momente						
Kolben-Ø		18	25	32	40	63
F <sub>y</sub> max.	[N]	1 850	3 050	3 310	6 890	15 200
F <sub>z</sub> max.	[N]	1 850	3 050	3 310	6 890	15 200
M <sub>x</sub> max.	[Nm]	16	36	54	144	529
M <sub>y</sub> max.	[Nm]	51	97	150	380	1 157
M <sub>z</sub> max.	[Nm]	51	97	150	380	1 157

# Linearantriebe DGCI, mit Wegmesssystem

Datenblatt

**FESTO**

## Anzahl Profilbefestigungen MUC in Abhängigkeit der Gesamtlänge

Zu große Abstände zwischen den Profilbefestigungen können die Positioniergenauigkeit reduzieren. Die folgende Tabelle zeigt die erforderliche Mindestanzahl an Profil- und Fußbefestigungen.

Hub [mm]	Anzahl der Befestigungselemente		
	Bestellcode M		Bestellcode F
	Profilbefestigung	Fußbefestigung + Profilbefestigung	
100 ... 400	2	2	0
401 ... 600	2	2	1
601 ... 1 200	3	2	1
1 201 ... 1 400	3	2	2
1 401 ... 2 000	4	2	2

## Maximal zulässige Kolbengeschwindigkeit mit Stoßdämpfer v in Abhängigkeit von der Nutzlast m

Kolben-Ø 18 ... 63 mit YSR-Dämpfung

Kolben-Ø 18 ... 63 mit YSRW-Dämpfung

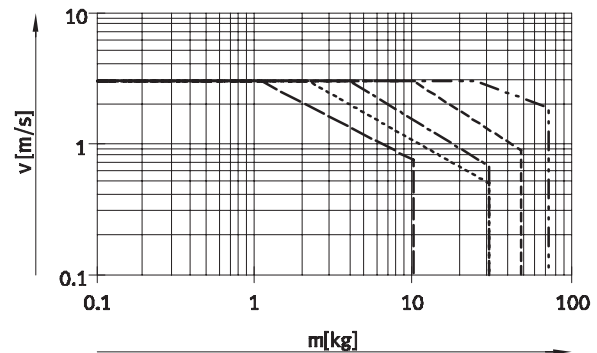
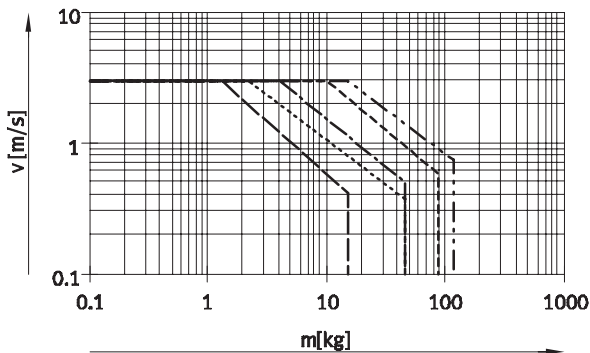

- Ø 18
- Ø 25
- · - · Ø 32
- - - - Ø 40
- - - - Ø 63

 Hinweis

Diese Angaben stellen die erreichbaren Maximalwerte dar. In der Praxis können diese Werte je

nach Masse der Nutzlast schwanken.

## Arbeitsbereich der Dämpfung

Die Dämpfung in den Endlagen ist so einzustellen, dass ein stoßfreier Betrieb gewährleistet ist. Liegen die Betriebsbedingungen außerhalb des zulässigen Berei-

ches, ist die bewegte Masse durch geeignete Vorrichtungen (Stoßdämpfer, Anschläge u.s.w.), möglichst im Massenschwerpunkt, abzufangen.

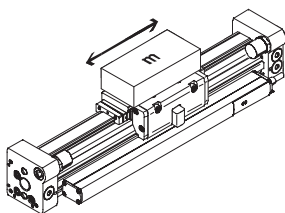

Die Angaben gelten bei horizontale Einbaulage:

Kolben-Ø	18	25	32	40	63
Abstand $r_{max}$ [mm]	35	50	50	50	50

# Linearantriebe DGCI, mit Wegmesssystem

Datenblatt

**Abmessungen**

Download CAD-Daten → [www.festo.com](http://www.festo.com)

Ø 18 ... 63

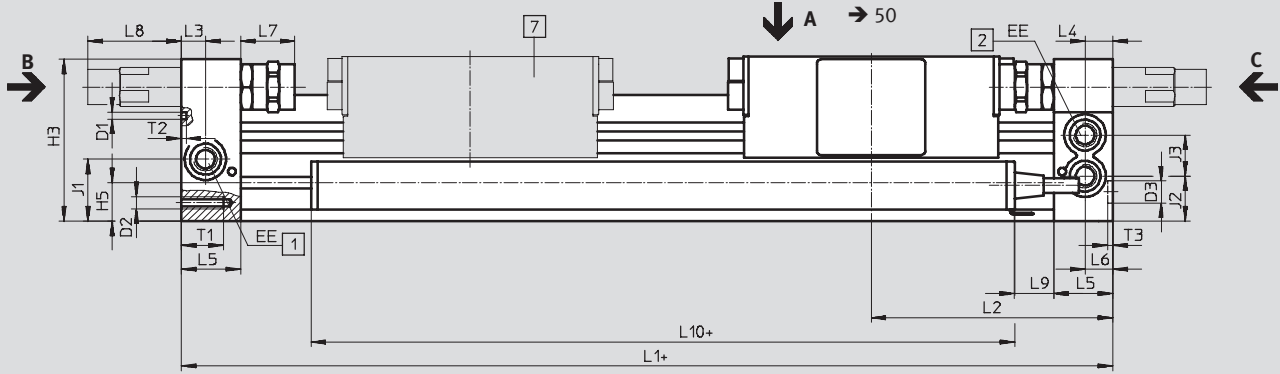

**Ansicht C**

Ø 18 ... 40

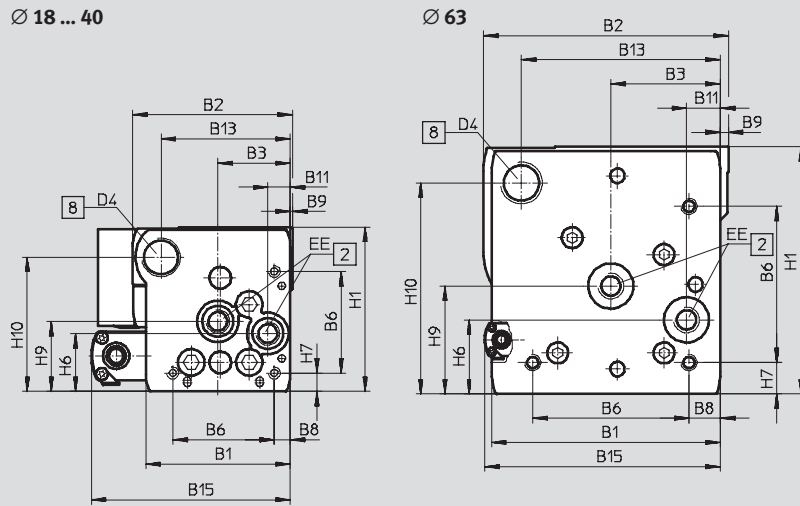

**Ansicht B**

Ø 18

Ø 25 ... 40

Ø 18 ... 40

Ø 63

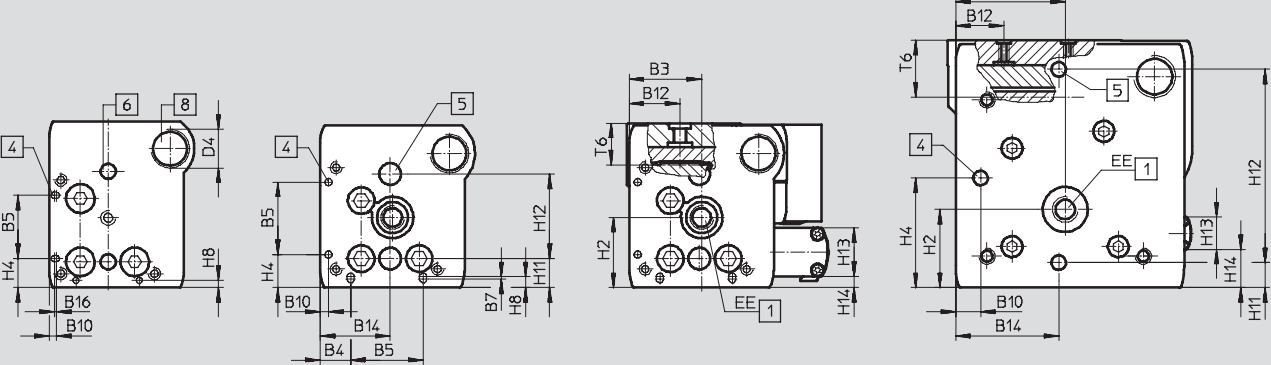

+ zuzüglich Hublänge  
 1 Druckluftanschluss wahlweise an 2 Seiten (stirnseitig oder von vorne)

2 Druckluftanschluss wahlweise an 2 Seiten für einseitigen Druckluftanschluss (stirnseitig oder von vorne)

4 Fixierbohrung für Fußbefestigung HPC  
 5 Bohrung für Zentrierstift ZBS

6 Bohrung für Zentrierhülse ZBH  
 7 Zusatzschlitten  
 8 Gewinde für Endanschlag



## Linearantriebe DGCI, mit Wegmesssystem

**FESTO**

Datenblatt

∅	B1	B2	B3	B4	B5	B6	B7	B8	B9	B10	B11	B12
[mm]				±0,1	±0,05			±0,1				
18	44,5	49,9	19,5	8,8	21	31	–	3,8	1	2,4	5,5	15,5
25	59,8	66	30	12,65	30	42	1	6,65	1	3,5	9,3	21
32	73	79	38,5	5,7	63,1	57,5	–	8,5	1,5	14	14,9	18
40	91	98,5	45	17,2	55	65	–	12,2	2	8	16,5	24,8
63	142	149	68	–	–	97	–	19,5	5	15,5	21	30

∅	B13	B14	B15	B16	D1	D2	D3	D4	EE	H1	H2	H3
[mm]		±0,05			∅		∅					
					H7							
18	39	19,5	68,3	0,8	2±0,05	M4	5	M12x1	M5	56,3	23,1	55
25	53	29	82,4	–	3±0,05	M5	9	M16x1	G $\frac{1}{8}$	68	29	67
32	65	38,5	97,8	–	3±0,05	M6	9	M16x1	G $\frac{1}{8}$	78,5	30	77
40	80,5	45	110,3	–	4±0,05	M6	9	M22x1,5	G $\frac{1}{4}$	99,5	41,5	97,5
63	123,5	68	146,3	–	9H7	M10	9	M26x1,5	G $\frac{3}{8}$	153,5	48,5	151

∅	H4	H5	H6	H7	H8	H9	H10	H11	H12	H13	H14	J1	J2
[mm]	±0,1								±0,05				
18	9,6	13,4	20	4,6	2,4	25,2	46	8,5±0,15	30	20	2,3	20	16,5
25	13,65	15,8	24	7,65	4,5	29	55,5	12±0,15	35	20	4,7	26,1	18,6
32	5,7	17	27,7	8,5	14	35,2	63,8	11,45±0,15	50	20	5,9	30	22
40	17,2	25	36,5	12,2	8	44	81,5	15±0,15	60	20	13,9	35	26
63	68	34,8	46	19,5	–	67	131	15,5±0,2	120	20	23,7	41,5	39,5

∅	J3	L1		L2		L3	L4	L5	L6	L7		
		KF	KF-GP	KF	KF-GP					KF	KF-GP	KF-YSR(W)
[mm]		+0,9/–0,2	+0,9/–0,2									
18	11	150	157	74,5	78	5,7	5,8	15	5,5	14,5 ... 16,5	18 ... 20	14,5 ... 34,5
25	17	200	205	100	102,5	10,5	10,6	24,5	10,6	22,5 ... 26,5	25 ... 29	22,5 ... 47,5
32	18,5	250	250	124,8	124,8	14,5	14,5	30,5	14,5	27,3 ... 32,3	27,3 ... 32,3	27,3 ... 52,3
40	26	300	312	150	156	14,6	14,6	33,5	14,6	31 ... 36	37 ... 42	31 ... 56
63	31,5	400	–	200	–	20	20	44	20	41 ... 46	–	41 ... 76

∅	L8		L9		L10	T1	T2	T3	T6	Hubtoleranz
	YSR	YSRW	KF	KF-GP						
[mm]			±0,2	±0,2	max.			+0,2		
18	29,9	32,6	–	3,5	119	9	2	3,1	15	0 ... 2,5
25	35,6	38,6	16,3	18,8	119	17,5	2	2,1	17,3	
32	19,5	28	35,3	35,3	119	15	2	2,1	20	
40	38,5	43,5	57,5	63,5	119	20	2	2,1	25,7	
63	38,3	48,3	97	–	119	27,5	2,1 <sup>+0,2</sup>	2,1	36,1	

 Hinweis

Aus Gründen der Funktions-sicherheit des Wegmesssystems und der Stabilität des Linearantriebs DGCI darf der Abstand L7 die Werte aus der Tabelle nicht unterschreiten.

# Linearantriebe DGCI, mit Wegmesssystem

Datenblatt

## Abmessungen

Download CAD-Daten → [www.festo.com](http://www.festo.com)

### Schlitten

Ø 18

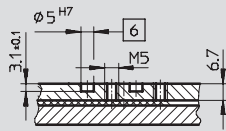

Ansicht A

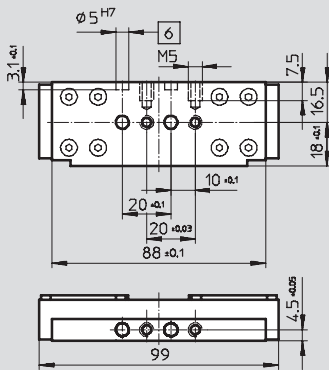

Ø 25

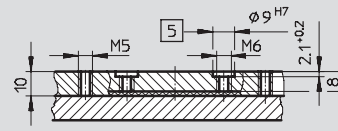

Ansicht A

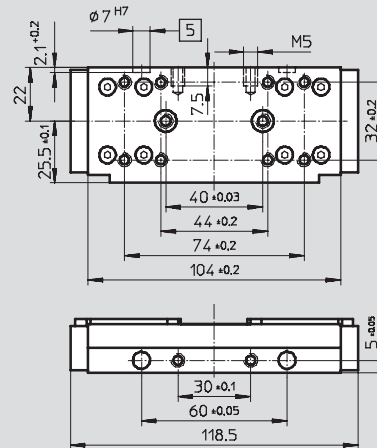

Ø 32

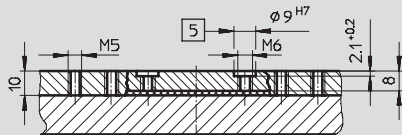

Ansicht A

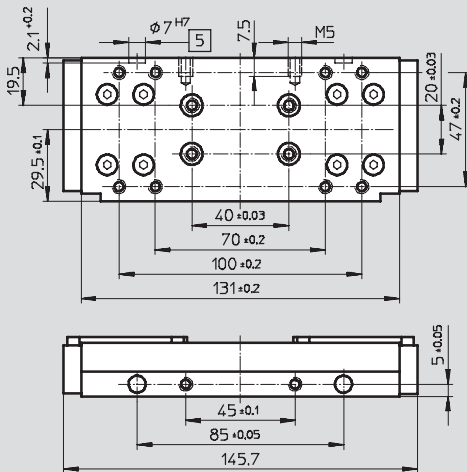

Ø 40

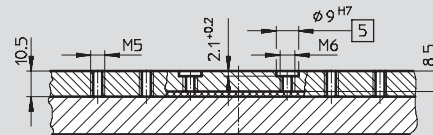

Ansicht A

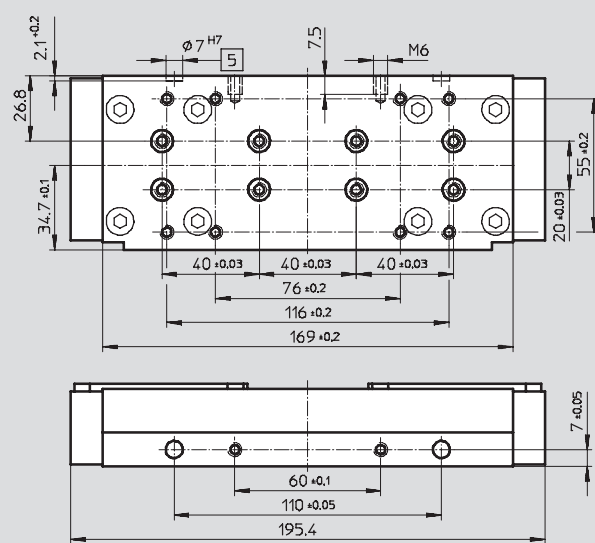

- 5 Bohrung für Zentrierhülse  
ZBH
- 6 Bohrung für Zentrierstift  
ZBS

# Linearantriebe DGCI, mit Wegmesssystem

Datenblatt

## Abmessungen

Download CAD-Daten → [www.festo.com](http://www.festo.com)

Schlitten

∅ 63

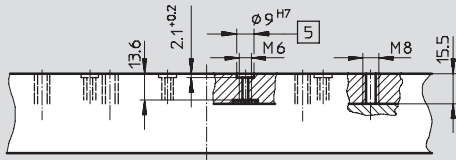

Ansicht A

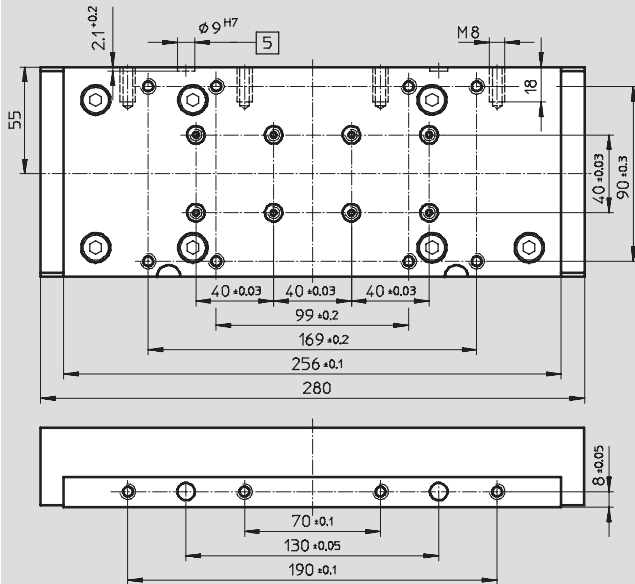

- 5 Bohrung für Zentrierhülse  
ZBH
- 6 Bohrung für Zentrierstift  
ZBS

## Profilrohr

∅ 18



∅ 25

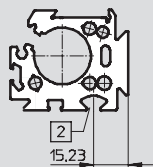

∅ 32

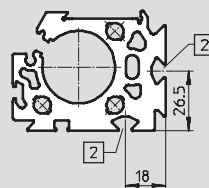

∅ 40

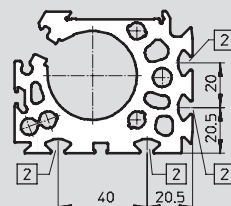

∅ 63

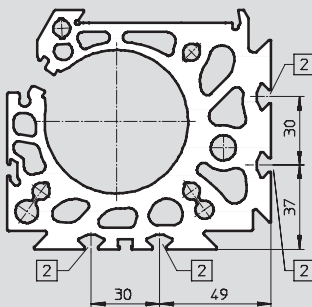

- 2 Befestigungsnut für Nutenstein

# Linearantriebe DGCI, mit Wegmesssystem

Datenblatt

**Abmessungen**

Download CAD-Daten → [www.festo.com](http://www.festo.com)

Schlitten, Variante GP – geschützte Kugelumlaufführung

Ø 18

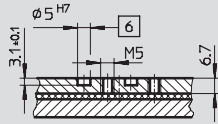

Ansicht A

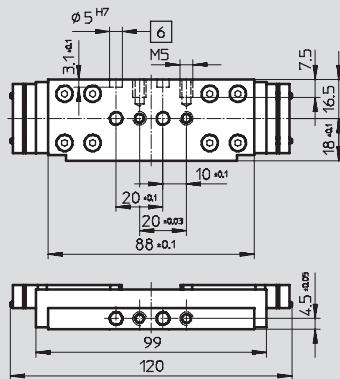

Ø 25

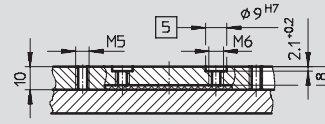

Ansicht A

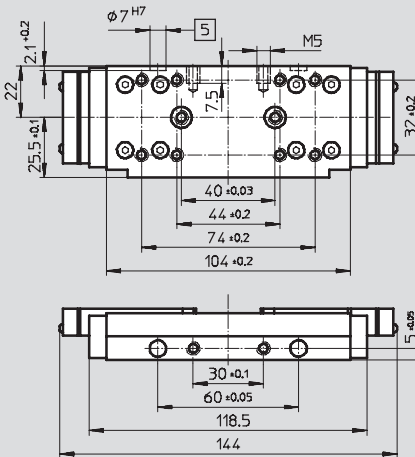

Ø 32

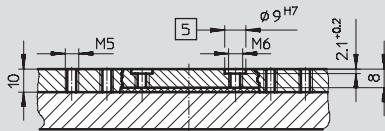

Ansicht A

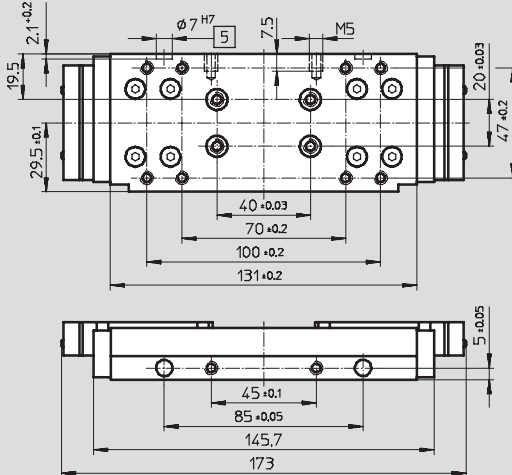

Ø 40

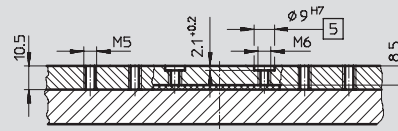

Ansicht A

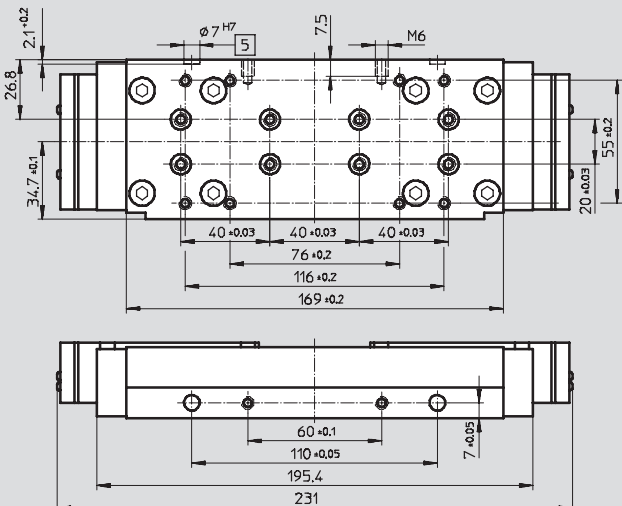

- [5] Bohrung für Zentrierhülse  
ZBH
- [6] Bohrung für Zentrierstift  
ZBS

## Linearantriebe DGCI, mit Wegmesssystem

Bestellangaben – Produktbaukasten

**FESTO**

### Bestellcode

Mindestangaben/Optionen

 Hinweis

Antrieb darf nicht ohne End-  
anschläge oder Stoßdämpfer  
betrieben werden.

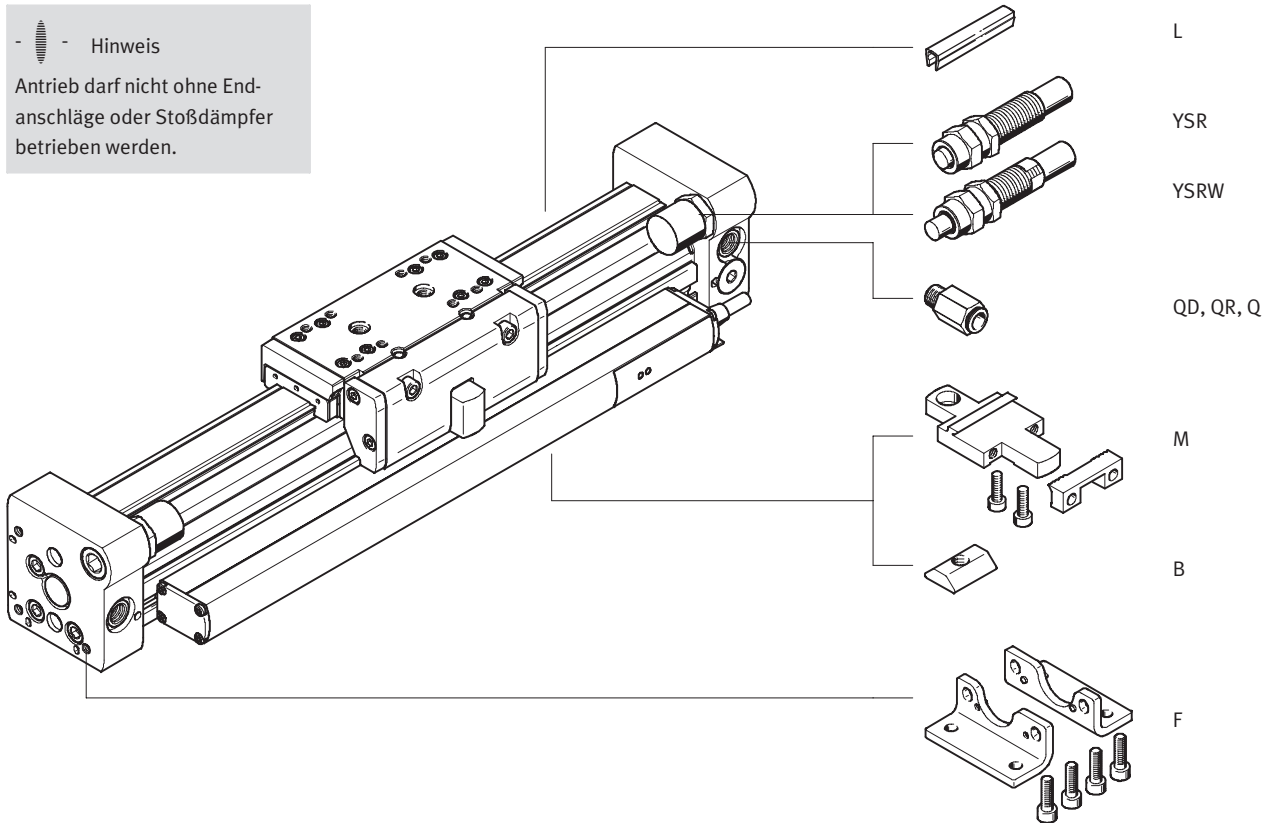

## Linearantriebe DGCI, mit Wegmesssystem

Bestellangaben – Produktbaukasten

**FESTO**

### Bestellcode – Alternativer Druckluftanschluss

Bei Bestellung des Linearantriebs stehen vier verschiedene Druckluftanschlussmöglichkeiten zur Auswahl (siehe unten). Um die Inbetriebnahme zu erleichtern, wird der Linearantrieb

mit verschiedenfarbigen Steckverschraubungen (schwarzer oder blauer Lösering) und bei der

Variante DGCI-...Q ohne Steckverschraubungen geliefert.

Steckverschraubung beidseitig vorne (Standard)  
DGCI-...

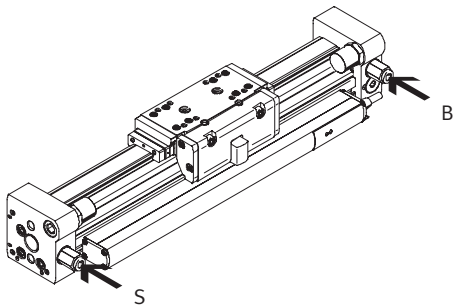

Steckverschraubung beidseitig stirnseitig  
DGCI-...-QD

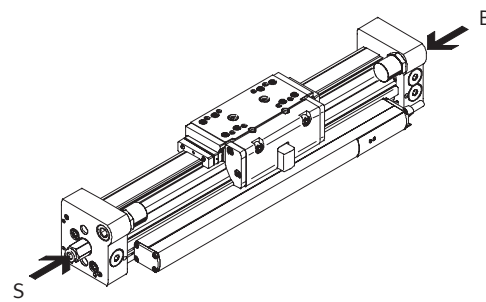

Steckverschraubung einseitig stirnseitig  
DGCI-...-QR

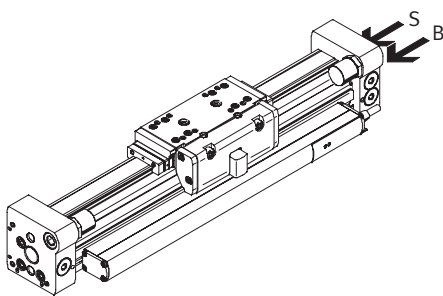

Ohne Steckverschraubung, stirnseitig offen  
DGCI-...Q

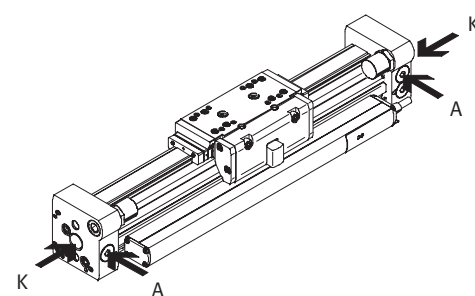

- Hinweis

Einseitige Druckluftversorgung wird nur bis zu einen Hub von 600 mm empfohlen.

### Bewegungsrichtung des Schlittens:

S Nach rechts: Verschraubung mit schwarzem Lösering  
B Nach links: Verschraubung mit blauem Lösering

### Alternative Anschlussmöglichkeit

K Druckluftanschlüsse offen  
A Druckluftanschlüsse verschlossen

## Linearantriebe DGCI, mit Wegmesssystem

Bestellangaben – Produktbaukasten

### Bestellcode

KL/KR – Mit Zusatzschlitten

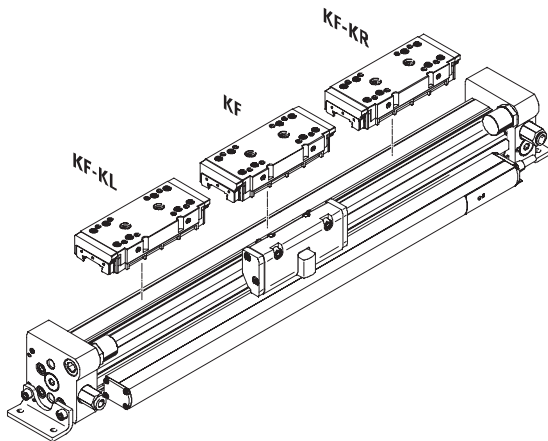

GP – Mit geschützter Kugelumlaufführung

 Hinweis

Bei der Variante mit GP dürfen in den Abschlussdeckeln nur Festanschläge verwendet werden. Der Einsatz von Stoßdämpfern ist nur in Verbindung mit dem Stoßdämpferhalter DADP-DGC zulässig.

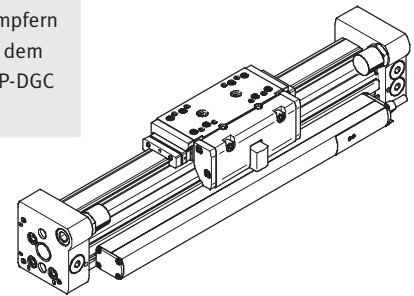

### Nutzhubreduzierung bei Bestellung eines Zusatzschlittens KL oder KR

Bei einem Linearantrieb DGCI mit Zusatzschlitten reduziert sich der Nutzhub um die Länge des Zusatzschlittens und den Abstand zwischen beiden Schlitten.

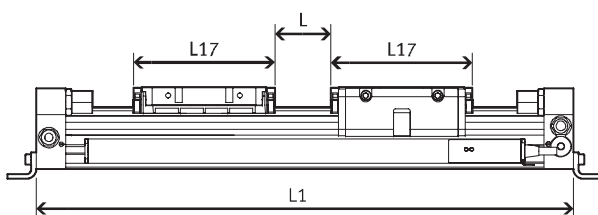

Ø [mm]	L17	
	DGCI-...-KF	DGCI-...-KF-...-GP
18	99	120
25	118,5	144
32	145,7	173
40	195,4	231
63	280	–

Gegeben:

DGCI-18-500-...

L = 20 mm

L17 = 99 mm

Der Nutzhub reduziert sich auf

381 mm = 500 mm – 20 mm – 99 mm

# Linearantriebe DGCI, mit Wegmesssystem

Bestellangaben – Produktbaukasten

M Mindestangaben					O Optionen →
Baukasten-Nr.	Funktion	Kolben-Ø	Hub	Führung	Alternativer Luftanschluss
544 425	DGCI	18	100, 160, 225, 300,	KF	–
544 426		25	360, 450, 500, 600,		QD
544 427		32	750, 850, 1 000,		QR
544 428		40	1 250, 1 500, 1 750,		Q
544 429		63	2 000		
<b>Bestellbeispiel</b>	<b>DGCI</b>	–	–	<b>KF</b>	–

Bestelltable									
Baugröße	18	25	32	40	63	Bedingungen	Code	Eintrag Code	
M Baukasten-Nr.	<b>544 425</b>	<b>544 426</b>	<b>544 427</b>	<b>544 428</b>	<b>544 429</b>				
Funktion	Linearantrieb mit Wegmesssystem						<b>DGCI</b>	DGCI	
Kolben-Ø [mm]	18	25	32	40	63		–...		
Hub [mm]	100, 160, 225, 300, 360, 450, 500, 600, 750, 850, 1 000, 1 250, 1 500, 1 750, 2 000							–...	
Führung	Kugelumlauführung						<b>-KF</b>	-KF	
O Alternativer Luftanschluss	Steckverschraubung beidseitig, vorne (Standard)								
	Steckverschraubung beidseitig, stirnseitig							<b>-QD</b>	
	Steckverschraubung einseitig, stirnseitig, rechts						1	<b>-QR</b>	
	Gewindeanschluss (stirnseitig offen, vorne verschlossen)							<b>-Q</b>	
	M5	G <sup>1</sup> / <sub>8</sub>	G <sup>1</sup> / <sub>8</sub>	G <sup>1</sup> / <sub>4</sub>	G <sup>3</sup> / <sub>8</sub>				

1 QR Nur für Hub 100 ... 600 mm

**Übertrag Bestellcode**



# Linearantriebe DGCI, mit Wegmesssystem

Bestellangaben – Produktbaukasten

**FESTO**

→ <input type="checkbox"/> Optionen								
Schlitten	Zusatzschlitten links	Zusatzschlitten rechts	Dämpfung	Zubehör	Befestigungsart	Nutabdeckung Sensornut	Nutenstein Befestigungsnut	Anwenderdokumentation
GP	KL	KR	– YSR YSRW	ZUB	F M	...L	...B	0
-	-	-	-	<b>ZUB</b>	-	-	-	-

Bestelltablelle										
Baugröße	18	25	32	40	63	Bedingungen	Code		Eintrag Code	
↓ Schlitten	geschützte Kugelumlauführung					-	<input type="checkbox"/> 2	<b>-GP</b>		
<input type="checkbox"/> Zusatzschlitten links	Zusatzschlitten Standard, links						<input type="checkbox"/> 3	<b>-KL</b>		
Zusatzschlitten rechts	Zusatzschlitten Standard, rechts						<input type="checkbox"/> 3	<b>-KR</b>		
Dämpfung	Justierbarer, mechanischer Anschlag ohne Dämpfung (Standard)									
	Stoßdämpfer, selbsteinstellend							<b>-YSR</b>		
	Stoßdämpfer, selbsteinstellend, progressiv							<b>-YSRW</b>		
Zubehör								<b>ZUB-</b>		ZUB-
Befestigungsart	Fußbefestigung (beinhaltet abhängig vom Hub 0 ... 2 Profibefestigungen)						<input type="checkbox"/> 4	<b>F</b>		
	Profibefestigung (abhängig vom Hub 2 ... 4 Stück)						<input type="checkbox"/> 4	<b>M</b>		
Nutabdeckung Sensornut	1 ... 9							<b>...L</b>		
Nutenstein Befestigungsnut	-	1 ... 9						<b>...B</b>		
Anwenderdokumentation	Ausdrücklicher Verzicht auf die Bedienungsanleitung, weil bereits vorhanden (Bedienungsanleitung im pdf-Format kostenfrei im Internet unter <a href="http://www.festo.com">http://www.festo.com</a> )							<b>O</b>		

- GP** Nicht in Verbindung mit YSR und YSRW
- KL, KR** Bei einem Linearantrieb DGCI mit Zusatzschlitten (KL, KR) reduziert sich der Nuthub pro Zusatzschlitten um das Maß in der Tabelle → 55 zuzüglich des Montageabstandes zwischen den Schlitten
- F, M** Zuordnungstabelle → 47

**Übertrag Bestellcode**

-  -  -  -  - **ZUB** -  -  -  -  -

## Linearantriebe DGCI, mit Wegmesssystem

Zubehör

**FESTO**

**Fußbefestigung HPC**  
(Bestellcode: F)

Werkstoff:  
Stahl, verzinkt

 Hinweis

Ab einem Hub von 400 mm werden zusätzlich Profilbefestigungen MUC benötigt → 47.

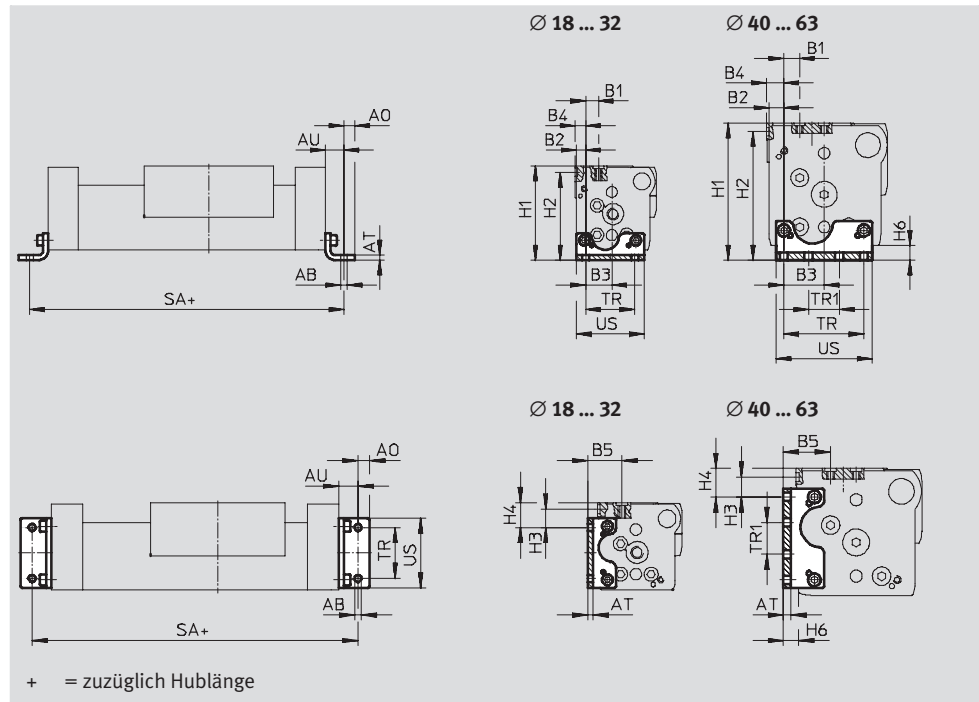

### Abmessungen und Bestellangaben

für Ø	AB	AO	AT	AU	B1	B2	B3
[mm]	Ø						
18	5,5	6,75	3	13,25	11,2	4,3	15,2
25	5,5	9	4	15	13,35	7,65	22,35
32	6,6	10	5	19	9	9	29,5
40	6,6	10	6	20	12,6	12,2	32,8
63	11	13,5	8	28	17,5	12,5	55,5

für Ø	B4	B5	H1	H2	H3	H4
[mm]						
18	5,3	23,2	64	59,5	16	21,5
25	8,65	29,5	76,5	71,5	14,35	19,35
32	10,5	27	87,5	82,5	8	13
40	14,2	36,8	111,5	104,5	15,3	22,3
63	17,5	49	172,5	164,5	22	30

für Ø	H6	SA	TR	TR1	US	Gewicht	Teile-Nr.	Typ
[mm]		+0,9/-0,2	±0,1	±0,1		[g]		
18	7,7	176,5	30	-	38,6	58	<b>533 667</b>	<b>HPC-18</b>
25	8,5	230	40	-	55	131	<b>533 668</b>	<b>HPC-25</b>
32	9	288	56,5	19,5	68	239	<b>533 669</b>	<b>HPC-32</b>
40	12	340	65	25	78	348	<b>533 670</b>	<b>HPC-40</b>
63	19	456	111	39	133	1 245	<b>545 237</b>	<b>HPC-63</b>

# Linearantriebe DGCI, mit Wegmesssystem

Zubehör

**Profilbefestigung MUC**  
(Bestellcode: M)

Werkstoff:  
Stahl, hochlegiert

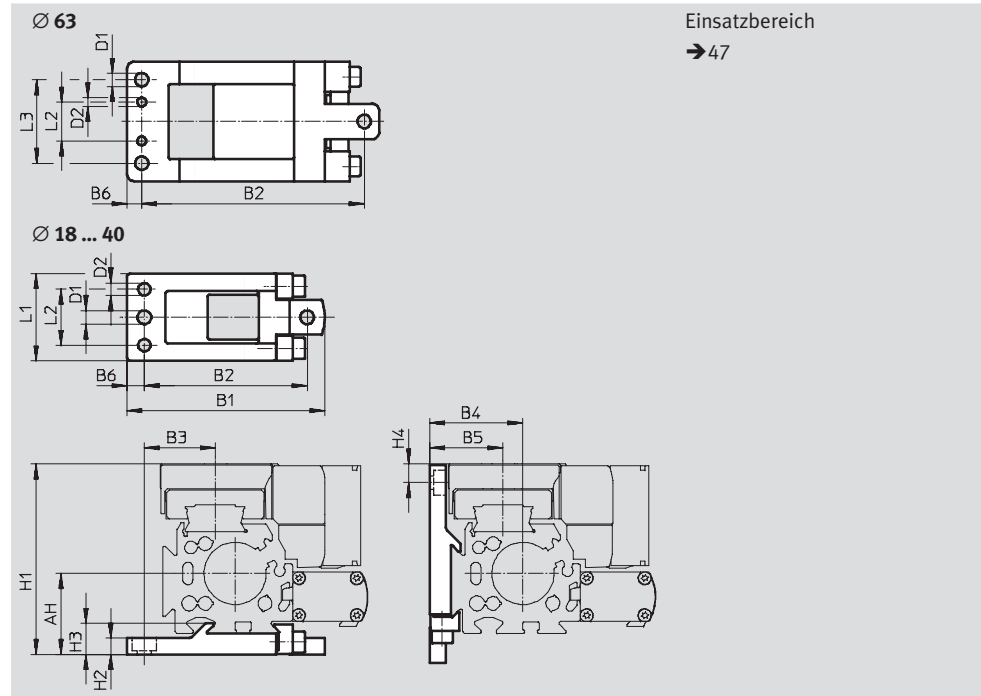

Abmessungen und Bestellangaben									
für Ø	AH	B1	B2	B3	B4	B5	B6	D1	D2
[mm]			±0,2					Ø H13	Ø H7
18	27,2	67,8±0,2	56±0,15	28,7	27,2	23,2	5,7	5,5	5
25	32,5	79,5±0,2	65,5±0,15	28,5	37,5	29,5	7	5,5	5
32	37,5	94±0,2	80±0,15	35	47,5	37	7	5,5	5
40	47	110,5±0,2	96±0,15	43	57	46,8	7	6,5	6
63	75	169±0,5	149±0,2	72,5	87	69	10	9	6

für Ø	H1	H2	H3	H4	L1	L2	L3	Gewicht	Teile-Nr.	Typ
[mm]						±0,05	±0,2	[g]		
18	64	5,7 <sub>-0,2</sub>	9,9±0,1	6,4	33±0,1	20,5	–	78	<b>531 752</b>	<b>MUC-18</b>
25	76,5	6,5 <sub>-0,2</sub>	12,5±0,1	7,43	35±0,1	22,5	–	113	<b>531 753</b>	<b>MUC-25</b>
32	87,5	6,5 <sub>-0,2</sub>	13±0,1	4	45±0,1	30	–	174	<b>531 754</b>	<b>MUC-32</b>
40	111,5	8,5 <sub>-0,2</sub>	16±0,1	11,3	60±0,1	44	–	346	<b>531 755</b>	<b>MUC-40</b>
63	172,5	11	25,5	15	80±0,4	26	56	1 080	<b>531 757</b>	<b>MUC-63</b>

# Linearantriebe DGCI, mit Wegmesssystem

Zubehör

**Stoßdämpferhalter DADP-DGC**  
**Anschlag KYC**

Werkstoffe: Anschlag  
Gehäuse: Aluminium, eloxiert  
Anschlagwinkel: Edelstahlguss  
Klammer: Stahl, hochlegiert  
Kupfer- und PTFE-frei

Werkstoffe; Stoßdämpferhalter  
Gehäuse: Aluminium, eloxiert  
Kupfer- und PTFE-frei

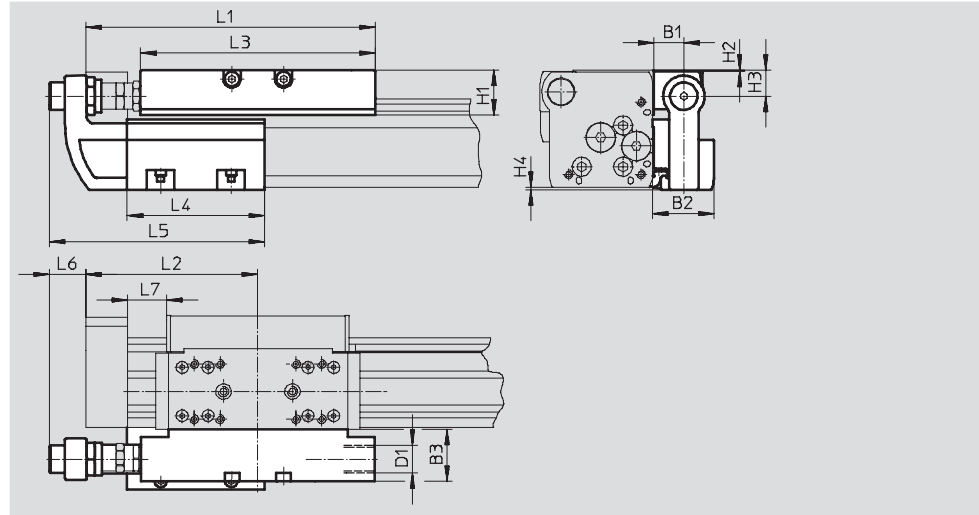

**Hinweis**  
Stoßdämpfer sind im Lieferumfang nicht enthalten. Bereits vorhandene Anschlagelmente können aus den Abschlussdeckeln des Linearantriebs aus- und in den Stoßdämpferhalter eingebaut werden.

Abmessungen									
für Ø	B1	B2	B3	D1	H1	H2	H3	H4	L1
[mm]									
18	16	34,5	29	M12x1	20,7	0,2	12,5	0,7	128
25	16,5	35	30	M16x1	25,5	0,5	15	1,4	168
32	16,5	35	30	M16x1	25,5	0,5	15	1,7	206,8
40	16	35,7	35	M22x1,5	37	0,5	21,5	2	255
63	25	50	40	M26x1,5	51,5	1,5	33	0	328

für Ø [mm]	L2	L3	L4	L5	L6	L7		
						KF	KF-GP	KF-YSR(W)
18	74,5	107	80	118,5	23,5	≥14,5	≥18	≥14,5
25	100	136	80	125	20,5	≥22,5	≥25	≥22,5
32	124,8	164	120	165	14,5	≥27,3	≥27,3	≥27,3
40	150	210	156	220,5	31	≥31	≥37	≥31
63	200	256	200	268	24	≥41	—	≥41

**Hinweis**  
Aus Gründen der Funktionssicherheit des Wegmesssystems und der Stabilität des Linearantriebs DGCI darf der Abstand L7 die Werte aus der Tabelle nicht unterschreiten.

# Linearantriebe DGCI, mit Wegmesssystem

Zubehör

## Technische Daten und Bestellangaben

### Feinjustage

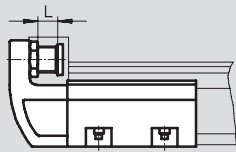

 Hinweis

Der Anschlag KYC kann in beiden Richtungen verwendet werden.

### Montagebeispiel

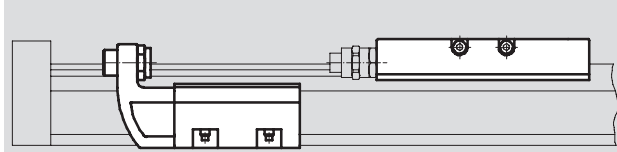

 Hinweis

- Der Anschlag KYC kann an beliebiger Stelle innerhalb des Hubes montiert werden.
- Beachte Maß L7 → 60

für Ø [mm]	Max. Aufprallkraft [N]	Umgebungstemperatur [°C]	KBK <sup>1)</sup>	Gewicht [g]	Teile-Nr.	Typ
<b>Stoßdämpferhalter DADP-DGC</b>						
18	1 100	-10 ... +80	2	130	<b>541 729</b>	<b>DADP-DGC-18-KF</b>
25	1 400			180	<b>541 730</b>	<b>DADP-DGC-25-KF</b>
32	1 700			215	<b>541 731</b>	<b>DADP-DGC-32-KF</b>
40	3 500			460	<b>541 732</b>	<b>DADP-DGC-40-KF</b>
63	4 300			1 080	<b>545 245</b>	<b>DADP-DGC-63</b>

1) Korrosionsbeständigkeitsklasse 2 nach Festo Norm 940 070

Bauteile mit mäßiger Korrosionsbeanspruchung. Außenliegende sichtbare Teile mit vorrangig dekorativer Anforderung an die Oberfläche, die im direkten Kontakt zur umgebenden industriellen Atmosphäre bzw. Medien, wie Kühl- und Schmierstoffe stehen.

für Ø [mm]	Feinjustage L [mm]	Umgebungstemperatur [°C]	KBK <sup>1)</sup>	Gewicht [g]	Teile-Nr.	Typ
<b>Anschlag KYC</b>						
18	10	-10 ... +80	2	400	<b>541 691</b>	<b>KYC-18</b>
25	10			560	<b>541 692</b>	<b>KYC-25</b>
32	10			790	<b>541 693</b>	<b>KYC-32</b>
40	15			1 525	<b>541 694</b>	<b>KYC-40</b>
63	15			2 950	<b>545 243</b>	<b>KYC-63</b>

1) Korrosionsbeständigkeitsklasse 2 nach Festo Norm 940 070

Bauteile mit mäßiger Korrosionsbeanspruchung. Außenliegende sichtbare Teile mit vorrangig dekorativer Anforderung an die Oberfläche, die im direkten Kontakt zur umgebenden industriellen Atmosphäre bzw. Medien, wie Kühl- und Schmierstoffe stehen.

 Hinweis

Zulässige Aufprallenergie

→ 44

## Linearantriebe DGCI, mit Wegmesssystem

Zubehör

**FESTO**

### Zwischenpositionsmodul DADM-DGC

Werkstoffe:  
Gehäuse: Aluminium, eloxiert  
Anschlagschraube, Mutter:  
Stahl, verzinkt

Klammer, Hebel:  
Stahl, hochlegiert  
Kupfer- und PTFE-frei

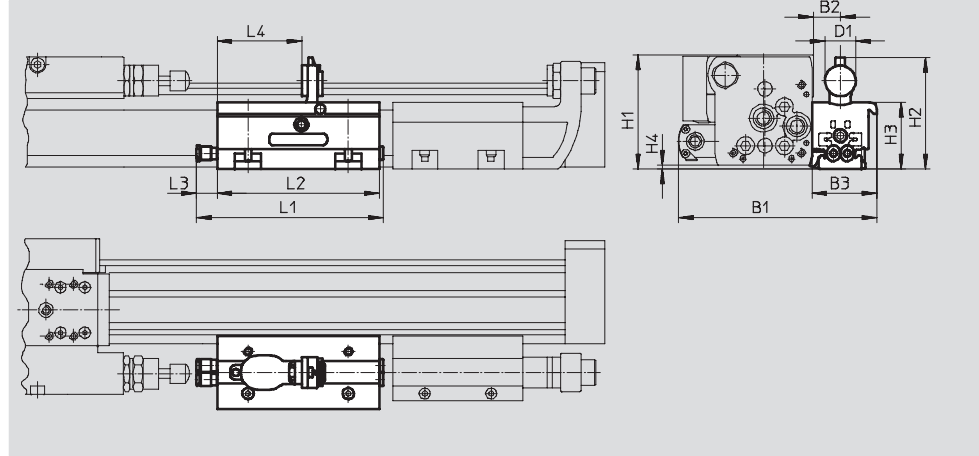

**Hinweis**

- Stoßdämpfer sind im Lieferumfang nicht enthalten. Bereits vorhandene Stoßdämpfer können aus den Abschlussdeckeln des Linearantriebs aus- und in den Stoßdämpferhalter eingebaut werden. Der Linearantrieb und die Zwischenposition darf in keinem Fall ohne Stoßdämpfer betrieben werden.
- Bei Einsatz eines Zwischenpositionsmoduls ist zusätzlich ein Stoßdämpferhalter DADP-DGC und ein Anschlag KYC notwendig.
- Beim Einsatz des Antriebs, in Verbindung mit der Zwischenpositionsmodul DADM-DGC, ist der Überstand (Maß H4) zu beachten. In diesem Fall wird die Befestigung über Fußbefestigungen HPC oder Profilbefestigungen MUC empfohlen.

### Abmessungen

für Ø [mm]	B1	B2	B3	D1	H1	H2
25	122,5	16,5	40	19	69,4	68,6
32	138	16,5	40	19	80,2	79,7

für Ø [mm]	H3	H4	L1	L2	L3	L4
25	41	1,4	116	100	13,4	52,2
32	52	1,7	116	100	13,4	52,2

**Hinweis**

Zulässige Aufprallenergie  
→ 44

## Linearantriebe DGCI, mit Wegmesssystem

Zubehör

**FESTO**

### Mindestabstand

zwischen Endanschlag und Zwischenposition

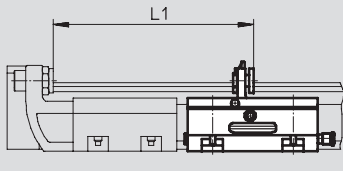

Ø	L1
25	145,3
32	185,3

zwischen zwei Zwischenpositionen

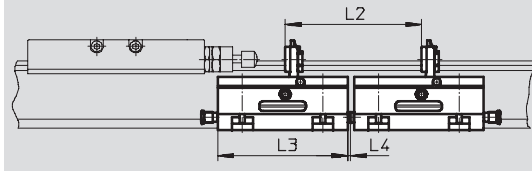

Ø	L2	L3	L4
25	105	100	2,5
32	105	100	2,5

### Technische Daten und Bestellangaben

Feinjustage L

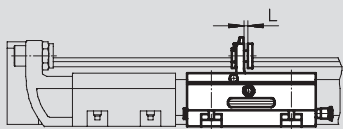



 Hinweis

Das Zwischenpositionsmodul DADM-DGC kann in beiden Richtungen verwendet werden.

Bei Einsatz eines Zwischenpositionsmoduls ist zusätzlich ein Stoßdämpferhalter DADP-DGC und ein Anschlag KYC notwendig.

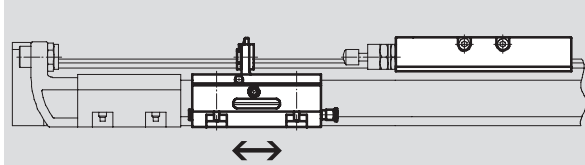
Montagebeispiel



 Hinweis

Das Zwischenpositionsmodul DADM-DGC kann an beliebiger Stelle innerhalb des Hubes montiert werden.

für Ø [mm]	Betriebsdruck [bar]	Aufprallgeschwindigkeit [m/s]	Schwenkzeit [ms]	Wiederholgenauigkeit [mm]	Pneumatischer Anschluss	Feinjustage L [mm]
25	2,5 ... 8	→ 47	<100	0,02	QS-4	2
32						

für Ø [mm]	Umgebungstemperatur [°C]	KBK <sup>1)</sup>	Einbaulage	Positionserkennung	Gewicht [g]	Teile-Nr.	Typ
25	-10 ... +60	2	beliebig	für Näherungsschalter SME/SMT-10	430	<b>541 700</b>	<b>DADM-DGC-25-A</b>
32					530	<b>541 701</b>	<b>DADM-DGC-32-A</b>



1) Korrosionsbeständigkeitsklasse 2 nach Festo Norm 940 070

Bauteile mit mäßiger Korrosionsbeanspruchung. Außenliegende sichtbare Teile mit vorrangig dekorativer Anforderung an die Oberfläche, die im direkten Kontakt zur umgebenden industriellen Atmosphäre bzw. Medien, wie Kühl- und Schmierstoffe stehen.

## Linearantriebe DGCI, mit Wegmesssystem

Zubehör

**FESTO**

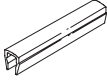
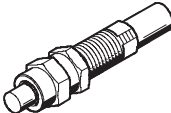
Bestellangaben					
	für Ø	Bemerkung	Bestellcode	Teile-Nr. Typ	PE <sup>1)</sup>
Nutenstein HMBN <span style="float: right;">Datenblätter → Internet: hmbn</span>					
	25 ... 40	für Befestigungsnut	B	547 264 HMBN-5-1M5	10
	63			186 566 HMBN-5-2M5	
Zentrierstift/-hülse ZBS, ZBH <span style="float: right;">Datenblätter → Internet: zbs, zbh</span>					
	18	für Schlitten	-	150 928 ZBS-5	10
	25 ... 63			150 927 ZBH-9	
	18	für Deckel	-	150 928 ZBS-5	
	25 ... 63			150 927 ZBH-9	
Nutabdeckung ABP-S <span style="float: right;">Datenblätter → Internet: abp</span>					
	18 ... 63	für Sensornut je 0,5 m	L	151 680 ABP-5-S	2
Stoßdämpfer YSRW <span style="float: right;">Datenblätter → Internet: ysrw</span>					
	18		YSRW	540 347 YSRW-DGC-18-KF	1
	25			540 349 YSRW-DGC-25-KF	
	32			540 351 YSRW-DGC-32-KF	
	40			540 353 YSRW-DGC-40/50	
	63			543 069 YSRW-DGC-63	

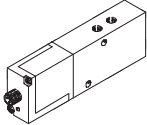
Bestellangaben – Proportional-Wegeventile und Steckverschraubungen						
	für Ø [mm]	Hub [mm]	Proportional-Wegeventil Datenblätter → Internet: mpye Teile-Nr. Typ		Steckverschraubung für DGCI Datenblätter → Internet: quick star Teile-Nr. Typ	
	für Anwendungen mit Achscontroller SPC200					
	18	100 ... 300	154 200	MPYE-5-M5-010-B	153 306	QSM-M5-6
		360 ... 2 000	151 692	MPYE-5-1/8-LF-010-B	153 306	QSM-M5-6
	25	100 ... 160	154 200	MPYE-5-M5-010-B	153 002	QS-1/8-6
		225 ... 750	151 692	MPYE-5-1/8-LF-010-B	153 004	QS-1/8-8
		850 ... 2 000	151 693	MPYE-5-1/8-HF-010-B	153 004	QS-1/8-8
	32	100	154 200	MPYE-5-M5-010-B	153 002	QS-1/8-6
		160 ... 360	151 692	MPYE-5-1/8-LF-010-B	153 004	QS-1/8-8
		450 ... 2 000	151 693	MPYE-5-1/8-HF-010-B	153 004	QS-1/8-8
	40	100 ... 300	151 692	MPYE-5-1/8-LF-010-B	153 005	QS-1/4-8
		360 ... 750	151 693	MPYE-5-1/8-HF-010-B	153 005	QS-1/4-8
		850 ... 2 000	151 694	MPYE-5-1/4-010-B	153 007	QS-1/4-10
	63	100 ... 160	151 692	MPYE-5-1/8-LF-010-B	153 006	QS-3/8-8
		225 ... 300	151 693	MPYE-5-1/8-HF-010-B	153 006	QS-3/8-8
		360 ... 450	151 694	MPYE-5-1/4-010-B	153 008	QS-3/8-10
		500 ... 2 000	151 695	MPYE-5-3/8-010-B	153 009	QS-3/8-12



## Linearantriebe DGCI, mit Wegmesssystem

Zubehör

**FESTO**

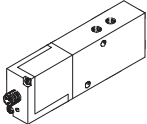
Bestellangaben – Proportional-Wegeventile und Steckverschraubungen					
	für Ø [mm]	Hub [mm]	Proportional-Wegeventil Datenblätter → Internet: mpye Teile-Nr. Typ	Steckverschraubung für DGCI Datenblätter → Internet: quick star Teile-Nr. Typ	
	für Anwendungen mit Soft Stop Endlagenregler SPC11-MTS-AIF-2, horizontal				
	18	100 ... 300		<b>154 200</b> MPYE-5-M5-010-B	<b>153 306</b> QSM-M5-6
		360 ... 1 750		<b>151 692</b> MPYE-5-1/8-LF-010-B	<b>153 306</b> QSM-M5-6
		2 000		<b>151 693</b> MPYE-5-1/8-HF-010-B	<b>153 306</b> QSM-M5-6
	25	100 ... 160		<b>151 692</b> MPYE-5-1/8-LF-010-B	<b>153 002</b> QS-1/8-6
		225 ... 300		<b>151 692</b> MPYE-5-1/8-LF-010-B	<b>153 004</b> QS-1/8-8
		360 ... 2 000		<b>151 693</b> MPYE-5-1/8-HF-010-B	<b>153 004</b> QS-1/8-8
	32	100		<b>151 692</b> MPYE-5-1/8-LF-010-B	<b>153 002</b> QS-1/8-6
		160 ... 1 000		<b>151 693</b> MPYE-5-1/8-HF-010-B	<b>153 004</b> QS-1/8-8
		1 250 ... 2 000		<b>151 694</b> MPYE-5-1/4-010-B	<b>153 004</b> QS-1/8-8
	40	100 ... 500		<b>151 693</b> MPYE-5-1/8-HF-010-B	<b>153 005</b> QS-1/4-8
		600 ... 750		<b>151 694</b> MPYE-5-1/4-010-B	<b>153 005</b> QS-1/4-8
		850 ... 2 000		<b>151 694</b> MPYE-5-1/4-010-B	<b>153 007</b> QS-1/4-10
	63	100 ... 160		<b>151 692</b> MPYE-5-1/8-LF-010-B	<b>153 006</b> QS-3/8-8
		225 ... 300		<b>151 693</b> MPYE-5-1/8-HF-010-B	<b>153 006</b> QS-3/8-8
		360 ... 450		<b>151 694</b> MPYE-5-1/4-010-B	<b>153 008</b> QS-3/8-10
		500 ... 2 000		<b>151 695</b> MPYE-5-3/8-010-B	<b>153 009</b> QS-3/8-12
	für Anwendungen mit Soft Stop Endlagenregler SPC11-MTS-AIF-2, vertikal				
	18	100 ... 300		<b>154 200</b> MPYE-5-M5-010-B	<b>153 306</b> QSM-M5-6
		360 ... 1 750		<b>151 692</b> MPYE-5-1/8-LF-010-B	<b>153 306</b> QSM-M5-6
		2 000		<b>151 693</b> MPYE-5-1/8-HF-010-B	<b>153 306</b> QSM-M5-6
	25	100 ... 160		<b>151 692</b> MPYE-5-1/8-LF-010-B	<b>153 002</b> QS-1/8-6
		225 ... 750		<b>151 692</b> MPYE-5-1/8-LF-010-B	<b>153 004</b> QS-1/8-8
		850 ... 2 000		<b>151 693</b> MPYE-5-1/8-HF-010-B	<b>153 004</b> QS-1/8-8
	32	100		<b>151 692</b> MPYE-5-1/8-LF-010-B	<b>153 002</b> QS-1/8-6
		160 ... 300		<b>151 692</b> MPYE-5-1/8-LF-010-B	<b>153 004</b> QS-1/8-8
		360 ... 1 750		<b>151 693</b> MPYE-5-1/8-HF-010-B	<b>153 004</b> QS-1/8-8
		2 000		<b>151 694</b> MPYE-5-1/4-010-B	<b>153 004</b> QS-1/8-8
40	100 ... 225		<b>151 692</b> MPYE-5-1/8-LF-010-B	<b>153 005</b> QS-1/4-8	
	300 ... 750		<b>151 693</b> MPYE-5-1/8-HF-010-B	<b>153 005</b> QS-1/4-8	
	850 ... 1 000		<b>151 693</b> MPYE-5-1/8-HF-010-B	<b>153 007</b> QS-1/4-10	
	1 250 ... 2 000		<b>151 694</b> MPYE-5-1/4-010-B	<b>153 007</b> QS-1/4-10	
63	100 ... 160		<b>151 692</b> MPYE-5-1/8-LF-010-B	<b>153 006</b> QS-3/8-8	
	225 ... 300		<b>151 693</b> MPYE-5-1/8-HF-010-B	<b>153 006</b> QS-3/8-8	
	360 ... 450		<b>151 694</b> MPYE-5-1/4-010-B	<b>153 008</b> QS-3/8-10	
	500 ... 2 000		<b>151 695</b> MPYE-5-3/8-010-B	<b>153 009</b> QS-3/8-12	

# Linearantriebe DGPL, Wegmesssystem extern

Merkmale

FESTO

## Einzelkomponenten zum Positionieren mit Linearantrieb DGPL

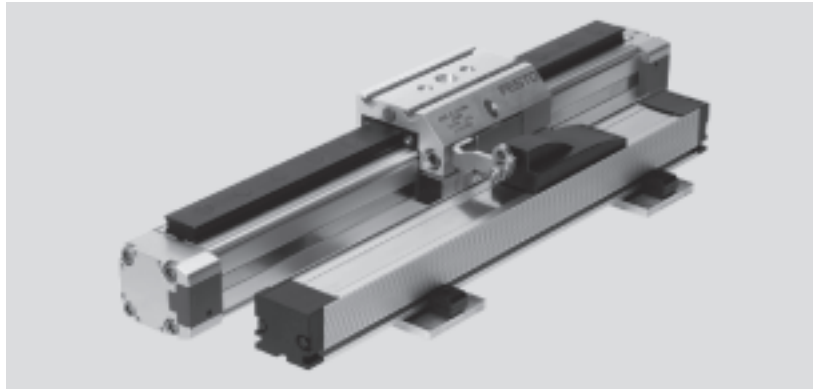

Proportional-Wegeventil  
MPYE-...  
→ Internet: mpye



Soft-Stop → Internet: soft-stop

Endlagenregler  
SPC11-POT-TLF



Positioniertechnik → Internet: spc

Achsinterface  
SPC-AIF-POT



Achscontroller  
SPC200



# Linearantriebe DGPL, Wegmesssystem extern

FESTO

Merkmale

## DGPL, mit Kugelumlauführung

- Kolben- $\varnothing$  25 ... 63 mm
- Hub 225 ... 2 000 mm
- Standardschlitten oder verlängerter Schlitten
- große Belastungskennwerte
- beidseitiger Druckluftanschluss



## DGPL, mit Kugelumlauführung und Feststelleinheit

- Kolben- $\varnothing$  25 ... 40 mm
- Hub 225 ... 2 000 mm
- Standardschlitten oder verlängerter Schlitten
- mit der Feststelleinheit kann der Schlitten im Vertikalbetrieb, bei Druckausfall fixiert werden.
- große Belastungskennwerte
- beidseitiger Druckluftanschluss



# Linearantriebe DGPL, Wegmesssystem extern

Peripherieübersicht

FESTO

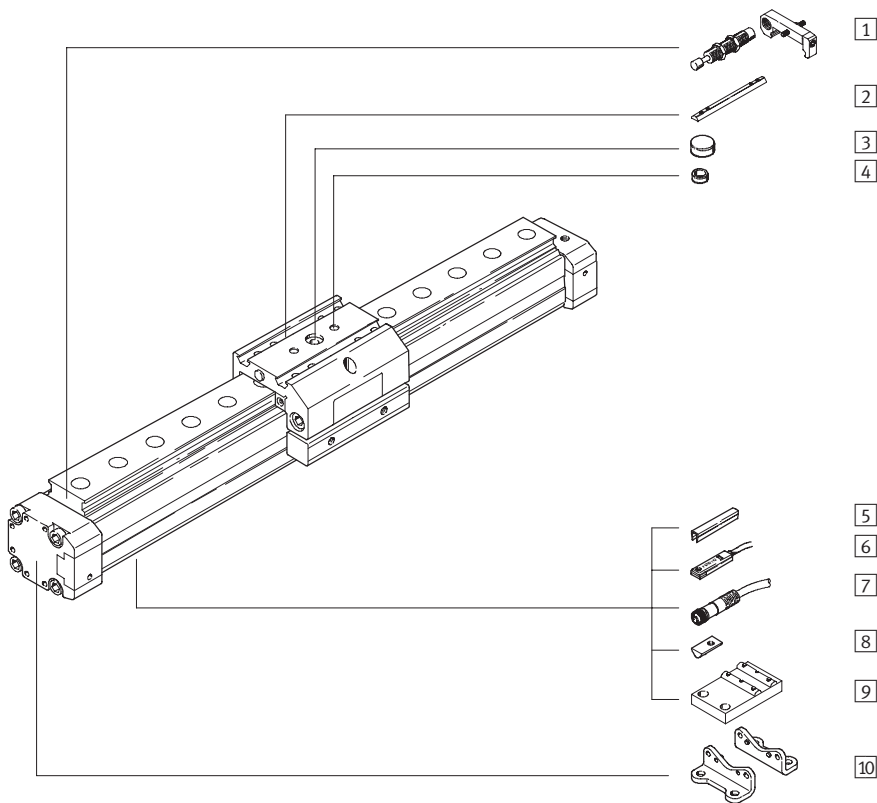

## Anbaulage Messsystem <sup>11</sup>

Schlitten hinten (SH)

Schlitten vorne (SV)

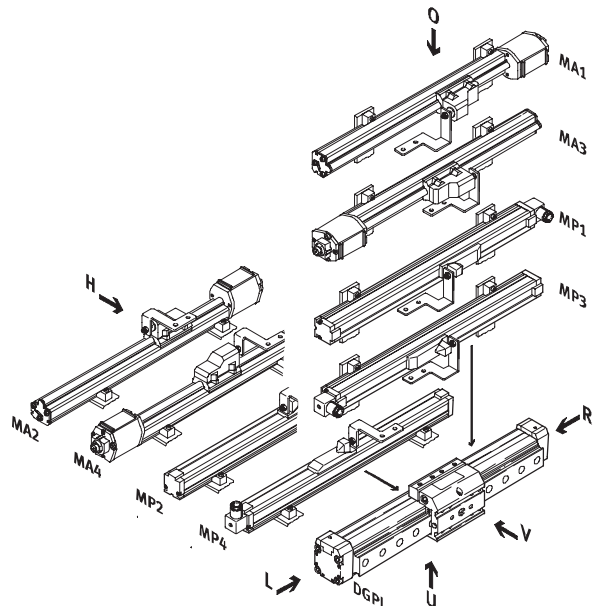
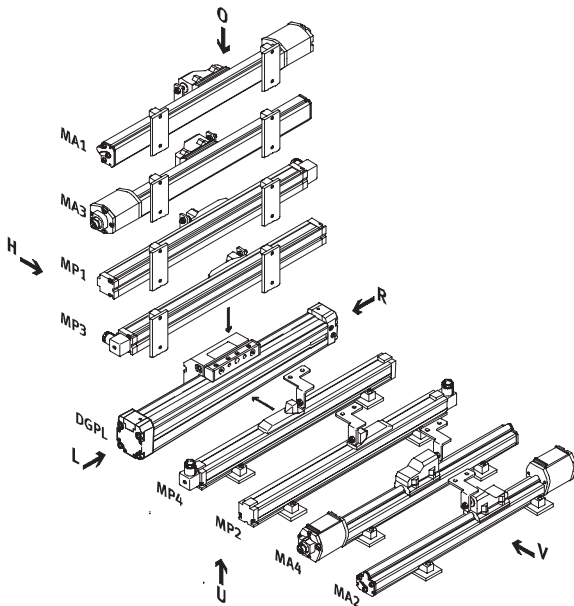

# Linearantriebe DGPL, Wegmesssystem extern

Peripherieübersicht

Varianten und Zubehör		
Typ	Kurzbeschreibung	→ Seite/Internet
1 Stoßdämpfer-Bausätze C	zur Vermeidung von Schäden am Endanschlag, bei Betriebsstörung	116
2 Nutenstein für Schlitten X	zur Befestigung von Lasten und Anbauteilen am Schlitten	117
3 Zentralbefestigung Q	zur Zentrierung von Lasten und Anbauteilen am Schlitten	117
4 Zentrierhülsen Z	zur Zentrierung von Lasten und Anbauteilen am Schlitten	117
5 Nutabdeckung B/S	zum Schutz vor Verschmutzung	117
6 Näherungsschalter G/H/I/J/N	zur zusätzlichen Abfrage der Kolbenposition, optional bestellbar, nur in Verbindung mit dem Bestellcode A im Produktbaukasten des Antriebes	119
7 Steckdosenleitung V	für Näherungsschalter	119
8 Nutenstein für Befestigungsnut Y	zur Befestigung von Anbauteilen	117
9 Mittenstütze M	zur Befestigung der Achse	114
10 Fußbefestigung F	zur Befestigung der Achse	114
11 Anbaulage Messsystem MA1 ... MA4/MP1 ... MP4	zur Positionsmessung des Antriebes	80

# Linearantriebe DGPL, Wegmesssystem extern

Typenschlüssel

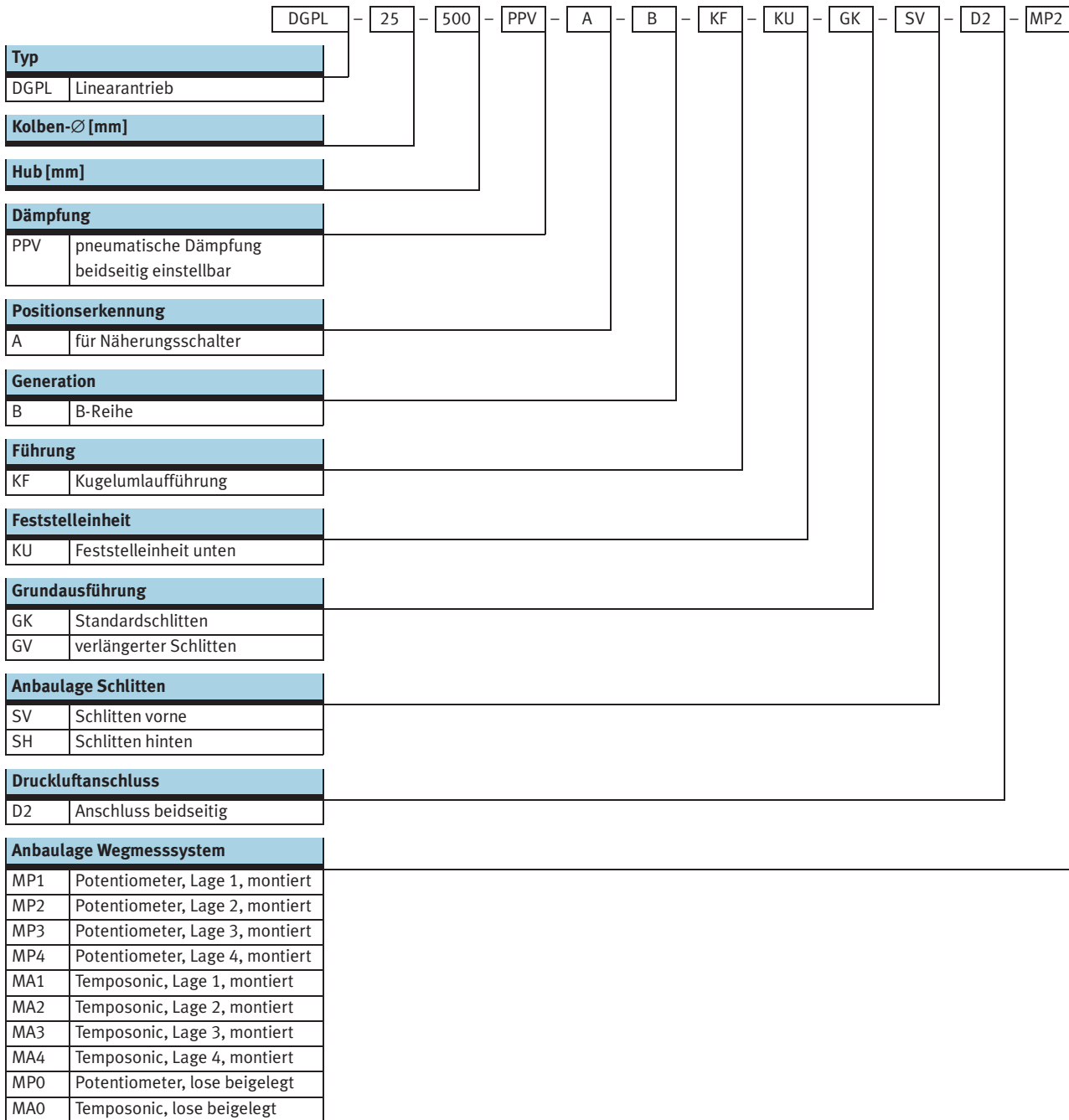

# Linearantriebe DGPL, Wegmesssystem extern

Typenschlüssel

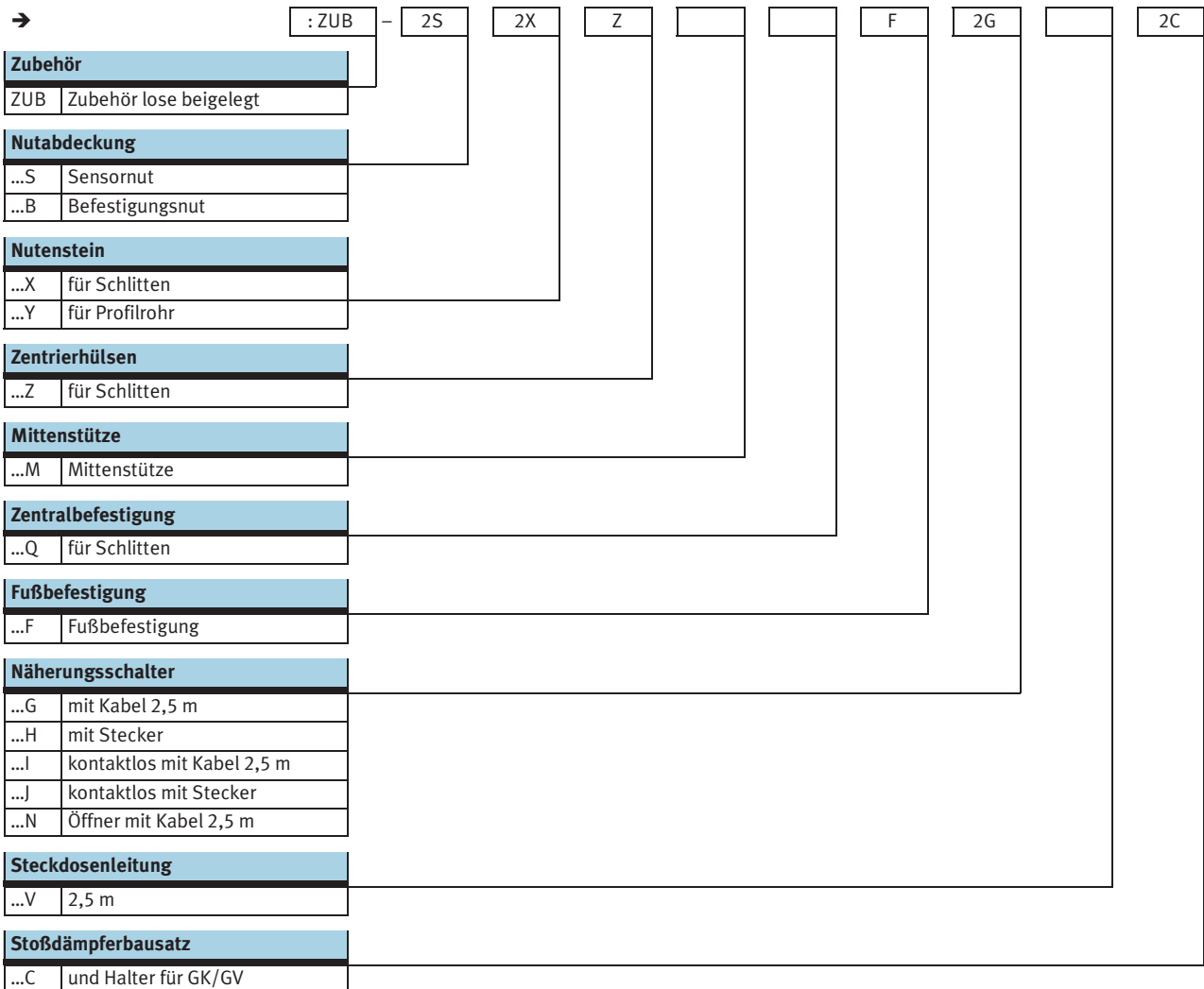

# Linearantriebe DGPL, Wegmesssystem extern

Datenblatt

FESTO

Funktion

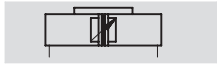

 - Reparaturservice

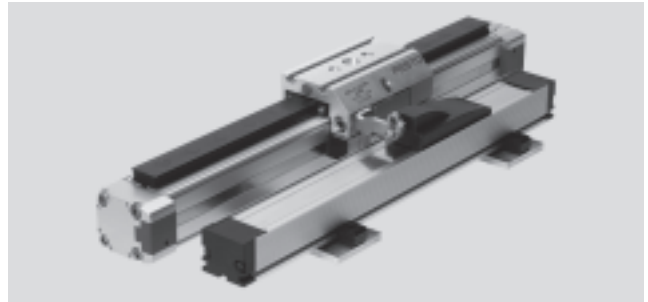

- $\varnothing$  - Durchmesser  
25 ... 63 mm
- | - Hublänge  
225 ... 2 000 mm

Allgemeine Technische Daten					
Kolben- $\varnothing$	25	32	40	50	63
Konstruktiver Aufbau	Kolben Mitnehmer Profilrohr				
Funktionsweise	doppeltwirkend				
Betriebsmedium <sup>1)</sup>	Druckluft gefiltert und ungeölt, Filtereinheit 5 $\mu$ m				
Dämpfung	beidseitig einstellbar				
Dämpfungslänge [mm]	18	20	30		
Positionserkennung	Wegmesssystem, extern angebaut Näherungsschalter				
Messprinzip (Wegmesssystem)	→ Internet: wegmesssystem				
Befestigungsart	Fußbefestigung				
Hub <sup>2)3)</sup> [mm]	225, 300, 360, 450, 500, 600, 750, 1 000, 1 250, 1 500, 1 750, 2 000				
Verdrehsicherung/Führung	Führungsschiene mit Schlitten Kugelumlauf				
Feststelleinheit	→ Internet: dgpl				
Pneumatischer Anschluss	G1/8		G1/4		G3/8
Elektrischer Anschluss	→ Internet: wegmesssystem				

- 1) Das verwendete Proportional-Wegeventil MPYE erfordert die Kennwerte.
- 2) In Verbindung mit SPC200 Hubreduzierung beachten.
- 3) Ab einer Länge von 500 mm ist für Soft Stop SPC11 und Achscontroller SPC200 die beidseitige Druckluftereispeisung (Merkmal D2) zwingend erforderlich.

Kräfte [N] und Aufprallenergie [Nm]					
Kolben- $\varnothing$	25	32	40	50	63
Theoretische Kraft bei 6 bar	295	483	754	1 178	1 870
max. Aufprallenergie in den Endlagen <sup>1)</sup>	0,1	0,2	0,4	0,8	0,8

- 1) Dämpfung PPV muss bei Anwendungen mit Soft Stop SPC11 und Achscontroller SPC200 ganz geöffnet sein.

Zulässige Aufprallgeschwindigkeit: 
$$v_{zul.} = \sqrt{\frac{2 \times E_{zul.}}{m_{Eigen} + m_{Last}}}$$

Maximal zulässige Masse: 
$$m_{Last} = \frac{2 \times E_{zul.}}{v^2} - m_{Eigen}$$

$v_{zul.}$  zul. Aufprallgeschwindigkeit

$E_{zul.}$  max. Aufprallenergie

$m_{Eigen}$  bewegte Masse (Antrieb)

$m_{Last}$  bewegte Nutzlast

 - Hinweis

Diese Angaben stellen die erreichbaren Maximalwerte dar. Dabei ist die maximal zulässige Aufprallenergie zu beachten.



# Linearantriebe DGPL, Wegmesssystem extern

Datenblatt

Positioniereigenschaften mit Achscontroller SPC200					
Kolben-Ø	25	32	40	50	63
Wiederholgenauigkeit [mm]	→ 74				
Einbaulage	beliebig				
kleinste Massenlast, horizontal <sup>1)</sup> [kg]	2	3	5	8	12
größte Massenlast, horizontal <sup>1)</sup> [kg]	30	45	75	120	180
kleinste Massenlast, vertikal <sup>1)</sup> [kg]	2	3	5	8	12
größte Massenlast, vertikal <sup>1)</sup> [kg]	10	15	25	40	60
min. Verfahrgeschwindigkeit [m/s]	0,05				
max. Verfahrgeschwindigkeit [m/s]	3				
typ. Positionierzeit Langhub <sup>2)</sup> [s]	0,80/1,20	0,90/1,25	0,80/1,20	1,00/1,25	0,95/1,25
typ. Positionierzeit Kurzhub <sup>3)</sup> [s]	0,50/0,70	0,50/0,65	0,45/0,65	0,55/0,65	0,55/0,65
kleinster Positionierhub <sup>4)</sup> [%]	3				
Hubreduzierung <sup>5)</sup> [mm]	25	35			
empfohlenes Proportional-Wegeventil	→ 118				

- 1) Massenlast = Nutzlast + Masse aller beweglichen Teile am Antrieb
- 2) Bei 6 bar, horizontale Einbaulage, DGPL-XX-1250, 1000 mm Fahrweg bei min./max. Masse
- 3) Bei 6 bar, horizontale Einbaulage, DNCM-XX-1250, 100 mm Fahrweg bei min./max. Masse
- 4) Bezogen auf den Maximalhub des Antriebes, aber nie mehr als 20 mm.
- 5) Die Hubreduzierung ist auf jeder Seite des Antriebes einzuhalten, der max. positionierbare Hub beträgt damit: Hub – 2x Hubreduzierung

Positioniereigenschaften mit Endlagenregler SPC11					
Kolben-Ø	25	32	40	50	63
Wiederholgenauigkeit einer Zwischenposition <sup>1)</sup> [mm]	±2				
Einbaulage	beliebig				
kleinste Massenlast, horizontal <sup>2)</sup> [kg]	2	3	5	8	12
größte Massenlast, horizontal <sup>2)</sup> [kg]	30	45	75	120	180
kleinste Massenlast, vertikal <sup>2)</sup> [kg]	2	3	5	8	12
größte Massenlast, vertikal <sup>2)</sup> [kg]	10	15	25	40	60
Verfahrzeit [s]	→ Auslegungssoftware SoftStop: → <a href="http://www.festo.com">www.festo.com</a>				
empfohlenes Proportional-Wegeventil	→ 118				

- 1) Im Hubbereich von 225 ... 2 000 mm
- 2) Massenlast = Nutzlast + Masse aller beweglichen Teile am Antrieb

Betriebs- und Umweltbedingungen					
Kolben-Ø	25	32	40	50	63
Betriebsdruck <sup>1)</sup> [bar]	4 ... 8				
Umgebungstemperatur <sup>2)</sup> [°C]	-10 ... +60				
Schwingfestigkeit	nach DIN/IEC 68 Teil 2 – 6, Schärfegrad 2				
Dauerschock-Festigkeit	nach DIN/IEC 68 Teil 2 – 27, Schärfegrad 2				
CE – Zeichen	nach 89/336/EWG (EMV – Gesetz)				
Schutzart (Messsystem)	→ Internet: <a href="http://wegmesssystem">wegmesssystem</a>				

- 1) Gilt nur für Anwendungen mit Soft Stop SPC11 und Achscontroller SPC200.
- 2) Einsatzbereich der Näherungsschalter beachten.

# Linearantriebe DGPL, Wegmesssystem extern

Datenblatt

FESTO

Gewichte [g] ohne Wegmesssystem						
Kolben-Ø	25	32	40	50	63	
Grundgewicht	1 520	2 720	4 480	9 600	15 370	
Gewichtszuschlag pro 10 mm Hub	53	69	97	167	236	
Feststelleinheit	714	1 100	1 694	–	–	
Gewichtszuschlag Feststelleinheit pro 10 mm Hub	27	34	42	–	–	
Bewegte Masse	Standardschlitten GK	605	895	1 700	3 000	4 990
	verlängerter Schlitten GV	950	1 375	2 603	4 700	7 860
	Feststelleinheit	185	250	461	–	–

-  - Hinweis

Elektrische Daten Wegmesssystem:	Analoges Messsystem (Bestellcode MP) → Internet: wegmesssystem	Digitales Messsystem (Bestellcode MA) → Internet: wegmesssystem
----------------------------------	--	---

## Werkstoffe

Funktionsschnitt

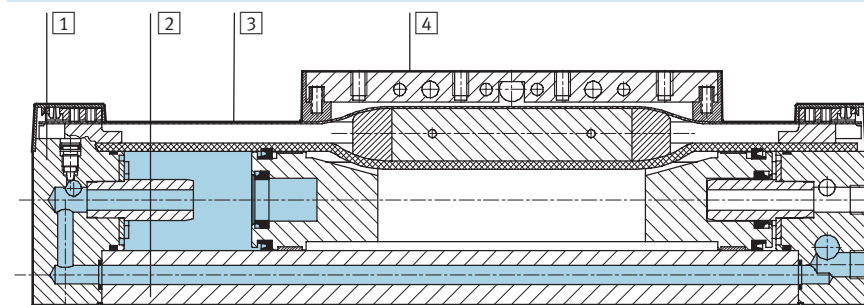

Werkstoffe Wegmesssystem  
→ Internet: wegmesssystem

Antrieb	
1	Abschlussdeckel Aluminium, eloxiert
2	Profil Aluminium, eloxiert
3	Abdeckband Stahl, nichtrostend
4	Mitnehmer Aluminium, eloxiert
–	Schlitten Aluminium, eloxiert
–	Führungsschiene Stahl, korrosionsschutz
–	Dichtungen Nitrilkautschuk, Polyurethan

## Wiederholgenauigkeit

Toleranz t [mm] in Abhängigkeit von dem Hub l [mm]

horizontal

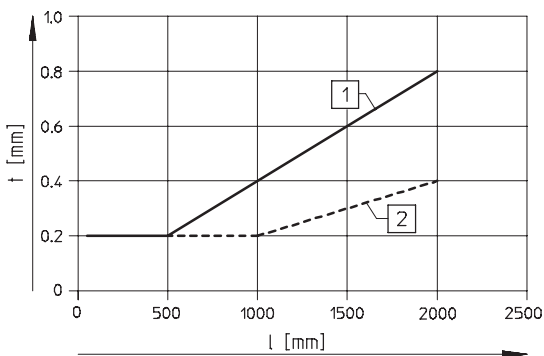

vertikal

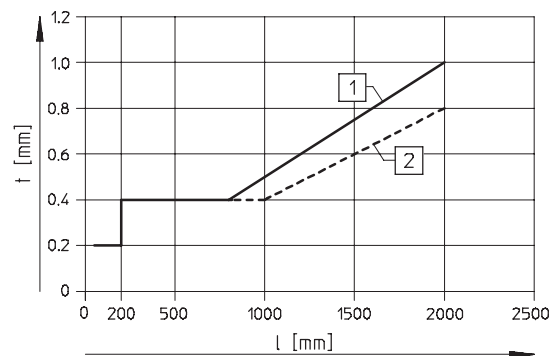

- 1 mit analogem Wegmesssystem
- 2 mit digitalem Wegmesssystem

# Linearantriebe DGPL, Wegmesssystem extern

Datenblatt

FESTO

## Belastungskennwerte

Die angegebenen Kräfte und Momente beziehen sich auf das Zentrum des Profilrohr-Innen-durchmessers.

Sie dürfen im dynamischen Betrieb nicht überschritten werden. Dabei muss besonders auf den Abbremsvorgang geachtet werden.

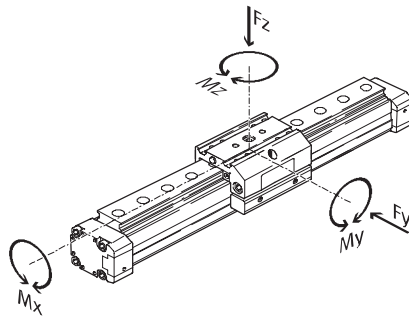

Wirken gleichzeitig mehrere der unten genannten Kräfte und Momente auf den Antrieb ein, müssen neben den aufgeführten Maximalbelastungen folgende Gleichungen erfüllt werden:

$$0,4 \times \frac{F_z}{F_{z_{\max}}} + \frac{M_x}{M_{x_{\max}}} + \frac{M_y}{M_{y_{\max}}} + 0,2 \times \frac{M_z}{M_{z_{\max}}} \leq 1$$

$$\frac{F_z}{F_{z_{\max}}} \leq 1 \quad \frac{M_z}{M_{z_{\max}}} \leq 1$$

## Zulässige Kräfte und Momente

Kolben-Ø Variante	25		32		40		50		63	
	GK	GV	GK	GV	GK	GV	GK	GV	GK	GV
F <sub>y</sub> <sub>max.</sub> [N]	3 080	3 080	3 080	3 080	7 300	7 300	7 300	7 300	14 050	14 050
F <sub>z</sub> <sub>max.</sub> [N]	3 080	3 080	3 080	3 080	7 300	7 300	7 300	7 300	14 050	14 050
M <sub>x</sub> <sub>max.</sub> [Nm]	45	45	63	63	170	170	240	240	580	580
M <sub>y</sub> <sub>max.</sub> [Nm]	85	170	127	250	330	660	460	920	910	1 820
M <sub>z</sub> <sub>max.</sub> [Nm]	85	170	127	250	330	660	460	920	910	1 820

## Maximal zulässiger Stützabstand l in Abhängigkeit der Kraft F

Um die Durchbiegung bei großen Hüben zu begrenzen, muss die

Achse gegebenenfalls mit Mittenstützen MUP abgestützt werden.

Die folgende Diagramme dienen zur Ermittlung des maximal zuläs-

sigen Stützabstandes l in Abhängigkeit der einwirkenden Kraft F.

### Kraft auf die Fläche des Schlittens

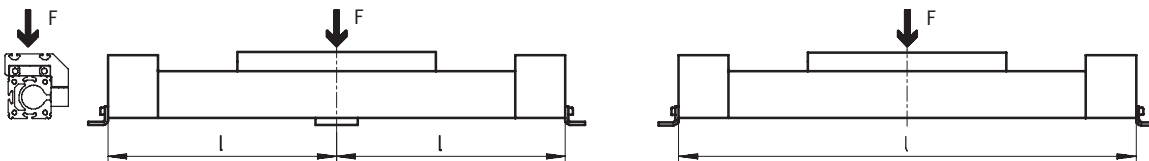

## Maximaler Stützabstand l (ohne Mittenstütze) in Abhängigkeit von der Kraft F

Kolben-Ø 25 ... 40

Kolben-Ø 50/63

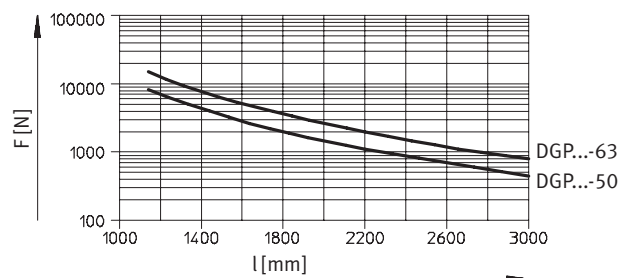
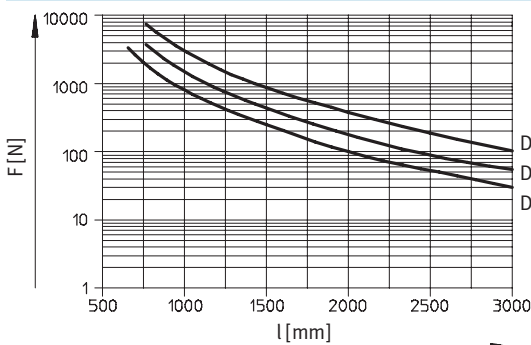

# Linearantriebe DGPL, Wegmesssystem extern

Datenblatt

FESTO

## Abmessungen

Download CAD-Daten → [www.festo.com](http://www.festo.com)

Standardschlitzen GK

Kolben-Ø 25

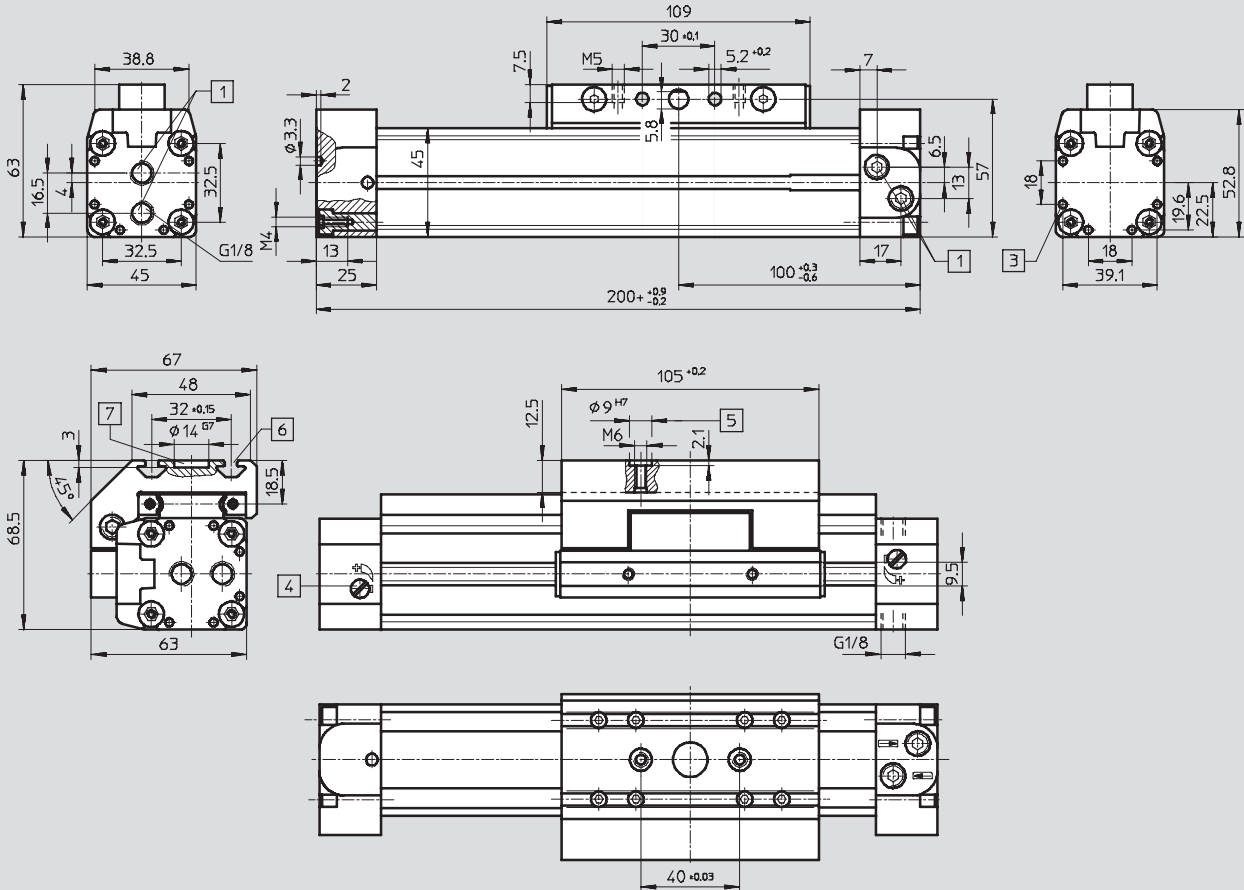

1 Einseitiger Druckluftanschluss, wahlweise an 3 Seiten an einem Abschlussdeckel (Variante D2: beidseitiger Druckluftanschluss, wahlweise an 3 Seiten pro Abschlussdeckel)

3 Fixierbohrung für Fußbefestigung HP  
4 Regulierschraube für einstellbare Endlagendämpfung  
5 Bohrung für Zentrierhülse ZBH-9

6 Befestigungsnut für Nutenstein NSTL  
7 Bohrung für Zentralbefestigung SLZZ

+ = zuzüglich Hublänge

# Linearantriebe DGPL, Wegmesssystem extern

Datenblatt

FESTO

verlängerter Schlitten GV

Kolben-Ø 25

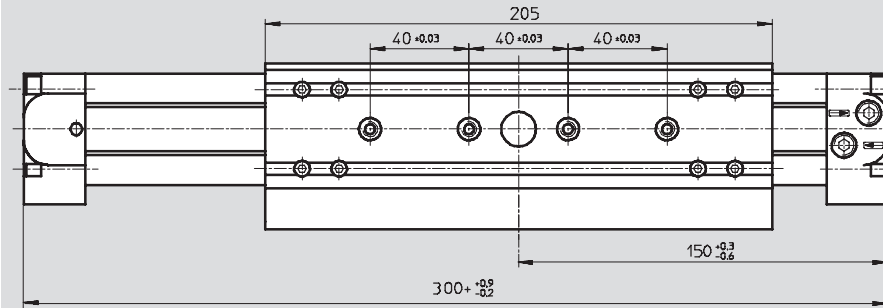

+ = zuzüglich Hublänge

Profilrohr

Kolben-Ø 25

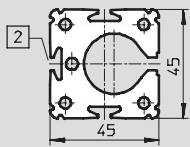

2 Sensornut für Näherungsschalter

# Linearantriebe DGPL, Wegmesssystem extern

Datenblatt

FESTO

## Abmessungen

Standardschlitten GK

Download CAD-Daten → [www.festo.com](http://www.festo.com)

Kolben-Ø 32 ... 63

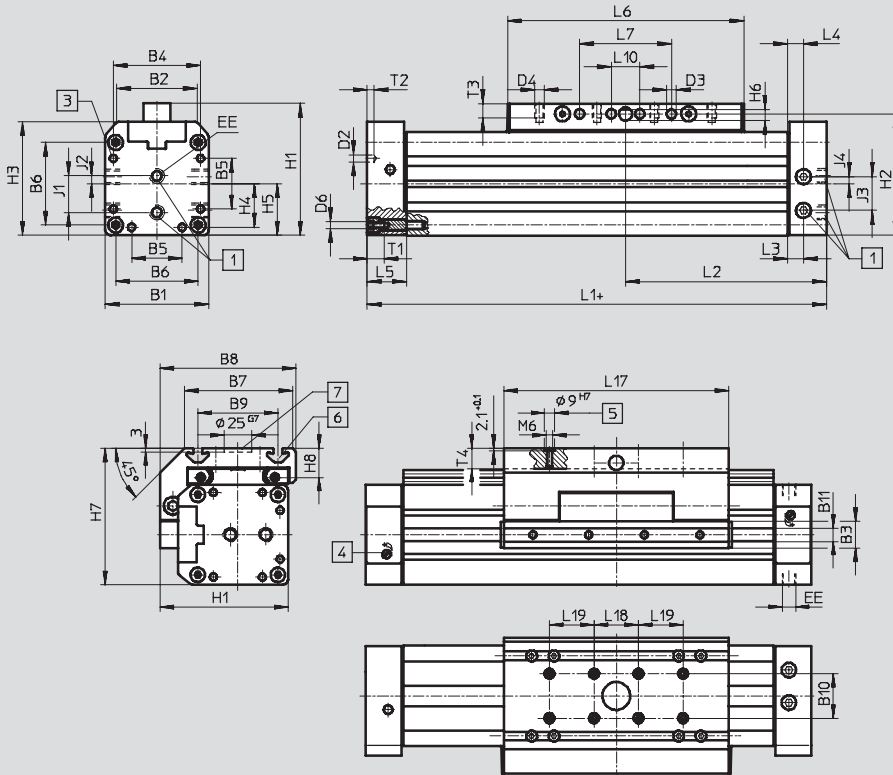

- 1 Einseitiger Druckluftanschluss, wahlweise an 3 Seiten an einem Abschlussdeckel (Variante D2: beidseitiger Druckluftanschluss, wahlweise an 3 Seiten pro Abschlussdeckel)
  - 3 Fixierbohrung für Fußbefestigung HP
  - 4 Regulierschraube für einstellbare Endlagendämpfung
  - 5 Bohrung für Zentrierhülse ZBH-9
  - 6 Befestigungsnut für Nutenstein NSTL
  - 7 Bohrung für Zentralbefestigung SLZZ
- + = zuzüglich Hublänge

## verlängerter Schlitten GV

Kolben-Ø 32 ... 63

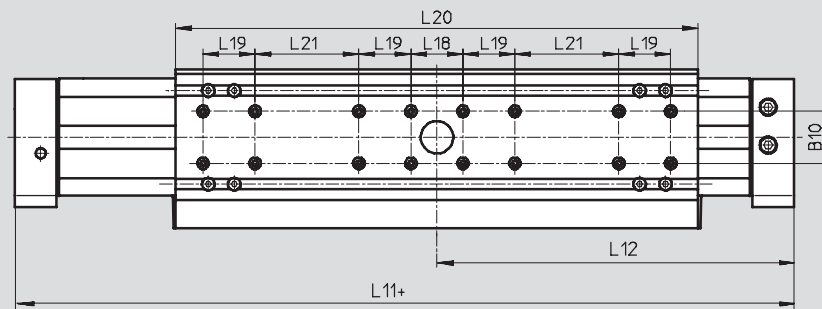

## Profilrohr

Kolben-Ø 32

Kolben-Ø 40

Kolben-Ø 50

Kolben-Ø 63

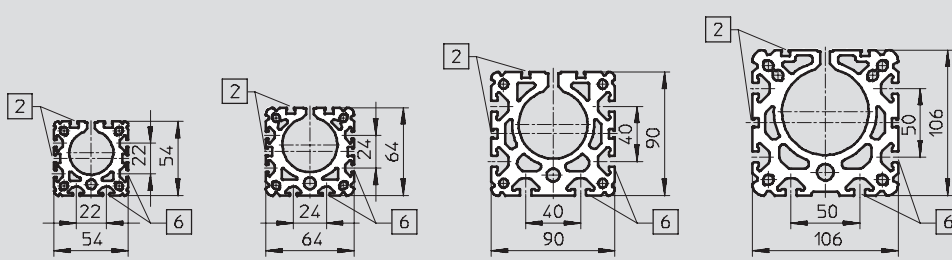

- 2 Sensornut für Näherungsschalter
- 6 Befestigungsnut für Nutenstein NST

# Linearantriebe DGPL, Wegmesssystem extern

Datenblatt

∅ [mm]	B1	B2	B3 +0,2	B4	B5	B6	B7	B8	B9	B10 ±0,03	B11	D2 ∅
32	54	35,8	19	46	21	40	63	79	47 ±0,15	20	9,5	4,3
40	64	45,7	21	53	28	49	78,5	96,5	55 ±0,2			
50	90	69,2	24	76	44	72	97	122	72 ±0,2	40	12	6,3
63	106	84,8		89		83	121	142	90 ±0,25			

∅ [mm]	D3 ∅ +0,2	D4	D6	EE	H1	H2	H3	H4	H5	H6	H7	H8
32	5,2	M5	M5	G1/8	72	66	62	23	27	5,8	77,5	18,5
40	6,5	M6		G1/4	86	78	71,8	26,5	32	7,7	90,5	20
50	8,5	M8	M6	G3/8	115	106	99	36	45	9,7	122,5	26
63			M8		131	122	115	44,5	53		144,5	30

∅ [mm]	J1	J2	J3	J4	L1 +0,9/-0,2	L2 +0,3/-0,6	L3	L4	L5	L6	L7	L10 ±0,15
32	19	4,2	14	4,7	250	125	17	8,5	31	135	50 ±0,1	-
40	22	5	21	9,1	300	150	11,5	11,5		171	70 ±0,1	
50	31,8	6,8	29,3	6	350	175	14	14	34	206	80 ±0,1	
63	36	8	31	14	400	200		234		110 ±0,1		

∅ [mm]	L11 +0,9/-0,2	L12 +0,3/-0,6	L17	L18 ±0,03	L19 ±0,03	L20	L21 ±0,1	T1	T2	T3	T4 max.
32	380	190	131 ±0,2	40	-	261	40	13,2	3	7,5	12,5
40	470	235	167 ±0,2		40	337			4	10,5	
50	550	275	202 ±0,2		402	80	6	12,5	18,5		
63	650	325	230 ±0,2		480	120	21,2	20,5			

 Hinweis  
 Zubehör → 114

# Linearantriebe DGPL, Wegmesssystem extern

Bestellangaben – Produktbaukasten



## Bestellcode

### Mindestangaben/Optionen

- KU Feststelleinheit unten
- GK Standardschlitten
- GV verlängerter Schlitten
- SV Schlitten hinten
- SH Schlitten vorne
- D2 Luftanschluss beidseitig

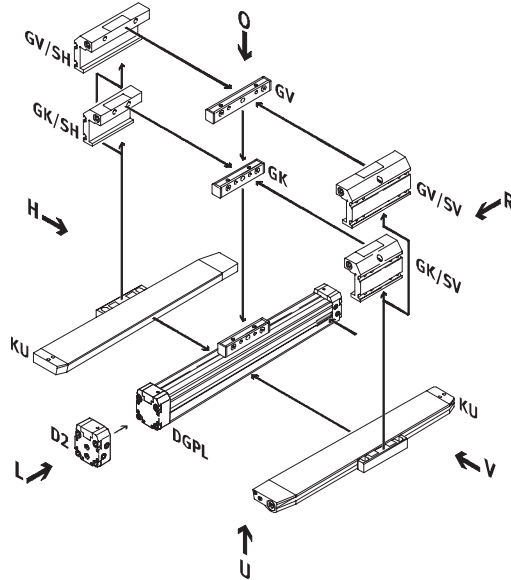

### Anbaulage für Schlitten hinten (SH)

### Anbaulage für Schlitten vorne (SV)

MP analoges Wegmesssystem

MA digitales Wegmesssystem

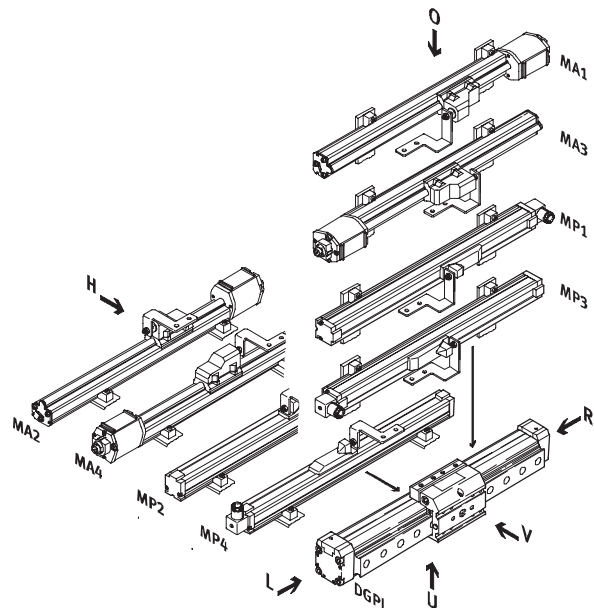
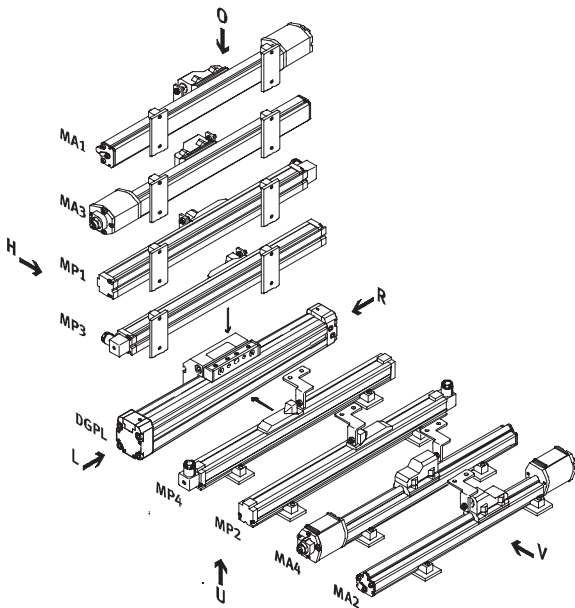

- - Hinweis
- O oben
- U unten
- R rechts
- L links
- V vorn
- H hinten



# Linearantriebe DGPL, Wegmesssystem extern

Bestellangaben – Produktbaukasten

FESTO

## Bestellcode

Optionen

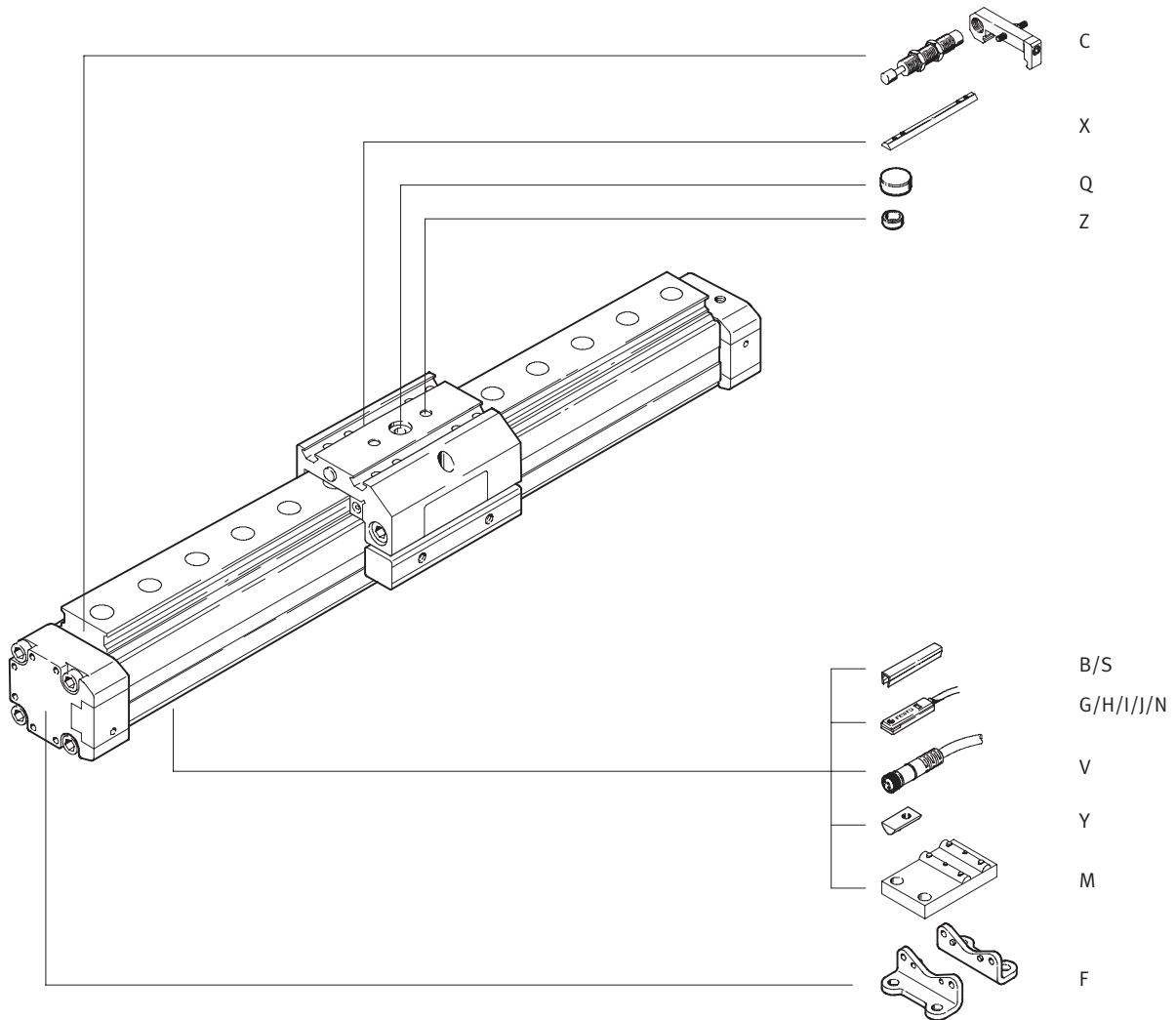

# Linearantriebe DGPL, Wegmesssystem extern

Bestellangaben – Produktbaukasten



M Mindestangaben							O Optionen					
Baukasten-Nr.	Funktion	Baugröße	Hub	Dämpfung	Positionserkennung	Generation	Führung	Feststelleinheit	Grundausführung	Anbaulage Schlitten	Druckluftanschluss	Wegmesssystem
175 134	DGPL	25	225 ...	PPV	A	B	KF	KU	GK	SV	D2	MP1
175 135		32	2 000						GV	SH		MP2
175 136		40										MP3
175 137		50										MP4
175 138		63										MA1
												MA2
												MA3
												MA4
												MP0
												MA0
<b>Bestellbeispiel</b>												
175 136	DGPL	40	750	PPV	A	B	KF		GV	SH	D2	MA2

Bestelltabelle									
Baugröße	25	32	40	50	63	Bedingungen	Code	Eintrag Code	
M Baukasten-Nr.	175 134	175 135	175 136	175 137	175 138				
Funktion	Pneumatischer Linearantrieb mit Schlitten						DGPL		DGPL
Baugröße	25	32	40	50	63		-...		
Hub [mm]	225, 300, 360, 450, 500, 600, 750, 1 000, 1 250, 1 500, 1 750, 2 000						-...		
Dämpfung	pneumatische Dämpfung beidseitig einstellbar						-PPV		-PPV
Positionserkennung	für Näherungsschalter						-A		-A
Generation	B-Reihe						-B		-B
Führung	Kugelumlaufführung						-KF		-KF
O Feststelleinheit	Ausführung unten			-	-		-KU		
Grundausführung	Kolben/Schlitten Standard						-GK		
	Kolben/Schlitten verlängert						-GV		
Anbaulage Schlitten	Schlitten vorne					1	-SV		
	Schlitten hinten						-SH		
Druckluftanschluss	beidseitig						-D2		
Wegmesssystem	Potentiometer, Lage 1, montiert						-MP1		
	Potentiometer, Lage 2, montiert					2	-MP2		
	Potentiometer, Lage 3, montiert						-MP3		
	Potentiometer, Lage 4, montiert					2	-MP4		
	Temposonic mit CAN-Achsinterface, Lage 1, montiert						-MA1		
	Temposonic mit CAN-Achsinterface, Lage 2, montiert					2	-MA2		
	Temposonic mit CAN-Achsinterface, Lage 3, montiert						-MA3		
	Temposonic mit CAN-Achsinterface, Lage 4, montiert					2	-MA4		
	Potentiometer, lose						-MP0		
	Temposonic mit CAN-Achsinterface, lose						-MA0		

- 1 SV oder SH Muss gewählt werden.
- 2 MP2, MP4, MA2, MA4 Nicht mit Feststelleinheit KU.

### Übertrag Bestellcode

# Linearantriebe DGPL, Wegmesssystem extern

Bestellangaben – Produktbaukasten



☐ Optionen									
Zube- hör	Nutab- deckung	Nutenstein	Zentrier- hülse	Mitten- stütze	Zentral- befesti- gung	Fußbefesti- gung	Näherungs- schalter, magnetisch	Steckdose	Stoßdämp- fer-Bausatz
ZUB	...S ...B	...X ...Y	...Z	...M	...Q	...F	...G ...H ...I ...J ...N	...V	...C
: ZUB	- 2S2B	2XY	Z		Q	F			2C

Bestelltabelle										
Baugröße		25	32	40	50	63	Bedin- gungen	Code	Eintrag Code	
↓	Zubehör	lose beigelegt							:ZUB-	:ZUB-
☐	Nutab- deckung, 2 Stück, 0,5 m	Sensor- nut 1 ... 10						...S		
		Befesti- gungsnut -	1 ... 10					...B		
	Nutenstein	Schlitten 1 ... 10						...X		
		Befesti- gungsnut -	1 ... 10					...Y		
	Zentrierhülse (10er Pack)	10, 20, 30, 40, 50, 60, 70, 80, 90							...Z	
	Mittenstütze	1 ... 10							...M	
	Zentralbefestigung	1 ... 10							...Q	
	Fußbefestigung	1 ... 10							...F	
	Näherungs- schalter magnetisch	mit Kabel 2,5 m 1 ... 10						...G		
		mit Stecker 1 ... 10						...H		
	Näherungs- schalter magnetisch,	mit Kabel 2,5 m 1 ... 10						...I		
	kontaktlos	mit Stecker 1 ... 10						...J		
	Näherungs- schalter magnetisch	Öffner, mit Kabel 2,5 m 1 ... 10						...N		
	Steckdose	mit Kabel 2,5 m 1 ... 10						...V		
	Stoßdämpfer-Bausatz	1 ... 10							...C	

### Übertrag Bestellcode

: ZUB -

# Linearantriebe DGPI/DGPIL, Wegmesssystem integriert

Merkmale

FESTO

## Einzelkomponenten zum Positionieren mit Linearantrieb DGPI/DGPIL

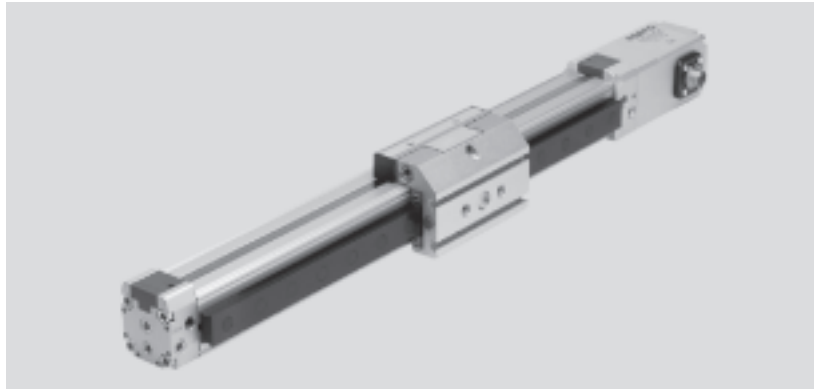

Proportional-Wegeventil  
MPYE-...  
→ Internet: mpye



Soft-Stop → Internet: soft-stop

Endlagenregler  
SPC11-MTS-AIF



Positioniertechnik → Internet: spc

Achsinterface  
SPC-AIF-MTS



Achscontroller  
SPC200



# Linearantriebe DGPI/DGPIL, Wegmesssystem integriert

FESTO

Merkmale

## DGPI, ohne Führung

86

- Kolben- $\varnothing$  25 ... 63 mm
- Hub 225 ... 2 000 mm
- Standard-Mitnehmer
- geringe Belastungskennwerte
- beidseitiger Druckluftanschluss



## DGPIL, mit Kugelumlauführung

100

- Kolben- $\varnothing$  25 ... 63 mm
- Hub 225 ... 2 000 mm
- Standardschlitten
- große Belastungskennwerte
- beidseitiger Druckluftanschluss



## DGPIL, mit Kugelumlauführung und geschützter Ausführung

100

- Kolben- $\varnothing$  25 ... 40 mm
- Hub 225 ... 2 000 mm
- von oben und der Seite gegen Partikel geschützt
- große Belastungskennwerte
- beidseitiger Druckluftanschluss



# Linearantriebe DGPI, Wegmesssystem integriert

Peripherieübersicht

FESTO

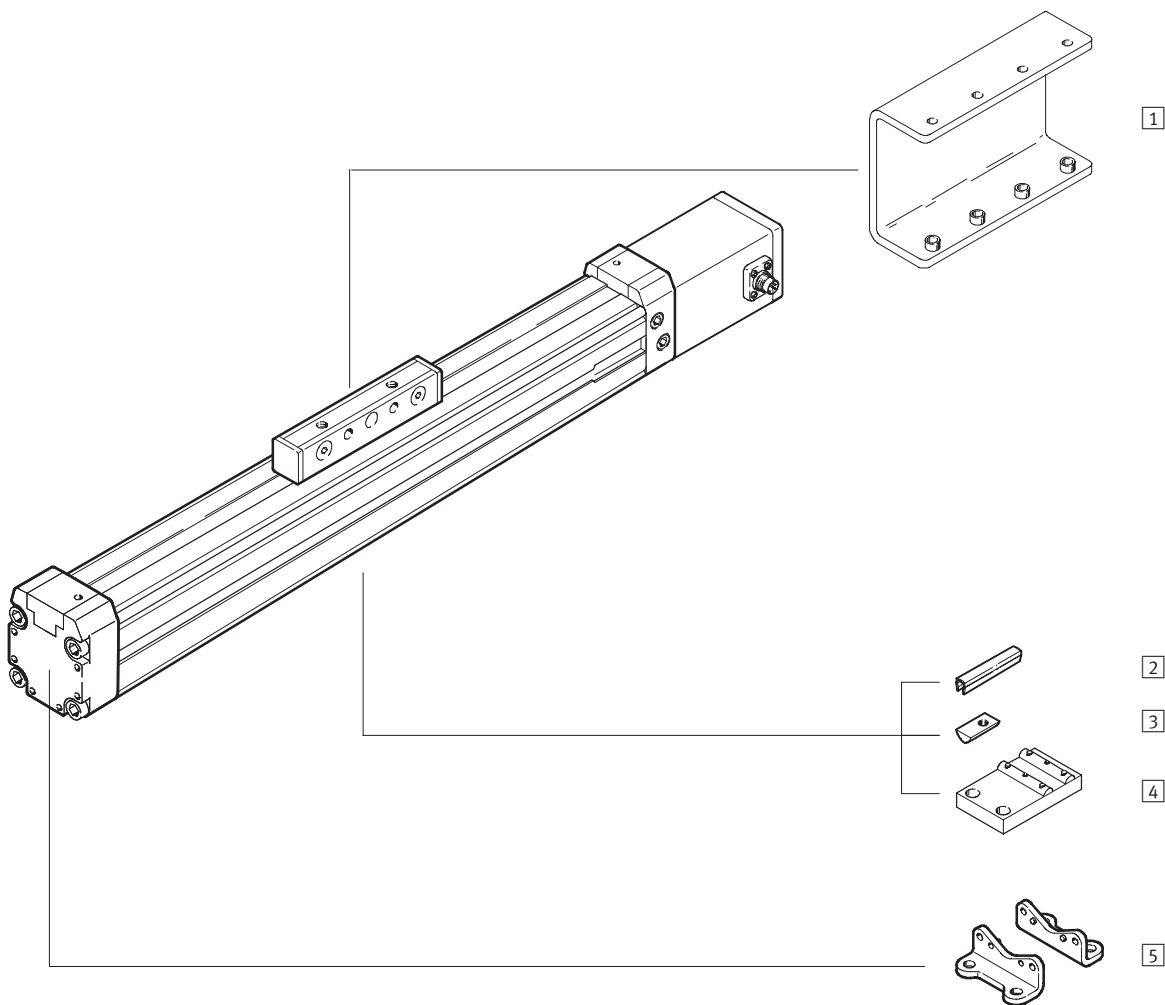

Varianten und Zubehör		
Typ	Kurzbeschreibung	→ Seite/Internet
1 Kraftbrücke AK	zur Befestigung der Last von unten, wird angebaut ausgeliefert	115
2 Nutabdeckung B/S	zum Schutz vor Verschmutzung	117
3 Nutenstein Y	zur Befestigung von Anbauteilen	117
4 Mittenstütze M	zur Befestigung der Achse	114
5 Fußbefestigung F	zur Befestigung der Achse	114

# Linearantriebe DGPI, Wegmesssystem integriert

Typenschlüssel

		DGPI	-	25	-	500	-	PPV	-	AIF	-	GK	-	AV	-	AK	-	D2	-	4BYF
<b>Typ</b>																				
DGPI	Linearantrieb																			
<b>Kolben-Ø [mm]</b>																				
<b>Hub [mm]</b>																				
<b>Dämpfung</b>																				
PPV	beidseitig einstellbar																			
<b>Wegmesssystem</b>																				
AIF	Temposonic mit CAN-Achsinterface																			
<b>Grundauführung</b>																				
GK	Standardschlitten																			
<b>Anschlusslage für Messsystem und Druckluft</b>																				
AH	Anschlüsse hinten																			
AU	Anschlüsse unten																			
AV	Anschlüsse vorne																			
<b>Mitnehmer</b>																				
AK	Kraftbrücke																			
<b>Druckluftanschluss</b>																				
D2	Anschluss beidseitig																			
<b>Zubehör lose beigelegt</b>																				
...S	Nutabdeckung für Sensornut																			
...B	Nutabdeckung für Befestigungs- nut																			
...Y	Nutenstein für Befestigungs- nut																			
...M	Mittenstütze																			
...F	Fußbefestigung																			

# Linearantriebe DGPI, Wegmesssystem integriert

Datenblatt

Funktion

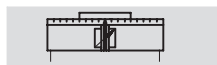

- Reparaturservice



- $\varnothing$  - Durchmesser  
25 ... 63 mm
- | - Hublänge  
225 ... 2 000 mm

Allgemeine Technische Daten					
Kolben- $\varnothing$	25	32	40	50	63
Konstruktiver Aufbau	Kolben				
	Mitnehmer				
	Profilrohr				
Funktionsweise	doppeltwirkend				
Betriebsmedium <sup>1)</sup>	Druckluft gefiltert und ungeölt, Filtereinheit 5 $\mu$ m				
Dämpfung	beidseitig einstellbar				
Dämpfungslänge [mm]	18	20	30		
Positionserkennung	Wegmesssystem, integriert				
Messprinzip	digital, magnetostraktiv, berührungslos und absolutmessend				
Befestigungsart	Fußbefestigung				
Hub <sup>2)3)</sup> [mm]	225, 300, 360, 450, 500, 600, 750, 1 000, 1 250, 1 500, 1 750, 2 000				
Pneumatischer Anschluss	G1/8		G1/4		G3/8
Elektrischer Anschluss	6-poliger Rundstecker DIN 45 322				

- 1) Das verwendete Proportional-Wegeventil MPYE erfordert die Kennwerte.
- 2) In Verbindung mit SPC200 Hubreduzierung beachten.
- 3) Ab einer Länge von 500 mm ist für Soft Stop SPC11 und Achscontroller SPC200 die beidseitige Druckluftspeisung (Merkmal D2) zwingend erforderlich.

Kräfte [N] und Aufprallenergie [Nm]					
Kolben- $\varnothing$	25	32	40	50	63
Theoretische Kraft bei 6 bar	295	483	754	1 178	1 870
max. Aufprallenergie in den Endlagen <sup>1)</sup>	0,1	0,2	0,4	0,8	0,8

- 1) Dämpfung PPV muss bei Anwendungen mit Soft Stop SPC11 und Achscontroller SPC200 ganz geöffnet sein.

Zulässige Aufprallgeschwindigkeit: 
$$v_{zul.} = \sqrt{\frac{2 \times E_{zul.}}{m_{Eigen} + m_{Last}}}$$

Maximal zulässige Masse: 
$$m_{Last} = \frac{2 \times E_{zul.}}{v^2} - m_{Eigen}$$

$v_{zul.}$  zul. Aufprallgeschwindigkeit  
 $E_{zul.}$  max. Aufprallenergie  
 $m_{Eigen}$  bewegte Masse (Antrieb)  
 $m_{Last}$  bewegte Nutzlast

- Hinweis  
 Diese Angaben stellen die erreichbaren Maximalwerte dar. Dabei ist die maximal zulässige Aufprallenergie zu beachten.



# Linearantriebe DGPI, Wegmesssystem integriert

Datenblatt

Positioniereigenschaften mit Achscontroller SPC200					
Kolben-Ø	25	32	40	50	63
Wiederholgenauigkeit [mm]	→ 74				
Einbaulage	beliebig				
kleinste Massenlast, horizontal <sup>1)</sup> [kg]	2	3	5	8	12
größte Massenlast, horizontal <sup>1)</sup> [kg]	30	45	75	120	180
kleinste Massenlast, vertikal <sup>1)</sup> [kg]	2	3	5	8	12
größte Massenlast, vertikal <sup>1)</sup> [kg]	10	15	25	40	60
min. Verfahrgeschwindigkeit [m/s]	0,05				
max. Verfahrgeschwindigkeit [m/s]	3				
typ. Positionierzeit Langhub <sup>2)</sup> [s]	0,75/1,20	0,85/1,20	0,75/1,20	0,95/1,25	0,90/1,20
typ. Positionierzeit Kurzhub <sup>3)</sup> [s]	0,40/0,60	0,45/0,60	0,40/0,60	0,50/0,65	0,50/0,65
kleinster Positionierhub <sup>4)</sup> [%]	3				
Hubreduzierung <sup>5)</sup> [mm]	25	35			
empfohlenes Proportional-Wegeventil	→ 118				

- 1) Massenlast = Nutzlast + Masse aller beweglichen Teile am Antrieb
- 2) Bei 6 bar, horizontale Einbaulage, DGPL-XX-1250, 1000 mm Fahrweg bei min./max. Masse
- 3) Bei 6 bar, horizontale Einbaulage, DNCM-XX-1250, 100 mm Fahrweg bei min./max. Masse
- 4) Bezogen auf den Maximalhub des Antriebes, aber nie mehr als 20 mm.
- 5) Die Hubreduzierung ist auf jeder Seite des Antriebes einzuhalten, der max. positionierbare Hub beträgt damit: Hub – 2x Hubreduzierung

Positioniereigenschaften mit Endlagenregler SPC11					
Kolben-Ø	25	32	40	50	63
Wiederholgenauigkeit einer Zwischenposition <sup>1)</sup> [mm]	±2				
Einbaulage	beliebig				
kleinste Massenlast, horizontal <sup>2)</sup> [kg]	2	3	5	8	12
größte Massenlast, horizontal <sup>2)</sup> [kg]	30	45	75	120	180
kleinste Massenlast, vertikal <sup>2)</sup> [kg]	2	3	5	8	12
größte Massenlast, vertikal <sup>2)</sup> [kg]	10	15	25	40	60
Verfahrzeit [s]	→ Auslegungssoftware SoftStop: → <a href="http://www.festo.com">www.festo.com</a>				
empfohlenes Proportional-Wegeventil	→ 118				

- 1) Im Hubbereich von 225 ... 2 000 mm
- 2) Massenlast = Nutzlast + Masse aller beweglichen Teile am Antrieb

Betriebs- und Umweltbedingungen					
Kolben-Ø	25	32	40	50	63
Betriebsdruck <sup>1)</sup> [bar]	4 ... 8				
Umgebungstemperatur [°C]	-10 ... +60				
Schwingfestigkeit	nach DIN/IEC 68 Teil 2 – 6, Schärfegrad 1				
Dauerschock-Festigkeit	nach DIN/IEC 68 Teil 2 – 27, Schärfegrad 1				
CE-Zeichen (siehe Konformitätserklärung)	nach EU-EMV-Richtlinie				
Schutzart (Messsystem)	IP65 nach IEC 60 529				
Korrosionsbeständigkeit KBK <sup>2)</sup>	1				

- 1) Gilt nur für Anwendungen mit Soft Stop SPC11 und Achscontroller SPC200.
- 2) Korrosionsbeständigkeitsklasse 1 nach Festo Norm 940 070  
Bauteile mit geringer Korrosionsbeanspruchung. Transport- und Lagerschutz. Teile ohne vorrangig dekorative Anforderung an die Oberfläche z. B. im nicht sichtbaren Innenbereich oder hinter Abdeckungen.

Gewichte [g]					
Kolben-Ø	25	32	40	50	63
Grundgewicht	1 540	2 150	3 500	6 980	10 600
Gewichtszuschlag bei 10 mm Hub	38	43	59	130	168
Bewegte Masse	180	314	551	1 045	1 775

# Linearantriebe DGPI, Wegmesssystem integriert

Datenblatt

Elektrische Daten Wegmesssystem		
Spannungsversorgung	[V DC]	24 (-15/+25%)
max. Stromaufnahme	[mA]	90
Auflösung	[mm]	≤ 0,01
Unabhängige Linearität <sup>1)</sup> maximal	[%]	0,02
Temperaturkoeffizient	[ppm/°K]	≤ 15
Schnittstelle		digital, CAN mit Protokoll: SPC-AIF

1) Minimum ±50 µm

## Werkstoffe

Funktionsschnitt

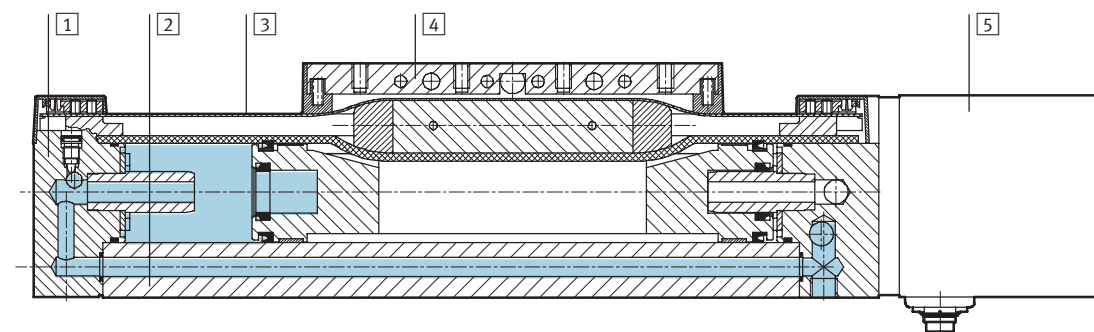

Antrieb		
1	Abschlussdeckel	Aluminium, eloxiert
2	Profil	Aluminium, eloxiert
3	Abdeckband	Stahl, nichtrostend
4	Mitnehmer	Aluminium, eloxiert
5	Gehäuse Wegmesssystem	Aluminium, eloxiert
-	Dichtungen	Nitrilkautschuk, Polyurethan

-  - Hinweis  
 Weitere technische Daten  
 → Internet: [dpgl](http://dpgl.festo.com)

# Linearantriebe DGPI, Wegmesssystem integriert

Datenblatt

FESTO

## Belastungskennwerte

Die angegebenen Kräfte und Momente beziehen sich auf das Zentrum des Profilrohr-Innen-durchmessers.

Sie dürfen im dynamischen Betrieb nicht überschritten werden. Dabei muss besonders auf den Abbremsvorgang geachtet werden.

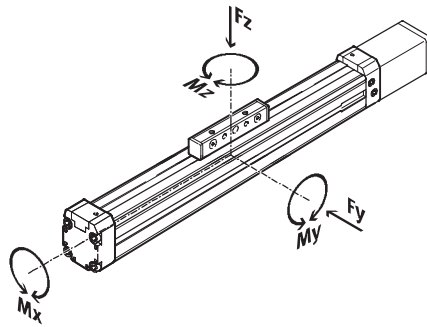

Wirken gleichzeitig mehrere der unten genannten Kräfte und Momente auf den Antrieb ein, müssen neben den aufgeführten Maximalbelastungen folgende Gleichungen erfüllt werden:

$$0,4 \times \frac{F_z}{F_{z_{\max}}} + \frac{M_x}{M_{x_{\max}}} + \frac{M_y}{M_{y_{\max}}} + 0,2 \times \frac{M_z}{M_{z_{\max}}} \leq 1$$

$$\frac{F_z}{F_{z_{\max}}} \leq 1 \quad \frac{M_z}{M_{z_{\max}}} \leq 1$$

## Zulässige Kräfte und Momente

Kolben-Ø	25	32	40	50	63
F <sub>y</sub> <sub>max.</sub> [N]	–	–	–	–	–
F <sub>z</sub> <sub>max.</sub> [N]	330	480	800	1 200	1 600
M <sub>x</sub> <sub>max.</sub> [Nm]	1	2	4	7	8
M <sub>y</sub> <sub>max.</sub> [Nm]	20	40	60	120	120
M <sub>z</sub> <sub>max.</sub> [Nm]	3	5	8	15	24

## Maximal zulässiger Stützabstand l in Abhängigkeit der Kraft F

Um die Durchbiegung bei großen Hüben zu begrenzen, muss die Achse gegebenenfalls mit Mitten-

stützen MUP abgestützt werden. Die folgende Diagramme dienen zur Ermittlung des maximal zuläs-

sigen Stützabstandes l in Abhängigkeit der einwirkenden Kraft F.

## Kraft auf die Fläche des Schlittens

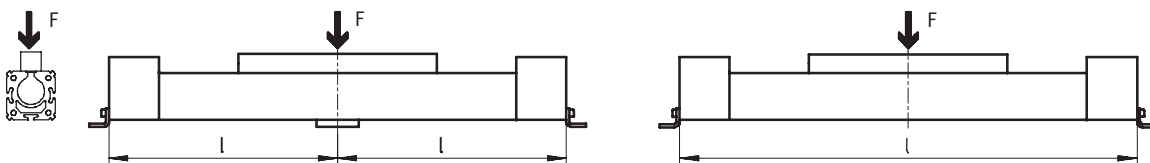

## Maximaler Stützabstand l (ohne Mittenstütze) in Abhängigkeit von der Kraft F

Kolben-Ø 25 ... 40

Kolben-Ø 50/63

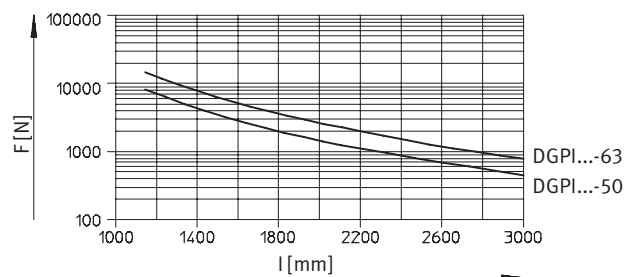
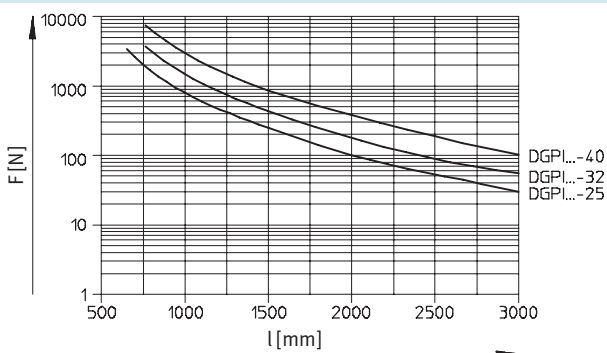

# Linearantriebe DGPI, Wegmesssystem integriert

Datenblatt

FESTO

## Abmessungen

Standard-Mitnehmer GK

Download CAD-Daten → [www.festo.com](http://www.festo.com)

Kolben-Ø 25

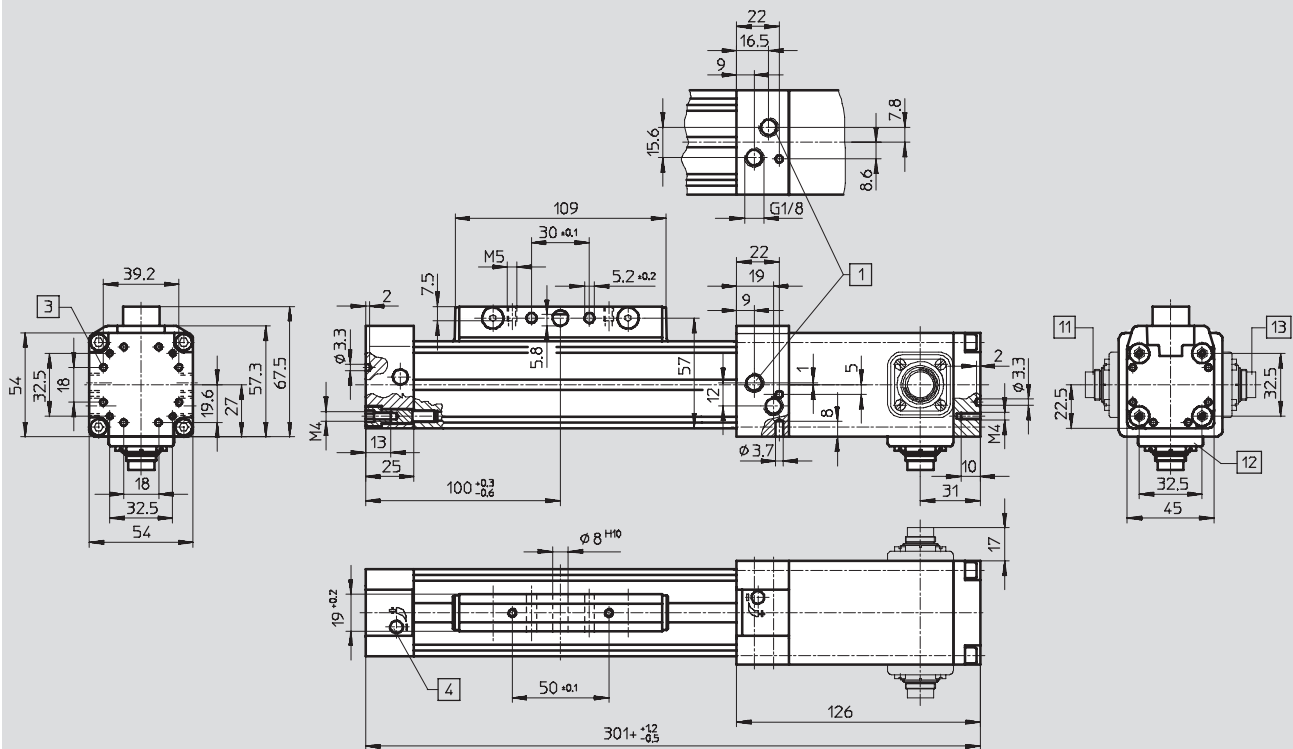

- |   |  |                               |
|---|--|-------------------------------|
| <p>1 Druckluftanschlüsse können wahlweise an drei Seiten am rechten Abschlussdeckel verwendet werden</p> <p>3 Befestigungsbohrung für Fußbefestigung HP</p> | <p>4 Regulierschraube für einstellbare Endlagendämpfung</p> <p>11 Anschluss hinten</p> <p>12 Anschluss unten</p> <p>13 Anschluss vorne</p> | <p>+ = zuzüglich Hublänge</p> |
|---|--|-------------------------------|

# Linearantriebe DGPI, Wegmesssystem integriert

Datenblatt

FESTO

## Abmessungen

Download CAD-Daten → [www.festo.com](http://www.festo.com)

beidseitiger Druckluftanschluss D2

Kolben-Ø 25

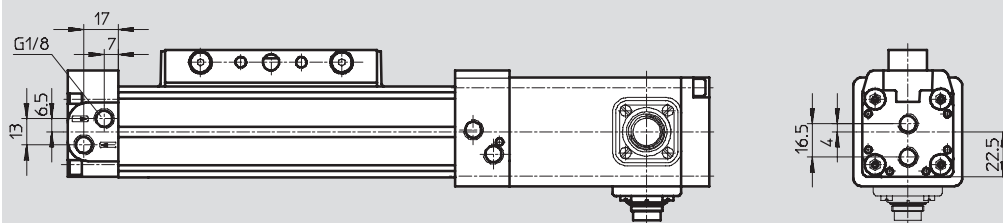

## Profilrohr

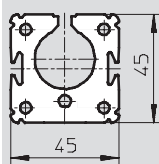

# Linearantriebe DGPI, Wegmesssystem integriert

Datenblatt

FESTO

## Abmessungen

Download CAD-Daten → [www.festo.com](http://www.festo.com)

Standard-Mitnehmer GK

Kolben-Ø 32 ... 63

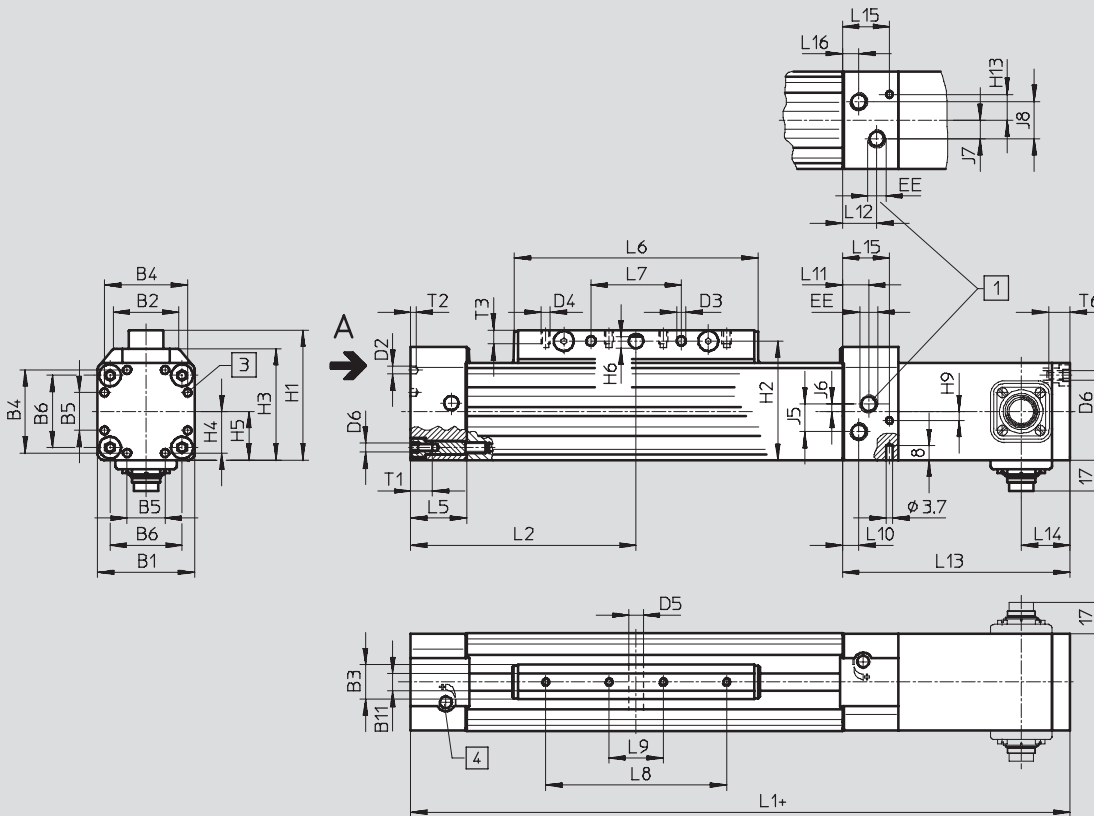

- 1 Druckluftanschlüsse können wahlweise an drei Seiten am rechten Abschlussdeckel verwendet werden
  - 3 Befestigungsbohrung für Fußbefestigung HP
  - 4 Regulierverschraubung für einstellbare Endlagendämpfung
  - 11 Anschluss hinten
  - 12 Anschluss unten
  - 13 Anschluss vorne
- + = zuzüglich Hublänge

## Ansicht A

Kolben-Ø 32/40

Kolben-Ø 50

Kolben-Ø 63

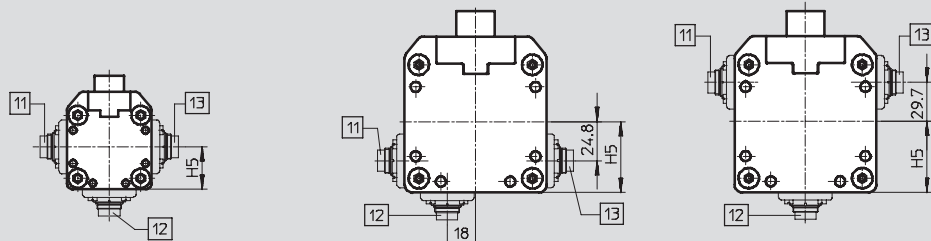

## beidseitiger Druckluftanschluss D2

Kolben-Ø 32 ... 63

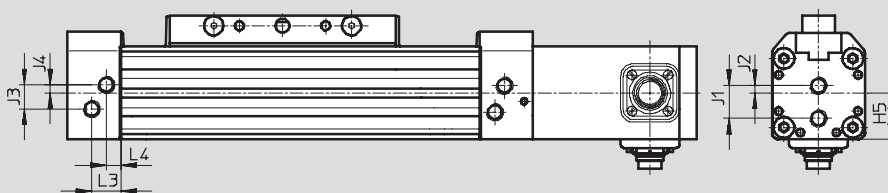

# Linearantriebe DGPI, Wegmesssystem integriert

Datenblatt

FESTO

**Abmessungen** Download CAD-Daten → [www.festo.com](http://www.festo.com)

Profilrohr

**Kolben-Ø 32**

**Kolben-Ø 40**

**Kolben-Ø 50**

**Kolben-Ø 63**

6 Befestigungsnut für Nutensteine NST

Ø	B1	B2	B3	B4	B5	B6	B11	D2	D3	D4	D5	D6
[mm]			+0,2					Ø	Ø		Ø	
								+0,2			H10	
32	54	35,8	19	46	21	40	9,5	4,3	5,2	M5	8	M5
40	64	45,7	21	53	28	49	9,5	4,3	6,5	M6	10	M5
50	90	69,2	24	76	44	72	12	6,3	8,5	M8	12	M6
63	106	84,8	24	89	44	83	12	6,3	8,5	M8	12	M8

Ø	EE	H1	H2	H3	H4	H5	H6	H9	H13	J1	J2	J3
[mm]												
32	G1/8	72	66	62	23	27	5,8	5	10,3	19	4,2	14
40	G1/4	86	78	71,8	26,5	32	7,7	5	12,75	22	5	21
50	G1/4	115	106	99	36	45	9,7	21,8	16,6	31,8	6,8	29,3
63	G3/8	131	122	115	44,5	53	9,7	-28	30	36	8	31

Ø	J4	J5	J6	J7	J8	L1	L2	L3	L4	L5	L6	L7
[mm]						+1,2/-0,5	+0,3/-0,6					±0,1
32	4,7	15,4	4,2	10,3	20,6	345	125	17	8,5	31	135	50
40	9,1	23	9,1	12,75	25,5	397	150	11,5	11,5	31	171	70
50	6	20,6	6,8	21	21	465	175	14	14	34	206	80
63	14	27	8	25	25	513	200	14	14	34	234	110

Ø	L8	L9	L10	L11	L12	L13	L14	L15	L16	T1	T2	T3	T6
[mm]	±0,1	±0,1											
32	100	30	17	8,5	19	126	27	26	9	13,2	3	7,5	12
40	130	40	10,8	16,5	21	128	29	26	10,8	13,2	4	10,5	12
50	150	50	10,8	18	22,8	149	80	25,2	12	15,2	6	12,5	15
63	190	70	14	24,5	31	147,5	68	16,5	16,5	21,2	6	12,5	20

# Linearantriebe DGPI, Wegmesssystem integriert

Bestellangaben – Produktbaukasten

FESTO

## Bestellcode

Mindestangaben/Optionen

- AK Kraftbrücke
- D2 Luftanschluss beidseitig
- GK Standardschlitten

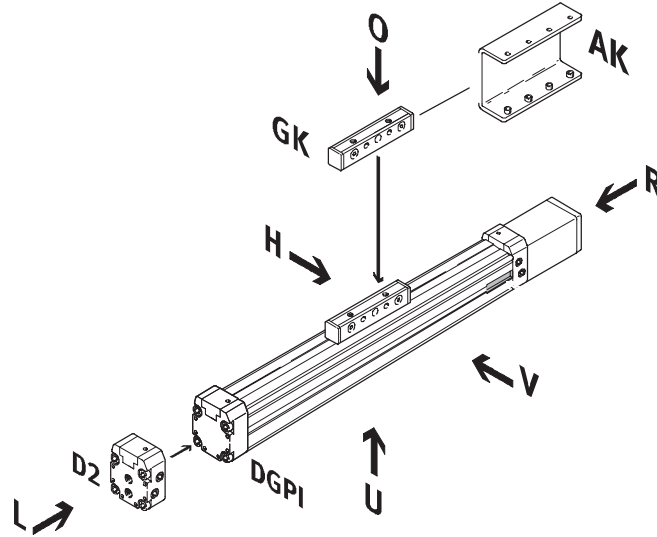

- AV Anschluss Wegmesssystem vorne
- AH Anschluss Wegmesssystem hinten
- AU Anschluss Wegmesssystem unten

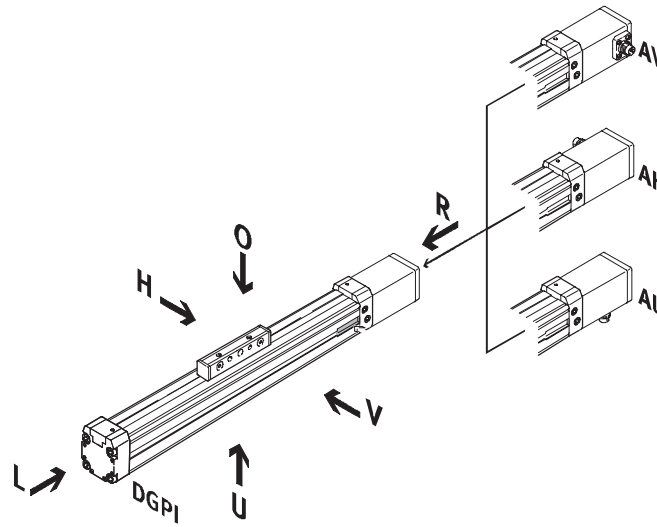



# Linearantriebe DGPI, Wegmesssystem integriert

Bestellangaben – Produktbaukasten

FESTO

## Bestellcode

Optionen

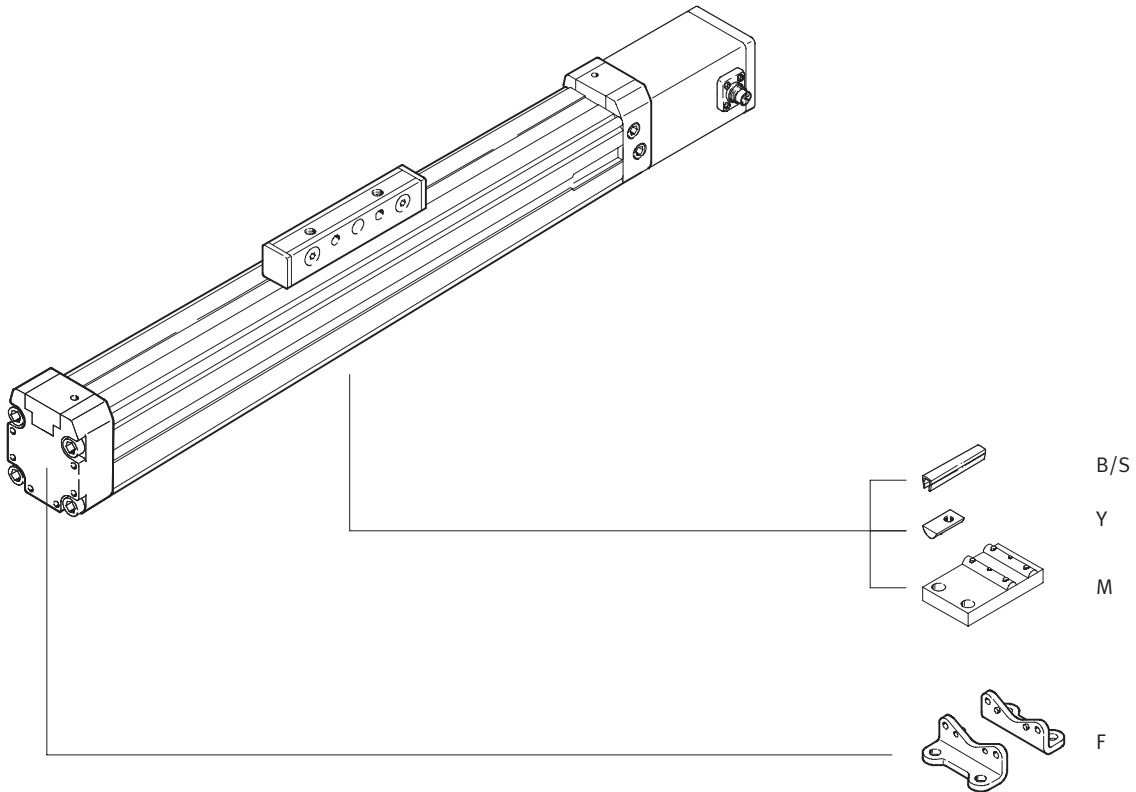

# Linearantriebe DGPI, Wegmesssystem integriert

Bestellangaben – Produktbaukasten

**M Mindestangaben** →

Baukasten-Nr.	Funktion	Baugröße	Hub	Dämpfung	Wegmesssystem	Grundausführung	Anschlusslage für Wegmesssystem
175 134	DGPI	25	225 ... 2 000	PPV	AIF	GK	AH AU AV
175 135		32					
175 136		40					
175 137		50					
175 138		63					
<b>Bestellbeispiel</b>							
<b>175 138</b>	<b>DGPI</b>	<b>63</b>	<b>750</b>	<b>PPV</b>	<b>AIF</b>	<b>GK</b>	<b>AV</b>

**Bestelltabelle**

Baugröße	25	32	40	50	63	Bedingungen	Code	Eintrag Code
<b>M</b> Baukasten-Nr.	<b>175 134</b>	<b>175 135</b>	<b>175 136</b>	<b>175 137</b>	<b>175 138</b>			
Funktion	Pneumatischer Linearantrieb mit integriertem Wegmesssystem						<b>DGPI</b>	DGPI
Baugröße	25	32	40	50	63		-...	
Hub [mm]	225, 300, 360, 450, 500, 600, 750, 1 000, 1 250, 1 500, 1 750, 2 000						-...	
Dämpfung	pneumatische Dämpfung beidseitig einstellbar						<b>-PPV</b>	-PPV
Wegmesssystem	Temposonic mit CAN - Achsinterface						<b>-AIF</b>	-AIF
Grundausführung	Kolben / Schlitten Standard						<b>-GK</b>	-GK
Anschlusslage für Wegmesssystem AIF und Druckluft	Anschlusslage für Wegmesssystem und Druckluftanschluss hinten						<b>-AH</b>	
	Anschlusslage für Wegmesssystem und Druckluftanschluss unten						<b>-AU</b>	
	Anschlusslage für Wegmesssystem und Druckluftanschluss vorne						<b>-AV</b>	

Übertrag Bestellcode

# Linearantriebe DGPI, Wegmesssystem integriert

Bestellangaben – Produktbaukasten

☐ Optionen					
Mitnehmer/ Druckluftanschluss	Zubehör	Nutabdeckung	Nutenstein	Mittenstütze	Fußbefestigung
AK D2	ZUB	...S ...B	...Y	...M	...F
- AK	: ZUB	- 2B2S	10Y		F

Bestelltabelle									
Baugröße	25	32	40	50	63	Bedin- gungen	Code	Eintrag Code	
↓ Mitnehmer	Kraftbrücke						-AK		
☐ Druckluftanschluss	beidseitig						-D2		
Zubehör	lose beigelegt						:ZUB-	:ZUB-	
Nutabdek- kung, Sensor- nut	1 ... 10						...S		
2 Stück, 0,5 m	Befesti- gungsnut	-			1 ... 10		...B		
Nutenstein	Befesti- gungsnut	-			1 ... 10		...Y		
Mittenstütze	1 ... 10						...M		
Fußbefestigung	1 ... 10						...F		

Übertrag Bestellcode

-  : ZUB -

# Linearantriebe DGPIIL, Wegmesssystem integriert

Peripherieübersicht

FESTO

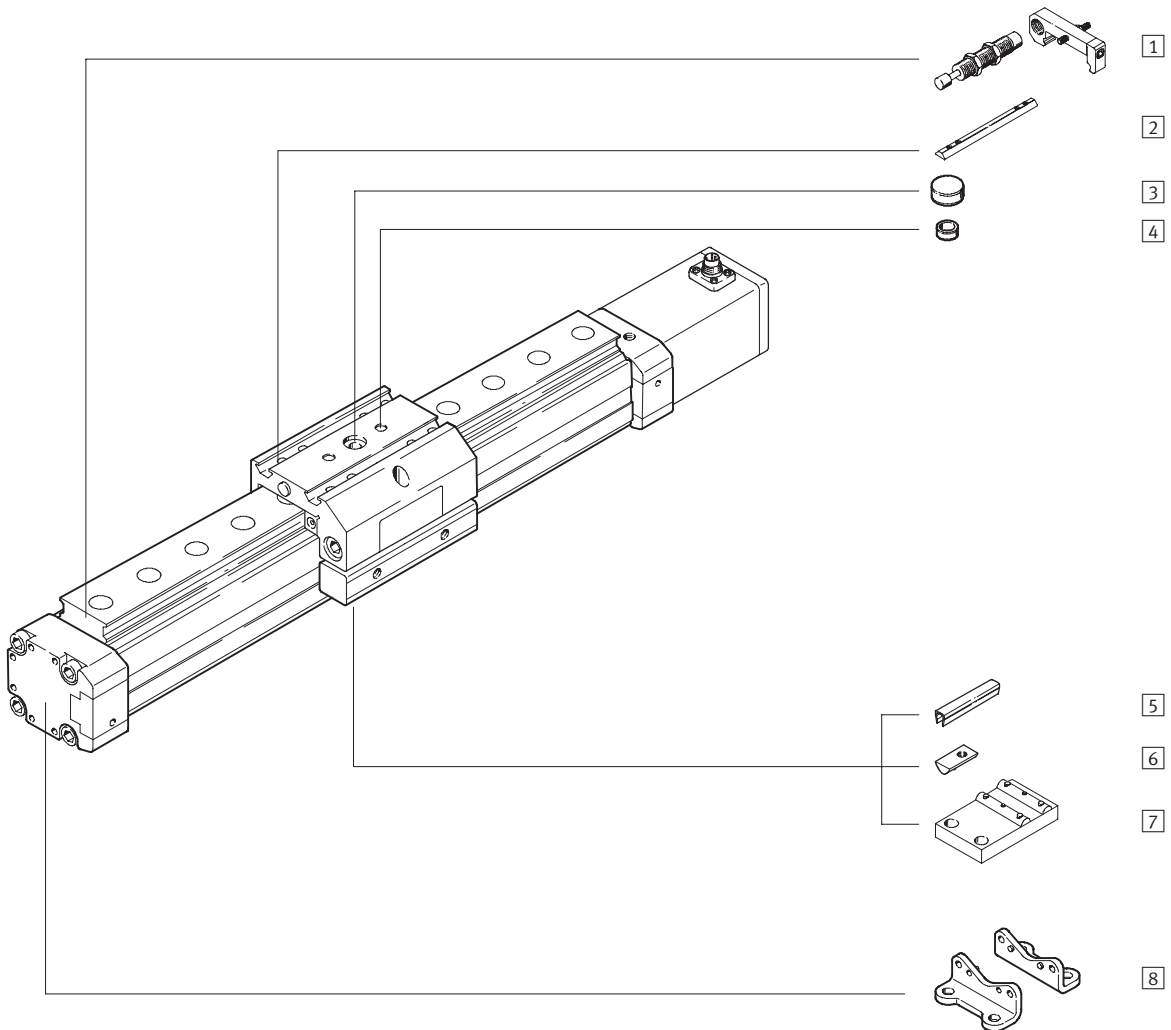

# Linearantriebe DGPII, Wegmesssystem integriert

Peripherieübersicht

Varianten und Zubehör		
Typ	Kurzbeschreibung	→ Seite/Internet
1 Stoßdämpfer-Bausätze C/E	zur Vermeidung von Schäden am Endanschlag, bei Betriebsstörung	116
2 Nutenstein für Schlitten X	zur Befestigung von Lasten und Anbauteilen am Schlitten	117
3 Zentralbefestigung Q	zur Zentrierung von Lasten und Anbauteilen am Schlitten	117
4 Zentrierhülsen Z	zur Zentrierung von Lasten und Anbauteilen am Schlitten	117
5 Nutabdeckung B/S	zum Schutz vor Verschmutzung	117
6 Nutenstein für Befestigungsnut Y	zur Befestigung von Anbauteilen	117
7 Mittenstütze M	zur Befestigung der Achse	114
8 Fußbefestigung F	zur Befestigung der Achse	114

# Linearantriebe DGPIIL, Wegmesssystem integriert

Typenschlüssel

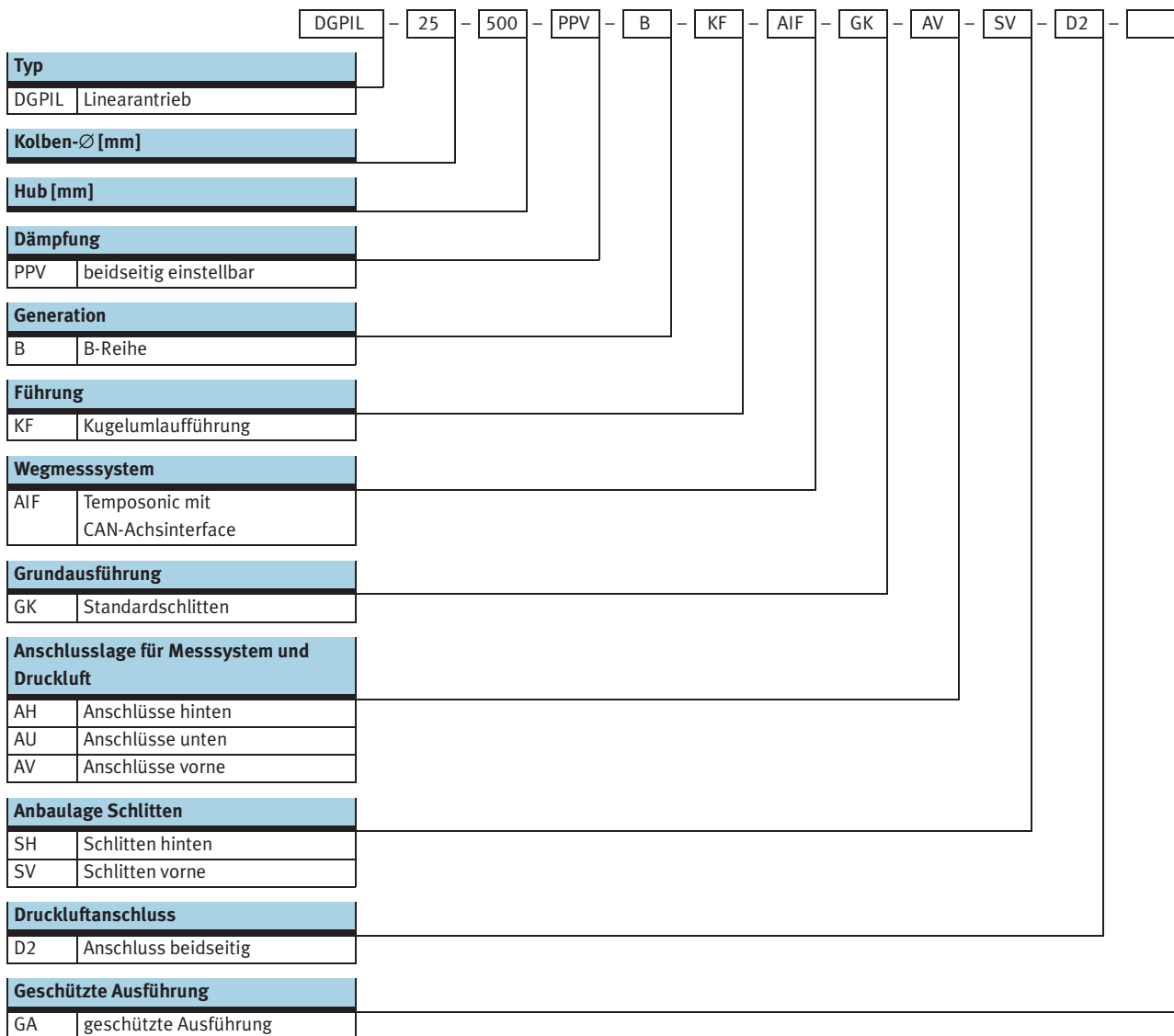

# Linearantriebe DGPII, Wegmesssystem integriert

Typenschlüssel

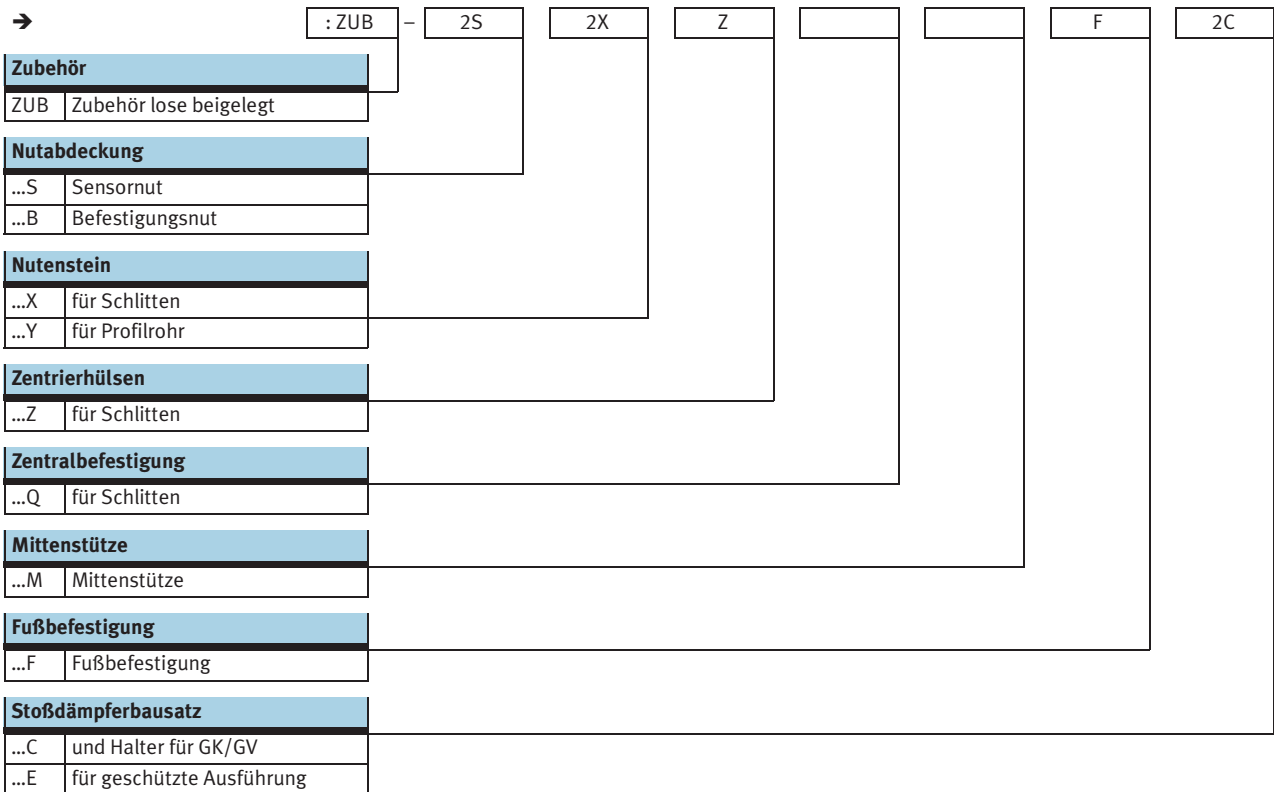

# Linearantriebe DGPIIL, Wegmesssystem integriert

Datenblatt

FESTO

Funktion

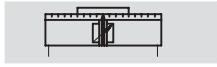

- Reparaturservice



- $\varnothing$  - Durchmesser  
25 ... 63 mm
- | - Hublänge  
225 ... 2 000 mm

Allgemeine Technische Daten					
Kolben- $\varnothing$	25	32	40	50	63
Konstruktiver Aufbau	Kolben Mitnehmer Profilrohr				
Funktionsweise	doppeltwirkend				
Betriebsmedium <sup>1)</sup>	Druckluft gefiltert und ungeölt, Filtereinheit 5 $\mu$ m				
Dämpfung	beidseitig einstellbar				
Dämpfungslänge [mm]	18	20	30		
Positionserkennung	Wegmesssystem, integriert				
Messprinzip	digital, magnetostraktiv, berührungslos und absolutmessend				
Befestigungsart	Fußbefestigung				
Hub <sup>2)3)</sup> [mm]	225, 300, 360, 450, 500, 600, 750, 1 000, 1 250, 1 500, 1 750, 2 000				
Verdrehsicherung/Führung	Führungsschiene mit Schlitten Kugelumlauf				
geschützte Ausführung <sup>4)</sup>	optional				
Pneumatischer Anschluss	G1/8		G1/4		G3/8
Elektrischer Anschluss	6-poliger Rundstecker DIN 45 322				

- 1) Das verwendete Proportional-Wegeventil MPYE erfordert die Kennwerte.
- 2) In Verbindung mit SPC200 Hubreduzierung beachten.
- 3) Ab einer Länge von 500 mm ist für Soft Stop SPC11 und Achscontroller SPC200 die beidseitige Drucklufteinspeisung (Merkmal D2) zwingend erforderlich.
- 4) Geschützt gegen Partikel von oben und der Seite.

Kräfte [N] und Aufprallenergie [Nm]					
Kolben- $\varnothing$	25	32	40	50	63
Theoretische Kraft bei 6 bar	295	483	754	1 178	1 870
max. Aufprallenergie in den Endlagen <sup>1)</sup>	0,1	0,2	0,4	0,8	0,8

- 1) Dämpfung PPV muss bei Anwendungen mit Soft Stop SPC11 und Achscontroller SPC200 ganz geöffnet sein.

Zulässige Aufprallgeschwindigkeit: 
$$v_{zul.} = \sqrt{\frac{2 \times E_{zul.}}{m_{Eigen} + m_{Last}}}$$

Maximal zulässige Masse: 
$$m_{Last} = \frac{2 \times E_{zul.}}{v^2} - m_{Eigen}$$

$v_{zul.}$  zul. Aufprallgeschwindigkeit  
 $E_{zul.}$  max. Aufprallenergie  
 $m_{Eigen}$  bewegte Masse (Antrieb)  
 $m_{Last}$  bewegte Nutzlast

- Hinweis  
 Diese Angaben stellen die erreichbaren Maximalwerte dar. Dabei ist die maximal zulässige Aufprallenergie zu beachten.



# Linearantriebe DGPI, Wegmesssystem integriert

Datenblatt

Positioniereigenschaften mit Achscontroller SPC200					
Kolben-Ø	25	32	40	50	63
Wiederholgenauigkeit [mm]	→ 74				
Einbaulage	beliebig				
kleinste Massenlast, horizontal <sup>1)</sup> [kg]	2	3	5	8	12
größte Massenlast, horizontal <sup>1)</sup> [kg]	30	45	75	120	180
kleinste Massenlast, vertikal <sup>1)</sup> [kg]	2	3	5	8	12
größte Massenlast, vertikal <sup>1)</sup> [kg]	10	15	25	40	60
min. Verfahrgeschwindigkeit [m/s]	0,05				
max. Verfahrgeschwindigkeit [m/s]	3				
typ. Positionierzeit Langhub <sup>2)</sup> [s]	0,75/1,20	0,85/1,20	0,75/1,20	0,95/1,25	0,90/1,20
typ. Positionierzeit Kurzhub <sup>3)</sup> [s]	0,40/0,60	0,45/0,60	0,40/0,60	0,50/0,65	0,50/0,65
kleinster Positionierhub <sup>4)</sup> [%]	3				
Hubreduzierung <sup>5)</sup> [mm]	25		35		
empfohlenes Proportional-Wegeventil	→ 118				

- 1) Massenlast = Nutzlast + Masse aller beweglichen Teile am Antrieb
- 2) Bei 6 bar, horizontale Einbaulage, DGPI-XX-1250, 1000 mm Fahrweg bei min./max. Masse
- 3) Bei 6 bar, horizontale Einbaulage, DPCM-XX-1250, 100 mm Fahrweg bei min./max. Masse
- 4) Bezogen auf den Maximalhub des Antriebes, aber nie mehr als 20 mm.
- 5) Die Hubreduzierung ist auf jeder Seite des Antriebes einzuhalten, der max. positionierbare Hub beträgt damit: Hub – 2x Hubreduzierung

Positioniereigenschaften mit Endlagenregler SPC11					
Kolben-Ø	25	32	40	50	63
Wiederholgenauigkeit einer Zwischenposition <sup>1)</sup> [mm]	±2				
Einbaulage	beliebig				
kleinste Massenlast, horizontal <sup>2)</sup> [kg]	2	3	5	8	12
größte Massenlast, horizontal <sup>2)</sup> [kg]	30	45	75	120	180
kleinste Massenlast, vertikal <sup>2)</sup> [kg]	2	3	5	8	12
größte Massenlast, vertikal <sup>2)</sup> [kg]	10	15	25	40	60
Verfahrzeit [s]	→ Auslegungssoftware SoftStop: → <a href="http://www.festo.com">www.festo.com</a>				
empfohlenes Proportional-Wegeventil	→ 118				

- 1) Im Hubbereich von 225 ... 2 000 mm
- 2) Massenlast = Nutzlast + Masse aller beweglichen Teile am Antrieb

Betriebs- und Umweltbedingungen					
Kolben-Ø	25	32	40	50	63
Betriebsdruck <sup>1)</sup> [bar]	4 ... 8				
Umgebungstemperatur [°C]	-10 ... +60				
Schwingfestigkeit	nach DIN/IEC 68 Teil 2 – 6, Schärfegrad 1				
Dauerschock-Festigkeit	nach DIN/IEC 68 Teil 2 – 27, Schärfegrad 1				
CE-Zeichen (siehe Konformitätserklärung)	nach EU-EMV-Richtlinie				
Schutzart (Messsystem)	IP65 nach IEC 60 529				

- 1) Gilt nur für Anwendungen mit Soft Stop SPC11 und Achscontroller SPC200.

# Linearantriebe DGPIIL, Wegmesssystem integriert

FESTO

Datenblatt

Gewichte [g]					
Kolben-Ø	25	32	40	50	63
Standardschlitten GK					
Grundgewicht	2 220	3 320	5 330	10 700	16 870
Gewichtszuschlag pro 10 mm Hub	55	71	99	186	256
Bewegte Masse	605	895	1 700	3 000	4 990
zusätzliche Gewichte bei geschützter Ausführung GA					
Schmutzabdeckung	1 690	2 500	4 000	–	–
Gewichtszuschlag pro 10 mm Hub	26	42	65	–	–
Bewegte Masse	907	1 350	2 550	–	–

Elektrische Daten Wegmesssystem		
Spannungsversorgung	[V DC]	24 (-15/+25%)
max. Stromaufnahme	[mA]	90
Auflösung	[mm]	≤ 0,01
Unabhängige Linearität <sup>1)</sup> maximal	[%]	0,02
Temperaturkoeffizient	[ppm/°K]	≤ 15
Schnittstelle		digital, CAN mit Protokoll: SPC-AIF

1) Minimum ±50 µm

## Werkstoffe

Funktionsschnitt

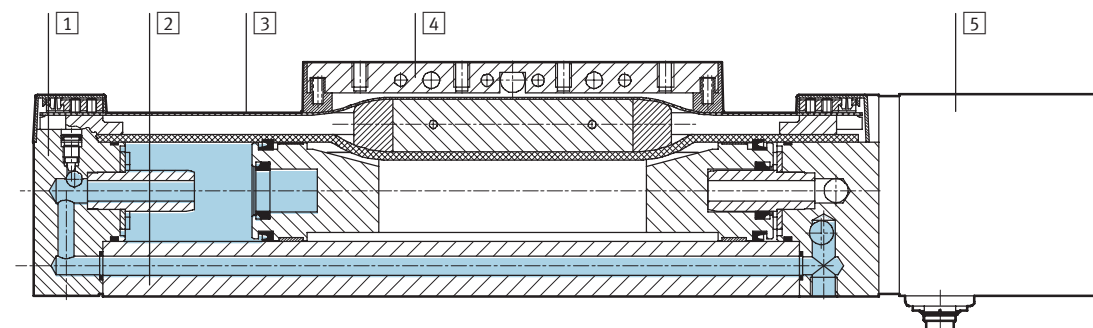

Antrieb	
1	Abschlussdeckel Aluminium, eloxiert
2	Profil Aluminium, eloxiert
3	Abdeckband Stahl, nichtrostend
4	Mitnehmer Aluminium, eloxiert
5	Gehäuse Wegmesssystem Aluminium, eloxiert
–	Schlitten Aluminium, eloxiert
–	Führungsschiene Stahl, korrosiongeschützt
–	Dichtungen Nitrilkautschuk, Polyurethan

 Hinweis  
 Weitere technische Daten  
 → Internet: [dpgl](http://dpgl)

# Linearantriebe DGPI, Wegmesssystem integriert

Datenblatt

FESTO

## Belastungskennwerte

Die angegebenen Kräfte und Momente beziehen sich auf das Zentrum des Profilrohr-Innen-durchmessers.

Sie dürfen im dynamischen Betrieb nicht überschritten werden. Dabei muss besonders auf den Abbremsvorgang geachtet werden.

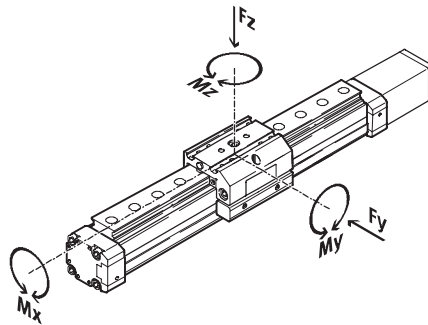

Wirken gleichzeitig mehrere der unten genannten Kräfte und Momente auf den Antrieb ein, müssen neben den aufgeführten Maximalbelastungen folgende Gleichungen erfüllt werden:

$$\frac{F_y}{F_{y_{\max}}} + \frac{F_z}{F_{z_{\max}}} + \frac{M_x}{M_{x_{\max}}} + \frac{M_y}{M_{y_{\max}}} + \frac{M_z}{M_{z_{\max}}} \leq 1$$

## Zulässige Kräfte und Momente

Kolben-Ø		25	32	40	50	63
F <sub>y</sub> <sub>max.</sub>	[N]	3 080	3 080	7 300	7 300	14 050
F <sub>z</sub> <sub>max.</sub>	[N]	3 080	3 080	7 300	7 300	14 050
M <sub>x</sub> <sub>max.</sub>	[Nm]	45	63	170	240	580
M <sub>y</sub> <sub>max.</sub>	[Nm]	85	127	330	460	910
M <sub>z</sub> <sub>max.</sub>	[Nm]	85	127	330	460	910

## Maximal zulässiger Stützabstand l in Abhängigkeit der Kraft F

Um die Durchbiegung bei großen Hüben zu begrenzen, muss die Achse gegebenenfalls mit Mitten-

stützen MUP abgestützt werden. Die folgende Diagramme dienen zur Ermittlung des maximal zuläs-

sigen Stützabstandes l in Abhängigkeit der einwirkenden Kraft F.

## Kraft auf die Fläche des Schlittens

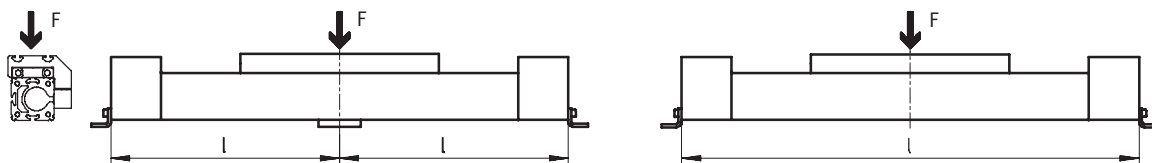

## Maximaler Stützabstand l (ohne Mittenstütze) in Abhängigkeit von der Kraft F

Kolben-Ø 25 ... 40

Kolben-Ø 50/63

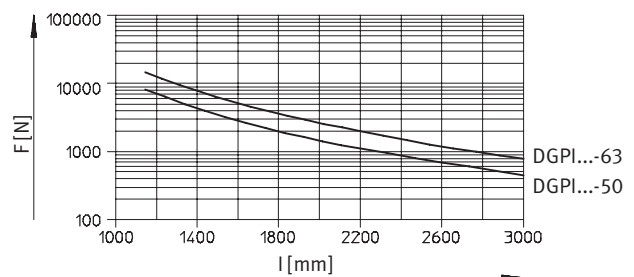
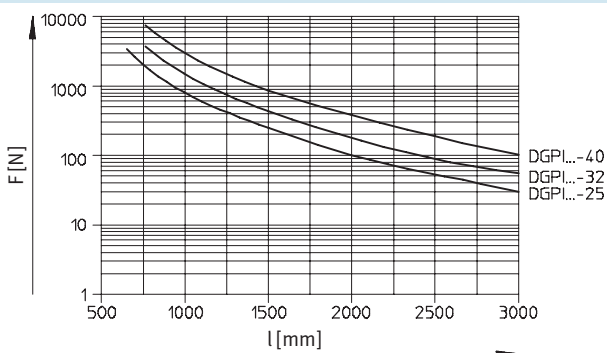

# Linearantriebe DGPIIL, Wegmesssystem integriert

Datenblatt

FESTO

## Abmessungen

Download CAD-Daten → [www.festo.com](http://www.festo.com)

Standardschlitzen GK

Kolben-Ø 25

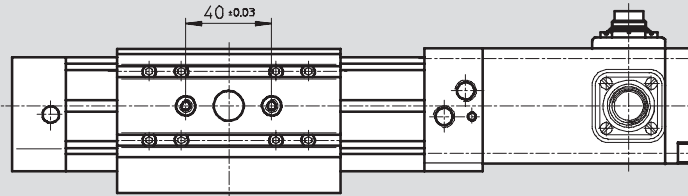
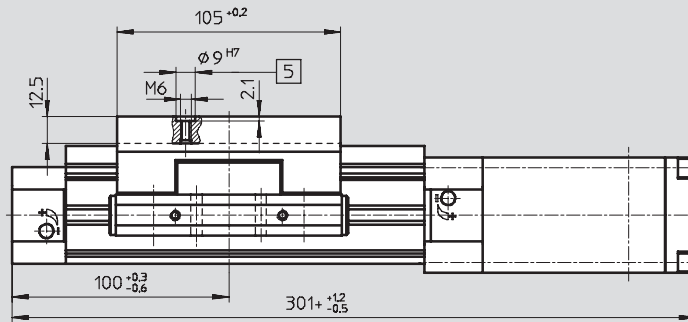
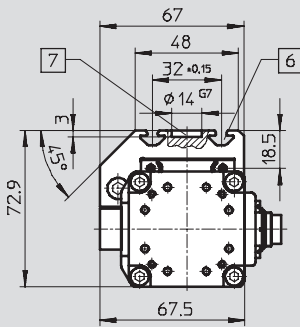

5 Bohrung für Zentrierhülse ZBH-9

7 Bohrung für Zentralbohrung SLZZ

+ = zuzüglich Hublänge

6 Befestigungsnut für Nutenstein NSTL

Grundabmessungen

→ 92

## geschützte Ausführung GA

Kolben-Ø 25

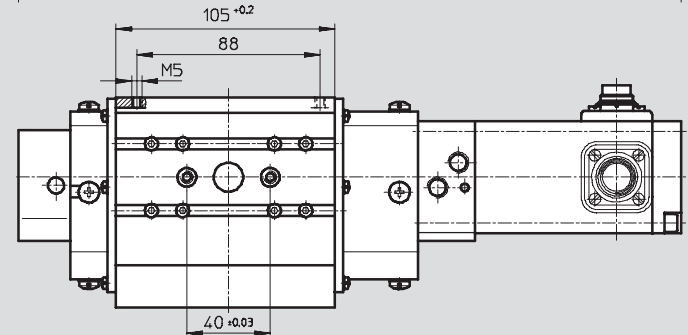
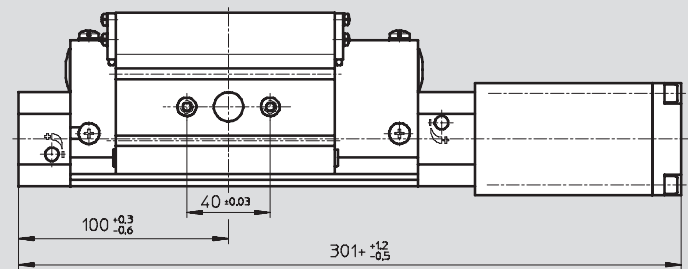
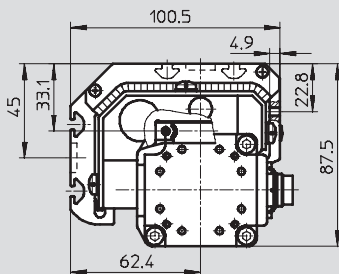

+ = zuzüglich Hublänge

Grundabmessungen

→ 92

# Linearantriebe DGPII, Wegmesssystem integriert

Datenblatt

FESTO

## Abmessungen

Download CAD-Daten → [www.festo.com](http://www.festo.com)

Standardschlitzen GK

Kolben-Ø 32 ... 63

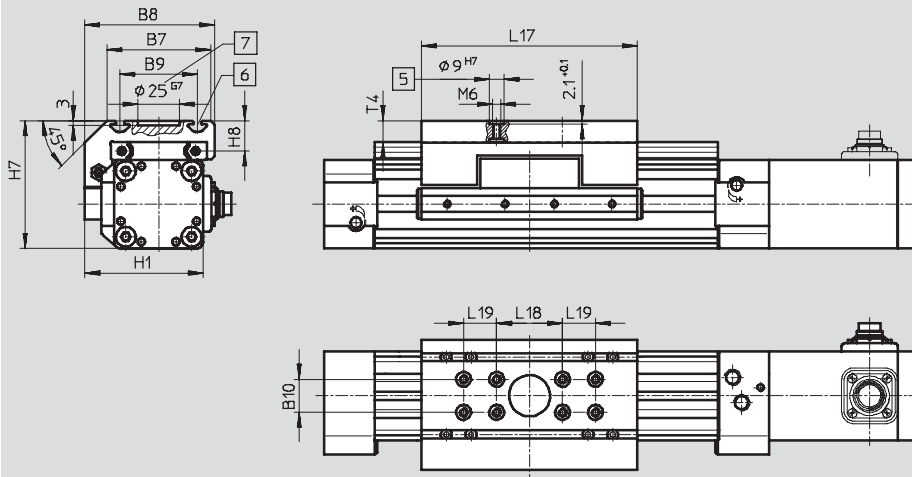

- 5 Bohrung für Zentrierhülse ZBH-9
  - 6 Befestigungsnut für Nutenstein NSTL
  - 7 Bohrung für Zentralbefestigung SLZZ
- + = zuzüglich Hublänge

Grundabmessungen

→ 94

geschützte Ausführung GA

Kolben-Ø 32/40

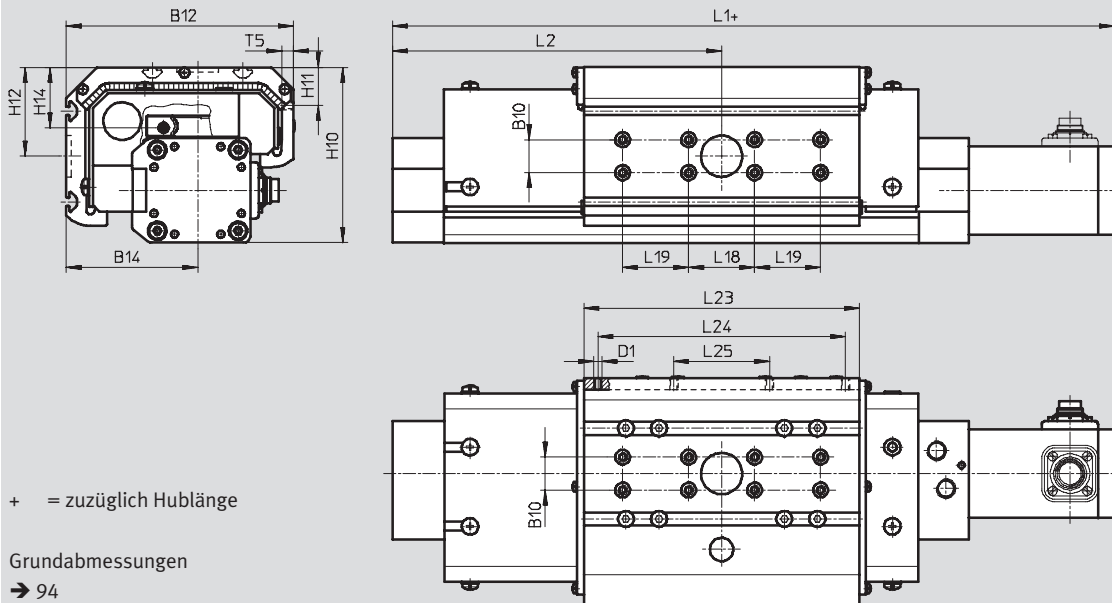

+ = zuzüglich Hublänge

Grundabmessungen

→ 94

Ø [mm]	B7	B8	B9	B10 ±0,03	B12	B14	D1	H1	H7	H8	H10
32	63	79	47 ±0,15	20	112,1	67,6	–	72	77,5	18,5	93,1
40	78,5	96,5	55 ±0,2	20	137,6	79,6	M5	86	90,5	20	106,6
50	97	122	72 ±0,2	40	–	–	–	115	122,5	26	–
63	121	142	90 ±0,25	40	–	–	–	131	144,5	30	–

Ø [mm]	H11	H12	H14	L1 +1,2/-0,5	L2 +0,3/-0,6	L17 +0,2	L18 ±0,03	L19 ±0,03	L23	L24	L25	T4 max.	T5
32	–	49,5	34,1	345	125	131	40	–	131	–	–	12,5	–
40	23,1	54	36,1	397	150	167	40	40	167	150	58	12,5	7
50	–	–	–	465	175	202	40	40	–	–	–	18,5	–
63	–	–	–	513	200	230	40	40	–	–	–	20,5	–

# Linearantriebe DGPIIL, Wegmesssystem integriert

Bestellangaben – Produktbaukasten

## Bestellcode

### Mindestangaben

- KF Kugelumlaufführung
- SH Schlitten hinten
- SV Schlitten vorne
- D2 Luftanschluss beidseitig
- GK Standardschlitten

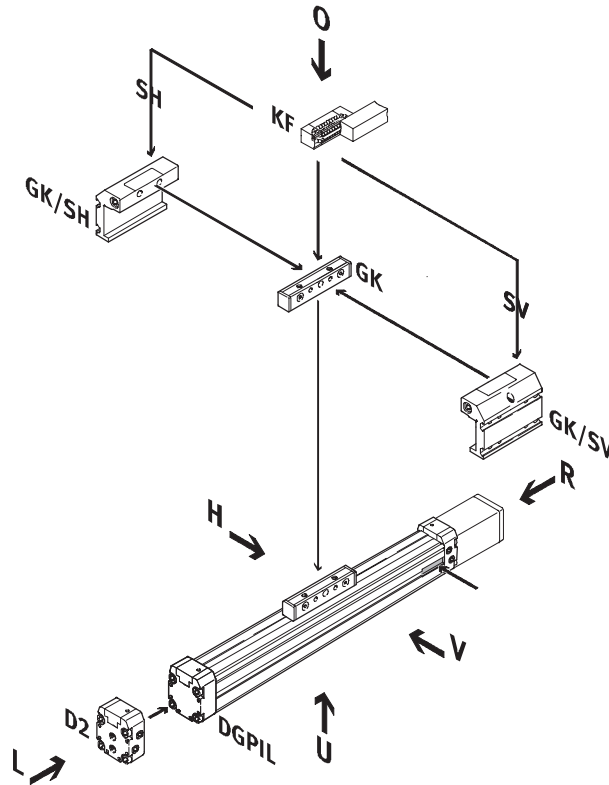

- AV Anschluss Wegmesssystem vorne
- AH Anschluss Wegmesssystem hinten
- AU Anschluss Wegmesssystem unten

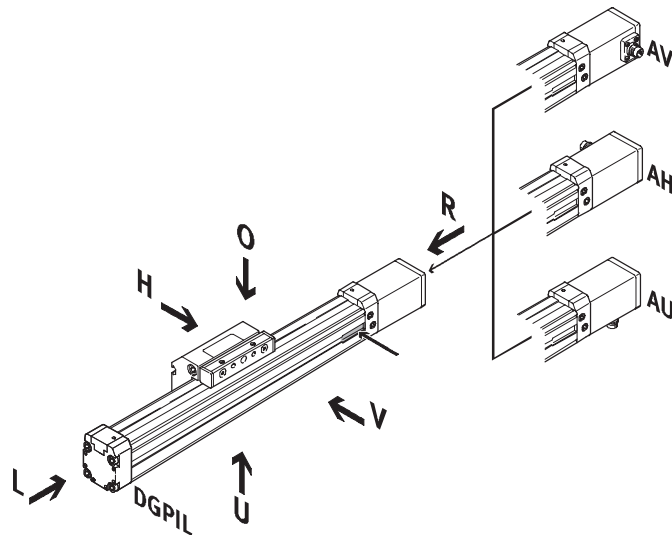

GA geschützte Ausführung

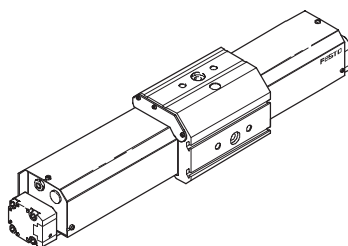

# Linearantriebe DGPIIL, Wegmesssystem integriert

Bestellangaben – Produktbaukasten

FESTO

## Bestellcode

Optionen

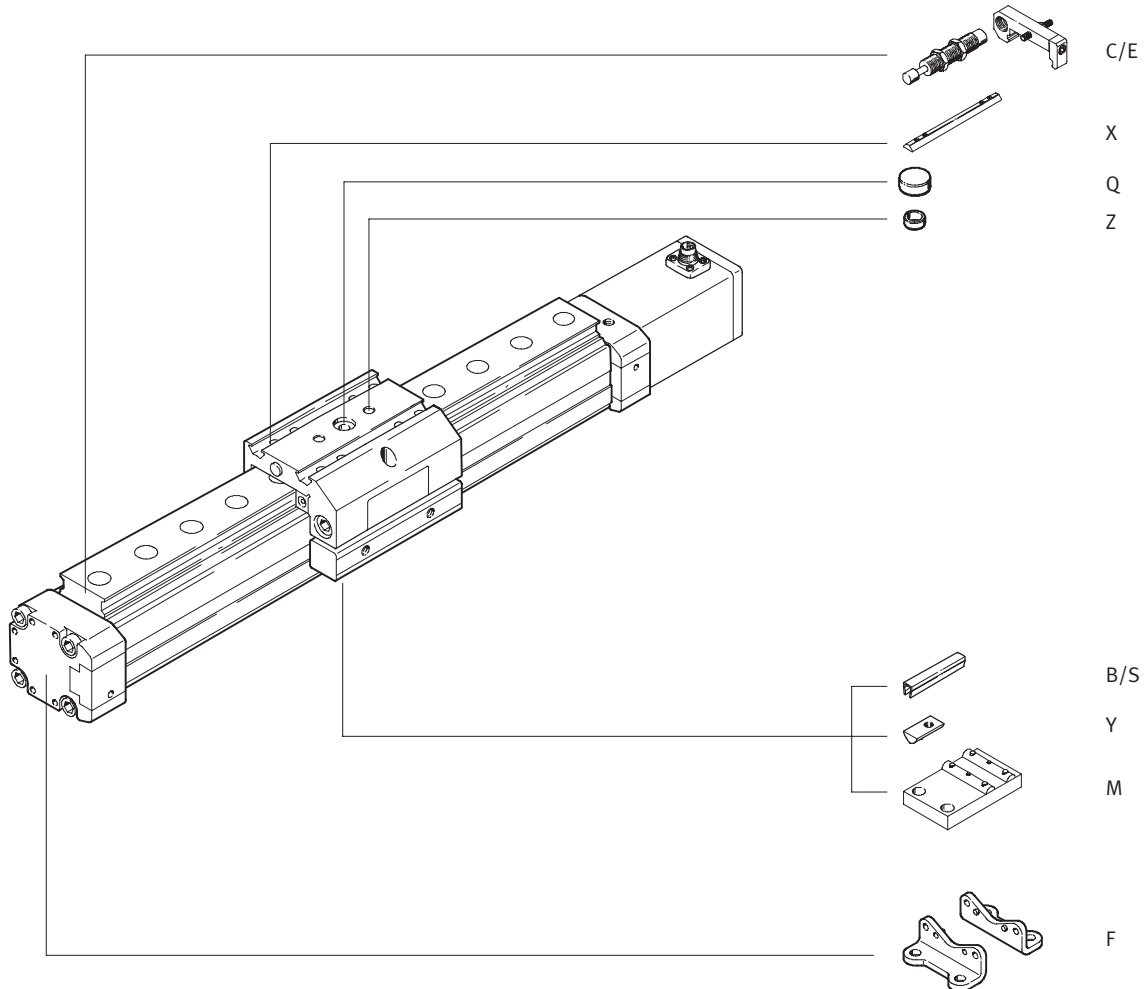

# Linearantriebe DGPIL, Wegmesssystem integriert

Bestellangaben – Produktbaukasten



M Mindestangaben →										
Baukasten-Nr.	Funktion	Baugröße	Hub	Dämpfung	Generation	Führung	Wegmesssystem	Grundausführung	Anschlusslage für Wegmesssystem	Anbaulage Schlitten
175 134	DGPIL	25	225 ...	PPV	B	KF	AIF	GK	AH	SH
175 135		32	2 000						AU	SV
175 136		40							AV	
175 137		50								
175 138		63								
<b>Bestellbeispiel</b>										
<b>175 134</b>	<b>DGPIL</b>	<b>- 25</b>	<b>- 450</b>	<b>- PPV</b>	<b>- B</b>	<b>- KF</b>	<b>- AIF</b>	<b>- GK</b>	<b>- AU</b>	<b>- SH</b>

Bestelltabelle										
Baugröße	25	32	40	50	63	Bedingungen	Code	Eintrag Code		
M Baukasten-Nr.	<b>175 134</b>	<b>175 135</b>	<b>175 136</b>	<b>175 137</b>	<b>175 138</b>					
Funktion	Pneumatischer Linearantrieb mit integrierten Wegmesssystem und Schlitten							<b>DGPIL</b>		DGPIL
Baugröße	25	32	40	50	63		-...			
Hub [mm]	225, 300, 360, 450, 500, 600, 750, 1 000, 1 250, 1 500, 1 750, 2 000							-...		
Dämpfung	pneumatische Dämpfung beidseitig einstellbar							<b>-PPV</b>		-PPV
Generation	B-Reihe							<b>-B</b>		-B
Führung	Kugelumlauführung							<b>-KF</b>		-KF
Wegmesssystem	Temposonic mit CAN-Achsinterface							<b>-AIF</b>		-AIF
Grundausführung	Kolben/Schlitten Standard							<b>-GK</b>		-GK
Anschlusslage für Wegmesssystem AIF und Druckluft	Anschlusslage für Wegmesssystem und Druckluftanschluss hinten							<b>-AH</b>		
	Anschlusslage für Wegmesssystem und Druckluftanschluss unten							<b>-AU</b>		
	Anschlusslage für Wegmesssystem und Druckluftanschluss vorne							<b>-AV</b>		
Anbaulage Schlitten	Schlitten hinten							<b>-SH</b>		
	Schlitten vorn							<b>-SV</b>		

Übertrag Bestellcode



# Linearantriebe DGPII, Wegmesssystem integriert

Bestellangaben – Produktbaukasten

Optionen

Druckluftanschluss	Geschützte Ausführung	Zubehör	Nutabdeckung	Nutenstein	Zentrierhülse	Mittensstütze	Zentralbefestigung	Fußbefestigung	Stoßdämpfer
D2	GA	ZUB	...S ...B	...X ...Y	...Z	...M	...Q	...F	...C ...E
- D2	-	: ZUB	- 2S2B	2X				F	2C

**Bestelltable**

Baugröße	25	32	40	50	63	Bedingungen	Code	Eintrag Code	
Druckluftanschluss	beidseitig						-D2		
<input type="checkbox"/> Geschützte Ausführung	geschützte Wälzausführung für raue Umgebung					-	-	-GA	
Zubehör	lose beigelegt						:ZUB-	:ZUB-	
Nutabdeckung, Sensor- nut	1 ... 10						...S		
2 Stück, 0,5 m	Befestigungsnut					-	1 ... 10	...B	
Nutenstein	Schlitten					1 ... 10		...X	
	Befestigungsnut					-	1 ... 10	...Y	
Zentrierhülse (10er Pack)	10, 20, 30, 40, 50, 60, 70, 80, 90							...Z	
Mittensstütze	1 ... 10							...M	
Zentralbefestigung	1 ... 10							...Q	
Fußbefestigung	1 ... 10							...F	
Stoßdämpfer- bausatz	mit Halter 1fach					1 ... 10		[1] ...C	
	1 ... 10					-	-	[2] ...E	

- [1] C Nicht mit geschützter Ausführung GA.
- [2] E Nur mit geschützter Ausführung GA.

Übertrag Bestellcode

-  -  :  -

# Linearantriebe DGPL/DGPI/DGPIL

Zubehör

FESTO

## Fußbefestigung HP (Bestellcode: F)

Werkstoff:  
Stahl, verzinkt

Kupfer-, PTFE- und silikonfrei

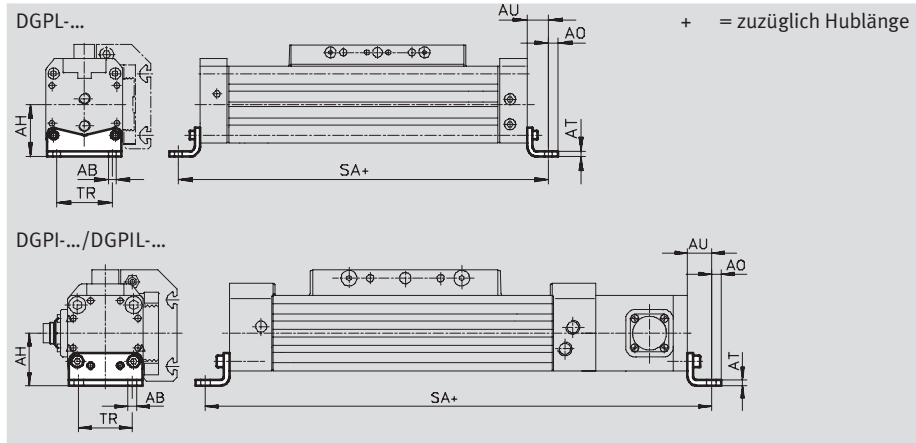

### Abmessungen und Bestellangaben

für Ø [mm]	AB Ø	AH	AO	AT	AU	SA		TR	Gewicht [g]	Teile-Nr.	Typ
						DGPL	DGPI(L)				
25	5,5	29,5	6	3	13	226	327	32,5	61	150 731	HP-25
32	6,6	37	7	4	17	284	379	38	117	150 732	HP-32
40	6,6	46	8,5	5	17,5	335	432	45	188	150 733	HP-40
50	9	61	11	6	25	400	515	65	243	150 734	HP-50
63	11	69	13,5	6	28	456	569	75	305	150 735	HP-63

## Mittenstütze MUP (Bestellcode: M)

Werkstoff:  
Stahl, verzinkt

Kupfer-, PTFE- und silikonfrei



MUP-40

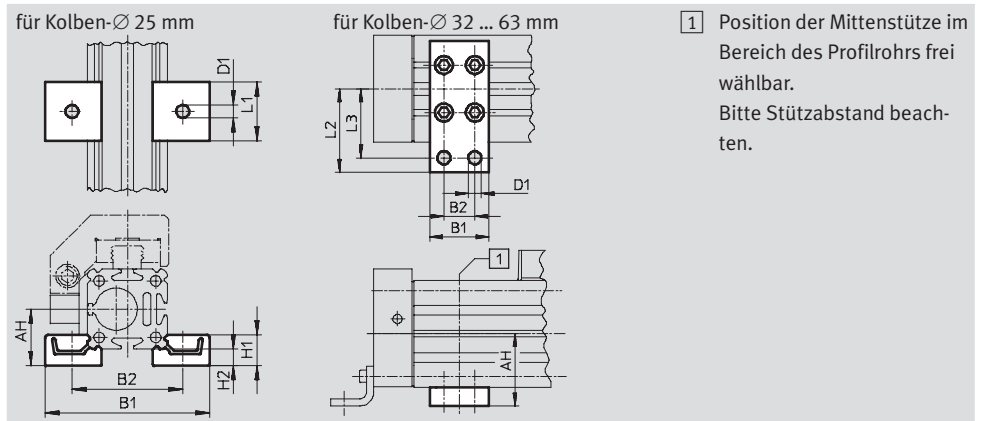

### Abmessungen und Bestellangaben

für Ø [mm]	AH	B1	B2	D1 Ø	H1	H2	L1	L2	L3	Gewicht [g]	Teile-Nr.	Typ
32	37	35	22	6,6	–	–	–	41,5	35	89	150 737	MUP-32
40	46	35	22	6,6	–	–	–	47	40	126	150 738	MUP-40
50	61	50	26	11	–	–	–	70	58	241	150 739	MUP-50
63	69	50	26	11	–	–	–	77	65	340	150 800	MUP-63

# Linearantriebe DGPL/DGPI/DGPIL

Zubehör

FESTO

## Kraftbrücke AK

für DGPI

(Bestellcode: AK)

Werkstoff:

Stahl, verzinkt

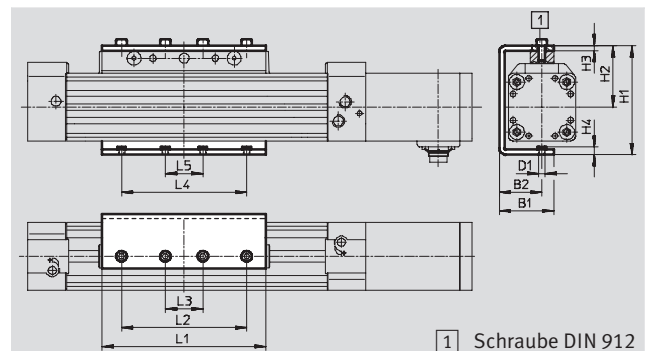
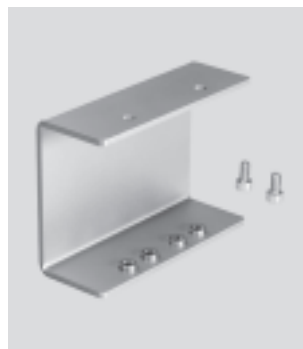

1 Schraube DIN 912

Abmessungen und Bestellangaben									
für Ø	B1	B2	D1	H1	H2	H3	H4	L1	L2
[mm]									
25	39	29,5	M5	76,1	43,5	3	5	105	–
32	43,5	34	M5	87	49	4	6	131	100
40	50,5	40	M6	104	58	4	8,1	167	130
50	67	55	M8	138,5	75	5	10,5	202	150
63	77	65	M8	156,5	84	6	11,5	230	190

für Ø	L3	L4	L5	1	KBK <sup>1)</sup>	Gewicht	Teile-Nr.	Typ
[mm]						[g]		
25	50	50	20	M5x10	2	380	<b>196 106</b>	<b>AK-25</b>
32	30	100	30	M5x12		690	<b>196 107</b>	<b>AK-32</b>
40	40	130	40	M6x14		1 050	<b>196 108</b>	<b>AK-40</b>
50	50	150	50	M8x16		2 080	<b>196 109</b>	<b>AK-50</b>
63	70	190	70	M8x18		2 820	<b>196 110</b>	<b>AK-63</b>

1) Korrosionsbeständigkeitsklasse 2 nach Festo Norm 940 070

Bauteile mit mäßiger Korrosionsbeanspruchung. Außenliegende sichtbare Teile mit vorrangig dekorativer Anforderung an die Oberfläche, die im direkten Kontakt zur umgebenden industriellen Atmosphäre bzw. Medien, wie Kühl- und Schmierstoffe stehen.

## Stoßdämpfer DG-GA

für DGPIL

geschützte Ausführung GA

(Bestellcode: E)

Werkstoff:

Gehäuse: Stahl verzinkt, Kolben-

stange: hochlegierter Stahl

Dichtungen: Nitrilkautschuk,

Polyurethan

Kupfer-, PTFE- und silikonfrei



Bestellangaben			
für Ø	Gewicht	Teile-Nr.	Typ
[mm]	[g]		
25	70	<b>192 875</b>	<b>DG-GA-25-YSR</b>
32	110	<b>192 876</b>	<b>DG-GA-32-YSR</b>
40	140	<b>192 877</b>	<b>DG-GA-40-YSR</b>

# Linearantriebe DGPL/DGPI/DGPIL

Zubehör

FESTO

## Stoßdämpfer YSR-...-C

für DGPL/DGPIL

(Bestellcode: C)

Werkstoff:

Gehäuse: Stahl verzinkt, Kolben-

stange: hochlegierter Stahl,

Dichtungen: Perbunan, Polyure-

than

Kupfer-, PTFE- und silikonfrei



 Hinweis

Stoßdämpfer YSRW mit pro-  
gressiver Kennlinie → Internet:  
ysrw

Bestellangaben		Teile-Nr.	Typ
für Ø [mm]	Gewicht [g]		
25	70	34 572	YSR-12-12-C
32	70	34 572	YSR-12-12-C
40	140	34 573	YSR-16-20-C
50	140	34 573	YSR-16-20-C
63	240	34 574	YSR-20-25-C

## Stoßdämpfer-Halter KYP

für DGPL/DGPIL

(Bestellcode: C)

Werkstoff:

Halterung: Aluminium

Hülse: Stahl, nichtrostend

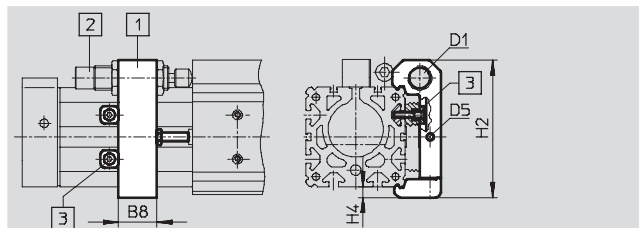

1 Stoßdämpfer-Halter KYP  
(bei Anlage des Halters an  
den Lagerdeckel, der Deckel  
dient als Verschiebesiche-  
rung, ist die komplette  
Hublänge nutzbar)



2 Stoßdämpfer YSR-...-C  
3 Verschiebesicherung  
(im Lieferumfang enthalten)  
wahlweise hinter oder unter  
dem Stoßdämpfer-Halter  
KYP

Abmessungen und Bestellangaben								
für Ø [mm]	B8	D1	D5	H2	H4	Gewicht [g]	Teile-Nr.	Typ
25	19	M16x1	M5	69,5	6	95	158 908	KYP-25
32	25	M16x1	M5	80	8	130	158 909	KYP-32
40	32	M22x1,5	M5	102	8	209	158 910	KYP-40
50	35	M22x1,5	M8	124	10	415	158 911	KYP-50
63	44	M26x1,5	M10	152,5	11,5	609	158 912	KYP-63

# Linearantriebe DGPL/DGPI/DGPIL

Zubehör

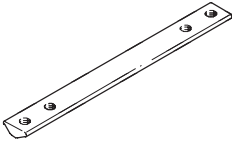
**FESTO**

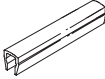
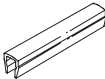
Bestellangaben			Datenblätter → Internet: befestigungselement			
	für Ø [mm]	Bemerkung	Bestellcode	Teile-Nr.	Typ	PE <sup>1)</sup>
<b>Nutenstein NST</b>						
	25	für Befestigungsnut	Y	<b>526 091</b>	<b>NST-HMV-M4</b>	1
	32, 40			<b>150 914</b>	<b>NST-5-M5</b>	1
	50, 63			<b>150 915</b>	<b>NST-8-M6</b>	1
<b>Nutenstein NSTL</b>						
	25	für Schlitten	X	<b>158 410</b>	<b>NSTL-25</b>	1
	32			<b>158 411</b>	<b>NSTL-32</b>	1
	40			<b>158 412</b>	<b>NSTL-40</b>	1
	50			<b>158 413</b>	<b>NSTL-50</b>	1
	63			<b>158 414</b>	<b>NSTL-63</b>	1
<b>Zentrierhülse ZBH</b>						
	25 ... 63	für Schlitten	Z	<b>150 927</b>	<b>ZBH-9</b>	10
<b>Zentralbefestigung SLZZ</b>						
	25	für Schlitten	Q	<b>150 900</b>	<b>SLZZ-16/10</b>	1
	32, 40			<b>150 901</b>	<b>SLZZ-25/16</b>	
	50, 63			<b>150 904</b>	<b>SLZZ-50/40</b>	1
<b>Nutabdeckung ABP</b>						
	32, 40	für Befestigungsnut je 0,5 m	B	<b>151 681</b>	<b>ABP-5</b>	2
	50, 63			<b>151 682</b>	<b>ABP-8</b>	
<b>Nutabdeckung ABP-S</b>						
	25 ... 63	für Sensornut je 0,5 m	S	<b>563 360</b>	<b>ABP-5-S1</b>	2

1) Packungseinheit in Stück

Bestellangaben – Steckverschraubungen			Datenblätter → Internet: quick star			
	für Ø [mm]	Bemerkung	Teile-Nr.	Typ	PE <sup>1)</sup>	
	25, 32	zum Anschluss von außertolerierten Druckluftschläuchen	<b>186 098</b>	<b>QS-G<math>\frac{1}{8}</math>-8</b>	10	
	40, 50		<b>186 099</b>	<b>QS-G<math>\frac{1}{4}</math>-8</b>		
	63		<b>186 101</b>	<b>QS-G<math>\frac{1}{4}</math>-10</b>	10	
			<b>186 100</b>	<b>QS-G<math>\frac{3}{8}</math>-8</b>	10	
			<b>186 102</b>	<b>QS-G<math>\frac{3}{8}</math>-10</b>		
			<b>186 103</b>	<b>QS-G<math>\frac{3}{8}</math>-12</b>		

1) Packungseinheit in Stück

# Linearantriebe DGPL/DGPI/DGPIL

Zubehör

FESTO

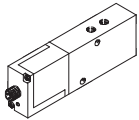
Bestellangaben – Proportional-Wegeventile													Datenblätter → Internet: mpye	
Auswahlhilfe														
Anwendung	für Ø [mm]	Hub [mm]												
		225	300	360	450	500	600	750	1 000	1 250	1 500	1 750	2 000	
horizontal/vertikal	<b>Für Anwendungen mit Achscontroller SPC200</b>													
	25	1/1	1/1	1/1	1/1	1/1	1/1	1/1	2/2	2/2	2/2	2/2	2/2	
	32	1/1	1/1	2/2	2/2	2/2	2/2	2/2	2/2	2/2	2/2	2/2	2/2	
	40	1/1	2/2	2/2	2/2	2/2	2/2	2/2	3/3	3/3	3/3	3/3	3/3	
	50	2/2	2/2	2/2	2/2	2/2	3/3	3/3	3/3	3/3	3/3	3/3	3/3	
	63	3/3	3/3	3/3	3/3	3/3	3/3	3/3	3/3	4/4	4/4	4/4	4/4	
	<b>Für Anwendungen mit Soft Stop Endlagenregler SPC11</b>													
	25	1/1 <sup>1)</sup>	1/1	2/1	2/1	2/1	2/2	2/2	2/3	2/3	2/3	2/3	2/3	
	32	1/1 <sup>1)</sup>	2/1	2/1	2/1	2/1	2/1	3/2	3/3	3/3	3/3	3/3	3/3	
	40	2/1	2/1	2/1	2/1	2/2	3/3	3/4	3/4	3/4	3/4	3/4	3/4	
	50	1/1	2/1	2/2	3/2	3/3	4/3	4/4	4/4	4/4	4/4	4/4	4/4	
	63	2/1	2/2	3/3	3/3	4/4	4/4	4/4	4/4	4/4	4/4	4/4	4/4	
	Ventil	Auswahlziffer							Teile-Nr.		Typ			
		1							151 692		MPYE-5-1/8-LF-010-B			
2							151 693		MPYE-5-1/8-HF-010-B					
3							151 694		MPYE-5-1/4-010-B					
4							151 695		MPYE-5-3/8-010-B					

1) Auf Anfrage

-  - Hinweis



Die Darstellung z. B. 2/1 in den Spalten bedeutet:



Auswahlziffer 2	Auswahlziffer 1
für horizontale Anwendung	für vertikale Anwendung
151 693 MPYE-5-1/8-HF-010-B	151 692 MPYE-5-1/8-LF-010-B



# Linearantriebe DGPL/DGPI/DGPIL

Zubehör

**FESTO**

Bestellangaben – Näherungsschalter für T-Nut, magnetisch Reed						Datenblätter → Internet: sme	
	Befestigungsart	Schalt- ausgang	Elektrischer Anschluss	Kabellänge [m]	Teile-Nr.	Typ	
<b>Schließer</b>							
	längs in Nut einschiebbar, bündig mit Zylinderprofil	kontakt- behaftet	Kabel, 3-adrig	2,5	<b>150 855</b>	<b>SME-8-K-LED-24</b>	
			Stecker M8x1, 3-polig	0,3	<b>150 857</b>	<b>SME-8-S-LED-24</b>	
<b>Öffner</b>							
	längs in Nut einschiebbar, bündig mit Zylinderprofil	kontakt- behaftet	Kabel, 3-adrig	7,5	<b>160 251</b>	<b>SME-8-O-K-LED-24</b>	

Bestellangaben – Näherungsschalter für T-Nut, magneto-resistiv						Datenblätter → Internet: smt	
	Befestigungsart	Schalt- ausgang	Elektrischer Anschluss	Kabellänge [m]	Teile-Nr.	Typ	
<b>Schließer</b>							
	längs in Nut einschiebbar, bündig mit Zylinderprofil	PNP	Stecker M8x1, 3-polig	0,3	<b>175 484</b>	<b>SMT-8-PS-S-LED-24-B</b>	
<b>Öffner</b>							
	von oben in Nut einsetzbar, bündig mit Zylinderprofil	PNP	Kabel, 3-adrig	7,5	<b>543 873</b>	<b>SMT-8M-PO-24V-K7,5-OE</b>	

Bestellangaben – Verbindungsleitungen					Datenblätter → Internet: nebu		
	Elektrischer Anschluss links	Elektrischer Anschluss rechts	Kabellänge [m]	Teile-Nr.	Typ		
	Dose gerade, M8x1, 3-polig	Kabel, offenes Ende, 3-adrig	2,5	<b>541 333</b>	<b>NEBU-M8G3-K-2.5-LE3</b>		
			5	<b>541 334</b>	<b>NEBU-M8G3-K-5-LE3</b>		
	Dose gewinkelt, M8x1, 3-polig	Kabel, offenes Ende, 3-adrig	2,5	<b>541 338</b>	<b>NEBU-M8W3-K-2.5-LE3</b>		
			5	<b>541 341</b>	<b>NEBU-M8W3-K-5-LE3</b>		

## Schwenkmodule DSMI-B, Winkelmesssystem integriert

Merkmale

**FESTO**

Einzelkomponenten zum Positionieren mit Achscontroller CPX-CMAX oder Endlagenregler CPX-CMPX

Achscontroller/Endlagenregler  
CPX-CMAX/CPX-CMPX

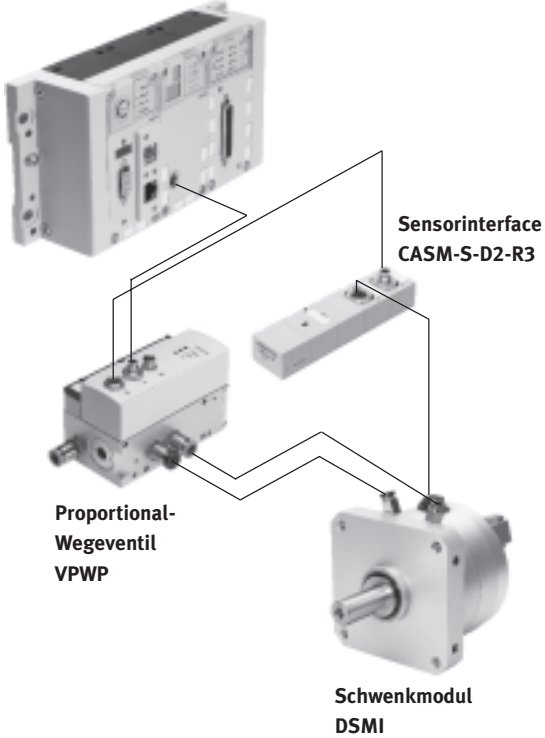

Einzelkomponenten zum Positionieren mit Achscontroller SPC200 oder Endlagenregler SPC11

Achscontroller  
SPC200

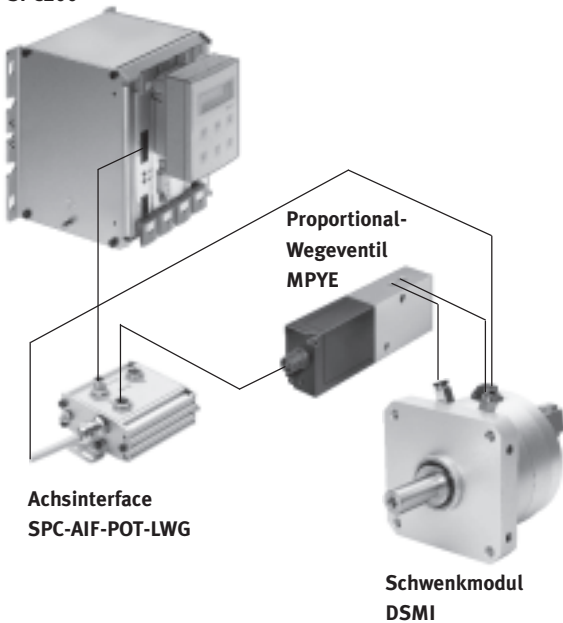

Endlagenregler  
SPC11

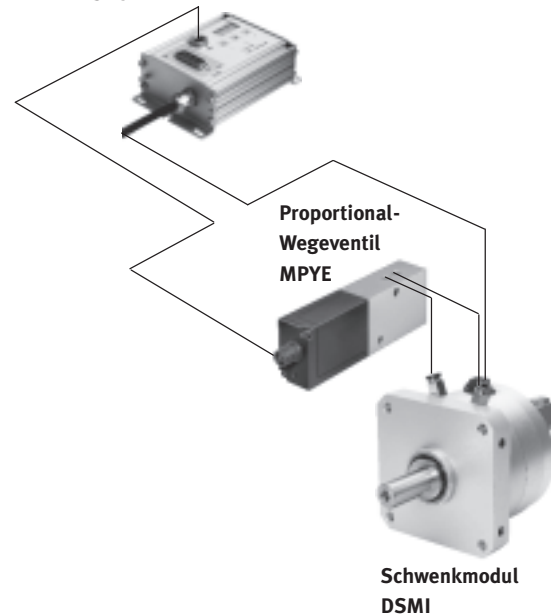



## Schwenkmodule DSMI-B, Winkelmesssystem integriert

Merkmale

### Auf einen Blick

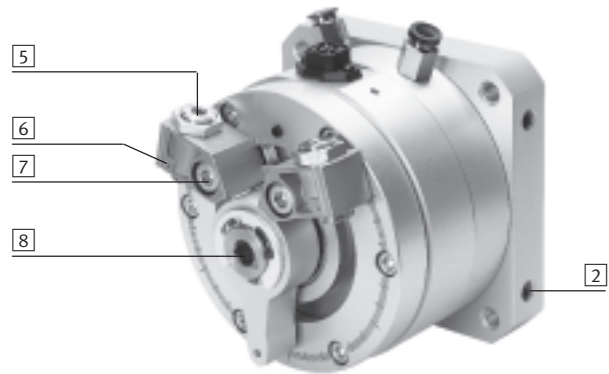
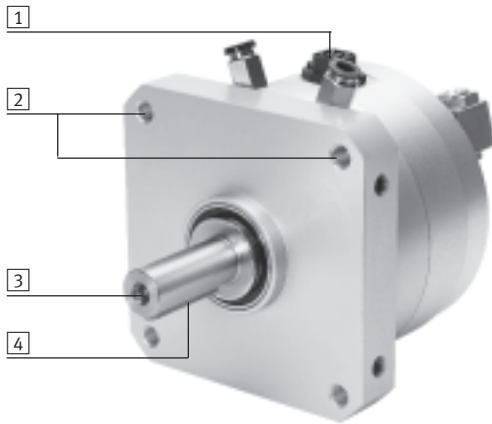

- |  |  |   |  |
|--|--|---|--|
| <p>1 Anschlussstecker für Wegmesssystem</p> <p>2 Vielfältige, integrierte Befestigungsmöglichkeiten</p> <p>3 Kundenseitig Befestigungsmöglichkeit an der Antriebswelle</p> | <p>4 Passfeder</p> <p>5 Festanschlag mit Schwenkwinkel-Feinjustierung</p> <p>6 Befestigungsmöglichkeit für Näherungsschalter mittels Sensorhalter zur berührungslosen Positionserkennung</p> | <p>7 Festanschlag kann innerhalb des Schwenkwinkels beliebig eingestellt werden</p> <p>8 Handbetätigung durch Innensechskant in der Antriebs-</p> | <p>welle. Für die kundenseitige Befestigung einer zusätzlichen Antriebswelle ist hier bereits ein Innengewinde integriert.</p> |
|--|--|---|--|

### Befestigungsmöglichkeiten

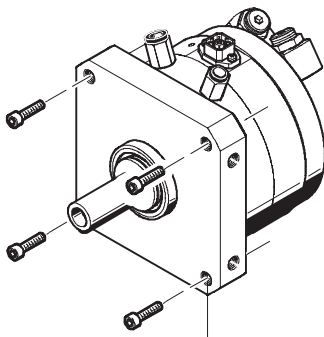

Durchgangsgewinde

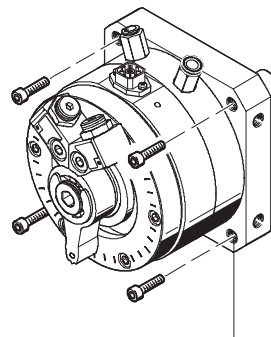

Durchgangsgewinde

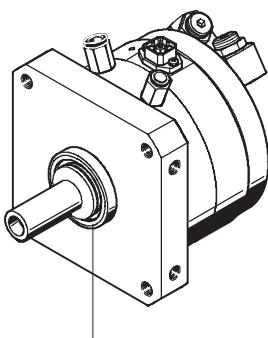

Zentrierbund

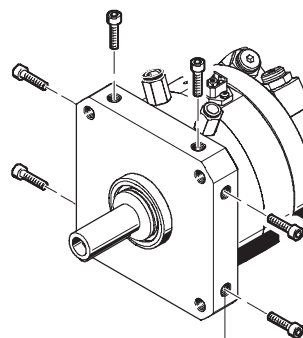

Grundgewinde

## Schwenkmodule DSMI-B, Winkelmesssystem integriert

Peripherieübersicht

**FESTO**

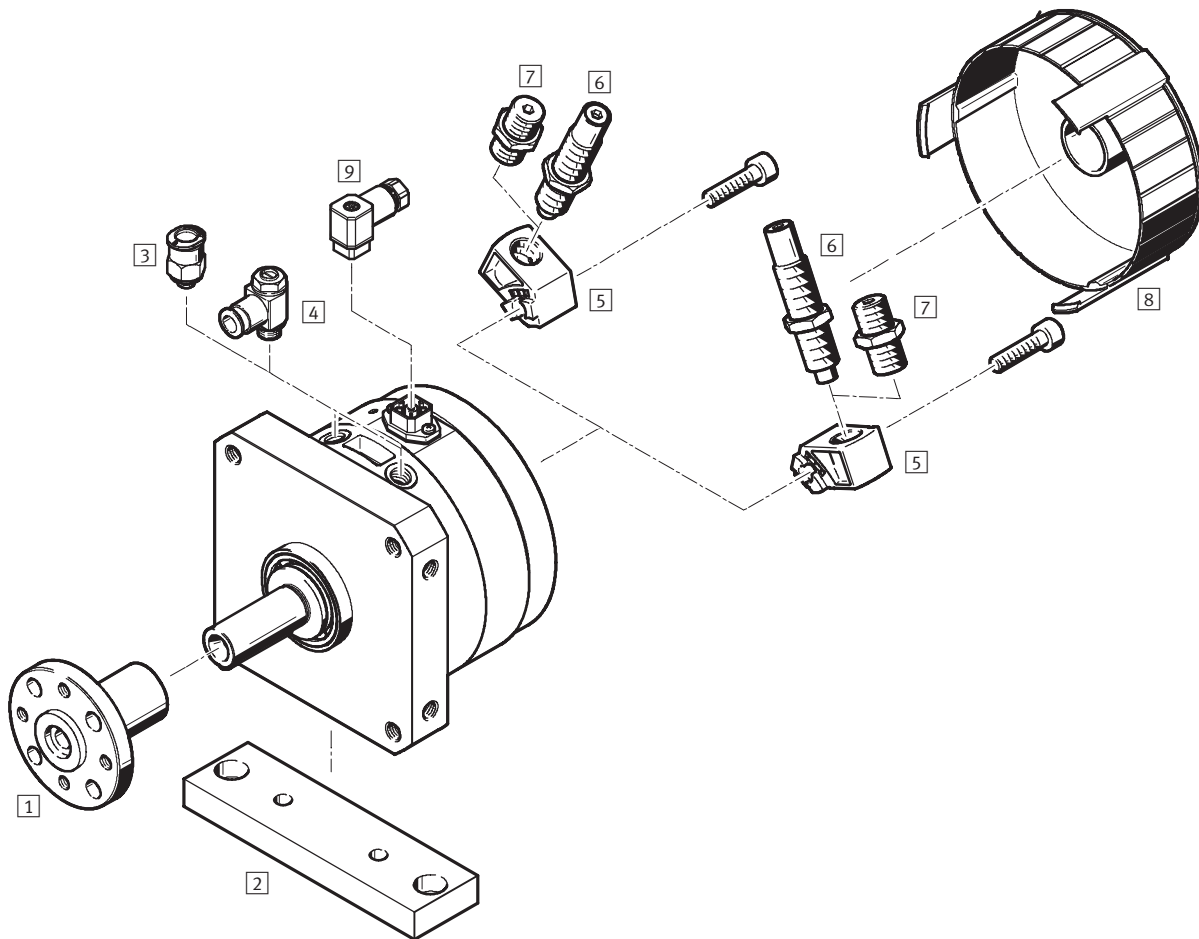

Zubehör			
	für Baugröße	Kurzbeschreibung	→ Seite/Internet
1	25, 40	Aufsteckflansch FWSR zur Befestigung von Anbauteilen	128
2	25, 40	Montageplatte HSM Adapterplatte zur Befestigung des Antriebs	128
3	25, 40, 63	Steckverschraubung QS zum Anschluss von außertolerierten Druckluftschläuchen (Steckverschraubungen sind im Lieferumfang des Antriebs enthalten)	quick star
4	25, 40, 63	Drossel-Rückschlagventil GRLA zur Geschwindigkeitsregulierung (wird bei Verwendung des DSMI als Messzylinder empfohlen)	129
5	25, 40, 63	Dämpferhalter DSM-B <ul style="list-style-type: none"> <li>• für elastische Dämpfungselemente</li> <li>• für Stoßdämpfer</li> <li>• als mechanischer Anschlag bei Soft Stop-Anwendung</li> </ul>	129
6	25, 40, 63	Stoßdämpfer DYSC selbsteinstellende Stoßdämpfer mit Festanschlag (wird bei Verwendung des DSMI als Messzylinder empfohlen)	129
7	25, 40, 63	Dämpferbausatz DSM-...-P-B elastische Dämpfungselemente mit Festanschlag	129
8	25, 40	Abdeckkappe AKM verringert die Verletzungsgefahr im Schwenkbereich des Anschlaghebels	129
9	25, 40, 63	Steckdose SD zum Anschluss des Messsystem	129

## Schwenmodule DSMI-B, Winkelmesssystem integriert

**FESTO**

Typenschlüssel



	DSMI		270	A	B
<b>Typ</b>					
Doppeltwirkend					
DSMI	Schwenkmodul mit Winkelmesssystem				
<b>Baugröße</b>					
<b>Max. Schwenkwinkel [°]</b>					
<b>Positionserkennung</b>					
A	für Näherungsschalter				
<b>Variante</b>					
B	B-Reihe				

**Neu**  
**Baugröße 63**

**Schwenkmodule DSMI-B, Winkelmesssystem integriert**

**FESTO**

Datenblatt

-  Baugröße  
25 ... 63
-  Drehmoment  
5 ... 40 Nm



Allgemeine Technische Daten			
Baugröße	25	40	63
Konstruktiver Aufbau	Schwenkflügel Antriebswelle, kugelgelagert		
Funktionsweise	doppeltwirkend		
Positionserkennung	mit Winkelmesssystem integriert für Näherungsschalter <sup>1)</sup>		
Messprinzip (Winkelmesssystem)	analog mit Leitplastikpotentiometer		
Befestigungsart	mit Innengewinde		
Min. Verfahrgeschwindigkeit	[°/s]	50	
Max. Verfahrgeschwindigkeit	[°/s]	2 000	
Max. Schwenkwinkel <sup>2)</sup>	[°]	272	
Einstellbereich Schwenkwinkel	[°]	0 ... 270	
Pneumatischer Anschluss	M5	G1/8	G1/4
Verwendete Steckverschraubung	QSM-M5-6	QS-G1/8-8-I	QS-G1/4-10-I
Außendurchmesser Druckluftschlauch	[mm]	6	8
Elektrischer Anschluss	4-poliger Stecker, □ 16, DIN 45 322		

- 1) Kann optional bestellt werden
- 2) In Verbindung mit Achscontroller CPX-CMAX, SPC200 Hubreduzierung beachten

Drehmoment [Nm]			
Baugröße	25	40	63
Drehmoment <sup>1)</sup>	5	20	40

- 1) Theoretische Werte, berechnet bei 6 bar

Zulässige Kräfte an der Antriebswelle			
Baugröße	25	40	63
Max. Radialkraft	[N]	120	350
Max. Axialkraft	[N]	50	120
Max. Schwenkfrequenz <sup>1)</sup>	[Hz]	2	1

- 1) Bei max. zulässigem Massenträgheitsmoment, Betriebsdruck von 6 bar und einem Schwenkwinkel von 270°

-  Hinweis  
Weitere technische Daten  
➔ Internet: [dsm](http://dsm)

# Schwenkmodule DSMI-B, Winkelmesssystem integriert

**FESTO**

Datenblatt

Positioniereigenschaften mit Achscontroller CPX-CMAX, SPC200				
Baugröße		25	40	63
Wiederholgenauigkeit	[°]	±0,3		
Einbaulage		beliebig		
Min. Massenträgheitsmoment, horizontal <sup>1)</sup>	[kgm <sup>2</sup> ]	15 x 10 <sup>-4</sup>	60 x 10 <sup>-4</sup>	300 x 10 <sup>-4</sup>
Max. Massenträgheitsmoment, horizontal <sup>1)</sup>	[kgm <sup>2</sup> ]	300 x 10 <sup>-4</sup>	1 200 x 10 <sup>-4</sup>	6 000 x 10 <sup>-4</sup>
Min. Massenträgheitsmoment, vertikal <sup>2)</sup>	[kgm <sup>2</sup> ]	15 x 10 <sup>-4</sup>	60 x 10 <sup>-4</sup>	300 x 10 <sup>-4</sup>
Max. Massenträgheitsmoment, vertikal <sup>2)</sup>	[kgm <sup>2</sup> ]	300 x 10 <sup>-4</sup>	1 200 x 10 <sup>-4</sup>	6 000 x 10 <sup>-4</sup>
Min. Verfahrgeschwindigkeit	[°/s]	50		
Max. Verfahrgeschwindigkeit	[°/s]	2 000		
Typ. Positionierzeit Langhub <sup>3)</sup>	[s]	0,35/0,60	0,30/0,55	0,64/1
Typ. Positionierzeit Kurzhub <sup>4)</sup>	[s]	0,15/0,25	0,25/0,25	0,30/0,35
Kleinster Positionierhub	[°]	5		
Max. Schwenkhub <sup>5)</sup>	[°]	260		
Empfohlenes Proportional-Wegeventil				
für CPX-CMAX		auf Anfrage	VPWP-4-L-5-Q8-10-E-F	
für SPC200		MPYE-5-M5-010-B	MPYE-5-1/8-LF-010-B	

- 1) Darf sich während der Bewegung nicht ändern, aber außerhalb des Schwerpunktes liegen
- 2) Darf sich während der Bewegung nicht ändern, muss im Schwerpunkte angreifen
- 3) Bei 6 bar, senkrechte Einbaulage, 260° Fahrwinkel bei min./max. Massenträgheitsmoment
- 4) Bei 6 bar, senkrechte Einbaulage, 15° Fahrwinkel bei min./max. Massenträgheitsmoment
- 5) Eine beidseitige Hubreduzierung von je 5° ist einzuhalten

Positioniereigenschaften mit Soft Stop Endlagenregler CPX-CMPX, SPC11				
Baugröße		25	40	63
Wiederholgenauigkeit der Endlage <sup>1)</sup>	[°]	< 0,2		
Wiederholgenauigkeit einer Zwischenposition	[°]	±2		
Einbaulage		horizontal		
Dämpfung <sup>2)</sup>		elektronisch geregelt		
Min. Massenträgheitsmoment, horizontal <sup>3)</sup>	[kgm <sup>2</sup> ]	15 x 10 <sup>-4</sup>	60 x 10 <sup>-4</sup>	300 x 10 <sup>-4</sup>
Max. Massenträgheitsmoment, horizontal <sup>3)</sup>	[kgm <sup>2</sup> ]	300 x 10 <sup>-4</sup>	1 200 x 10 <sup>-4</sup>	6 000 x 10 <sup>-4</sup>
Kleinster Schwenkhub	[°]	15		
Empfohlenes Proportional-Wegeventil				
für CPX-CMPX		auf Anfrage	VPWP-4-L-5-Q8-10-E-F	
für SPC200		MPYE-5-M5-010-B	MPYE-5-1/8-LF-010-B	

- 1) Bei Verwendung der DSMI Anschläge
- 2) Für Anwendungen mit Soft Stop muss die Dämpfungsplatte am Anschlaghebel entfernt werden. Der Anschlaghebel darf nicht mit zu hoher Geschwindigkeit auf den Endanschlag schwenken, sonst kann das Schwenkmodul zerstört werden
- 3) Darf sich während der Bewegung nicht ändern, aber außerhalb des Schwerpunktes liegen

Betriebs- und Umweltbedingungen	
Betriebsmedium	Druckluft gefiltert, und ungeölt, Filtereinheit 5 µm
Betriebsdruck <sup>1)</sup>	[bar] 4 ... 8
Umgebungstemperatur <sup>2)</sup>	[°C] -10 ... +60
Schwingfestigkeit	nach DIN/IEC 68 Teil 2 – 6, Schärfegrad 2
Dauerschockfestigkeit	nach DIN/IEC 68 Teil 2 – 82, Schärfegrad 2
CE-Zeichen (siehe Konformitätserklärung)	nach EU-EMV-Richtlinie
Schutzart	IP65 nach IEC 60 529
Korrosionsbeständigkeit KBK <sup>3)</sup>	1

- 1) Gilt nur für Anwendungen mit Endlagenregler CPX-CMPX, SPC11 und Achscontroller CPX-CMAX, SPC200
- 2) Einsatzbereich der Näherungsschalter beachten
- 3) Korrosionsbeständigkeitsklasse 1 nach Festo Norm 940 070 Bauteile mit geringer Korrosionsbeanspruchung. Transport- und Lagerschutz

## Schwenkmodule DSMI-B, Winkelmesssystem integriert

Datenblatt

Gewichte				
Baugröße		25	40	63
DSMI	[g]	1 080	3 950	6 900

Elektrische Daten Wegmesssystem			
Spannungsversorgung <sup>1)</sup>	[V DC]	10	
Max. Stromaufnahme	[mA]	4	
Schleiferstrom	empfohlen	[µA]	< 1
	maximal <sup>2)</sup>	[mA]	10
Anschlusswiderstand	[kΩ]	5	
Toleranz Anschlusswiderstand	[%]	±20	
Auflösung Winkel	[°]	0,1	
Unabhängige Linearität	[%]	0,25	
Ausgangssignal		analog	

- 1) Stabilisierte Spannungsversorgung wird empfohlen, maximal sind 42 V DC zulässig.  
2) Nur kurzfristig im Störfall erlaubt.

### Werkstoffe

Funktionschnitt

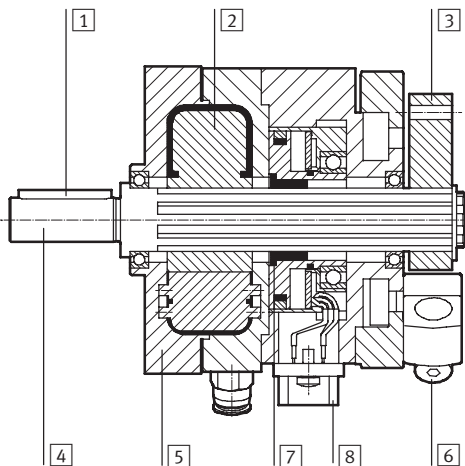

Zylinder/Wegmesssystem		
Zylinder		
1	Passfeder	Stahl
2	Schwenkflügel	Kunststoff, glasfaserverstärkt
3	Anschlaghebel	Aluminium-Knetlegierung, eloxiert
4	Antriebswelle	Stahl, vernickelt
5	Gehäuse	Aluminium-Knetlegierung, eloxiert
6	Festanschlag/Schraube	Stahl
	Werkstoff-Hinweis	Kupfer-, PTFE- und silikonfrei
Wegmesssystem		
7	Kupplung	Polyurethan
8	Gehäuse	Aluminium, eloxiert

# Schwenkmodule DSMI-B, Winkelmesssystem integriert

Datenblatt

**FESTO**

## Abmessungen

Download CAD-Daten → [www.festo.com](http://www.festo.com)

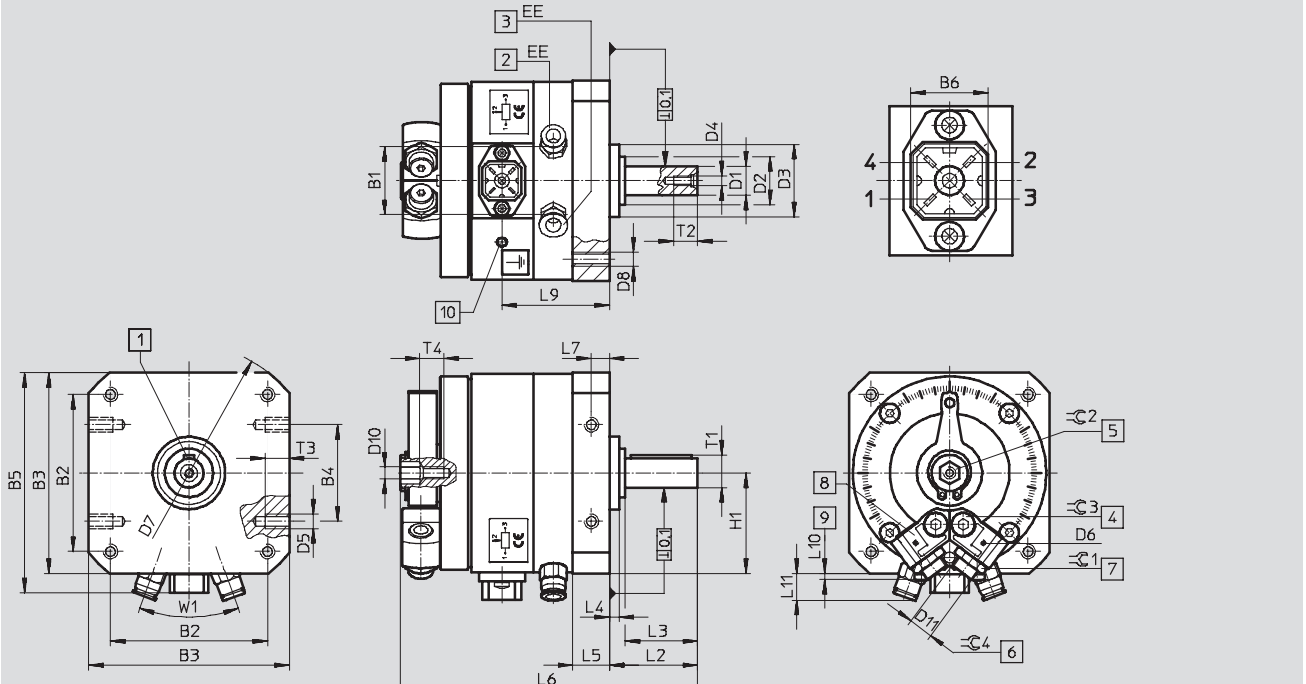

**1** Stellung der Passfeder bei 0°  
**2** Druckluftanschluss Lösering Blau  
**3** Druckluftanschluss Lösering Schwarz  
**4** Feststellschraube für das Anklemen des Anschlages  
**5** Handbetätigung (Innensechskant)  
**6** Endlagenjustierung  
**7** Kontermutter der Endlagenjustierung  
**8** Stufenlos einstellbare Anschläge  
**9** Überstand der Endlagenjustierung  
**10** Erdungsanschluss für selbstfurchende Schraube M4x8

Baugröße	B1	B2	B3	B4	B5	B6	D1	D2	D3	D4	D5	D6	D7
[mm]	±0,5						g7 ∅	∅	f8 ∅				∅
25	28	65±0,3	83±0,3	40±0,2	91	16	12	20-0,3	30	M4	M6	M2	106±0,3
40	43,8	105±0,3	130±0,5	80±0,3	139	16	20	36-0,4	52	M6	M10	M2	168±0,5
63	55	125±0,5	152±0,5	80±0,3	157	16	25	40±0,3	70	M10	M10	M3	200±0,5

Baugröße	D8	D10	D11	EE	H1	L2	L3	L4	L5	L6	L7	L9	L10
[mm]					±0,2	+0,6/-0,7	±0,2	±0,4	+0,2/-0,3		±0,2	±1	
25	M6	M5	M10x1	M5	41,5	36,5	30	4	15,2	123±0,5	7,5	44,5	2,9
40	M10	M6	M16x1	G1/8	65	62	50	8	23,7	184±0,6	12	64,5	3,4
63	M12	M6	M22x1,5	G1/4	76	75,5	60	10,5	28,5	235±0,6	14	80,5	6

Baugröße	L11	T1	T2	T3	T4	W1	∠C 1	∠C 2	∠C 3	∠C 4	Passfeder nach DIN 6885
[mm]	±2	max.	+2	±0,2							
25	12	13,5	10	10	10	40°	13	8	4	3	A4x4x25
40	16	22,5	16	15	10	40°	19	10	8	5	A6x6x45
63	20	28	22	16	20	40°	27	10	8	5	A8x7x50

## Schwenkmodule DSMI-B, Winkelmesssystem integriert

**FESTO**

Zubehör

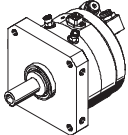
Bestellangaben		Schwenkwinkel [°]	Teile-Nr.	Typ
	Baugröße			
	25	270	<b>561690</b>	<b>DSMI-25-270-A-B</b>
	40		<b>561691</b>	<b>DSMI-40-270-A-B</b>
	63		<b>1202485</b>	<b>DSMI-63-270-A-B</b>

### Zubehör

#### Aufsteckflansch FWSR

Werkstoff:  
Aluminium, eloxiert  
Kupfer-, PTFE- und silikonfrei

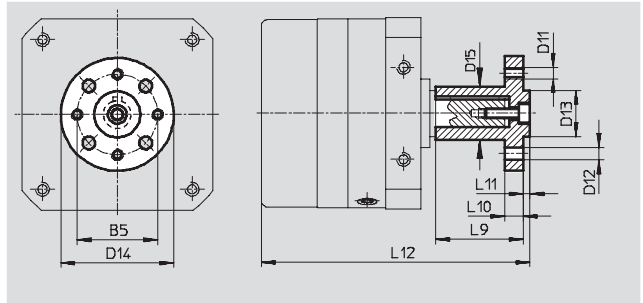

Abmessungen und Bestellangaben													
für Baugröße	B5	D11	D12	D13	D14	D15	L9	L10	L11	L12	Gewicht	Teile-Nr.	Typ
[mm]			∅	∅	∅	∅					[g]		
25	35	M5	5,5	20	50	23	38	8	3	116,5	68	<b>13240</b>	<b>FWSR-25</b>
40	54	M8	9	36	70	38	60	11	5	186,5	240	<b>14656</b>	<b>FWSR-40</b>

#### Montageplatte HSM

Werkstoff:  
Aluminium, eloxiert  
Kupfer-, PTFE- und silikonfrei

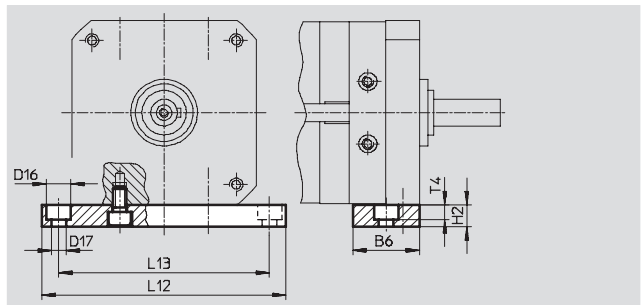
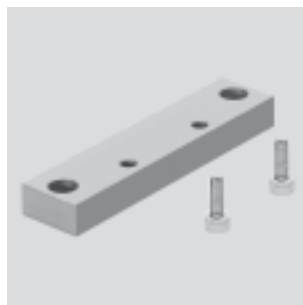

Abmessungen und Bestellangaben										
für Baugröße	B6	D16	D17	H2	L12	L13	T4	Gewicht	Teile-Nr.	Typ
[mm]		∅	∅					[g]		
25	30	11	6,6	10	110	95	6,8	94	<b>165573</b>	<b>HSM-25</b>
40	45	18	11	20	180	155	11	459	<b>165575</b>	<b>HSM-40</b>



## Schwenkmodule DSMI-B, Winkelmesssystem integriert

**FESTO**



Zubehör

### Abdeckkappe AKM

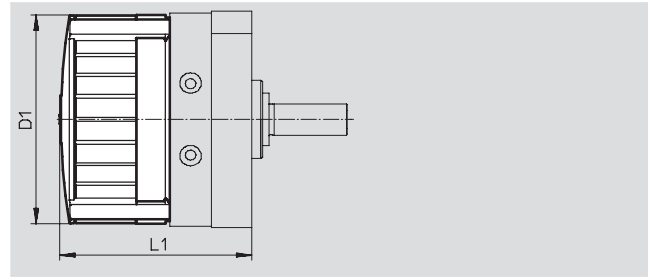
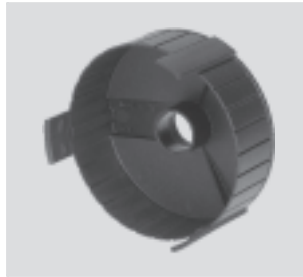
Werkstoff:  
Polyamid

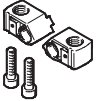

Abmessungen und Bestellangaben				
für Baugröße [mm]	D1 Ø	L1	Teile-Nr.	Typ
25	83	98,5±1,2	549196	AKM-25
40	130	135,5±1,5	549198	AKM-40

Bestellangaben					
	für Baugröße	Kurzbeschreibung	Teile-Nr.	Typ	PE <sup>1)</sup>
<b>Dämpferhalter</b>					
	25	<ul style="list-style-type: none"> <li>für elastische Dämpfungselemente</li> <li>für Stoßdämpfer</li> </ul>	547902	DSM-25-B	2
	40		547904	DSM-40-B	
	63		552085	DSM-63-B	
<b>Dämpferbausatz</b>					
	25	für Dämpferhalter DSMI-...-B	550658	DSM-16/25-P-B	2
	40		550660	DSM-40-P-B	
	63		552086	DSM-63-P-B	
<b>Stoßdämpfer</b>					
	25	für Dämpferhalter DSMI-...-B	548012	DYSC-7-5-Y1F	1
	40		548014	DYSC-12-12-Y1F	
	63		553593	DYSC-16-18-Y1F	

1) Packungseinheit in Stück

Bestellangaben – Drossel-Rückschlagventile					Datenblätter → Internet: grla	
	für Baugröße	Anschluss		Werkstoff	Teile-Nr.	Typ
		Gewinde	für Schlauch- Außen-Ø			
<b>für Abluft</b>						
	25	M5	3	Metall-Ausführung	193137	GRLA-M5-QS-3-D
			4		193138	GRLA-M5-QS-4-D
			6		193139	GRLA-M5-QS-6-D
	40	G $\frac{1}{8}$	3		193142	GRLA- $\frac{1}{8}$ -QS-3-D
			4		193143	GRLA- $\frac{1}{8}$ -QS-4-D
			6		193144	GRLA- $\frac{1}{8}$ -QS-6-D
			8		193145	GRLA- $\frac{1}{8}$ -QS-8-D
	63	G $\frac{1}{4}$	10		193148	GRLA- $\frac{1}{4}$ -QS-10-D

Bestellangaben – Steckdosen				
	PIN	Steckerbelegung	Bezeichnung	Teile-Nr. Typ
	1	Spannungsversorgung	Steckdose	194332 SD-4-WD-7
	2	Signal		
	3	0 V		
	4	PE (gelb), Schirm		