

Führungssachsen EGC-FA, ohne Antrieb

FESTO



Führungssachsen EGC-FA, ohne Antrieb

Merkmale

Auf einen Blick

- Antriebslose Linearführungseinheiten mit Führung und frei beweglichem Schlitten
- Die Führungssachse/Schwerlastführung ist zur Abstützung von Kräften und Momenten in Mehrachs Anwendungen vorgesehen
- Erhöhte Torsionssteifigkeit
- Reduzierte Schwingungen bei dynamischen Belastungen
- Antriebsachse und Führungssachse/Schwerlastführung können nebeneinander oder übereinander angeordnet werden

Systemprodukt für die Handhabungs- und Montagetechnik

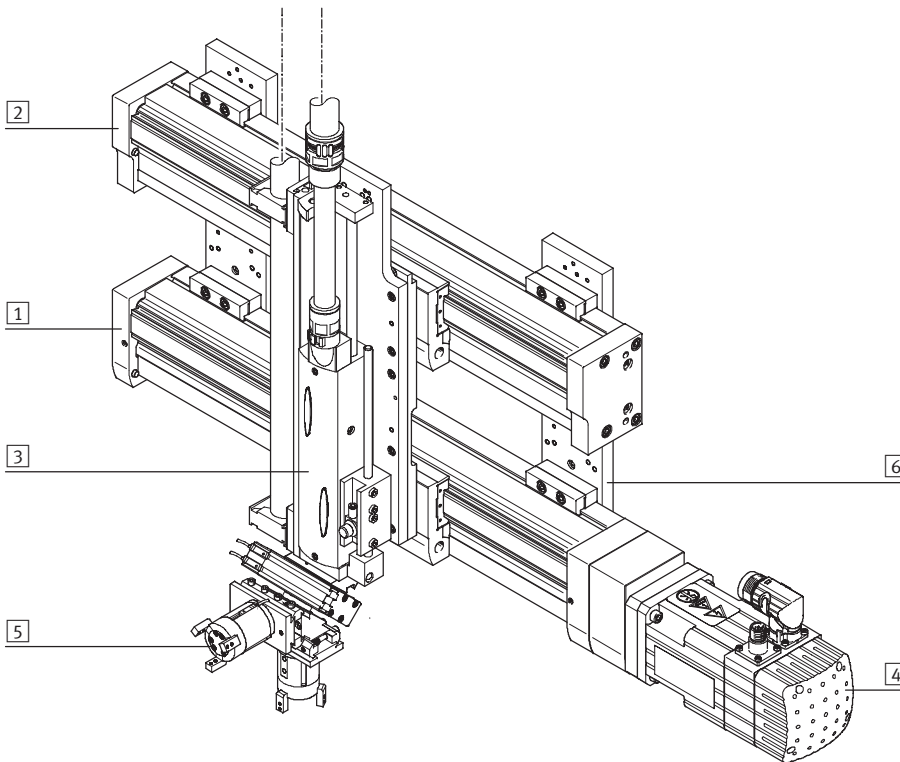

Systemelemente und Zubehör			
	Kurzbeschreibung	→ Seite/Internet	
1	Achsen	vielfältige Kombinationsmöglichkeiten innerhalb der Handhabungs- und Montagetechnik	achse
2	Führungssachsen	zur Abstützung von Kräften und Momenten in Mehrachs Anwendungen	führungssachse
3	Antriebe	vielfältige Kombinationsmöglichkeiten innerhalb der Handhabungs- und Montagetechnik	antrieb
4	Motoren	Servo- und Schrittmotoren, mit oder ohne Getriebe	motor
5	Greifer	vielfältige Variationsmöglichkeiten innerhalb der Handhabungs- und Montagetechnik	greifer
6	Adapter	für Verbindungen Antrieb/Antrieb und Antrieb/Greifer	adapter-bausatz

Führungssachsen EGC-FA, ohne Antrieb

Merkmale

Führungssachsen und die dazugehörigen Antriebe

Führungssachse DGC-FA



- Kombinierbar mit:
 - Linearantrieb DGC-KF
- Für Baugröße 8 ... 63
- Bis max. 6 890 N oder 380 Nm belastbar

Führungssachse EGC-FA



- Kombinierbar mit:
 - Zahnriemenachse EGC-TB
 - Spindelachse EGC-BS
- Für Baugröße 70 ... 185
- Bis max. 15 200 N oder 1 820 Nm belastbar

Führungssachse FDG-ZR-RF



- Kombinierbar mit:
 - Zahnriemenachse DGE-ZR-KF
- Für Baugröße 25 ... 63
- Bis max. 1 500 N oder 600 Nm belastbar

Führungssachse FDG-P/-ZR/-SP



- Kombinierbar mit:
 - Linearantrieb DGPL
 - Zahnriemenachse DGE-ZR-KF
 - Spindelachse DGE-SP-KF
- Für Baugröße 18 ... 63
- Bis max. 14 050 N oder 1 820 Nm belastbar

Schwerlastführung HD

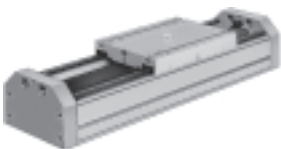

- Baugröße HD8 ... HD40
- Hublänge von 10 ... 2 160 mm
- Bis max. 5 600 N oder 560 Nm belastbar

Führungssachsen EGC-FA, ohne Antrieb

Typenschlüssel

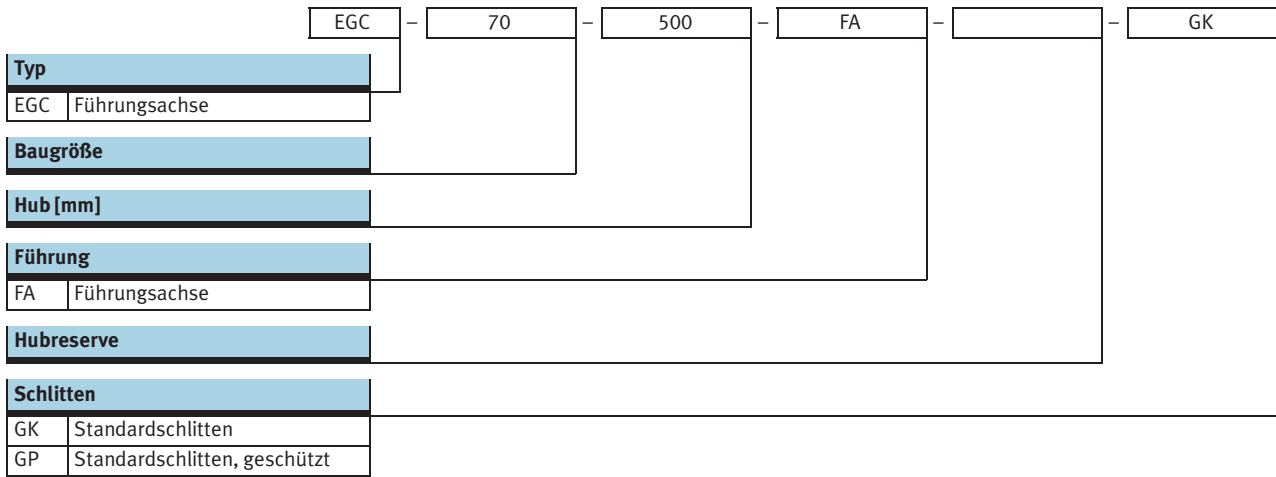

Führungssachsen EGC-FA, ohne Antrieb

Typenschlüssel

→		ZUB –	F2MX2Z	–	DN
Zusatzschlitten					
...K	1 bis 2				
Zubehör lose beigelegt					
F	Fußbefestigung				
...M	Profilbefestigung				
...B	Abdeckung Befestigungsnut				
...S	Abdeckung Sensornut				
...Y	Nutenstein für Befestigungsnut				
...X	Näherungsschalter (SIES), induktiv, Nut 8, PNP, Schließer, Kabel 7,5 m				
...Z	Näherungsschalter (SIES), induktiv, Nut 8, PNP, Öffner, Kabel 7,5 m				
...A	Notpuffer mit Halter				
...C	Stoßdämpfer mit Halter				
...O	Näherungsschalter (SIEN), induktiv, M8, PNP, Schließer, Kabel 2,5 m				
...P	Näherungsschalter (SIEN), induktiv, M8, PNP, Öffner, Kabel 2,5 m				
...W	Näherungsschalter (SIEN), induktiv, M8, PNP, Schließer, Stecker M8				
...R	Näherungsschalter (SIEN), induktiv, M8, PNP, Öffner, Stecker M8				
...V	Steckdosenkabel				
...CL	Kabelclip				
Bedienungsanleitung					
DN	ohne				

Führungsachsen EGC-FA, ohne Antrieb

Peripherieübersicht

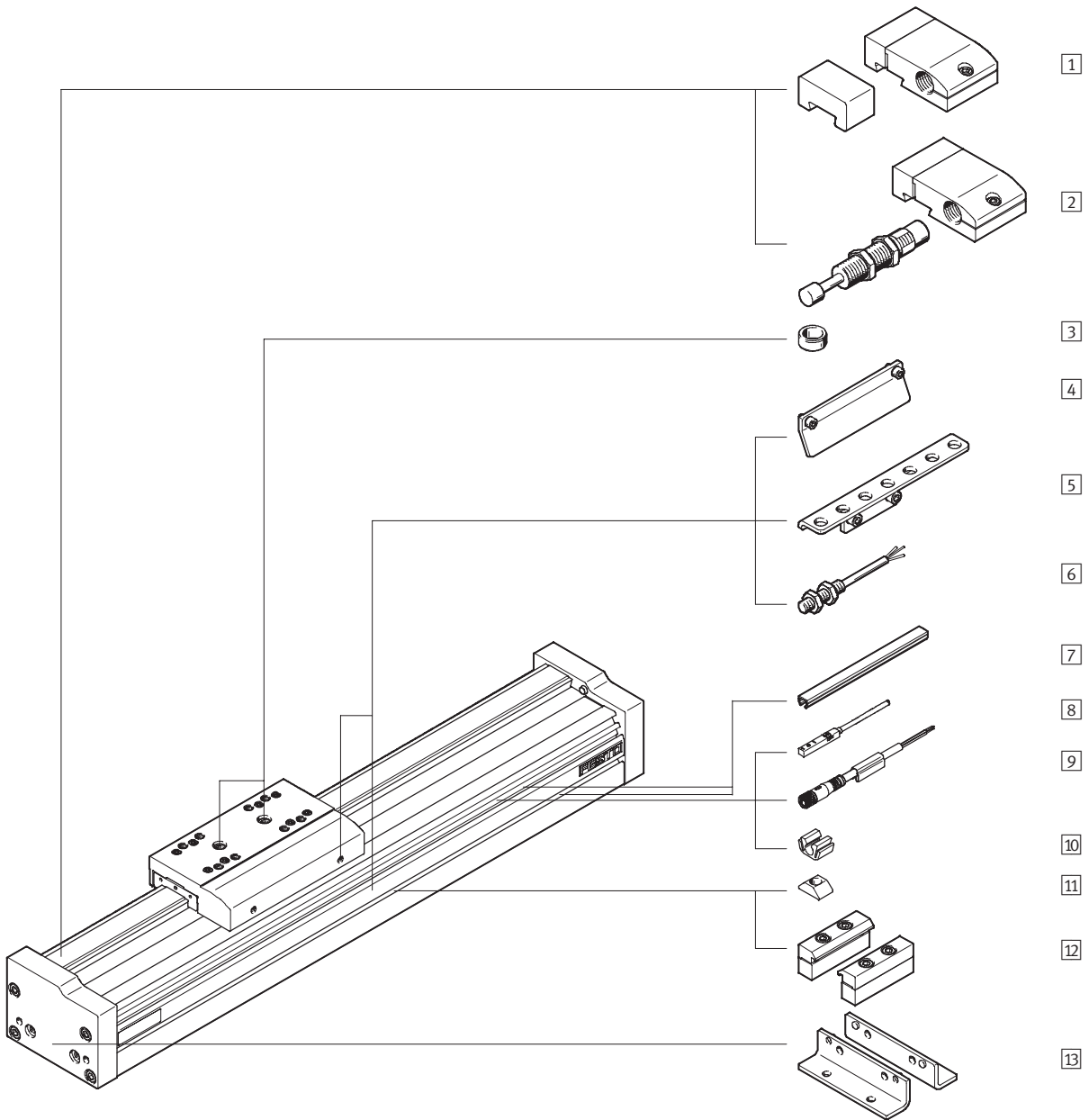

Führungsachsen EGC-FA, ohne Antrieb



Peripherieübersicht

FESTO

Varianten und Zubehör		
Typ	Kurzbeschreibung	→ Seite/Internet
1 Notpuffer mit Halter A	zur Vermeidung von Schäden am Endanschlag bei Betriebsstörung	22
2 Stoßdämpfer mit Halter C	zur Vermeidung von Schäden am Endanschlag bei Betriebsstörung	22
3 Zentrierstift/-hülse ZBS, ZBH	<ul style="list-style-type: none"> zur Zentrierung von Lasten und Anbauteilen am Schlitten 6 Zentrierstifte/-hülsen im Lieferumfang der Achse enthalten 	24
4 Schaltfahne X, Z, O, P, W, R	zur Abfrage der Schlittenposition	22
5 Sensorhalter O, P, W, R	Adapter zur Befestigung der induktiven Näherungsschalter (runde Bauform) an der Achse	23
6 Näherungsschalter, M8 O, P, W, R	<ul style="list-style-type: none"> induktiver Näherungsschalter, runde Bauform bei dem Bestellcode O, P, W, R ist 1 Schaltfahne und max. 2 Sensorhalter im Lieferumfang enthalten 	25
7 Nutabdeckung B, S	zum Schutz vor Verschmutzung	24
8 Näherungsschalter, Nut 8 X, Z	<ul style="list-style-type: none"> induktiver Näherungsschalter, für Nut 8 bei dem Bestellcode X, Z ist 1 Schaltfahne im Lieferumfang enthalten 	25
9 Steckdosenkabel V	für Näherungsschalter (Bestellcode W und R)	25
10 Clip CL	zur Befestigung des Näherungsschalterkabels in der Nut	24
11 Nutenstein Y	zur Befestigung von Anbauteilen	24
12 Profilbefestigung M	zur Befestigung der Achse am Profil	21
13 Fußbefestigung F	zur Befestigung der Achse am Abschlussdeckel	20

Führungsachsen EGC-FA, ohne Antrieb

Datenblatt

-  Baugröße
70 ... 185
-  Hublänge
50 ... 8 500 mm



Allgemeine Technische Daten					
Baugröße		70	80	120	185
Konstruktiver Aufbau	Achse ohne eigenen Antrieb				
Führung	Kugelumlaufführung				
Einbaulage	beliebig				
Arbeitshub	GK/GP [mm]	50 ... 5 000	50 ... 8 500	50 ... 8 500	50 ... 8 500
Max. Geschwindigkeit	[m/s]	5			
Max. Beschleunigung	[m/s ²]	50			

Betriebs- und Umweltbedingungen		
Umgebungstemperatur	[°C]	-10 ... +60
Schutzart	IP40	

Gewichte [kg]					
Baugröße		70	80	120	185
Grundgewicht bei 0 mm Hub ¹⁾	GK/GP	1,2	2	7,3	20,8
Gewichtszuschlag pro 1 000 mm Hub		4,2	6,2	15	29
Bewegte Masse	GK/GP	0,3	0,55	2	6
Zusatzschlitten	K	0,3	0,55	2	6

1) Inkl. Schlitten

Werkstoffe

Funktionsschnitt

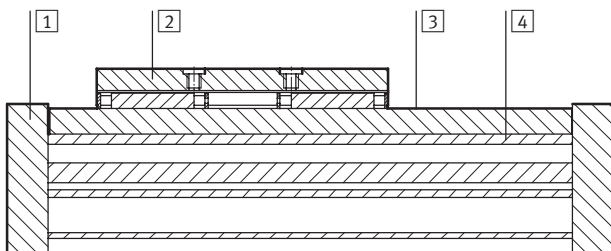

Achse	
1	Abschlussdeckel Aluminium-Knetlegierung, eloxiert
2	Schlitten Aluminium-Knetlegierung, eloxiert
3	Führungsschiene Stahl, hochlegiert
4	Profil Aluminium-Knetlegierung, eloxiert
Werkstoffhinweis	RoHS-konform LABS-haltige Stoffe enthalten

Führungsachsen EGC-FA, ohne Antrieb

Datenblatt

Belastungskennwerte

Die angegebenen Kräfte und Momente beziehen sich auf die Schlittenoberfläche. Der Angriffspunkt ist der Schnittpunkt aus Führungsmitte und Längsmitte des Schlittens.

Sie dürfen im dynamischen Betrieb nicht überschritten werden. Dabei muss besonders auf den Abbremsvorgang geachtet werden.

Wirken gleichzeitig mehrere der unten genannten Kräfte und Momente auf die Achse ein, muss neben den aufgeführten Maximalbelastungen folgende Gleichung erfüllt werden:

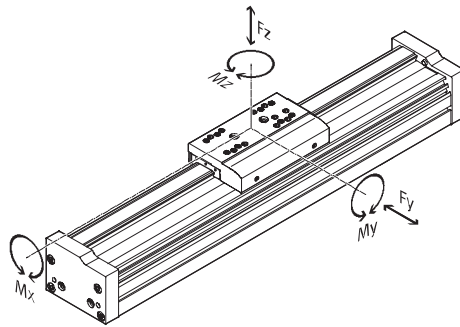

Berechnung der Belastungs-Vergleichsfaktor:

$$f_v = \frac{|F_{y,dyn}|}{F_{y,max}} + \frac{|F_{z,dyn}|}{F_{z,max}} + \frac{|M_{x,dyn}|}{M_{x,max}} + \frac{|M_{y,dyn}|}{M_{y,max}} + \frac{|M_{z,dyn}|}{M_{z,max}}$$

Zulässige Kräfte und Momente		70	80	120	185
Baugröße					
F _{y,max.}	[N]	1 850	3 050	6 890	15 200
F _{z,max.}	[N]	1 850	3 050	6 890	15 200
M _{x,max.}	[Nm]	16	36	144	529
M _{y,max.}	GK/GP [Nm]	51	97	380	1 157
M _{z,max.}	GK/GP [Nm]	51	97	380	1 157

Lebensdauer

Die Lebensdauer der Führung ist abhängig von der Belastung. Um eine annähernde Aussage über die Lebensdauer der Führung zu geben, wird als Kenngröße der

Belastungs-Vergleichsfaktor f_v im Bezug auf die Lebensdauer im nachstehenden Diagramm dargestellt.

Diese Darstellung gibt nur den theoretischen Wert wieder. Bei Belastungs-Vergleichsfaktor f_v größer 1,5 ist unbedingt eine

Rücksprache mit ihrem lokalen Ansprechpartner bei Festo notwendig.

Belastungs-Vergleichsfaktor f_v in Abhängigkeit von der Lebensdauer

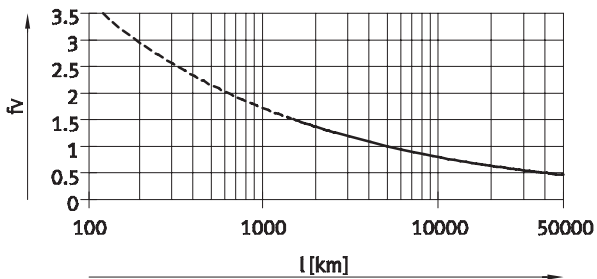

Beispiel:

Ein Anwender will eine Masse X kg bewegen. Durch die Berechnung mit oben genannter Formel ergibt sich für den Belastungs-Vergleichsfaktor ein Wert von 1,5. Laut Diagramm hat die Führung eine Lebensdauer von

ca. 1 500 km. Durch die Reduzierung der Beschleunigung verringert sich der Wert M_z und M_y . Nun ergibt sich mit einem Belastungs-Vergleichsfaktor von 1 eine Lebensdauer von 5 000 km.

Hinweis

Auslegungssoftware
PositioningDrives
www.festo.com

Der Belastungs-Vergleichsfaktor f_v kann auch mit der Auslegungssoftware ausgerechnet werden.

$f_v > 1,5$ sind nur theoretische Vergleichswerte für die Kugelumlaufführung.

Führungsachsen EGC-FA, ohne Antrieb

Datenblatt

Hubreserve

<p>Hublänge</p> <p>Der gewählte Hub entspricht grundsätzlich dem erforderlichen Arbeitshub. Bei der Variante GK ist keine Abstreifer an der Führung vorhanden. Deshalb gibt es bei dieser Variante zusätzlich einen Sicherheitsabstand zwischen Antriebsdeckel und Schlitten, der nicht als Arbeitshub vorgesehen ist.</p>	<p>Hubreserve</p> <p>Soll für die Variante GP ebenfalls ein Sicherheitsabstand (ähnlich GK) zwischen Antriebsdeckel und Schlitten definiert werden, so ist dies über das Merkmal "Hubreserve" im Produktbaukasten möglich. Bei der Variante GK addiert sich pro Endlage Hubreserve und Sicherheitsabstand.</p>	<ul style="list-style-type: none"> Die Länge der Hubreserve ist frei wählbar Die Summe aus Hublänge und 2x Hubreserve darf den maximalen Arbeitshub nicht überschreiten 	<p>Beispiel:</p> <p>EGC-70-500-FA-20H-...</p> <p>Arbeitshub = 500 mm</p> <p>2x Hubreserve = 40 mm</p> <p>Gesamtlänge = 540 mm (540 mm = 500 mm + 2x 20 mm)</p>
---	---	---	---

Baugröße	70	80	120	185
L9 = Sicherheitsabstand [mm] bei GK (pro Endlage)	10,5	13	18	21

Arbeitshubreduzierung bei Standardschlitten GK/GP mit Zusatzschlitten K

- L16 = Schlittenlänge
- L17 = Zusatzschlittenlänge
- L18 = Abstand zwischen beiden Schlitten
- 1 Zusatzschlitten

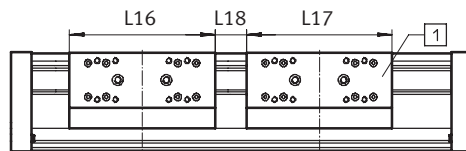

- Bei einer Führungsachse mit Zusatzschlitten reduziert sich der Arbeitshub um die Länge des Zusatzschlittens und den Abstand zwischen beiden Schlitten
 - Bei der Variante GP ist auch der Zusatzschlitten geschützt
- Beispiel:**
- | | |
|--|---|
| Typ EGC-70-500-FA-...-GK-1K | Arbeitshub mit Zusatzschlitten = 380 mm (500 mm – 20 mm – 100 mm) |
| Arbeitshub ohne Zusatzschlitten = 500 mm | |
| L18 = 20 mm | |
| L17 = 100 mm | |
| L16 = 100 mm | |

Maße – Zusatzschlitten	70		80		120		185
	GK	GP	GK	GP	GK	GP	GK
Länge L17 [mm]	100	121	120	146	200	236	280
Min. Abstand zwischen den Schlitten L18 [mm]	–	21	–	26	–	36	–

Arbeitshubreduzierung pro Seite bei eingebautem Notpuffer NPE / Stoßdämpfer YSRW mit Stoßdämpferhalter KYE

Bei einer Führungsachse mit Notpuffer reduziert sich der Arbeitshub um das Gesamtmaß aus Notpuffer/Stoßdämpfer und Stoßdämpferhalter.

Der Gummipuffer im Deckel muss entfernt werden.

Baugröße	70	80	120	185
mit Notpuffer [mm]	43	68	98	133
mit Stoßdämpfer [mm]	42	63	84	107

Führungsachsen EGC-FA, ohne Antrieb

Datenblatt

Flächenmomente 2. Grades

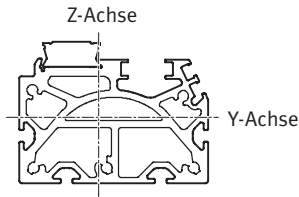

Baugröße		70	80	120	185
I_y	[mm ⁴]	$3,95 \times 10^5$	$8,44 \times 10^5$	$4,62 \times 10^6$	$2,34 \times 10^7$
I_z	[mm ⁴]	$5,77 \times 10^5$	$1,16 \times 10^6$	$5,65 \times 10^6$	$2,74 \times 10^7$

Maximal zulässiger Stützabstand L (ohne Profilbefestigung) in Abhängigkeit der Kraft F

Um die Durchbiegung bei großen Hüben zu begrenzen, muss die Achse gegebenenfalls abgestützt werden.

Die folgende Diagramme dienen zur Ermittlung des maximal zulässigen Stützabstandes l in Abhängigkeit der einwirkenden Kraft F. Die Durchbiegung beträgt $f = 0,5$ mm.

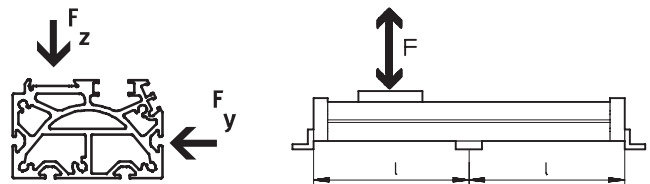

Kraft F_y

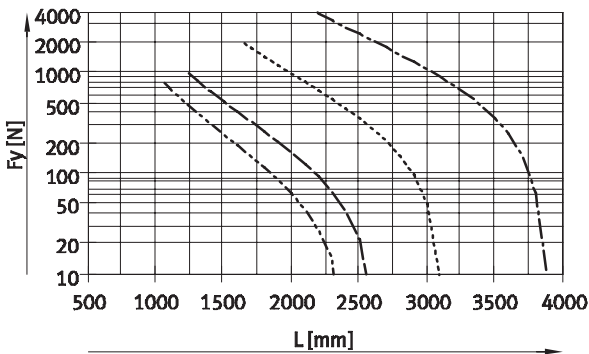

Kraft F_z

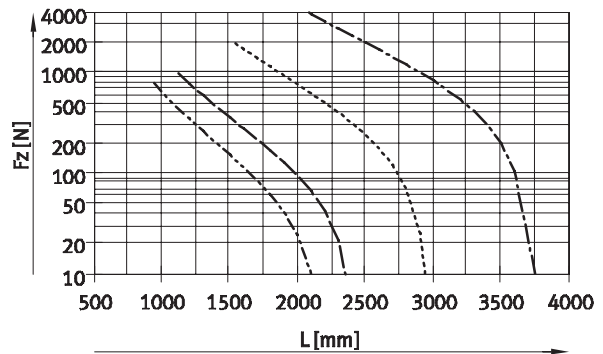

- EGC-70
- EGC-80
- EGC-120
- EGC-185

Empfohlene Durchbiegungs-Grenzwerte

Um die Funktionsfähigkeit der Achsen nicht zu beeinträchtigen wird die Einhaltung der folgenden Durchbiegungsgrenzwerte empfohlen. Höhere Verformungen

können eine erhöhte Reibung, einen verstärkten Verschleiß und eine reduzierte Lebensdauer zur Folge haben.

Baugröße	Dyn. Durchbiegung (Last bewegt)	Stat. Durchbiegung (Last im Stillstand)
70 ... 185	0,05% der Länge der Achse, max. 0,5 mm	0,1% der Länge der Achse

Führungsachsen EGC-FA, ohne Antrieb

Datenblatt

Abmessungen

Download CAD-Daten → www.festo.com

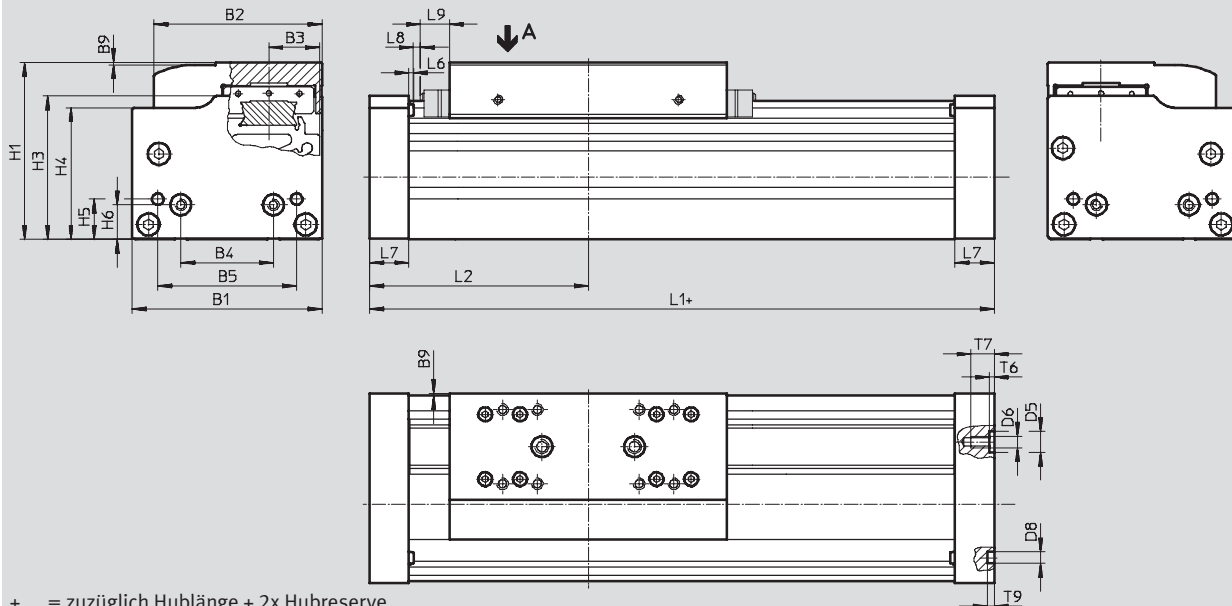

- + = zuzüglich Hublänge + 2x Hubreserve
- L9 Bei GK Sicherheitsabstand pro Endlage, bei GP Maß für Abstreifer → 10

Profil

Baugröße 70

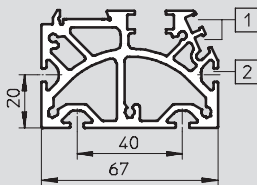

Baugröße 80

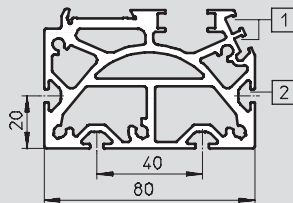

Baugröße 120

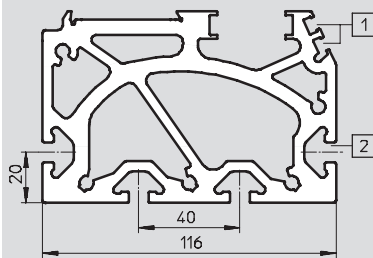

Baugröße 185

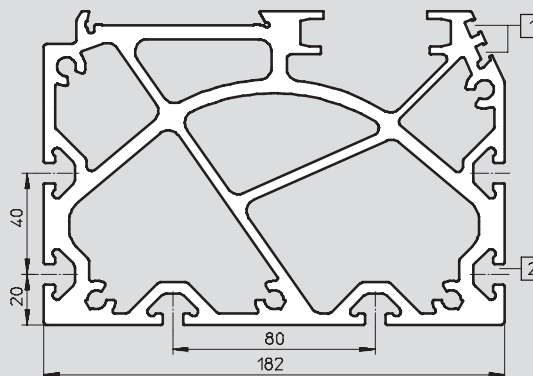

- 1 Sensornut für Näherungsschalter
- 2 Befestigungsnut für Nutenstein

 Hinweis

Um Verspannungen im Schlitten zu vermeiden, ist bei den Auflageflächen der Anbauteile eine Ebenheit von min. 0,01 mm einzuhalten.

Führungsachsen EGC-FA, ohne Antrieb

Datenblatt

FESTO

Baugröße	B1	B2	B3	B4	B5	B9	D5 ∅ H7
70	69	58,6	16,5	30	45	1	–
80	82	72,6	22	40	60	1	9
120	120	107	33	80	40	1	–
185	186	169	53	120	80	1	–

Baugröße	D6	D8 ∅ H7	H1	H3	H4	H5	H6	L1
	GK							
70	M5	5	64	50,5	47	13	13	163
80	M5	5	76,5	62	57	17,5	15	190
120	M8	9	111,5	89	82	22	22	306
185	M10	9	172,5	141	131,5	25	25	406

Baugröße	L2	L6	L7	L8	L9	T6	T7	T9
	GK							
70	81,5	1,8	16	3	10,5	–	10	3,1
80	95	2	17	3	13	2,1	10	3,1
120	153	2	30	3	18	–	16	2,1
185	203	2	37	3	21	–	20	2,1

Führungsachsen EGC-FA, ohne Antrieb

Datenblatt

Abmessungen

Download CAD-Daten → www.festo.com

GK – Standardschlitten / GP – Standardschlitten, geschützt

Baugröße 70

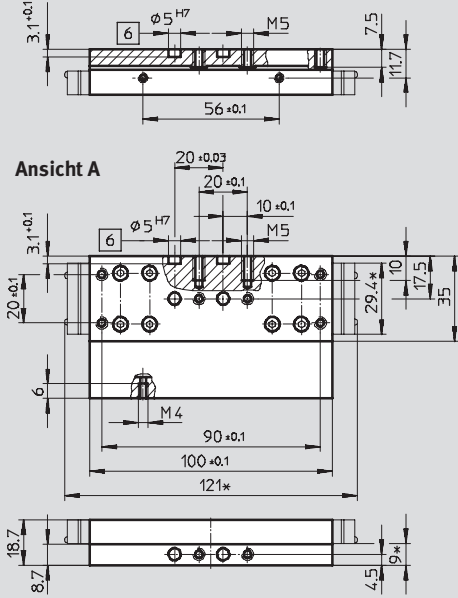

Baugröße 80

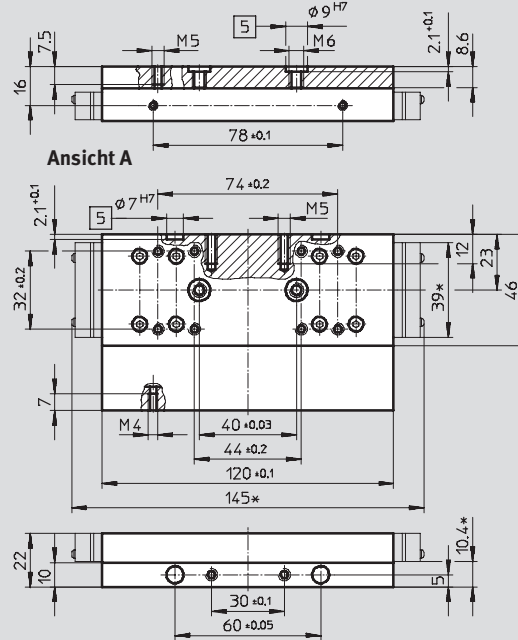

Baugröße 120

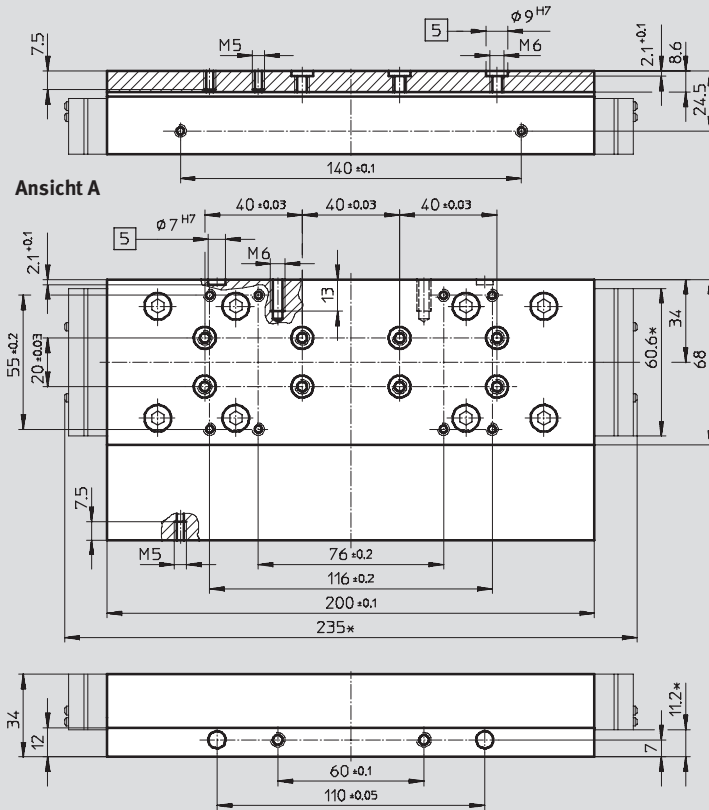

- 5 Bohrung für Zentrierhülse
- 6 Bohrung für Zentrierstift
- * geschützte Ausführung

Führungsachsen EGC-FA, ohne Antrieb

Datenblatt

Abmessungen

Download CAD-Daten → www.festo.com

GK – Standardschlitten

Baugröße 185

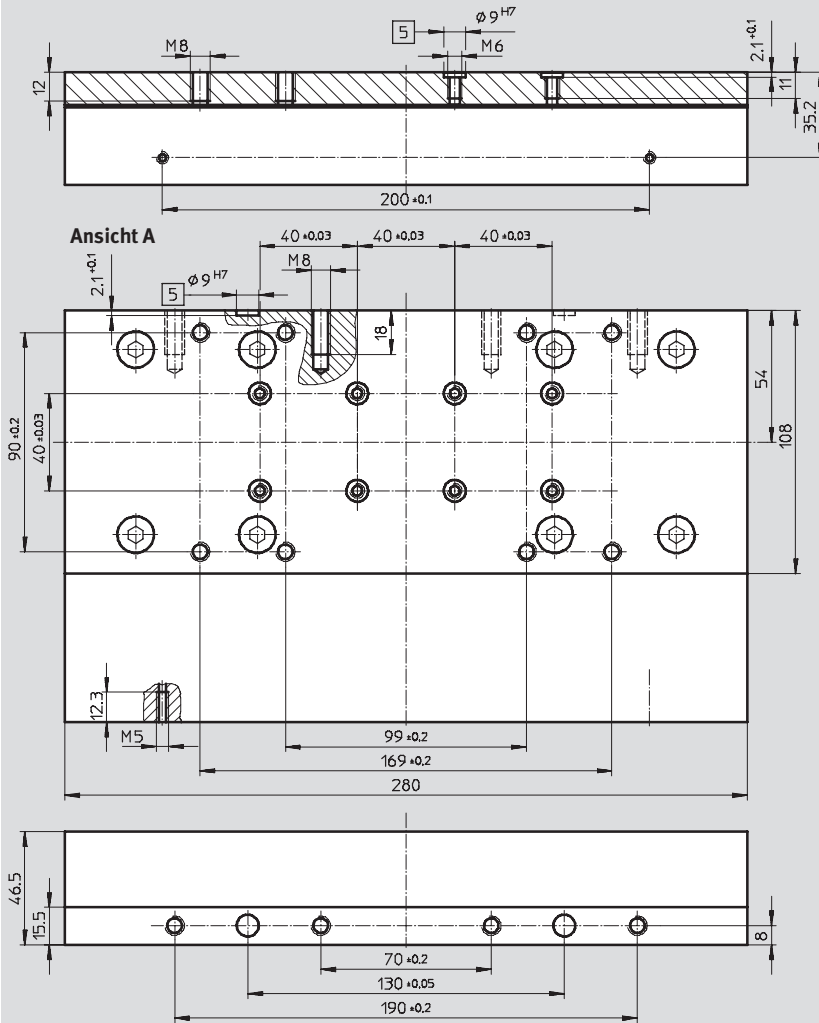

5 Bohrung für Zentrierhülse

Führungsachsen EGC-FA, ohne Antrieb

Bestellangaben – Produktbaukasten

Bestellcode

Mindestangaben

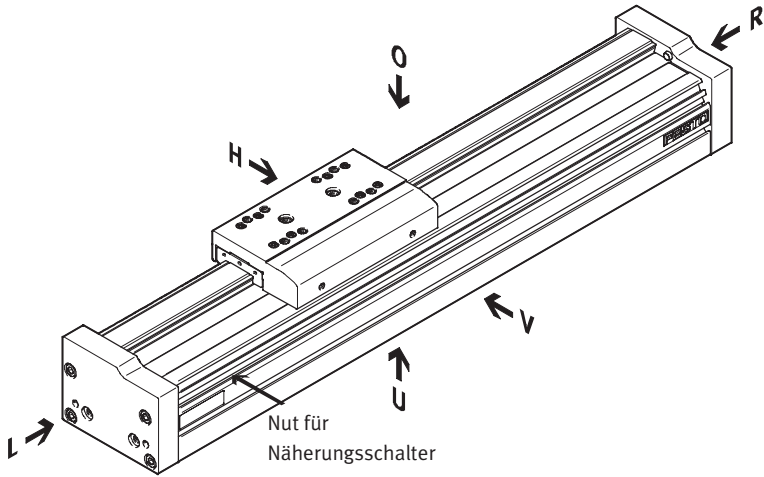

- O oben
- U unten
- R rechts
- L links
- V vorne
- H hinten

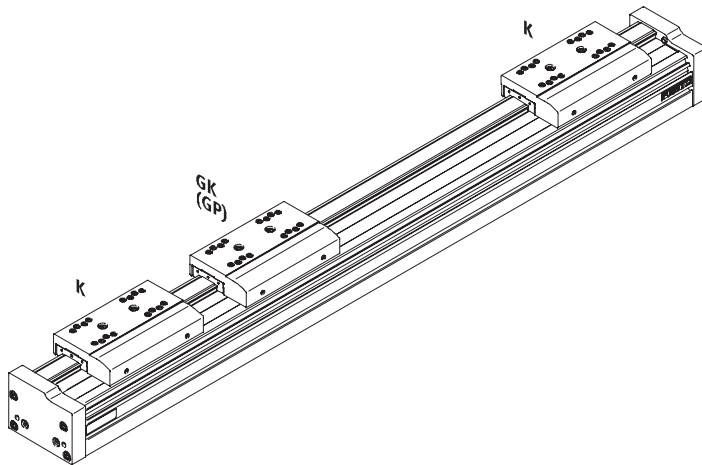

Führungsachsen EGC-FA, ohne Antrieb

Bestellangaben – Produktbaukasten

Bestellcode

Zubehör

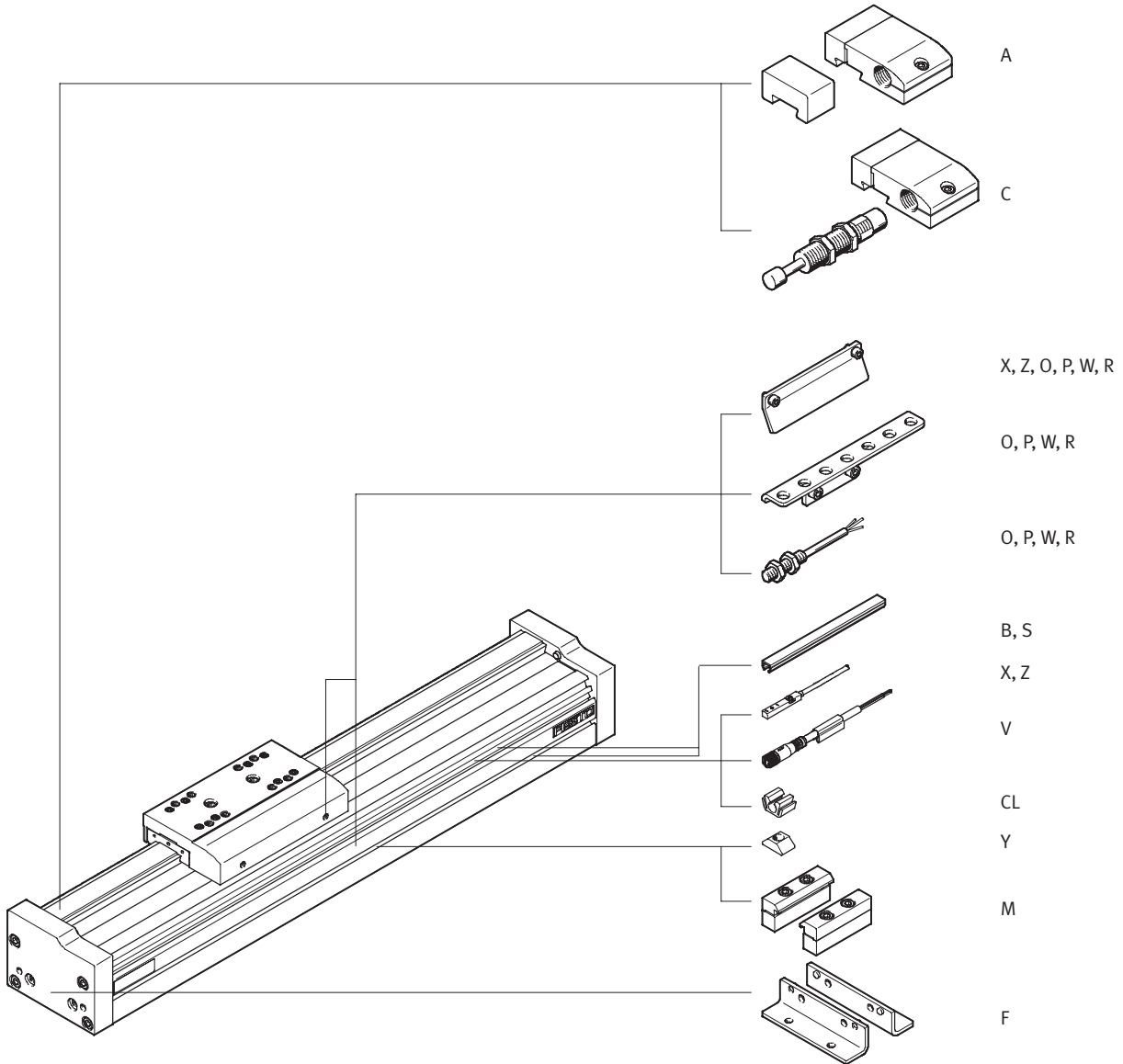

Führungsachsen EGC-FA, ohne Antrieb

Bestellangaben – Produktbaukasten

Bestelltabelle							
Baugröße	70	80	120	185	Bedin- gungen	Code	Eintrag Code
M Baukasten-Nr.	558 864	558 865	558 866	558 868			
Bauart	Führungsachse					EGC	EGC
Baugröße	70	80	120	185		-...	-...
Hub [mm]	50 ... 5 000	50 ... 8 500	50 ... 8 500	50 ... 8 500	¹	-...	-...
Führung	Führungsachse					-FA	-FA
Hubreserve [mm]	0 ... 999 (0 = keine Hubreserve)				¹	-...H	
Schlitten	Schlitten Standard					-GK	
	Schlitten Standard, geschützt			-		-GP	
O Zusatzschlitten	1 ... 2				²	-...K	

- ¹ -... Die Summe aus Hublänge und 2x Hubreserve darf die maximale Hublänge nicht überschreiten
- ² ... K Wenn der Schlitten als geschützte Variante (GP) gewählt wurde, wird auch der Zusatzschlitten geschützt
Für lange Hübe sind keine Zusatzschlitten (K) bestellbar → Produktkonfigurator. Bei Bedarf bitte lokalen Ansprechpartner bei Festo kontaktieren

Bestellcode

EGC - - - **FA** - - - -

Führungsachsen EGC-FA, ohne Antrieb

Zubehör

Fußbefestigung HPE
(Bestellcode F)

Werkstoff:
Stahl, verzinkt
RoHS-konform

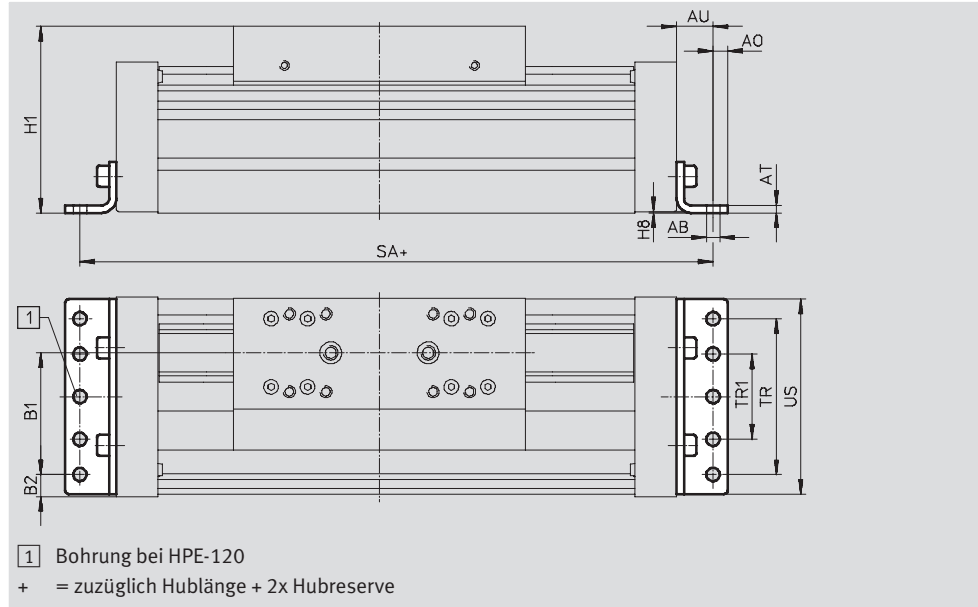

Abmessungen und Bestellangaben								
für Baugröße	AB Ø	A0	AT	AU	B1	B2	H1	H8
70	5,5	6	3	13	37	14,5	64	0,5
80	5,5	6	3	15	38	21	76,5	0,5
120	9	8	6	22	65	20	111,5	0,6
185	9	12	8	25	118	13	172,5	0,5

für Baugröße	SA	TR	TR1	US	Gewicht [g]	Teile-Nr.	Typ
	GK						
70	189	40	-	67	115	558 321	HPE-70
80	220	40	-	80	150	558 322	HPE-80
120	350	80	-	116	578	558 323	HPE-120
185	456	160	80	182	1 438	558 325	HPE-185

Führungsachsen EGC-FA, ohne Antrieb

Zubehör

Profilbefestigung MUE
(Bestellcode M)

Werkstoff:
Aluminium, eloxiert
RoHS-konform

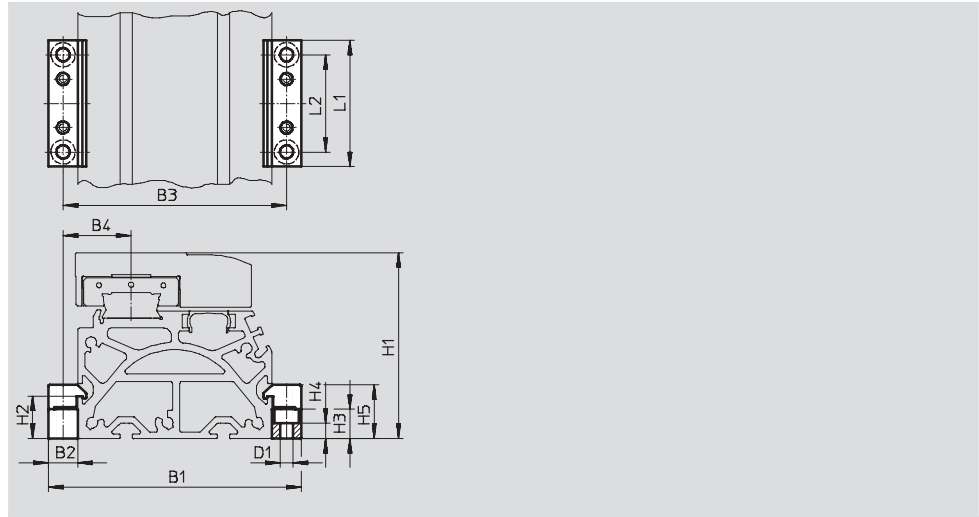

Abmessungen und Bestellangaben								
für Baugröße	B1	B2	B3	B4	D1 Ø	H1	H2	H3
70	91	12	79	22,5	5,5	64	17,5	12
80	104	12	92	28	5,5	76,5	17,5	12
120	154	19	135	42,5	9	111,5	16	14
185	220	19	201	62,5	9	172,5	16	14

für Baugröße	H4	H5	L1	L2	Gewicht [g]	Teile-Nr.	Typ
70	6,2	22	52	40	80	558 043	MUE-70/80
80	6,2	22	52	40	80	558 043	MUE-70/80
120	5,5	29,5	90	40	290	558 044	MUE-120/185
185	5,5	29,5	90	40	290	558 044	MUE-120/185

Führungsachsen EGC-FA, ohne Antrieb

Zubehör

Stoßdämpferhalter KYE

Notpuffer NPE → 24
 Stoßdämpfer YSRW → 24
 (Bestellcode A oder C)

Werkstoff:
 Aluminium, eloxiert
 RoHS-konform

Nicht in Verbindung mit der Variante GP einsetzbar.

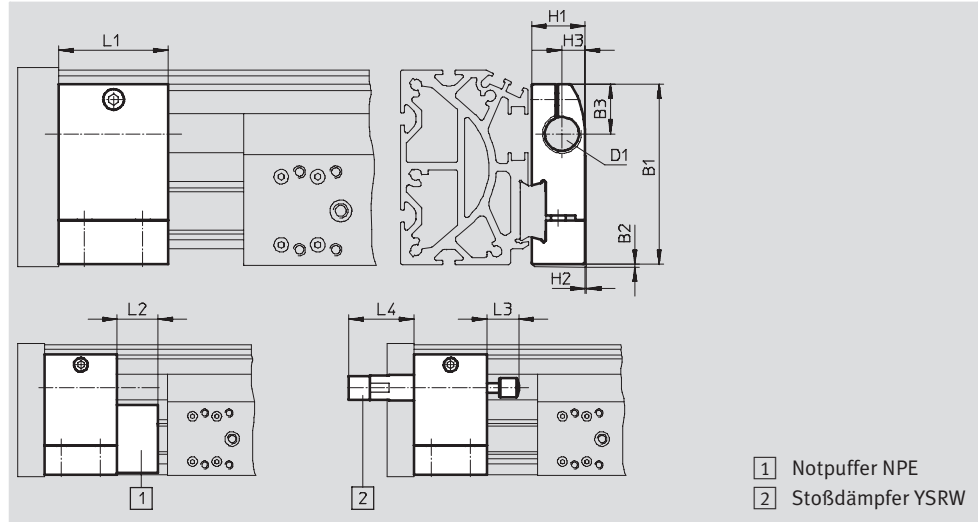

Abmessungen und Bestellangaben														
für Baugröße	B1	B2	B3	D1	H1	H2	H3	L1	L2	L3	L4	Gewicht [g]	Teile-Nr.	Typ
70	57,5	1	16,5	M12X1	18,2	0,5	7,5	30	15	14	32	75	557 584	KYE-70
80	74,2	1	20,5	M16X1	22	0,5	9,5	45	25	20	41	170	557 585	KYE-80
120	108,5	1	26	M22X1,5	31	1	14	60	40	26	48,5	680	557 586	KYE-120
185	168	1	37	M26X1,5	42	4	18	75	60	34	58,5	1 075	557 587	KYE-185

Schaltfahne SF-EGC-1

zur Abfrage mit Näherungsschalter SIES-8M
 (Bestellcode X oder Z)

Werkstoff:
 Stahl, verzinkt
 RoHS-konform

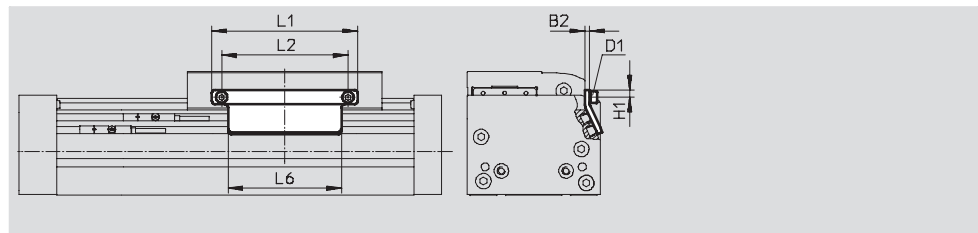

Abmessungen und Bestellangaben									
für Baugröße	B2	D1	H1	L1	L2	L6	Gewicht [g]	Teile-Nr.	Typ
70	3	M4	4,65	70	56	50	50	558 047	SF-EGC-1-70
80	3	M4	4,65	90	78	70	60	558 048	SF-EGC-1-80
120	3	M5	8	170	140	170	150	558 049	SF-EGC-1-120
185	3	M5	10	230	200	230	245	558 051	SF-EGC-1-185

Führungachsen EGC-FA, ohne Antrieb

Zubehör

Schaltfahne SF-EGC-2

zur Abfrage mit Näherungsschalter SIEN-M8B (Bestellcode O, P, W oder R) oder SIES-8M (Bestellcode X oder Z)

Werkstoff:

 Stahl, verzinkt
 RoHS-konform

Sensorhalter HWS-EGC

 für Näherungsschalter SIEN-M8B
 (Bestellcode O, P, W oder R)

Werkstoff:

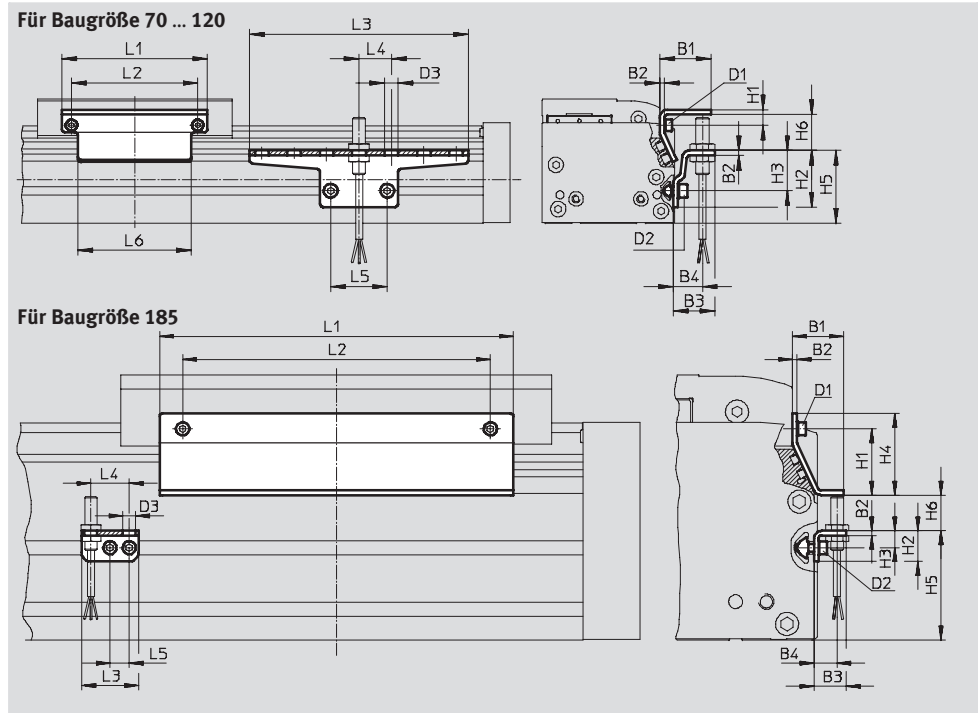
 Stahl, verzinkt
 RoHS-konform

Abmessungen und Bestellangaben									
für Baugröße	B1	B2	B3	B4	D1	D2	D3	H1	H2
70	31,5	3	25,5	18	M4	M5	8,4	9,5	35
80	31,5	3	25,5	18	M4	M5	8,4	9,5	35
120	32	3	25,5	18	M5	M5	8,4	13,2	65
185	33	3	25,5	15	M5	M5	8,4	43	20





für Baugröße	H3	H4	H5	H6 max.	L1	L2	L3	L4	L5	L6
70	25	–	45	13,5	70	56	135	20	35	50
80	25	–	45	23,5	90	78	135	20	35	70
120	55	–	75	24	170	140	215	20	35	170
185	11	53	71	25,5	230	200	37	25	12,5	230

für Baugröße	Gewicht [g]	Teile-Nr.	Typ
Schaltfahne			
70	100	558 052	SF-EGC-2-70
80	130	558 053	SF-EGC-2-80
120	280	558 054	SF-EGC-2-120
185	390	558 056	SF-EGC-2-185

für Baugröße	Gewicht [g]	Teile-Nr.	Typ
Sensorhalter			
70	110	558 057	HWS-EGC-M5
80	110	558 057	HWS-EGC-M5
120	200	558 058	HWS-EGC-M8
185	60	560 517	HWS-EGC-M8:KURZ

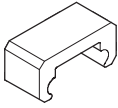
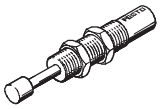
Führungsachsen EGC-FA, ohne Antrieb

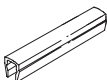
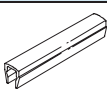
Zubehör

Bestellangaben						
	für Baugröße	Bemerkung	Bestellcode	Teile-Nr.	Typ	PE ¹⁾
Notpuffer NPE						
	70	Einsatz in Verbindung mit Stoßdämpferhalter KYE	A	562 581	NPE-70	1
	80			562 582	NPE-80	
	120			562 583	NPE-120	
	185			562 584	NPE-185	
Stoßdämpfer YSRW Datenblätter → Internet: ysrw						
	70	Einsatz in Verbindung mit Stoßdämpferhalter KYE	C	191 194	YSRW-8-14	1
	80			191 196	YSRW-12-20	
	120			191 197	YSRW-16-26	
	185			191 198	YSRW-20-34	
Nutenstein NST						
	70, 80	für Befestigungsnut	Y	150 914	NST-5-M5	1
	120, 185			150 915	NST-8-M6	1
Zentrierstift/-hülse ZBS/ZBH²⁾						
	70	für Schlitten	-	150 928	ZBS-5	10
	80, 120, 185			150 927	ZBH-9	10
Nutabdeckung ABP						
	70, 80	für Befestigungsnut je 0,5 m	B	151 681	ABP-5	2
	120, 185			151 682	ABP-8	
Nutabdeckung ABP-S						
	70 ... 185	für Sensornut je 0,5 m	S	563 360	ABP-5-S1	2
Clip SMBK						
	70 ... 185	für Sensornut, zur Befestigung der Näherungsschalterkabel	CL	534 254	SMBK-8	1

1) Packungseinheit in Stück



2) 6 Zentrierstifte/-hülsen im Lieferumfang der Achse enthalten

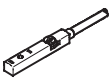
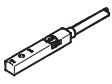

Führungsachsen EGC-FA, ohne Antrieb

Zubehör

FESTO

Bestellangaben – Näherungsschalter für T-Nut, induktiv						Datenblätter → Internet: sies	
	Befestigungsart	Schalt- ausgang	Elektrischer Anschluss	Kabellänge [m]	Teile-Nr.	Typ	
Schließer							
	längs in Nut einschiebbar, bündig mit Zylinderprofil	PNP	Kabel, 3-adrig	7,5	551 386	SIES-8M-PS-24V-K-7,5-OE	
			Stecker M8x1, 3-polig	0,3	551 387	SIES-8M-PS-24V-K-0,3-M8D	
		NPN	Kabel, 3-adrig	7,5	551 396	SIES-8M-NS-24V-K-7,5-OE	
			Stecker M8x1, 3-polig	0,3	551 397	SIES-8M-NS-24V-K-0,3-M8D	
Öffner							
	längs in Nut einschiebbar, bündig mit Zylinderprofil	PNP	Kabel, 3-adrig	7,5	551 391	SIES-8M-PO-24V-K-7,5-OE	
			Stecker M8x1, 3-polig	0,3	551 392	SIES-8M-PO-24V-K-0,3-M8D	
		NPN	Kabel, 3-adrig	7,5	551 401	SIES-8M-NO-24V-K-7,5-OE	
			Stecker M8x1, 3-polig	0,3	551 402	SIES-8M-NO-24V-K-0,3-M8D	

Bestellangaben – Induktive Näherungsschalter M8						Datenblätter → Internet: sien	
	Elektrischer Anschluss		Schalt- ausgang	LED	Kabellänge [m]	Teile-Nr.	Typ
	Kabel	Stecker M8					
Schließer							
	3-adrig	–	PNP	■	2,5	150 386	SIEN-M8B-PS-K-L
	–	3-polig	PNP	■		150 387	SIEN-M8B-PS-S-L
Öffner							
	3-adrig	–	PNP	■	2,5	150 390	SIEN-M8B-PO-K-L
	–	3-polig	PNP	■		150 391	SIEN-M8B-PO-S-L

Bestellangaben – Verbindungsleitungen					Datenblätter → Internet: nebu	
	Elektrischer Anschluss links	Elektrischer Anschluss rechts	Kabellänge [m]	Teile-Nr.	Typ	
	Dose gerade, M8x1, 3-polig	Kabel, offenes Ende, 3-adrig	2,5	159 420	SIM-M8-3GD-2,5-PU	
			2,5	541 333	NEBU-M8G3-K-2.5-LE3	
			5	541 334	NEBU-M8G3-K-5-LE3	
	Dose gewinkelt, M8x1, 3-polig	Kabel, offenes Ende, 3-adrig	2,5	541 338	NEBU-M8W3-K-2.5-LE3	
			5	541 341	NEBU-M8W3-K-5-LE3	