

Muskelkraft- und mechanisch betätigte Ventile

3/2-Wegeventile direkt betätigt, Stecknippel für Kunststoffschlauch NW 3

Micro-Stößelventil Typ S-3-PK-3-B

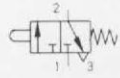

SO-3-PK-3-B

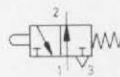

Diese Ventile entsprechen in ihren äußeren Abmessungen DIN 41635 Form A. Es ist jedoch zu beachten, daß der Schaltpunkt abweicht. Er ist druckabhängig und wandert bis zu 0,8 mm im Druckbereich von 0 bis 8 bar.

Der Schaltpunkt darf nur um 0,5 mm überschritten werden.

Das Ventil darf nicht als Festanschlag verwendet werden.

Das Ventil kann nur senkrecht auf den Stößel betätigt werden. Bei einer Winkelabweichung $\pm 5^\circ$ müssen Betätigungsaufsätze verwendet werden.

Betätigungsaufsätze:

Drucktaster Typ AT-06-B

Kipphebel Typ AH-06-B

Befestigungsschrauben und Muttern werden mitgeliefert.

Beispiel: Typ S-3-PK-3-B

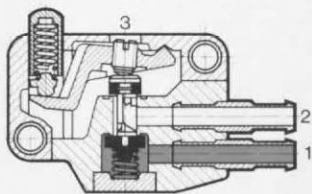

Typ S-3-PK-3-B SO-3-PK-3-B

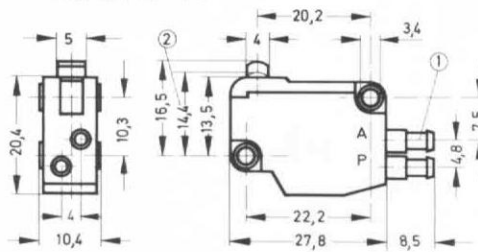

Typ AT-06-B

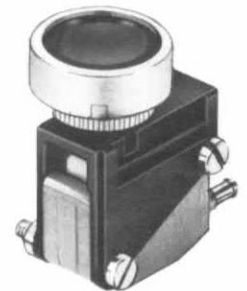
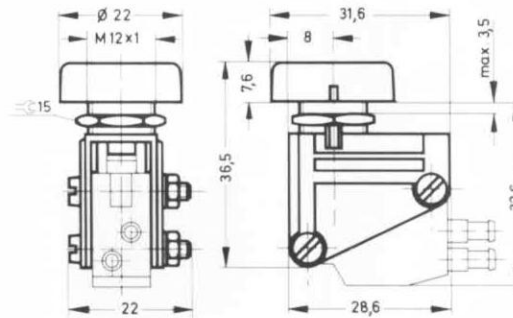

Typ AH-06-B

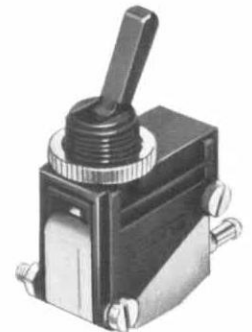
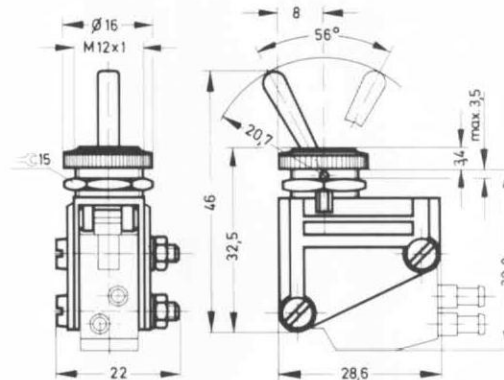

- ① Stecknippel für Kunststoffschlauch NW 3
- ② Schaltpunkt min.
- ③ Betätigungsrichtung

- 1 (P) = Druckluftanschluß
- 2 (A) = Arbeits- bzw. Ausgangsleitung
- 3 (R) = Entlüftung

Teile-Nr./Typ	Grundventil	7843 S-3-PK-3-B	10403 SO-3-PK-3-B	-	-
	Betätigungsaufsätze			10398 AT-06-B	10399 AH-06-B
Medium		gefilterte, geölte oder gefilterte, nicht geölte Druckluft oder Vakuum*			
Bauart		Sitzventil, einseitig direkt betätigt mit Rückstellfeder			
Befestigungsart		2 Durchgangsbohrungen im Gehäuse			
Anschluß		Stecknippel für Kunststoffschlauch NW 3			
Nennweite		1,8 mm	1,8 mm		
Normalnennendurchfluß (1 → 2)		60 l/min			
Druckbereich		-0,95 bis +8 bar			
Betätigungskraft bei 6 bar Betriebsdruck		6 N (0,6 kp)		10 N (1 kp)	
Temperaturbereich		-10 bis +60 °C			
Werkstoffe		Kunststoff, Ms		Kunststoff	
Gewicht		0,007 kg		0,025 kg	0,030 kg

* Vakuumanschluß an 1