

Cartridges QSP, Quick Star

Datenblatt

Cartridges QSP18

Werkstoff:

- Gehäuse: Polybutylenterephthalat
- Lösering: Polyacetal
- Schlauchdichtung: Nitrilkautschuk
- Schlauchklemmsegment: hochlegierter Stahl rostfrei

-  - Umgebungstemperatur
-10 ... +80 °C

-  - Temperaturabhängiger Betriebsdruck
-0,95 ... +14 bar

Werkstoffhinweis:
RoHS konform

Zulassung:
Germanischer Lloyd

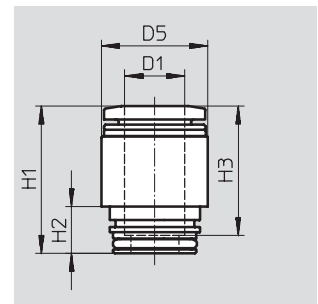
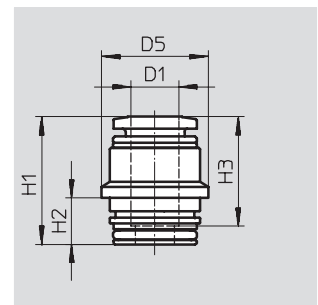
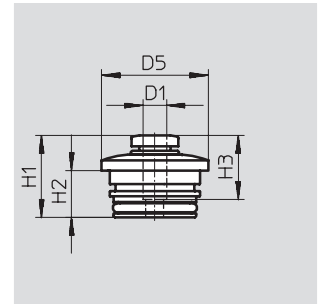

Abmessungen und Bestellangaben										
Schlauch- Außen-Ø D1	Nennweite [mm]	D5 Ø	H1	H2	H3	KBK ¹⁾	Gewicht/ Stück [g]	Teile-Nr.	Typ	PE ²⁾
4	2,3	17,7	13,6	7,75	11,6	1	2,8	130 839	QSP18-4	10
6	3,8	17,7	13,7	7,75	11,9	1	3	130 840	QSP18-6	10
8	5,5	17,7	20,7	7,75	18,2	1	5,4	130 841	QSP18-8	10
10	6,7	17,7	24,5	7,75	20,2	1	8,1	130 842	QSP18-10	10

1) Korrosionsbeständigkeitsklasse 1 nach Festo Norm 940 070
Bauteile mit geringer Korrosionsbeanspruchung. Transport- und Lagerschutz. Teile ohne vorrangig dekorative Anforderung an die Oberfläche z. B. im nicht sichtbaren Innenbereich oder hinter Abdeckungen.
2) Packungseinheit in Stück.

Cartridges QSP, Quick Star

Datenblatt



Cartridge QSPL18

 - Umgebungstemperatur
-10 ... +80 °C

Werkstoff:

- Gehäuse: Polybutylenterephthalat
- Lösering: Polyacetal
- Schlauchdichtung: Nitrilkautschuk
- Schlauchklemmsegment: hochlegierter Stahl rostfrei

 - Temperaturabhängiger Betriebsdruck
-0,95 ... +14 bar

Werkstoffhinweis:
RoHS konform

Zulassung:
Germanischer Lloyd

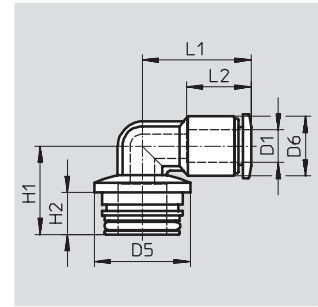

Abmessungen und Bestellangaben												
Schlauch-Außen-Ø D1	Nennweite [mm]	D5 Ø	D6 Ø	H1	H2	L1	L2	KBK ¹⁾	Gewicht/ Stück [g]	Teile-Nr.	Typ	PE ²⁾
4	2,3	17,7	9	15,3	7,75	19,4	11,6	1	3,2	130 843	QSPL18-4	10
6	3,6	17,7	11	16,3	7,75	20,3	11,9	1	3,9	130 844	QSPL18-6	10
8	5,2	17,7	15	18,3	7,75	27,2	18,2	1	7,5	130 845	QSPL18-8	10

- 1) Korrosionsbeständigkeitsklasse 1 nach Festo Norm 940 070
Bauteile mit geringer Korrosionsbeanspruchung. Transport- und Lagerschutz. Teile ohne vorrangig dekorative Anforderung an die Oberfläche z. B. im nicht sichtbaren Innenbereich oder hinter Abdeckungen.
- 2) Packungseinheit in Stück.

Cartridge QSPLL18

 - Umgebungstemperatur
-10 ... +80 °C

Werkstoff:

- Gehäuse: Polybutylenterephthalat
- Lösering: Polyacetal
- Schlauchdichtung: Nitrilkautschuk
- Schlauchklemmsegment: hochlegierter Stahl rostfrei

 - Temperaturabhängiger Betriebsdruck
-0,95 ... +14 bar

Werkstoffhinweis:
RoHS konform

Zulassung:
Germanischer Lloyd

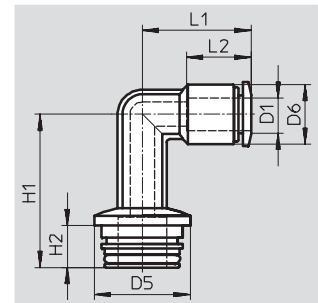

Abmessungen und Bestellangaben												
Schlauch-Außen-Ø D1	Nennweite [mm]	D5 Ø	D6 Ø	H1	H2	L1	L2	KBK ¹⁾	Gewicht/ Stück [g]	Teile-Nr.	Typ	PE ²⁾
4	2,3	17,7	9	25,3	7,75	19,4	11,6	1	3,5	130 846	QSPLL18-4	10
6	3,6	17,7	11	38,3	7,75	20,3	11,9	1	4,3	130 847	QSPLL18-6	10
8	5,2	17,7	15	34,3	7,75	27,2	18,2	1	8,1	130 848	QSPLL18-8	10

- 1) Korrosionsbeständigkeitsklasse 1 nach Festo Norm 940 070
Bauteile mit geringer Korrosionsbeanspruchung. Transport- und Lagerschutz. Teile ohne vorrangig dekorative Anforderung an die Oberfläche z. B. im nicht sichtbaren Innenbereich oder hinter Abdeckungen.
- 2) Packungseinheit in Stück.