



- Präzise und spielfreie Führung
- Stufenlos verstellbare Endanschläge
- Justierbare Endlagendämpfung

Linearmodule HMP

Merkmale

FESTO

Auf einen Blick

- Höhere Robustheit
- Optimiertes Endanschlagssystem
- Optimiertes Zwischenpositionsmodul
- Minimierter Verschleißanfälligkeit
- Von außen einstellbare Drossel-Rückschlagventile
- Integrierte Sensorleiste
- Durchmesser von 16 ... 32 mm
- Hublängen von 50 ... 400 mm
- Extrem steifes Grundprofil
- Stufenlos verstellbare Endanschläge
- Drehbare Jochplatte
- Integrierte Feststelleinheit
- Präzise und spielfreie Führung
- Frei einstellbare Zwischenposition
- Justierbare Endlagendämpfungen
- Integrierte Sensorik:
 - Sensorleiste für Näherungsschalter zur Endlagenabfrage
 - Befestigungsnut für Näherungsschalter zur Positionserkennung
- Funktioneller Abschlussdeckel:
 - Pneumatische Schnittstelle
 - Elektrische Schnittstelle
- Hohe Flexibilität durch vielseitige Befestigungs- und Montagemöglichkeiten:
 - Grundprofil
 - Jochplatte
- Vielfältige Adaptionmöglichkeiten:
 - Antriebe
 - Greifer
- Innovative und anwenderfreundliche Installationstechnik

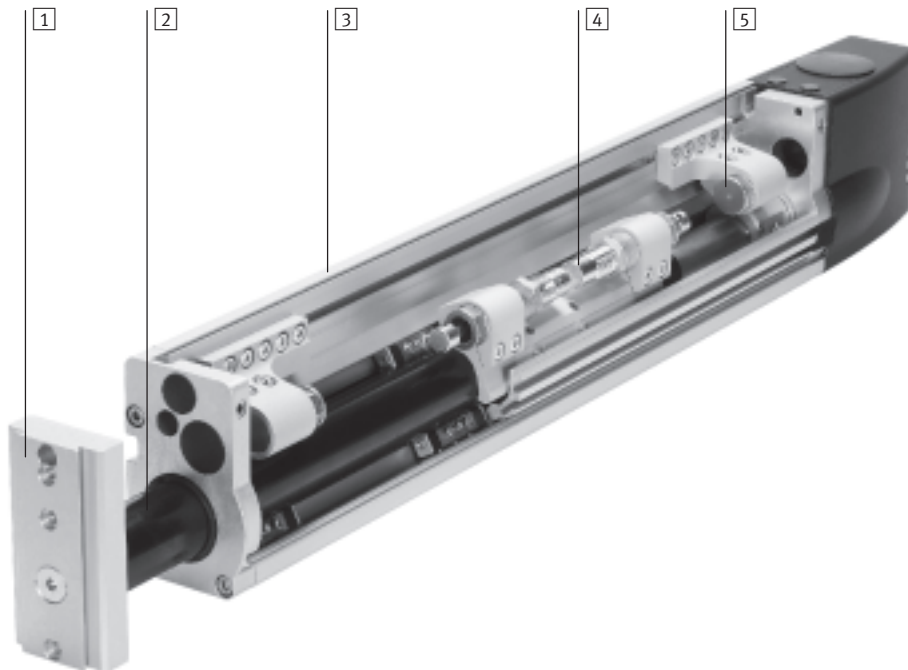

- 1 Jochplatte**
Von 0 ... 360° drehbar. In Verbindung mit der Feststelleinheit ist die Jochplatte nicht drehbar. Antriebe und Greifer können über Adapter-Bausätze (Direktbefestigungen oder Schwalbenschwanzverbindungen) an der Jochplatte befestigt werden.
- 2 Führung**
Extrem hohe Steifigkeit aufgrund des durchgehärteten Stahlführungrohres. Vorgespannte und spielfreie Lagerung des Führungrohres in Kugelumlaufrollführungen garantieren höchste Präzision.
- 3 Grundprofil**
Antriebe und Basiselemente können über Adapter-, Verbindungs- und Komponenten-Bausätze am steifen Leichtmetallprofil befestigt werden.
- 4 Endlagendämpfung**
Extreme Dynamik durch hydraulische Stoßdämpfer, die das Einfahren des Führungrohres in die Endlagenpositionen dämpfen.
- 5 Endanschlag**
Zwischen Minimal- und Maximalhub (zuzüglich Stoßdämpferhübe) können alle Endlagenpositionen stufenlos eingestellt werden.

Linearmodule HMP

Merkmale

FESTO

Variantenvielfalt

Endanschlag

Das optimierte Endanschlagssystem arbeitet nahezu verschleißfrei. Grobeinstellung durch Verschieben des Anschlags in der Profilvernut. Feineinstellung unter Druckluft mittels drehbarer Hülse.

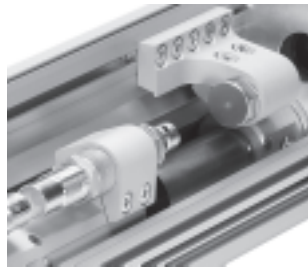

Feststelleinheit

Die pneumatisch angesteuerte Feststelleinheit kann zum Halten von Massen in allen Einbau- und Endlagen verwendet werden. Bei Druckabfall oder -ausfall wirkt die Feststelleinheit wie ein NOT-AUS-Element. Über die Handhilfsbetätigung kann die Klemmung der Feststelleinheit gelöst werden.

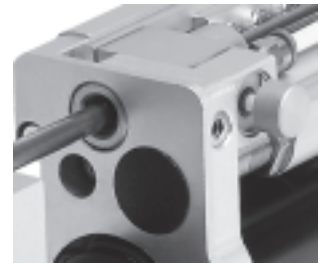

Abschlussdeckel

Installationselemente können oben und unten am Abschlussdeckel befestigt werden. Pneumatische Schläuche und elektrische Leitungen können gesammelt durch den Abschlussdeckel und die Installationsschläuche geführt werden.

Maximal 6 Näherungsschalter können an die integrierte Anschlussklemmleiste angeschlossen werden. Die Schaltzustände der Näherungsschalter werden über ein Sichtfenster im Abschlussdeckel angezeigt.

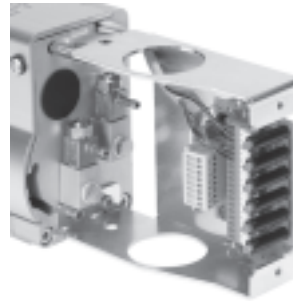

Zwischenpositionsmodul

Das Zwischenpositionsmodul ermöglicht das Anfahren einer zusätzlichen Position zwischen den beiden Endlagen. Dazu wird ein Hebel in den Verfahrbereich des beweglichen Anschlags auf dem Führungsrohr eingeschwenkt.

Je nach Ausführungsart kann die Zwischenposition beim Ausfahren oder beim Einfahren aktiviert werden. Auf Anfrage können auch mehrere Zwischenpositionsmodulare eingebaut werden.

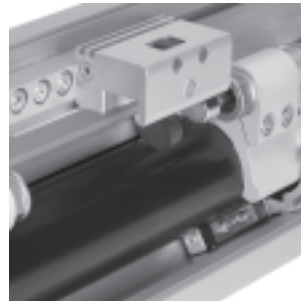



Linearmodule HMP

Merkmale

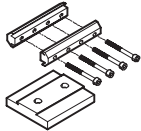

Handhabungseinheiten
Linearmodule

7.1

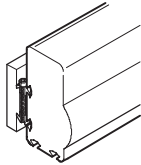
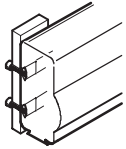
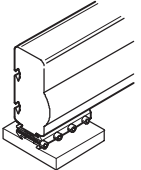
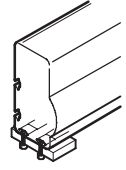
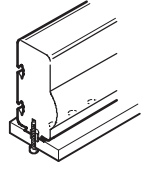
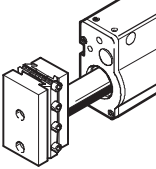
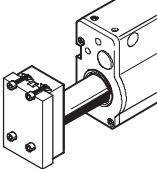
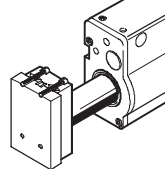
Befestigungs- und Montagemöglichkeiten			
Befestigungsarten			
	Schwalbenschwanzbefestigung mit Verbindungsbausatz HAVB 	Direktbefestigung mit Schrauben und Nutensteinen NST 	Direktbefestigung mit Schrauben und Zentrierhülsen ZBH 
Befestigungsflächen			
an der Seitenfläche des Grundprofils	HMP-16/-20/-25/-32 	HMP-16/-20/-25/-32 	
an der Unterseite des Grundprofils	HMP-16/-20/-25/-32 	HMP-25/-32 	HMP-16/-20 
an der Jochplatte	HMP-16/-20/-25/-32 	HMP-25/-32 	HMP-16/-20/-25/-32 

Linearmodule HMP

Systembeispiel

FESTO

Systemprodukt für die Handhabungs- und Montagetechnik

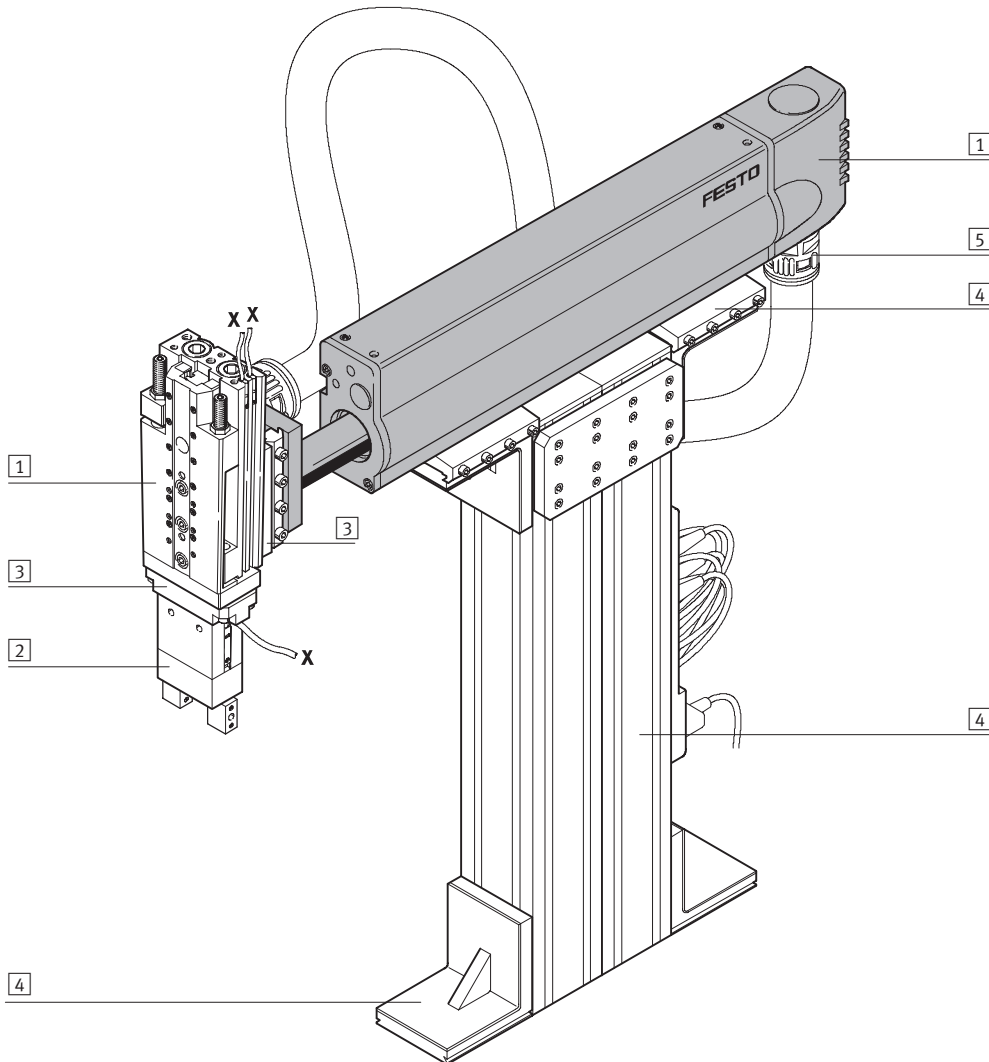

Systemelemente und Zubehör			
	Kurzbeschreibung	→ Seite	
1	Antriebe	vielfältige Kombinationsmöglichkeiten innerhalb der Handhabungs- und Montagetechnik	Band 1
2	Greifer	vielfältige Variationsmöglichkeiten innerhalb der Handhabungs- und Montagetechnik	Band 1
3	Adapter	für Verbindungen Antrieb/Antrieb und Antrieb/Greifer	Band 5
4	Basiselemente	Profile und Profilverbindungen sowie Verbindungen Profil/Antrieb	Band 5
5	Installationselemente	zur übersichtlichen und sicheren Führung von elektrischen Kabeln und Schläuchen	Band 5
-	Achsen	vielfältige Kombinationsmöglichkeiten innerhalb der Handhabungs- und Montagetechnik	Band 5
-	Motoren	Servo- und Schrittmotoren, mit oder ohne Getriebe	Band 5

Linearmodule HMP

Peripherieübersicht

FESTO

Mit Feststelleinheit KP

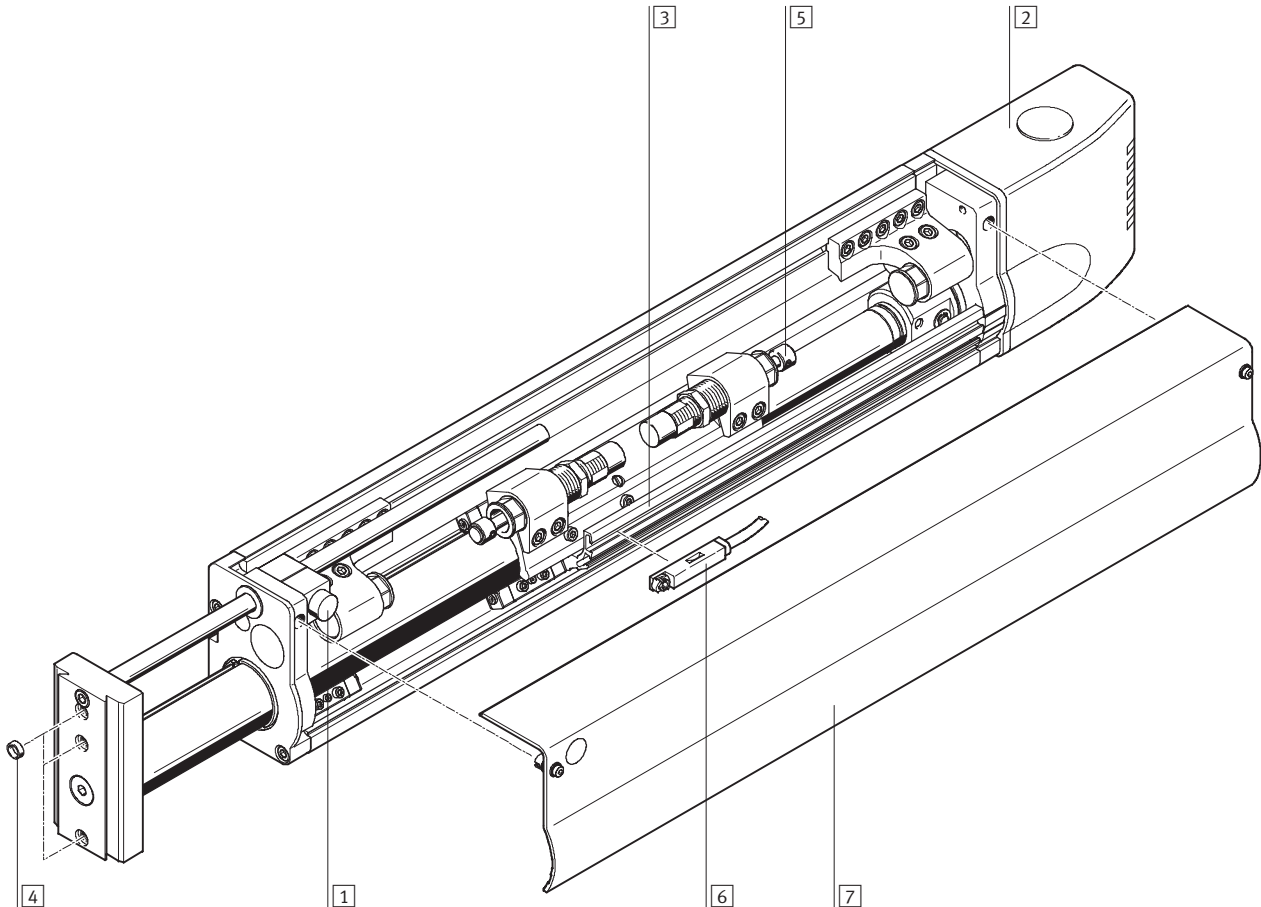

Zubehör	Kurzbeschreibung	→ Seite
1 Feststelleinheit KP	zum Halten von Massen bei Druckluftausfall in allen Einbau- und Endlagen	1 / 7.1-24
2 Abschlussdeckel AD/EL	im Abschlussdeckel (EL) ist eine elektrische Schnittstelle integriert	1 / 7.1-24
3 Sensorleiste SL	zur Befestigung von Näherungsschaltern und flexiblen Abfrage von beliebigen Endlagenpositionen. Im Lieferumfang des Linearmodules enthalten.	1 / 7.1-24
4 Zentrierhülse Z	zur Zentrierung von Lasten und Anbauteilen an der Jochplatte	1 / 7.1-26
5 Stoßdämpfer	im Lieferumfang des Linearmodules enthalten	1 / 7.1-26
6 Näherungsschalter A...	zur Positionsabfrage über Sensorleiste	1 / 7.1-27
7 Gehäusedeckel	im Lieferumfang des Linearmodules enthalten	-
- Steckdose mit Kabel V	für Näherungsschalter	1 / 7.1-27
- Nutabdeckung A	zum Schutz der Näherungsschalterkabel	1 / 7.1-26

Linearmodule HMP

Peripherieübersicht

FESTO

Mit Zwischenpositionsmodul Z1A

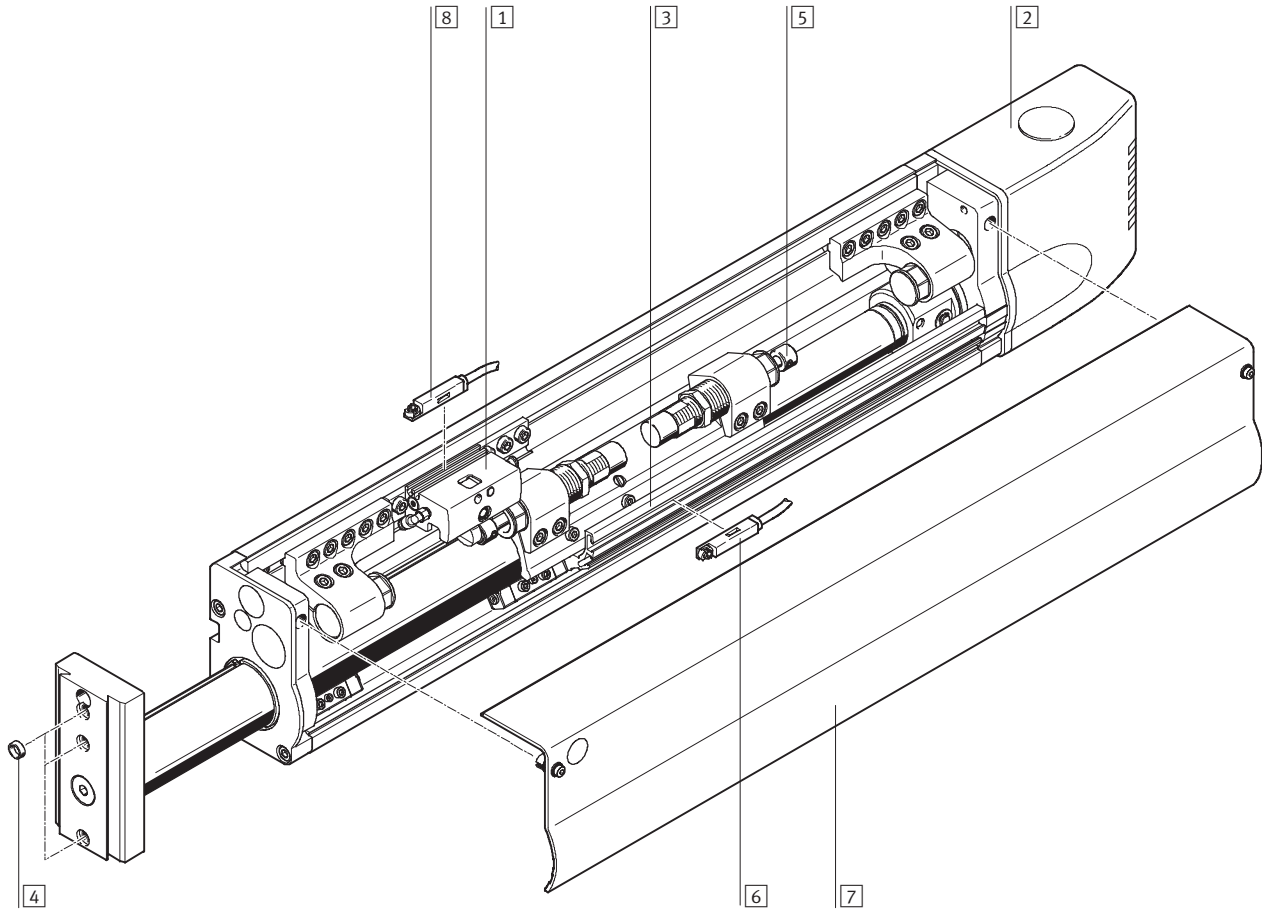

Zubehör			
	Kurzbeschreibung	→ Seite	
1	Zwischenpositionsmodul Z1A	zum Anfahren einer Zwischenposition im Ausfahrhub. Zum Anfahren einer Zwischenposition im Einfahrhub wird entsprechend das Zwischenpositionsmodul Z1E eingesetzt.	1 / 7.1-18
2	Abschlussdeckel AD/EL	im Abschlussdeckel (EL) ist eine elektrische Schnittstelle integriert	1 / 7.1-24
3	Sensorleiste SL	zur Befestigung von Näherungsschaltern und flexiblen Abfrage von beliebigen Endlagenpositionen. Im Lieferumfang des Linearmodules enthalten.	1 / 7.1-24
4	Zentrierhülse Z	zur Zentrierung von Lasten und Anbauteilen an der Jochplatte	1 / 7.1-26
5	Stoßdämpfer	im Lieferumfang des Linearmodules enthalten	1 / 7.1-26
6	Näherungsschalter A...	zur Positionsabfrage über Sensorleiste	1 / 7.1-27
7	Gehäusedeckel	im Lieferumfang des Linearmodules enthalten	-
8	Näherungsschalter A...	zur Positionsabfrage des Hebels am Zwischenpositionsmodul (Zwischenposition aktiv/nicht aktiv)	1 / 7.1-28
-	Steckdose mit Kabel V	für Näherungsschalter	1 / 7.1-27
-	Nutabdeckung A	zum Schutz der Näherungsschalterkabel	1 / 7.1-26

Linearmodule HMP

Typenschlüssel

FESTO

Handhabungseinheiten
Linearmodule

7.1

HMP – 16 – 150 – B – SL – 2G3 – KP – – EL – A1 – E

Typ

HMP	Linearmodul
-----	-------------

Kolben-Ø [mm]

Hub [mm]

Generation

B	B-Reihe
---	---------

Abfrage

SL	Sensorleiste
----	--------------

Pneumatischer Anschluss

2G3	für Schlauchennweite 3
2G4	für Schlauchennweite 4
2G6	für Schlauchennweite 6

Feststelleinheit

KP	Klemmpatrone
----	--------------

Zwischenpositionsmodul

Z1A	für Ausfahrhub
Z1E	für Einfahrhub

Schnittstelle

AD	Abschlussdeckel
EL	Abschlussdeckel mit elektrischer Schnittstelle

Näherungsschalter

A1	mit Kabel 2,5 m
A2	kontaktlos mit Kabel 2,5 m, NPN
A3	kontaktlos mit Kabel 2,5 m, PNP
A4	mit Stecker
A5	kontaktlos mit Stecker, NPN
A6	kontaktlos mit Stecker, PNP

Anwenderdokumentation

E	in englisch
S	in spanisch
F	in französisch
I	in italienisch
V	in schwedisch
B	Verzicht auf Handbuch, weil bereits vorhanden

Linearmodule HMP

Typenschlüssel

FESTO

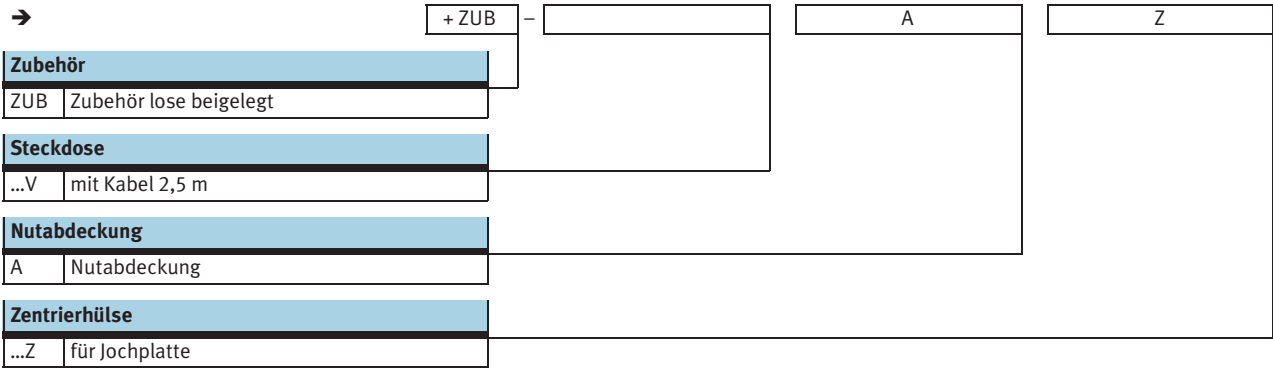

Linearmodule HMP

Datenblatt

FESTO

Funktion
Standardausführung

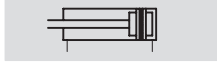

mit Feststelleinheit



-  Kolben-Ø
16 ... 32 mm

-  - Hublänge
50 ... 400 mm

-  - www.festo.com/de/
Ersatzteilservice

-  - Reparaturservice



Allgemeine Technische Daten					
Kolben-Ø	16	20	25	32	
Betriebsart	Joch				
Funktionsweise	doppeltwirkend				
Verdrehsicherung	Führung				
Anschlussart	Innengewinde				
Pneumatischer Anschluss Linear modul	M5	G1/8	G1/8	G1/4	
Pneumatischer Anschluss Zwischenpositionsmodul	M3				
Einbaulage	beliebig				
Nutzhub [mm]	16 ... 320	24 ... 400	24 ... 400	40 ... 400	
Positionserkennung	für Näherungsschalter				
max. Wiederholgenauigkeit ¹⁾ [mm]	0,01				
max. Geschwindigkeit	ausfahren [m/s]	0,8	1,1	1,1	1,2
	einfahren [m/s]	0,8	1,1	1,1	1,1
Schwenkzeit des Hebels am Zwischenpositionsmodul	ausfahren [s]	0,04	0,04	0,04	0,072
	einfahren [s]	0,04	0,036	0,034	0,065

1) Streuung der Endlagenstellung und Zwischenpositionen unter konstanten Einsatzbedingungen bei 100 aufeinanderfolgenden Hübten

Betriebs- und Umweltbedingungen				
Kolben-Ø	16	20	25	32
Betriebsdruck [bar]	4 ... 8			
Betriebsmedium	Druckluft getrocknet, geölt oder ungeölt			
Umgebungstemperatur ¹⁾ [°C]	0 ... +60			
Schutzart nach EN 60 529	IP40			
Schalldruckpegel F _{LEQ} [dB(A)]	62	65	68	69
Korrosionsbeständigkeit KBK ²⁾	2			

1) Einsatzbereich der Näherungsschalter beachten

2) Korrosionsbeständigkeitsklasse 2 nach Festo Norm 940 070

Bauteile mit mäßiger Korrosionsbeanspruchung. Außenliegende sichtbare Teile mit vorrangig dekorativer Anforderung an die Oberfläche, die im direkten Kontakt zur umgebenden industriellen Atmosphäre bzw. Medien, wie Kühl- und Schmierstoffe stehen.

Kräfte [N]				
Kolben-Ø	16	20	25	32
Theoretische Kraft bei 6 bar, Vorlauf ¹⁾	121	188	295	483
Theoretische Kraft bei 6 bar, Rücklauf ¹⁾	104	158	247	415

1) theoretische Werte, bitte beachten: Wirkungsgrad ca. 90 %

Linearmodule HMP

Datenblatt

FESTO

Gewichte [g]		16	20	25	32
Kolben-Ø					
Produktgewicht	bei 0 mm Hub	2 100	4 700	6 300	10 900
	pro 10 mm Hub	88	110	150	200
Bewegte Masse	bei 0 mm Hub	900	1 500	2 300	4 000
	pro 10 mm Hub	28	37	55	74
Abschlussdeckel	HMP-...-AD	180	270	300	400
	HMP-...-EL	210	300	330	430
Feststelleinheit HMP-...-KP für Nutzhub	50 mm	109	114	–	–
	100 mm	120	125	–	–
	150 mm	131	136	–	–
	200 mm	142	147	–	–
	250 mm	153	158	–	–
	320 mm	168	173	–	–
Zwischenpositionsmodul	HMP-...-Z1A/Z1E	165	206	227	321

Werkstoffe

Funktionsschnitt

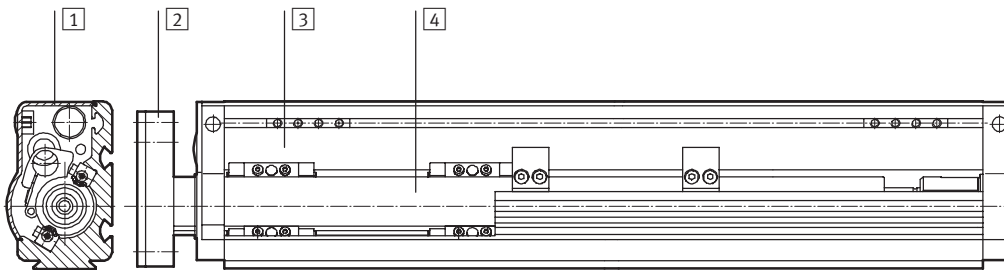

Linearmodul

1	Deckel	Aluminium, eloxiert
2	Jochplatte	Aluminium, eloxiert
3	Profil	Aluminium, eloxiert
4	Führungsrohr	Werkzeugstahl
–	Dichtungen	Nitrilkautschuk, Polyurethan

Linearmodule HMP

Datenblatt



Handhabungseinheiten
Linearmodule

7.1

Zulässiges Drehmoment M in Abhängigkeit von der Hublänge l (an der Frontplatte)

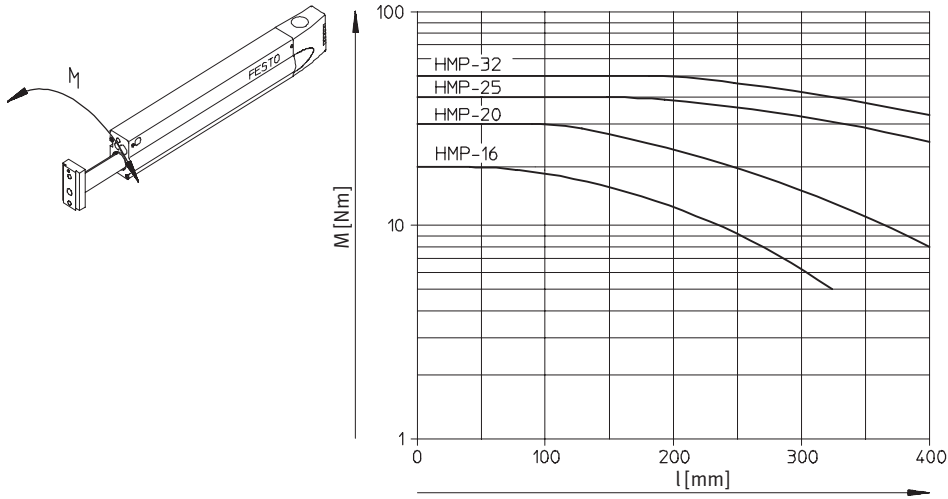

Zulässige Nutzlast F_q in Abhängigkeit von der Hublänge l (an der Frontplatte)

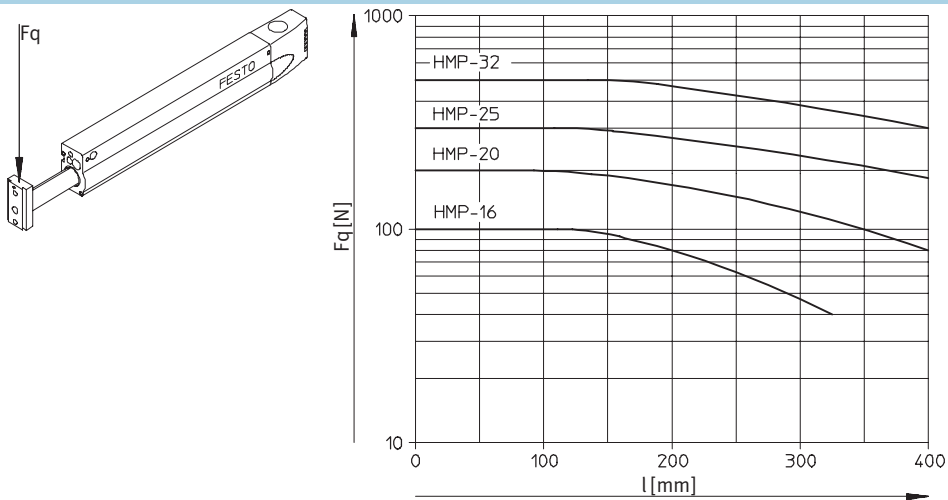

Linearmodule HMP

Datenblatt



Auslenkung/Durchbiegung f in Abhängigkeit von der Nutzlast m und der Position l (Hub)

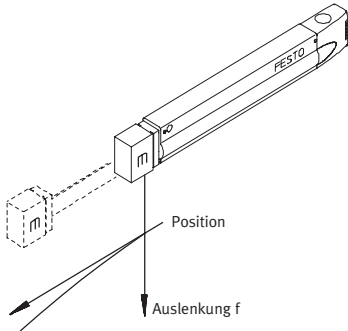

HMP-16

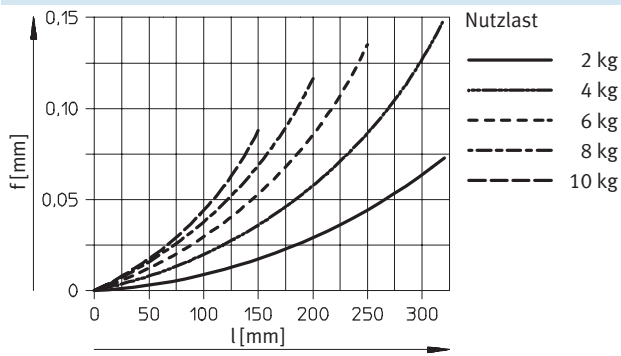

HMP-20

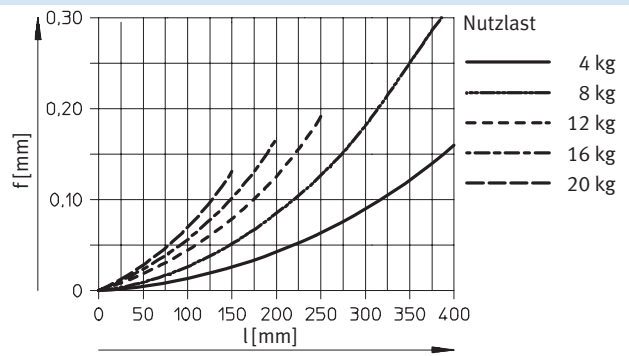

HMP-25

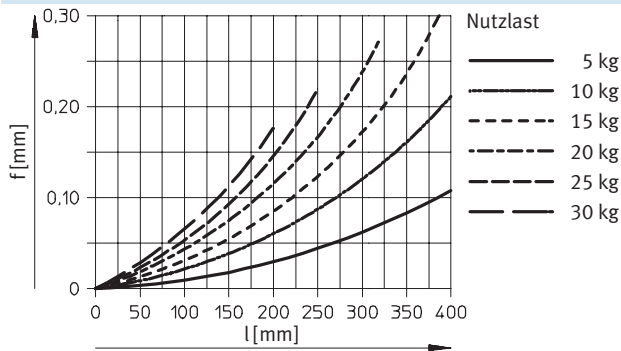

HMP-32

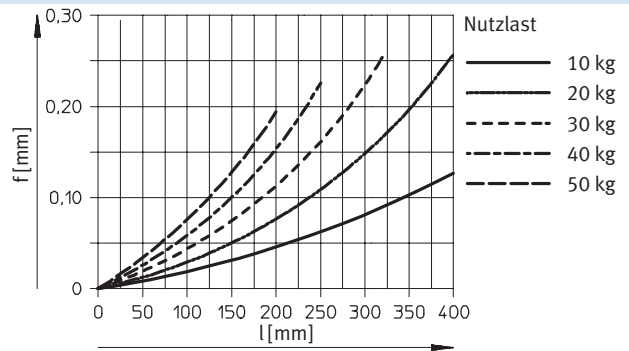

Linearmodule HMP

Datenblatt



Max. zulässige horizontale Nutzlast bei 6 bar

- HMP-16: 10 kg
- HMP-20: 20 kg
- HMP-25: 30 kg
- HMP-32: 50 kg

Zulässige horizontale Ausfahrzeit t in Abhängigkeit von der Hublänge und der Nutzlast m bei optimalem Stoßdämpferhub

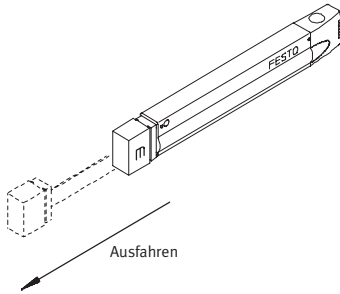

Handhabungseinheiten
Linearmodule

7.1

HMP-16¹⁾

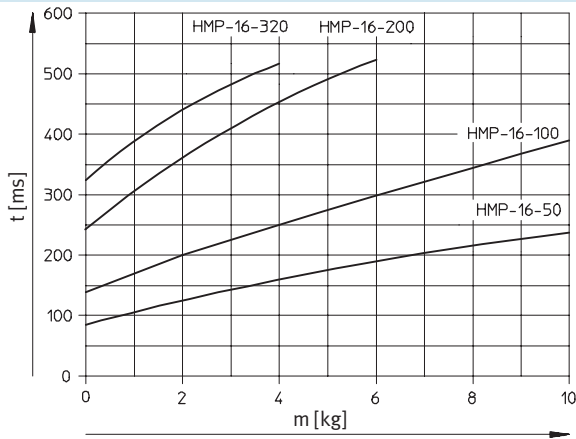

HMP-20¹⁾

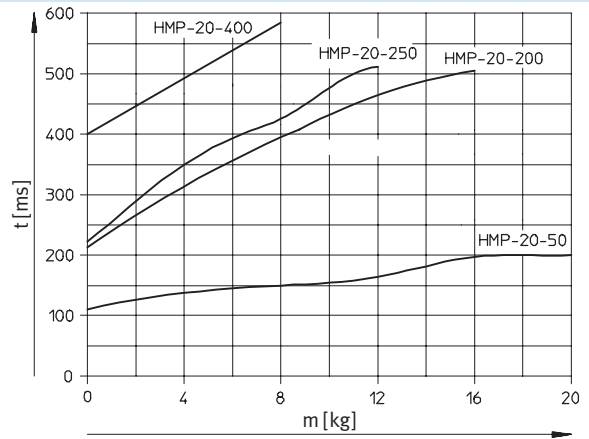

HMP-25¹⁾

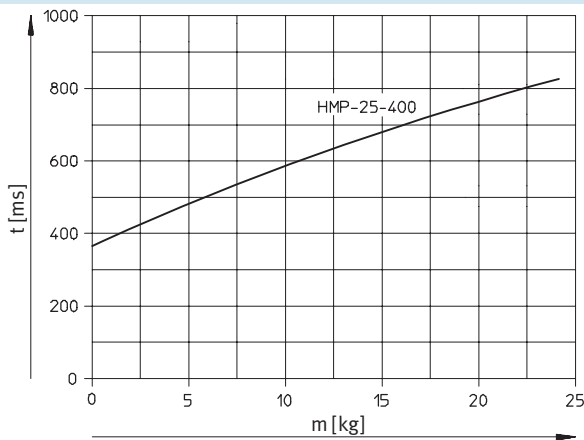

HMP-32¹⁾

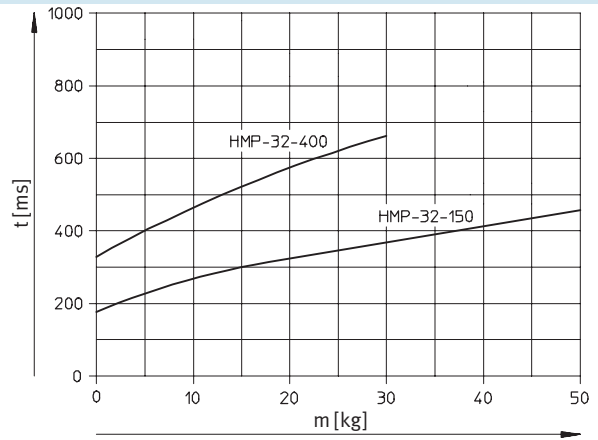

1) Weitere Nennhübe in Vorbereitung

Linearmodule HMP

Datenblatt



Handhabungseinheiten
Linearmodule

7.1

Max. zulässige vertikale Nutzlast bei 6 bar	
ohne Klemmpatrone	mit Klemmpatrone
HMP-16: 5 kg	HMP-16: 4 kg
HMP-20: 10 kg	HMP-20: 7,5 kg
HMP-25: 15 kg	
HMP-32: 25 kg	

Zulässige vertikale Ausfahrzeit t in Abhängigkeit von der Hublänge und der Nutzlast m bei optimalem Stoßdämpferhub HMP-16/-20/-25/-32¹⁾

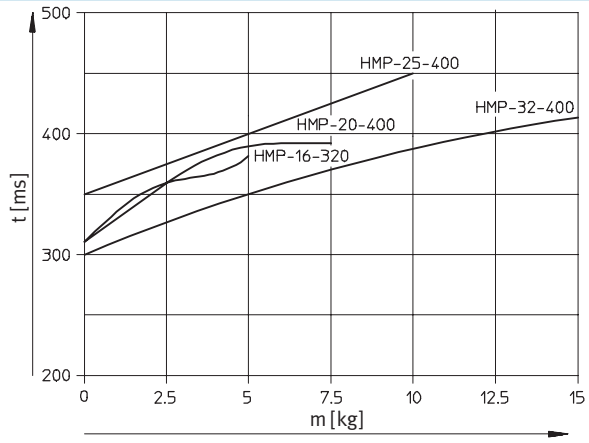
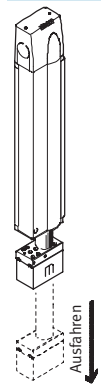

Zulässige vertikale Einfahrzeiten t in Abhängigkeit von der Hublänge und der Nutzlast m bei optimalem Stoßdämpferhub HMP-16/-20/-25/-32¹⁾

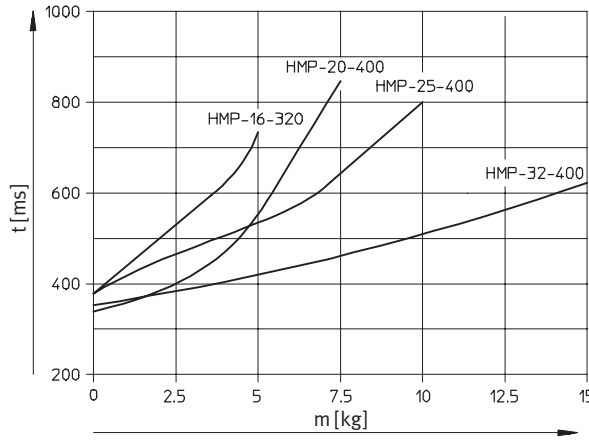
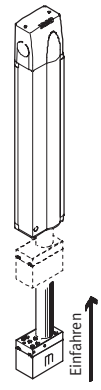

1) Weitere Nennhübe in Vorbereitung

Linearmodule HMP

Datenblatt

Aus-/Einfahrzeit t in Abhängigkeit der Ausschraublänge L des Stoßdämpfers

Die kürzeste Fahrzeit eines Linearmoduls HMP kann nur erreicht werden, wenn die Stoßdämpfer auf die Aus-/Einfahrzeit t abgestimmt sind.

Die optimale Ausschraublänge L der Stoßdämpfer können Sie aus dem Diagramm entnehmen.

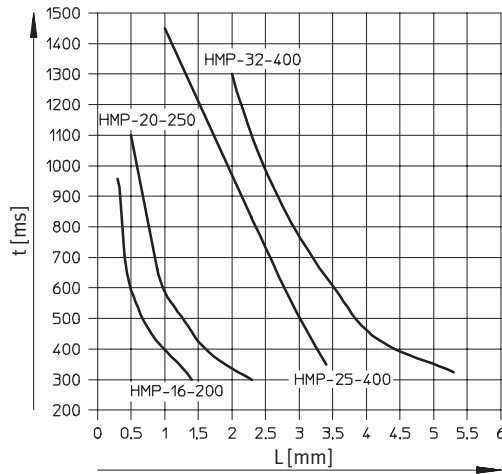
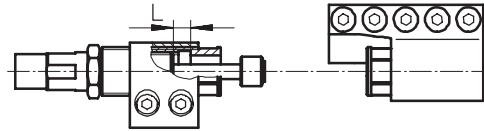

Bestimmung der zulässigen Nutzlast

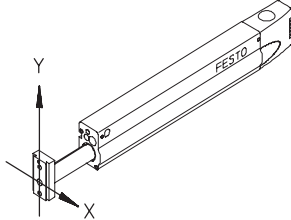

Befindet sich der Massenschwerpunkt der an der Frontplatte befestigten Nutzlast innerhalb der Grundfläche der Frontplatte, kann das Linearmodul nicht überlastet werden.

Massenschwerpunkt

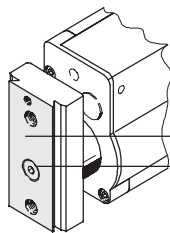

Bei Verwendung von Befestigungselementen mit Schwalbenschwanz sollte der Schwerpunkt innerhalb dieser Fläche liegen.

Empfohlener Massenschwerpunkt für schwingungsarmen Betrieb.

Linearmodule HMP

Datenblatt



Handhabungseinheiten
Linearmodule

7.1

Zwischenpositionsmodul Z1A/Z1E

Zwischenposition beim Ausfahren mit Z1A

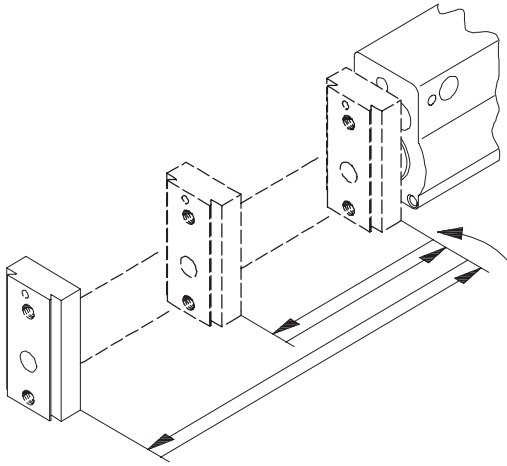

Bereich für mögliche Zwischenpositionen beim Ausfahren

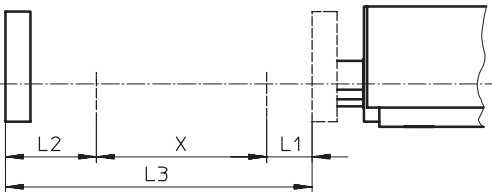

L1 = Sperrbereich hinten
L2 = Sperrbereich vorne
L3 = Nutzhub

X = Bereich für mögliche
Zwischenpositionen
X = L3 - L1 - L2

Sperrbereiche [mm]

Kolben-Ø	16	20	25	32
L1	33	42	42	55,5
L2	66	68,5	54,5	56

Berechnungsbeispiel

Gegeben:
Linearmodul
HMP-16-200-...-Z1A-...

Gesucht:
In welchem Bereich des Nutz-
hubes sind Zwischenpositionen
möglich?

Berechnung:
Aus dem Kolben-Ø 16 mm des
Linearmodules ergeben sich
folgende Sperrbereiche, die keine
Zwischenpositionen zulassen:
L1 = 33 mm
L2 = 66 mm
X = L3 - L1 - L2 = 101 mm

Daraus folgt:
Untere Grenze des Nutzhub-
bereiches mit möglichen
Zwischenpositionen:
L1 = 33 mm

Obere Grenze des Nutzhub-
bereiches mit möglichen
Zwischenpositionen:
L1 + X = 134 mm

Linearmodule HMP

Datenblatt



Zwischenposition beim Einfahren mit Z1E

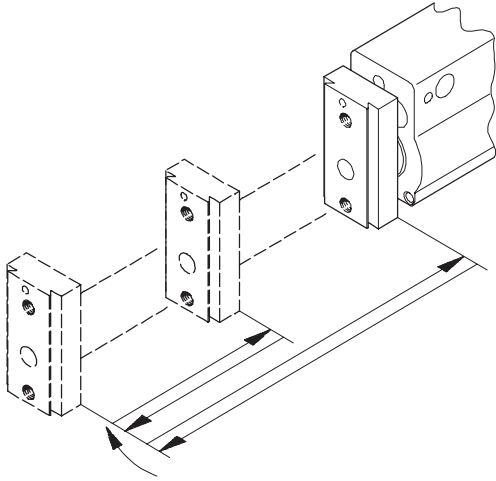

Bereich für mögliche Zwischenpositionen beim Einfahren

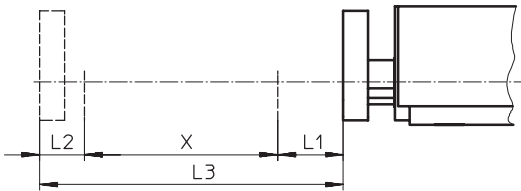

L1 = Sperrbereich hinten
L2 = Sperrbereich vorne
L3 = Nutzhub

X = Bereich für mögliche Zwischenpositionen
X = $L3 - L1 - L2$

Sperrbereiche [mm]				
Kolben-Ø	16	20	25	32
L1	47,5	62	54,5	56
L2	33	42	42	55,5

Berechnungsbeispiel

Gegeben:
Linearmodul
HMP-16-200-...-Z1E-...

Gesucht:
In welchem Bereich des Nutzhubes sind Zwischenpositionen möglich?

Berechnung:
Aus dem Kolben-Ø 16 mm des Linearmodules ergeben sich folgende Sperrbereiche, die keine Zwischenpositionen zulassen:
L1 = 47,5 mm
L2 = 33 mm

X = $L3 - L1 - L2 = 119,5$ mm

Daraus folgt:
Untere Grenze des Nutzhubbereiches mit möglichen Zwischenpositionen:
L1 = 47,5 mm

Obere Grenze des Nutzhubbereiches mit möglichen Zwischenpositionen:
L1 + X = 167 mm

Linearmodule HMP

Datenblatt



Abmessungen

Download CAD-Daten → www.festo.com/de/engineering

Kolben-Ø 16/20 mm

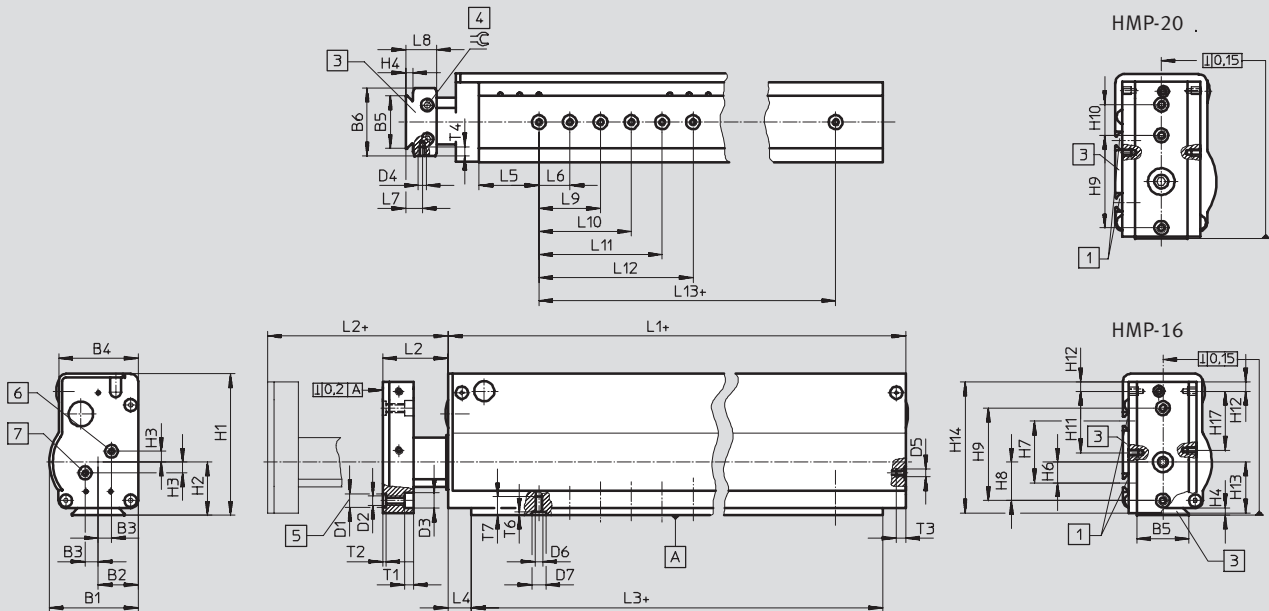

- 1) 2 Befestigungsnuten für Nutensteine HMBN-5-2M5
 - 2) Befestigungsmöglichkeit für Schwalbenschwanz
 - 3) Gewindestift zum Klemmen der Frontplatte (360° drehbar)
 - 4) Gewinde und Zentrierung zur Lastbefestigung für Zentrierhülsen ZBH-9
 - 5) Druckluftanschluss ausfahrend
 - 6) Druckluftanschluss einfahrend
- + = zuzüglich Hublänge

Typ	B1	B2	B3	B4	B5	B6	D1	D2	D3	D4	D5	D6	D7	H1	H2	H3
			±0,1				∅ H7		∅ H13				∅ H7			±0,1
HMP-16	57,8	26	8,5	51,7	34	44	9	M6	10	M5	M5	M5	9	92	34,5	7
HMP-20	65,8	30	10	59,8		51					G1/8					

Typ	H4	H6	H7	H8	H9	H10	H11	H12	H13	H14	H17	L1	L2	L3	L4
					±0,03 ¹⁾	±0,03 ¹⁾									+0,2
HMP-16	4,5	13,5	40	25	60	-	40	6	33	85	38	247	23	217	15
HMP-20				30		20			45,5	100,4	40				

Typ	L5	L6	L7	L8	L9	L10	L11	L12	L13	T1	T2	T3	T4	T6	T7	∅
		±0,03		+0,2	±0,03	±0,03	±0,03	±0,03	±0,03		+0,1			+0,1		
HMP-16	39	20	10,75	20	40	60	80	100	140	5,7	2,1	6,4	6	2,1	12	4
HMP-25	45															

1) Toleranzangabe gilt für Senkung D1; Toleranz für Gewinde D2: ±0,2

Linearmodule HMP

Datenblatt



Abmessungen Download CAD-Daten → www.festo.com/de/engineering

Kolben-Ø 25/32 mm

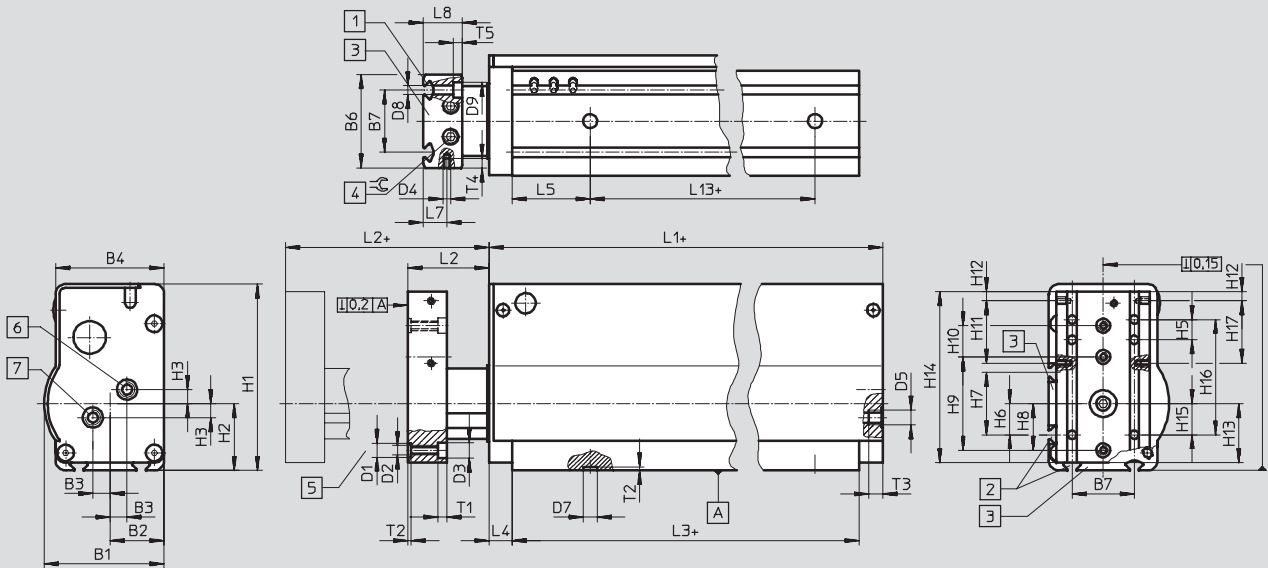

- 1) 2 Befestigungsnuten für Nutensteine HMBN-5-2M5
 - 2) 4 Befestigungsnuten für Nutensteine HMBN-5-2M5
 - 3) Befestigungsmöglichkeit für Schwalbenschwanz
 - 4) Gewindestift zum Klemmen der Frontplatte (360° drehbar)
 - 5) Gewinde und Zentrierung zur Lastbefestigung für Zentrierhülsen ZBH-9
 - 6) Druckluftanschluss ausfahrend
 - 7) Druckluftanschluss einfahrend
- + = zuzüglich Hublänge

Typ	B1	B2	B3	B4	B6	B7	D1	D2	D3	D4	D5	D7	D8	D9
			±0,1				Ø H7		Ø H13			Ø H7	Ø H13	Ø
HMP-25	77,3	35	11	69,8	60	40	9	M6	10	M5	G1/8	9	5,5	10
HMP-32	90,8	40		79,8	70						G1/4			

Typ	H1	H2	H3	H5	H6	H7	H8	H9	H10	H11	H12	H13	H14	H15	H16
			±0,1					±0,03 ¹⁾	±0,03 ¹⁾						
HMP-25	120	43	9	13	20	40	30	60	20	40	6	38	110	20	74
HMP-32	143	53			30		40	80				48	133		

Typ	H17	L1	L2	L3	L4	L5	L7	L8	L13	T1	T2	T3	T4	T5	⊕
					+0,2			±0,2	±0,03		+0,1				
HMP-25	40	320	28	290	15	50	15	25	190	5,7	2,1	9	6	5,7	5
HMP-32		427		392					290			12			

1) Toleranzangabe gilt für Senkung D1; Toleranz für Gewinde D2: ±0,2

Linearmodule HMP

Datenblatt

FESTO

Handhabungseinheiten
Linearmodule

7.1

Abmessungen – Pneumatische Anschlüsse

Download CAD-Daten → www.festo.com/de/engineering

(Code 2G3/2G4/2G6)

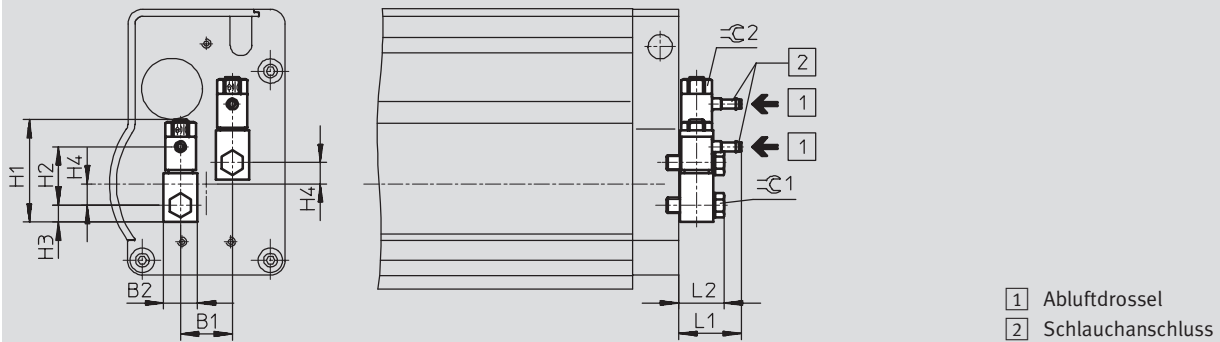

- 1 Abluftdrossel
- 2 Schlauchanschluss

Typ	B1	B2	H1	H2	H3	H4	L1	L2	∅C1	∅C2	
HMP-16-...-2G3	17	11	33,6	19	5,5	7	20,6	15	7	9	
HMP-16-...-2G4				22,6							
HMP-20-...-2G4	20	16	48,7	28,9	8		9	31,3	22,2	13	14
HMP-20-...-2G6				27,5							
HMP-25-...-2G4	22	16	48,7	28,9	10	9	31,3	28,2	17	17	
HMP-25-...-2G6				27,5							
HMP-32-...-2G4	22	20	61,8	37,9	10	9	35,8	28,2	17	17	
HMP-32-...-2G6				38,2							

Abmessungen – Feststelleinheit

Download CAD-Daten → www.festo.com/de/engineering

(Code KP)

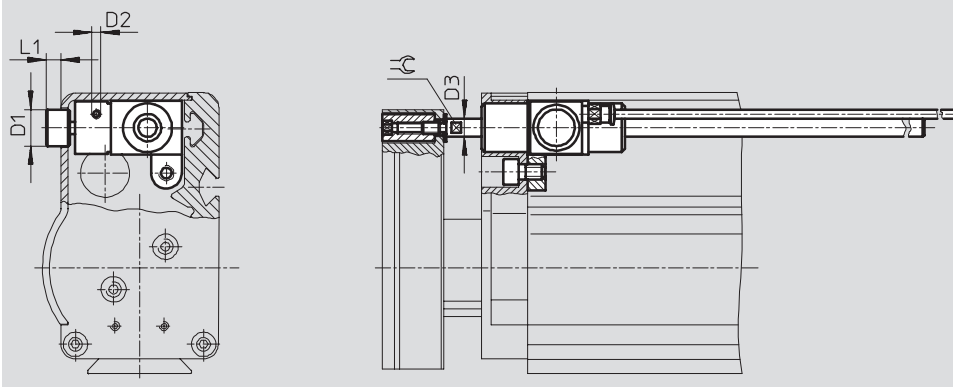

Typ	D1 ∅	D2 1)	D3 ∅	L1	∅C	Haltekraft [N]	Nutzlast	
							horizontal [kg]	vertikal [kg]
HMP-16	11,4	M3	6	5	5	100	10	4
HMP-20				3,8			20	7,5

1) Druckluftanschluss wird mit montierter QS-Verschraubung QSM-M3-4 ausgeliefert

- Hinweis

Die Feststelleinheit darf nur bei bestehender Achse (Endlage) betätigt werden. Ein dynamisches Bremsen kann zur Zerstörung der Haltevorrichtung führen.

Ein Positionieren mittels Feststelleinheit ist nicht gewährleistet, da ein Schlupf von ca. 1-2 mm auftreten kann.

Bei Einsatz des Linearmoduls HMP-20 in Verbindung mit der Feststelleinheit wird der max. mögliche Hub um 12,5 mm eingeschränkt.

Linearmodule HMP

Datenblatt

FESTO

Abmessungen – Zwischenpositionsmodule

Download CAD-Daten → www.festo.com/de/engineering

(Code Z1A/Z1E)

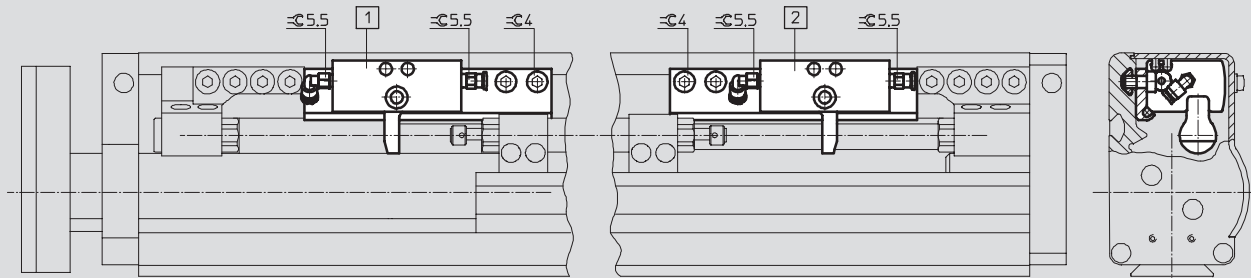

- 1 Zwischenpositionsmodul Z1A für Ausfahrhub
- 2 Zwischenpositionsmodul Z1E für Einfahrhub

Abmessungen – Abschlussdeckel

Download CAD-Daten → www.festo.com/de/engineering

(Code AD/EL)

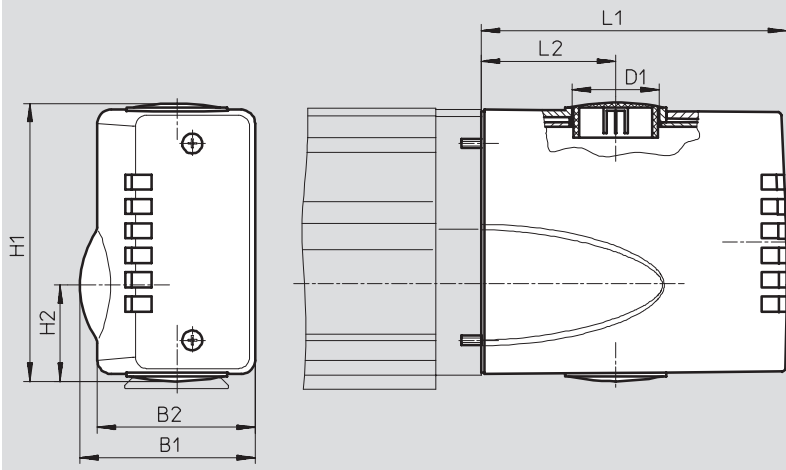

Typ	B1	B2	D1 Ø	H1	H2	L1	L2
HMP-16	57,4	51,2	28,5 (PG 21)	91,3	31,5	100	44
HMP-20	65,4	59,2	37,2 (PG 29)	106,3	34,4	120	55
HMP-25	76,9	69,2		119	40,1		
HMP-32	90,4	79,2		141,6	49,9		

Linearmodule HMP

Bestellangaben – Produktbaukasten



Handhabungseinheiten
Linearmodule

7.1

M Mindestangaben →

Baukasten-Nr.	Funktion	Kolben-Ø	Hub	Generation	Positionserkennung	Anschluss pneumatisch
537 940	HMP	16	50	B	SL	2G3
537 941		20	100			2G4
537 942		25	150			2G6
537 943		32	200			
		250				
		320				
		400				
Bestellbeispiel	HMP	- 16	- 150	- B	- SL	- 2G3

Bestelltabelle							
Baugröße	16	20	25	32	Bedingungen	Code	Eintrag Code
M Baukasten-Nr.	537 940	537 941	537 942	537 943			
Funktion	Linearmodul mit Kugelführung					HMP	HMP
Kolben-Ø [mm]	16	20	25	32		-...	
Hub [mm]	50	50	-	-		-50	
	100	100	100	100		-100	
	150	150	150	150		-150	
	200	200	200	200		-200	
	250	250	250	250		-250	
	320	320	320	320		-320	
	-	400	400	400		-400	
Generation	B-Reihe					-B	-B
Positionserkennung	Sensorleiste					-SL	-SL
Anschluss pneumatisch	Drosselrückschlagventil, Stecknippel 3 mm	-	-	-		-2G3	
	Drosselrückschlagventil, Stecknippel 4 mm					-2G4	
	-	Drosselrückschlagventil, Stecknippel 6 mm				-2G6	

Übertrag Bestellcode

Linearmodule HMP

Bestellangaben – Produktbaukasten



0 Optionen

Feststell- einheit	Zwischen- position	Schnitt- stelle	Näherungs- schalter-Set	Anwender- dokumentation	Zubehör	Steckdose	Nut- abdeckung	Zentrier- hülsen
KP	Z1A Z1E	AD EL	A1 A2 A3 A4 A5 A6	E S F I V B	ZUB	...V	A	...Z
-	- Z1A	- EL	- A1	- B	ZUB	- 2V		

Bestelltabelle		16	20	25	32	Bedin- gungen	Code	Eintrag Code
0 Feststelleinheit	Klemmpatrone			-	-	1	-KP	
Zwischenposition	1 Zwischenposition ausfahrend					2	-Z1A	
	1 Zwischenposition einfahrend					2	-Z1E	
Schnittstelle	Abschlussdeckel						-AD	
	Abschlussdeckel mit elektrischer Schnittstelle						-EL	
Näherungsschalter, montiert	Näherungsschalter, Kabel 2,5 m						-A1	
	Näherungsschalter, kontaktlos, NPN, Kabel 2,5 m						-A2	
	Näherungsschalter, kontaktlos, PNP, Kabel 2,5 m						-A3	
	Näherungsschalter, Stecker M8					3	-A4	
	Näherungsschalter, kontaktlos, NPN, Stecker M8					3	-A5	
	Näherungsschalter, kontaktlos, PNP, Stecker M8					3	-A6	
Alternative Anwender- dokumentation(Standard Deutsch/Englisch	Anwenderdokumentation englisch						-E	
	Anwenderdokumentation spanisch						-S	
	Anwenderdokumentation französisch						-F	
	Anwenderdokumentation italienisch						-I	
	Anwenderdokumentation schwedisch						-V	
	Ausdrücklicher Verzicht auf das Handbuch, weil bereits vorhanden						-B	
Zubehör	lose beigelegt						ZUB-	ZUB-
Steckdose mit Kabel 2,5 m	1 ... 10						...V	
Nutabdeckung	Nutabdeckung						A	
Zentrierhülsen (10-er Pack)	10, 20, 30, 40, 50, 60, 70, 80, 90						...Z	

1 **KP** Nicht mit Zwischenposition Z1A, Z1E.

2 **Z1A, Z1E** Min. Hub: 150 mm.

3 **A4, A5, A6** Nicht mit Schnittstelle EL.

Max. Hub: Kolben-∅ 16, 20, 25 mm: 200 mm
Kolben-∅ 32 mm: 150 mm

Übertrag Bestellcode

- - - - - - **ZUB** -

Linearmodule HMP

Zubehör



Handhabungseinheiten
Linearmodule

7.1

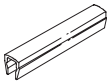
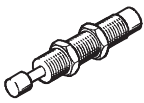

Bestellangaben					
	für Kolben-Ø [mm]	Bemerkung	Bestellcode	Teile-Nr. Typ	PE ¹⁾
Zentrierhülse ZBH Datenblätter → 1 / 10.1-18					
	16 ... 32	für Jochplatte	Z	150 927 ZBH-9	10
Nutabdeckung ABP					
	16 ... 32	für Sensorleiste je 0,5 m	A	151 681 ABP-5	2
Stoßdämpfer YSRW Datenblätter → 1 / 9.1-12					
	16	-	-	191 194 YSRW-8-14	1
	20			191 196 YSRW-12-20	
	25			191 196 YSRW-12-20	
	32			191 197 YSRW-16-26	



1) Packungseinheit in Stück

Linearmodule HMP

Zubehör

FESTO

Bestellangaben – Näherungsschalter für T-Nut, magnetoresistiv							Datenblätter → 1 / 10.2-13	
	Montage	Schalt- ausgang	Elektrischer Anschluss			Kabellänge [m]	Teile-Nr.	Typ
			Kabel	Stecker M8	Stecker M12			
Schließer								
	einsetzbar	PNP	3-adrig	–	–	2,5	525 898	SMT-8F-PS-24V-K2,5-OE
		NPN		–	–		525 909	SMT-8F-NS-24V-K2,5-OE
		–	2-adrig	–	–	2,5	525 908	SMT-8F-ZS-24V-K2,5-OE
		PNP	–	3-polig	–	0,3	525 899	SMT-8F-PS-24V-K0,3-M8D
		NPN			525 910		SMT-8F-NS-24V-K0,3-M8D	
		PNP			–		3-polig	0,3
	einschiebbar, bündig mit Zylinderprofil	PNP	3-adrig	–	–	2,5	175 436	SMT-8-PS-K-LED-24-B
		–	3-polig	–	–	0,3	175 484	SMT-8-PS-S-LED-24-B
Öffner								
	einsetzbar	PNP	3-adrig	–	–	7,5	525 911	SMT-8F-PO-24V-K7,5-OE

Bestellangaben – Näherungsschalter für T-Nut, magnetisch Reed							Datenblätter → 1 / 10.2-18	
	Montage	Elektrischer Anschluss			Kabellänge [m]	Teile-Nr.	Typ	
		Kabel	Stecker M8					
Schließer								
	einsetzbar	3-adrig		–	2,5	525 895	SME-8F-DS-24V-K2,5-OE	
		2-adrig		–	5,0	525 897	SME-8F-DS-24V-K5,0-OE	
		–	3-polig	–	2,5	525 907	SME-8F-ZS-24V-K2,5-OE	
		–	3-polig	–	0,3	525 896	SME-8F-DS-24V-K0,3-M8D	
	einschiebbar, bündig mit Zylinderprofil	3-adrig		–	2,5	150 855	SME-8-K-LED-24	
		–	3-polig	–	0,3	150 857	SME-8-S-LED-24	
Öffner								
	einschiebbar, bündig mit Zylinderprofil	3-adrig		–	7,5	160 251	SME-8-O-K-LED-24	



Linearmodule HMP



Zubehör





FESTO

Handhabungseinheiten
Linearmodule

7.1

Bestellangaben – Näherungsschalter für Rundnut, magnetoresistiv							Datenblätter → 1 / 10.2-56	
Montage	Schalt- ausgang	Elektrischer Anschluss		Kabellänge [m]	Abgangs- richtung Anschluss	Teile-Nr.	Typ	
		Kabel	Stecker M8					
Schließer								
	einsetzbar	PNP	3-adrig	–	2,5	längs	525 915	SMT-10F-PS-24V-K2,5L-OE
			–	3-polig	0,3	längs	525 916	SMT-10F-PS-24V-K0,3L-M8D
			–	3-polig	0,3	quer	526 675	SMT-10F-PS-24V-K0,3Q-M8D
	einschiebbar	PNP	–	3-polig	0,3	längs	173 220	SMT-10-PS-SL-LED-24
			3-adrig	–	2,5		173 218	SMT-10-PS-KL-LED-24

Bestellangaben – Näherungsschalter für Rundnut, magnetisch Reed							Datenblätter → 1 / 10.2-59	
Montage	Elektrischer Anschluss		Kabellänge [m]	Abgangs- richtung Anschluss	Teile-Nr.	Typ		
	Kabel	Stecker M8						
Schließer								
	einsetzbar	–	3-polig	0,3	längs	525 914	SME-10F-DS-24V-K0,3L-M8D	
		3-adrig	–	2,5	längs	525 913	SME-10F-DS-24V-K2,5L-OE	
		2-adrig				526 672	SME-10F-ZS-24V-K2,5L-OE	
	einschiebbar	–	3-polig	0,3	längs	173 212	SME-10-SL-LED-24	
		3-adrig	–	2,5		173 210	SME-10-KL-LED-24	

Bestellangaben – Steckdosenkabel						Datenblätter → 1 / 10.2-113	
Montage	Schaltausgang		Anschluss	Kabellänge [m]	Teile-Nr.	Typ	
	PNP	NPN					
Dose gerade							
	Überwurf- mutter M8	■	■	3-polig	2,5	159 420	SIM-M8-3GD-2,5-PU
					5	159 421	SIM-M8-3GD-5-PU
	Überwurf- mutter M12	■	■	3-polig	2,5	159 428	SIM-M12-3GD-2,5-PU
					5	159 429	SIM-M12-3GD-5-PU
Dose gewinkelt							
	Überwurf- mutter M8	■	■	3-polig	2,5	159 422	SIM-M8-3WD-2,5-PU
					5	159 423	SIM-M8-3WD-5-PU
	Überwurf- mutter M12	■	■	3-polig	2,5	159 430	SIM-M12-3WD-2,5-PU
					5	159 431	SIM-M12-3WD-5-PU