



- **Drossel-Rückschlagventile für Abluft- oder Zuluftdrosselung**
- **Drosselventile**
- **Mit Einschraubgewinde M3 ... G^{3/4} und Steckanschluss Ø 3 ... 12 mm**
- **Funktionskombinationen mit Drossel-Rückschlagventil und entsperbarem Rückschlagventil**
- **Polymer- und Metallausführungen**
- **Kupfer- und PTFE-freie Ausführungen**
- **Korrosionsbeständige Ausführungen**

Drossel-Rückschlag- und Drosselventile

Merkmale



Allgemeine Informationen

Normalnenndurchfluss q_{nN}

Der Normalnenndurchfluss q_{nN} ist der auf Normbedingungen bezogene Volumenstrom bei einem Eingangsdruck $p_1 = 6$ bar und einem Ausgangsdruck von $p_2 = 5$ bar, gemessen bei Raumtemperatur $t = 20$ °C.

Normaldurchfluss q_n

Der Normaldurchfluss wird bei einem Eingangsdruck von $p_1 = 6$ bar und einem Ausgangsdruck gegen Atmosphäre ($p_2 = 0$ bar) gemessen.

Abluftdrossel



Zuluftdrossel



Beidseitig wirkende Drossel



Schaltung zur Durchflussmessung

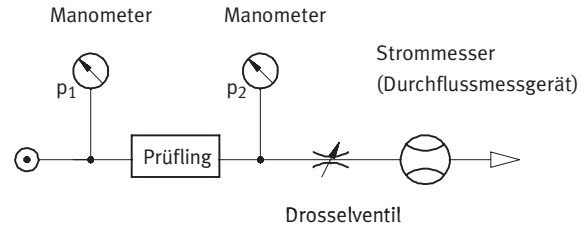

p_1 Eingangsdruck
 p_2 Ausgangsdruck

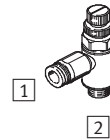

1 Druckluftanschluss
2 Arbeitsanschluss

Anwendungsbeispiele

Mini-Schlitten SLT mit Standard-Drossel

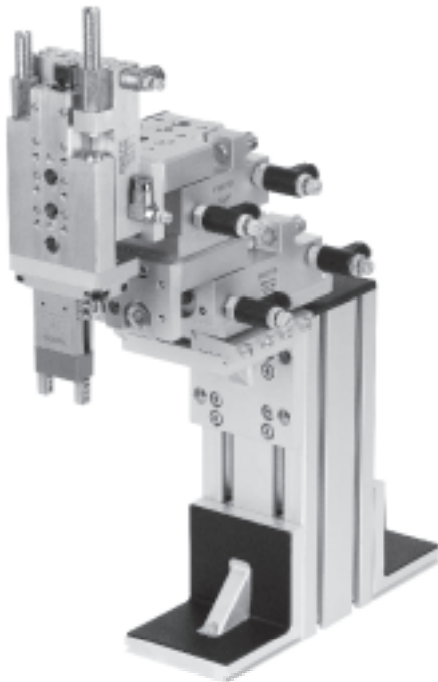

Greifer HGW mit Mini-Drossel



Flachzylinder DZF mit Mini-Drossel



Multimount-Zylinder DMM mit Mini-Drossel

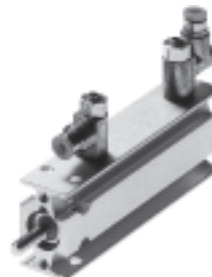







Drossel-Rückschlag- und Drosselventile

Merkmale

Drosselfunktionen und Einsatzmöglichkeiten			
Schaltsymbol	Beschreibung	Schaltsymbol	Beschreibung
Doppeltwirkender Zylinder mit Drossel-Rückschlagventil			
Abluftdrosselung		Zuluftdrosselung	
	<p>Einstellbare Geschwindigkeit durch Abluftdrosselung. Durch freie Zuluft und gedrosselte Abluft wird der Kolben zwischen Luftpölstern bewegt (Verbesserung des Laufverhaltens, auch bei Laständerung).</p>		<p>Einstellbare Geschwindigkeit im Vor- und Rücklauf. Der Luftdurchsatz ist in beiden Richtungen gleich groß.</p>
Einfachwirkender Zylinder mit Drossel-Rückschlagventil		Einfachwirkender Zylinder mit Drosselventil	
Ab- und Zuluftdrosselung		Drossel beidseitig wirkend	
	<p>Einstellbare Geschwindigkeit im Vor- und Rücklauf. Der Luftdurchsatz kann für beide Richtungen unterschiedlich eingestellt werden.</p>		<p>Die Einstellung der Geschwindigkeit durch beidseitig wirkender Drosselung wird oft bei einfachwirkenden oder kleinen Zylindern angewandt. Der Vorteil liegt in der Einfachheit der Anwendung.</p>

Drossel-Rückschlag- und Drosselventile

Lieferübersicht

Funktion	Ausführung	Typ	Werkstoff	Durchfluss- Charakteristik ¹⁾	Drossel-Rückschlagfunktion		
					Abluft A	Zuluft Z	beidseitig O
Standard-Drossel mit QS-Steckan- schluss	Im eingebauten Zustand um die Einschraubachse 360° drehbar						
	Einstellung mit Schlitzschraube						
		GRLA-...-QS-...-D GRLZ-...-QS-...-D	Metall	Low Flow	■	■	-
					■	■	-
					■	-	-
					■	-	-
					■	-	-
	Einstellung mit Schlitzschraube						
		GRLA-...-QS-...-MF-D	Metall	Mid Flow	■	-	-
	Einstellung mit Schlitzschraube						
		GRLA-F-...-QS-...-D	Metall ver- chromt	Mid Flow	■	-	-
	Einstellung mit Rändelschraube						
		GRLA-...-QS-...-RS-D	Metall	Low Flow	■	-	-
					■	-	-
					■	-	-
					■	-	-
					■	-	-
	Einstellung mit Rändelschraube						
		GRLA-...-QS-...-RS- MF-D	Metall	Mid Flow	■	-	-
					■	-	-
Einstellung mit Schlitzschraube, Schwenkanschluss 360° drehbar							
	GRXA-...-QS-...-D	Metall	Low Flow	■	-	-	
				■	-	-	
				■	-	-	
Einstellung mit Rändelschraube							
	GRLA-...-QS-...-RS-B	Polymer	High Flow	■	-	-	
				■	-	-	
				■	-	-	

1) Low Flow: Präzise Einstellung für niedrige Geschwindigkeit
Mid Flow: Präzise Einstellung für mittlere Geschwindigkeit
High Flow: Präzise Einstellung für hohe Geschwindigkeit

Drossel-Rückschlag- und Drosselventile

Lieferübersicht

FESTO

Typ	Pneumatischer Anschluss							Kupfer-, PTFE- und silikonfrei	→ Seite	
	Gewinde	Schlauch-Ø [mm]								Schlauchtyp ¹⁾
		3	4	6	8	10	12			
Im eingebauten Zustand um die Einschraubachse 360° drehbar										
Einstellung mit Schlitzschraube										
GRLA-...-QS-...-D	M5	■	■	■	-	-	-	PUN/PAN/PLN/PFAN (außenkalibriert)	■	2 / 5.6-13
GRLZ-...-QS-...-D	G1/8	■	■	■	■	-	-		■	
	G1/4	-	-	■	■	■	-		■	
	G3/8	-	-	■	■	■	-		■	
	G1/2	-	-	-	-	-	■		■	
Einstellung mit Schlitzschraube										
GRLA-...-QS-...-MF-D	G1/8	-	-	■	■	-	-	PUN/PAN/PLN/PFAN (außenkalibriert)	■	2 / 5.6-13
Einstellung mit Schlitzschraube										
GRLA-F-...-QS-...-D	G1/8	-	■	■	■	-	-	PUN/PAN/PLN/PFAN (außenkalibriert)	■	2 / 5.6-20
	G1/4	-	-	■	■	-	-		■	
Einstellung mit Rändelschraube										
GRLA-...-QS-...-RS-D	M5	■	■	■	-	-	-	PUN/PAN/PLN/PFAN (außenkalibriert)	■	2 / 5.6-13
	G1/8	■	■	■	■	-	-		■	
	G1/4	-	-	■	■	■	-		■	
	G3/8	-	-	■	■	■	-		■	
	G1/2	-	-	-	-	-	■		■	
Einstellung mit Rändelschraube										
GRLA-...-QS-...-RS-MF-D	G1/8	-	-	■	■	-	-	PUN/PAN/PLN/PFAN (außenkalibriert)	■	2 / 5.6-13
Einstellung mit Schlitzschraube, Schwenkanschluss 360° drehbar										
GRXA-...-QS-...-D	M5	■	■	■	-	-	-	PUN/PAN/PLN/PFAN (außenkalibriert)	■	2 / 5.6-13
	G1/8	■	■	■	■	-	-		■	
	G1/4	-	-	■	■	■	-		■	
Einstellung mit Rändelschraube										
GRLA-...-QS-...-RS-B	G1/8	-	-	■	■	-	-	PUN/PAN/PLN/PFAN (außenkalibriert)	-	2 / 5.6-20
	G1/4	-	-	■	■	-	-		-	
	G3/8	-	-	■	■	-	-		-	

1) Schläuche → Band 3

Drossel-Rückschlag- und Drosselventile

Lieferübersicht



Funktion	Ausführung	Typ	Werkstoff	Durchfluss-Charakteristik ¹⁾	Drossel-Rückschlagfunktion			
					Abluft	Zuluft	beidseitig	
					A	Z	O	
Standard-Drossel mit Innengewinde-Anschluss	Einstellung mit Schlitzschraube							
		GRLA-...-B	Metall	Mid Flow	■	■	■	
		GRLZ-...-B			■	■	-	
		GRLO-...-B			■	■	-	
					■	-	-	
					■	-	-	
					■	-	-	
	Einstellung mit Rändelschraube							
		GRLA-...-RS-B	Metall	Mid Flow	■	■	-	
		GRLZ-...-RS-B			■	■	-	
					■	■	-	
	Standard-Drossel mit Stecknippel-Anschluss PK	Einstellung mit Schlitzschraube						
			GRLA-...-PK-...-B	Metall	Mid Flow	■	■	■ ²⁾
			GRLZ-...-PK-...-B			■	■	-
GRLO-...-PK-...-B			■			■	-	
Einstellung mit Rändelschraube								
		GRLA-...-PK-...-RS-B	Metall	Mid Flow	■	■	-	
		GRLZ-...-PK-...-RS-B			■	■	-	
					■	■	-	

- 1) Low Flow: Präzise Einstellung für niedrige Geschwindigkeit
 Mid Flow: Präzise Einstellung für mittlere Geschwindigkeit
 High Flow: Präzise Einstellung für hohe Geschwindigkeit
 2) nur für Schlauch-Innen-∅ 3 mm

Sperr-/Druck-/Stromventile
Drossel-Rückschlag- und Drosselventile

Drossel-Rückschlag- und Drosselventile

Lieferübersicht

Typ	Pneumatischer Anschluss							Kupfer-, PTFE- und silikonfrei	→ Seite	
	Gewinde	Schlauch-Ø [mm]								Schlauchtyp ¹⁾
		3	4	6	8	10	12			
Einstellung mit Schlitzschraube										
GRLA-...-B	M5	abhängig von der Verschraubung						-	2 / 5.6-34	
GRLZ-...-B	G1/8							-		
GRLO-...-B	G1/4							-		
	G3/8							-		
	G1/2							-		
	G3/4							-		
Einstellung mit Rändelschraube										
GRLA-...-RS-B	M5	abhängig von der Verschraubung						-	2 / 5.6-34	
GRLZ-...-RS-B	G1/8							-		
	G1/4							-		
Einstellung mit Schlitzschraube										
GRLA-...-PK-...-B	M5	■	■	-	-	-	-	PU/PL/PP (innenkalibriert)	2 / 5.6-40	
GRLZ-...-PK-...-B	G1/8	■	■	■	-	-	-			
GRLO-...-PK-...-B	G1/4	-	■	■	-	-	-			
Einstellung mit Rändelschraube										
GRLA-...-PK-...-RS-B	M5	■	-	-	-	-	-	PU/PL/PP (innenkalibriert)	2 / 5.6-40	
GRLZ-...-PK-...-RS-B	G1/8	-	■	■	-	-	-			
	G1/4	-	■	■	-	-	-			

1) Schläuche → Band 3

Drossel-Rückschlag- und Drosselventile

Lieferübersicht



Sperr-/Druck-/Stromventile
Drossel-Rückschlag- und Drosselventile

5.6

Funktion	Ausführung	Typ	Werkstoff	Durchfluss- Charakteristik ¹⁾	Drossel-Rückschlagfunktion		
					Abluft	Zuluft	beidseitig
					A	Z	O
Mini-Drossel mit QS-Steckanschluss	Einstellung mit Schlitzschraube						
		GRLA-...-QS-...	Metall	Low Flow	■	■	■
		GRLZ-...-QS-...			■	■	■
		GRL0-...-QS-...			■	■	■
		GRLA-...-QS-...-LF-C	Metall	Low Flow	■	■	■
		GRLZ-...-QS-...-LF-C			■	■	■
GRL0-...-QS-...-LF-C		■			■	■	
Mini-Drossel mit Innengewinde-Anschluss	Einstellung mit Schlitzschraube						
		GRLA-...	Metall	Low Flow	■	■	■
		GRLZ-...			■	■	■
		GRL0-...			■	■	■
		GRLA-...-LF-C	Metall	Low Flow	■	■	■
		GRLZ-...-LF-C			■	■	■
GRL0-...-LF-C		■			■	■	
Mini-Drossel mit Stecknippel-Anschluss PK	Einstellung mit Schlitzschraube						
		GRLA-...-PK-...-LF-C	Metall	Low Flow	■	■	■
		GRLZ-...-PK-...-LF-C			■	■	■
		GRL0-...-PK-...-LF-C			■	■	■
		GRLA-...-PK-...-LF-C	Metall	Low Flow	■	■	■
		GRLZ-...-PK-...-LF-C			■	■	■
GRL0-...-PK-...-LF-C		■			■	■	
Korrosionsbeständige Drossel mit Innengewinde-Anschluss	Einstellung mit Schlitzschraube						
		CRGRLA-...-B	Edelstahl	Mid Flow	■	-	-
					■	-	-
					■	-	-
					■	-	-
		■			-	-	

1) Low Flow: Präzise Einstellung für niedrige Geschwindigkeit
 Mid Flow: Präzise Einstellung für mittlere Geschwindigkeit
 High Flow: Präzise Einstellung für hohe Geschwindigkeit

Drossel-Rückschlag- und Drosselventile

Lieferübersicht

FESTO

Typ	Pneumatischer Anschluss							Kupfer-, PTFE- und silikonfrei	→ Seite	
	Gewinde	Schlauch-Ø [mm]								
		3	4	6	8	10	12			
Einstellung mit Schlitzschraube										
GRLA-...-QS-... GRLZ-...-QS-... GRLO-...-QS-...	M3	■	-	-	-	-	-	PUN/PAN/PLN/PFAN (außenkalibriert)	-	2 / 5.6-29
GRLA-...-QS-...-LF-C GRLZ-...-QS-...-LF-C GRLO-...-QS-...-LF-C	M5	■	■	-	-	-	-	-		
GRGA-...-QS-... GRGZ-...-QS-... GRGO-...-QS-...	M3	■	-	-	-	-	-	PUN/PAN/PLN/PFAN (außenkalibriert)	-	
GRGA-...-QS-...-LF-C GRGZ-...-QS-...-LF-C GRGO-...-QS-...-LF-C	M5	■	■	-	-	-	-	-	-	
Einstellung mit Schlitzschraube										
GRLA-... GRLZ-... GRLO-...	M3	abhängig von der Verschraubung						-	2 / 5.6-46	
GRLA-...-LF-C GRLZ-...-LF-C GRLO-...-LF-C	M5							-		
Einstellung mit Schlitzschraube										
GRLA-...-PK-...-LF-C GRLZ-...-PK-...-LF-C GRLO-...-PK-...-LF-C	M5	■	-	-	-	-	-	PU/PL/PP (innenkalibriert)	-	2 / 5.6-49
GRGA-...-PK-...-LF-C GRGZ-...-PK-...-LF-C GRGO-...-PK-...-LF-C	M5	■	-	-	-	-	-	-		
Einstellung mit Schlitzschraube										
CRGRLA-...-B	M5	abhängig von der Verschraubung						-	2 / 5.6-52	
	G1/8							-		
	G1/4							-		
	G3/8							-		
	G1/2							-		

1) Schläuche → Band 3







Drossel-Rückschlag- und Drosselventile

Lieferübersicht

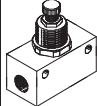

Sperr-/Druck-/Stromventile
Drossel-Rückschlag- und Drosselventile

5.6

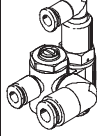
Funktion	Ausführung	Typ	Werkstoff	Durchfluss-Charakteristik ¹⁾	Drosselrichtung		
					Abluft A	Zuluft Z	beidseitig O
Inline-Drossel mit QS-Steckanschluss		Einstellung mit Rändelschraube					
		GR-QS-...	Polymer	Mid Flow	■	■	-
		GR-QS-...-LF		Low Flow	■	■	-
		GRO-QS-...		Mid Flow	-	-	■
Inline-Drossel mit Innengewinde-Anschluss		Einstellung mit Rändelschraube					
		GR-...-B	Metall	Mid Flow	■	■	-
		GRA-...-B			■	■	-
					■	■	-
					■	■	-
					■	■	-
					■	■	-
	■	■			-		
Drossel-Schalldämpfer-Kombinationen, Gewindeausführung		Einstellung mit Schlitzschraube, direkt am Ventil einschraubbar					
		GRE-...	Metall	Mid Flow	■	-	-
					■	-	-
					■	-	-
		■			-	-	
		GRU-...	Polymer	High Flow	■	-	-
					■	-	-
					■	-	-
		■			-	-	
Standard-Drossel mit Stecknippel-Anschluss PK, Rahmenmontage		Einstellung mit Rändelschraube					
		GRF-PK-3-...	Metall	Low Flow	■	■	-
Präzisionsdrossel mit Stecknippel-Anschluss PK		Einstellung mit Drehknopf					
		GRP-...-PK-... GRPO-...-PK-...	Polymer	Low Flow	■	■	■
Präzisionsdrossel auf Anschlussplatte		Einstellung mit Drehknopf					
		GRP-...-1/8-AL GRPO-...-1/8-AL	Polymer	Low Flow	■	■	■
Funktionskombination mit Drossel-Rückschlagventil und entsperbarem Rückschlagventil		Einstellung mit Schlitzschraube					
		GRXA-HG-...-QS-...	Metall	High Flow	■	-	-
				■	-	-	

1) Low Flow: Präzise Einstellung für niedrige Geschwindigkeit
Mid Flow: Präzise Einstellung für mittlere Geschwindigkeit
High Flow: Präzise Einstellung für hohe Geschwindigkeit

Drossel-Rückschlag- und Drosselventile

Lieferübersicht

FESTO

Typ	Pneumatischer Anschluss							Kupfer-, PTFE- und silikonfrei	→ Seite	
	Gewinde	Schlauch-Ø [mm]								
		3	4	6	8	10	12			
Einstellung mit Rändelschraube										
GR-QS-...	-	■	■	■	■	-	-	PUN/PAN/PLN/PFAN (außenkalibriert)	-	2 / 5.6-55
GR-QS-...-LF	-	-	■	■	-	-	-		-	
GRO-QS-...	-	■	■	■	-	-	-		-	
Einstellung mit Rändelschraube										
GR-...-B	M3	abhängig von der Verschraubung						-	2 / 5.6-59	
GRA-...-B	M5							-		
	G1/8							-		
	G1/4							-		
	G3/8							-		
	G1/2							-		
	G3/4							-		
Einstellung mit Schlitzschraube, direkt am Ventil einschraubbar										
GRE-...	G1/8	-	-	-	-	-	-	-	-	2 / 5.6-63
	G1/4								-	
	G3/8								-	
	G1/2								-	
GRU-...	G1/8	-	-	-	-	-	-	-	-	
	G1/4								-	
	G3/8								-	
	G1/2								-	
	G3/4							-		
Einstellung mit Rändelschraube										
GRF-PK-3-...	-	■	-	-	-	-	-	PU/PL/PP (innenkalibriert)	-	2 / 5.6-66
Einstellung mit Drehknopf										
GRP-...-PK-...	-	■	■	-	-	-	-	PU/PL/PP (innenkalibriert)	-	2 / 5.6-72
GRPO-...-PK-...	-									
GRP-...-1/8-AL	G1/8	-	-	-	-	-	-	-	-	2 / 5.6-68
GRPO-...-1/8-AL	-									
Einstellung mit Schlitzschraube										
GRXA-HG-...-QS-...	G1/8	-	■	■	-	-	-	PUN/PAN/PLN/ PFAN(außenkalibriert)	-	2 / 5.6-75
	G1/4	-	-	■	■	-	-			

1) Schläuche → Band 3

Drossel-Rückschlag- und Drosselventile

Typenschlüssel



Sperr-/Druck-/Stromventile
Drossel-Rückschlag- und Drosselventile

5.6

GRGA - M5 - QS - 3 - RS - LF - C -

Typ	
Schwenkanschluss L-Abgang	
GRLA	Drossel-Rückschlagventil Abluft
CRGRLA	Drossel-Rückschlagventil Abluft, korrosionsbeständig
GRLZ	Drossel-Rückschlagventil Zuluft
GRLO	Drosselventil ohne Rückschlagfunktion
Schwenkanschluss parallel	
GRGA	Drossel-Rückschlagventil Abluft
GRGZ	Drossel-Rückschlagventil Zuluft
GRGO	Drosselventil ohne Rückschlagfunktion
Schwenkanschluss beliebig drehbar	
GRXA	Drossel-Rückschlagventil Abluft
Fronttafel- und Leitungsmontage	
GR	Drossel-Rückschlagventil
GRA	Drossel-Rückschlagventil
GRO	Drosselventil ohne Rückschlagfunktion
Einschraub- und Anschlussgewinde	
M3	metrisches Gewinde M3
M5	metrisches Gewinde M5
1/8	Rohrgewinde G1/8
1/4	Rohrgewinde G1/4
3/8	Rohrgewinde G3/8
1/2	Rohrgewinde G1/2
3/4	Rohrgewinde G3/4
Schlauchanschluss	
Anschlussart	
QS	Steckanschluss für außenkalibrierte Schläuche nach CETOP RP 54 P
PK	Stecknippelanschluss für innenkalibrierte Schläuche
für Schlauch-Außen-Ø bzw. Schlauch-Innen-Ø	
3	3 mm
4	4 mm
6	6 mm
8	8 mm
10	10 mm
Einstell-Element	
RS	Rändelschraube
	Schlitzschraube
Durchflusscharakteristik	
LF, MF	Low Flow, Mid Flow
Generation	
	Baureihe A
B	Baureihe B
C	Baureihe C
D ¹⁾	Baureihe D
Werkstoffhinweis	
CT ¹⁾	Kupfer-, PTFE- und silikonfrei

1) Die Baureihe D ist durchgängig Kupfer-, PTFE- und silikonfrei und wird deshalb im Typencode nicht zusätzlich mit CT markiert

Drossel-Rückschlag- und Drosselventile

Datenblatt – Standard-Drossel mit QS-Steckanschluss, Baureihe D

Funktion

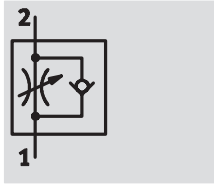

Abluft-Drossel-Rückschlag
GRLA/GRXA

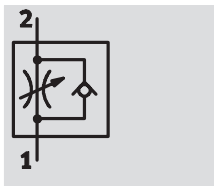

Zuluft-Drossel-Rückschlag
GRLZ

- Low Flow: Präzise Einstellung für niedrige Geschwindigkeit
- QS-Steckanschluss
- Schwenkanschluss im eingebauten Zustand 360° drehbar

Varianten:

- Einstellung mit Schlitz- oder Rändelschraube
- Schwenkanschluss L-Abgang
- Schwenkanschluss Abgang parallel



Allgemeine Technische Daten							
Einschraubgewinde		M5	G1/8	G1/4	G3/8	G1/2	
Ventilfunktion	GRLA/GRXA	Abluft-Drossel-Rückschlagfunktion					
	GRLZ	Zuluft-Drossel-Rückschlagfunktion					
Einstell-Element		Schlitz- oder Rändelschraube					
Befestigungsart		einschraubbar					
Einbaulage		beliebig					
Besondere Eigenschaften	GRLA/GRLZ	Im eingebauten Zustand beliebig um die Einschraubachse drehbar					
	GRXA	Schwenkanschluss beliebig drehbar			–	–	
Max. Anziehdrehmoment	GRL...-D	[Nm]	1,5	5,5	11	20	40

Betriebs- und Umweltbedingungen						
Einschraubgewinde		M5	G1/8	G1/4	G3/8	G1/2
Betriebsmedium		Getrocknete Luft, geölt oder ungeölt, Filterfeinheit 40 µm				
Betriebsdruck	[bar]	0,2 ... 10				
	[°C]	–10 ... +40				
Umgebungstemperatur	[°C]	–10 ... +60				
Mediumstemperatur	[°C]	–10 ... +60				

Gewichte [g]						
Einschraubgewinde		M5	G1/8	G1/4	G3/8	G1/2
	GRL...-D	13	22	42	60	106
	GRXA-...-D	–	16	26	47	–
	GRLA-...-MF-D	–	32	–	–	–
	GRLA-...-RS-D	14	23	30	40	–
	GRLA-...-RS-QS...D	–	24	50	72	124
	GRLA-...-RS-QS...MF-D	–	40	–	–	–

Drossel-Rückschlag- und Drosselventile

Datenblatt – Standard-Drossel mit QS-Steckanschluss, Baureihe D

FESTO

Normalnennendurchfluss q_{nN} [l/min] bei 6 bar \rightarrow 5 bar							
Einschraubgewinde			M5	G $\frac{1}{8}$	G $\frac{1}{4}$	G $\frac{3}{8}$	G $\frac{1}{2}$
Abluft-Drossel-Rückschlagfunktion							
Durchflusscharakteristik			LF	MF	LF	LF	LF
GRLA-/GRXA- ...-D	QS-3	D ¹⁾	0 ... 100	–	0 ... 130	–	–
		R ²⁾	60 ... 100	–	100 ... 130	–	–
	QS-4	D	0 ... 100	–	0 ... 160	–	–
		R	65 ... 110	–	120 ... 190	–	–
	QS-6	D	0 ... 115	0 ... 400	0 ... 185	0 ... 400	0 ... 495
		R	70 ... 110	290 ... 420	160 ... 240	290 ... 420	320 ... 495
	QS-8	D	–	0 ... 475	0 ... 215	0 ... 475	0 ... 820
		R	–	325 ... 500	175 ... 250	325 ... 500	450 ... 850
	QS-10	D	–	–	–	0 ... 480	0 ... 900
		R	–	–	–	345 ... 500	540 ... 975
	QS-12	D	–	–	–	–	0 ... 1 580
		R	–	–	–	–	925 ... 1 605
Zuluft-Drossel-Rückschlagfunktion							
GRLZ-...-D	QS-3	D	0 ... 100	–	0 ... 130	–	–
		R	60 ... 100	–	100 ... 130	–	–
	QS-4	D	0 ... 100	–	0 ... 160	–	–
		R	65 ... 110	–	120 ... 190	–	–
	QS-6	D	0 ... 115	–	0 ... 185	–	–
		R	70 ... 110	–	160 ... 240	–	–
	QS-8	D	–	–	0 ... 215	–	–
		R	–	–	175 ... 250	–	–

- 1) D: Drosselrichtung
2) R: Rückschlagrichtung

Normaldurchfluss q_n [l/min] bei 6 bar \rightarrow 0 bar							
Einschraubgewinde			M5	G $\frac{1}{8}$	G $\frac{1}{4}$	G $\frac{3}{8}$	G $\frac{1}{2}$
Abluft-Drossel-Rückschlagfunktion							
Durchflusscharakteristik			LF	MF	LF	LF	LF
GRLA-/GRXA- ...-D	QS-3	D ¹⁾	0 ... 145	–	0 ... 180	–	–
		R ²⁾	150 ... 170	–	200 ... 220	–	–
	QS-4	D	0 ... 165	–	0 ... 250	–	–
		R	140 ... 160	–	270 ... 300	–	–
	QS-6	D	0 ... 185	0 ... 600	0 ... 370	0 ... 600	0 ... 740
		R	145 ... 170	570 ... 680	330 ... 390	570 ... 680	840 ... 890
	QS-8	D	–	0 ... 720	0 ... 400	0 ... 720	0 ... 1 300
		R	–	610 ... 760	330 ... 410	610 ... 760	1 080 ... 1 420
	QS-10	D	–	–	–	0 ... 760	0 ... 1 400
		R	–	–	–	630 ... 790	1 160 ... 1 620
	QS-12	D	–	–	–	–	0 ... 2 220
		R	–	–	–	–	1 910 ... 2 500
Zuluft-Drossel-Rückschlagfunktion							
GRLZ-...-D	QS-3	D	0 ... 135	–	0 ... 200	–	–
		R	130 ... 160	–	180 ... 200	–	–
	QS-4	D	0 ... 160	–	0 ... 300	–	–
		R	150 ... 180	–	260 ... 290	–	–
	QS-6	D	0 ... 170	–	0 ... 340	–	–
		R	160 ... 200	–	390 ... 460	–	–
	QS-8	D	–	–	0 ... 370	–	–
		R	–	–	390 ... 470	–	–

- 1) D: Drosselrichtung
2) R: Rückschlagrichtung

Drossel-Rückschlag- und Drosselventile

Datenblatt – Standard-Drossel mit QS-Steckanschluss, Baureihe D

**Normalnennendurchfluss q_{nN} [l/min] bei 6 bar \rightarrow 5 bar
in Abhängigkeit der Spindelumdrehungen n
Einschraubgewinde M5**

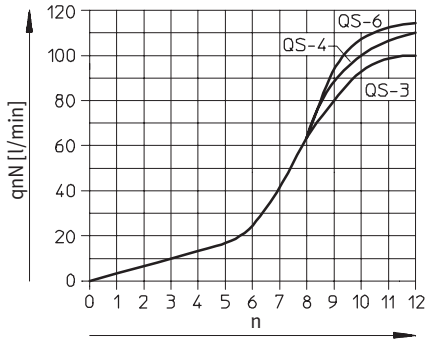

**Normaldurchfluss q_n bei 6 bar \rightarrow 0 bar
in Abhängigkeit der Spindelumdrehungen n
Einschraubgewinde M5**

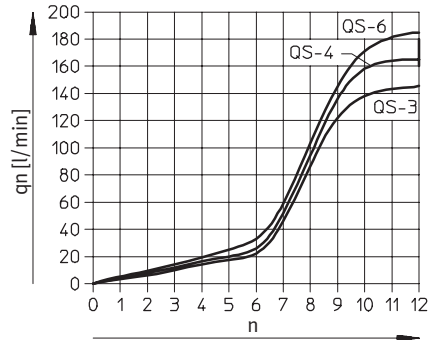

Einschraubgewinde $G\frac{1}{8}$

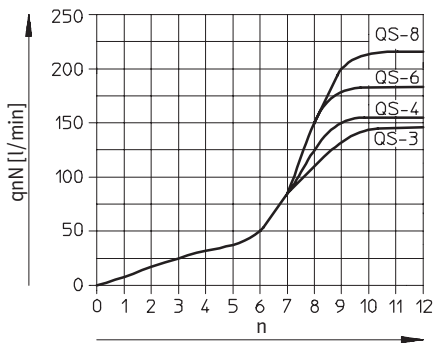

Einschraubgewinde $G\frac{1}{8}$

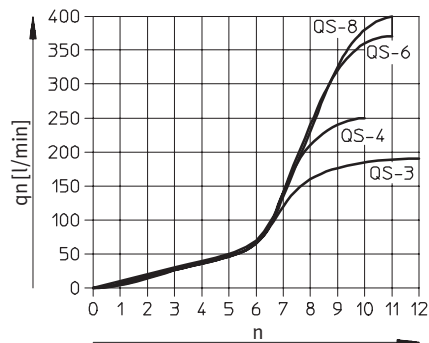

Einschraubgewinde $G\frac{1}{8}$ mit Durchfluss MF

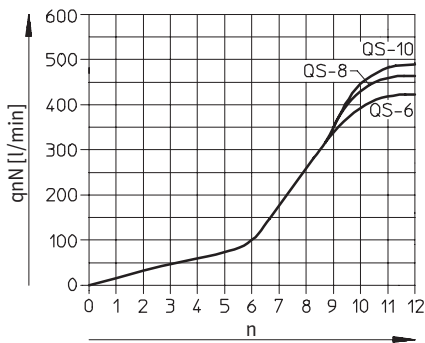

Einschraubgewinde $G\frac{1}{8}$ mit Durchfluß MF

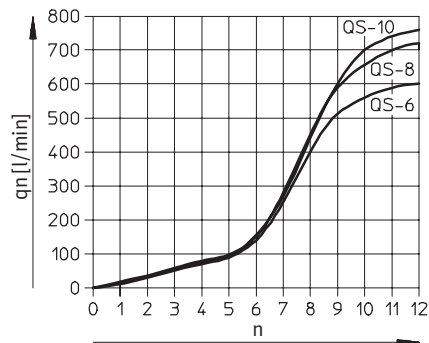

Einschraubgewinde $G\frac{1}{4}$

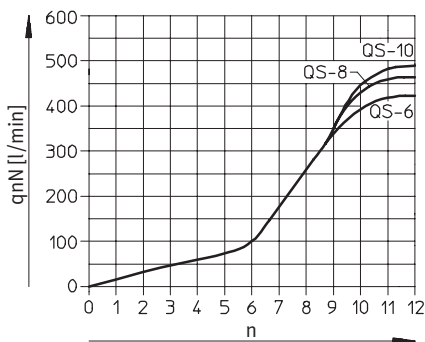

Einschraubgewinde $G\frac{1}{4}$

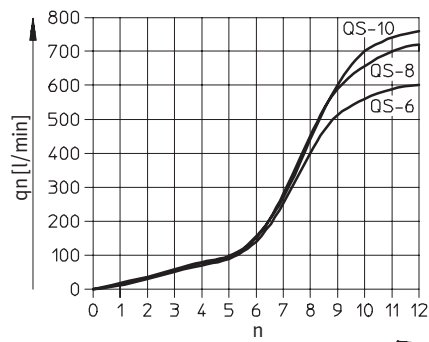

Drossel-Rückschlag- und Drosselventile

Datenblatt – Standard-Drossel mit QS-Steckanschluss, Baureihe D

FESTO

Normalnenndurchfluss q_{nN} [l/min] bei 6 bar \rightarrow 5 bar in Abhängigkeit der Spindelumdrehungen n

Einschraubgewinde $G\frac{3}{8}$

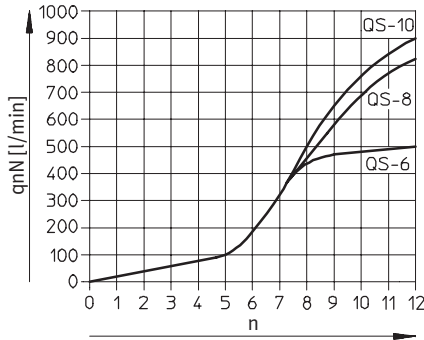

Normaldurchfluss q_n bei 6 bar \rightarrow 0 bar in Abhängigkeit der Spindelumdrehungen n

Einschraubgewinde $G\frac{3}{8}$

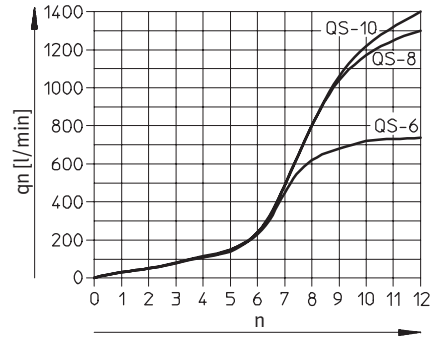

Einschraubgewinde $G\frac{1}{2}$

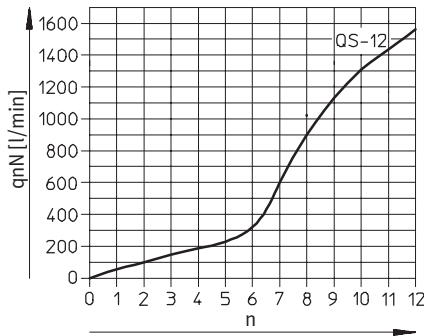

Einschraubgewinde $G\frac{1}{2}$

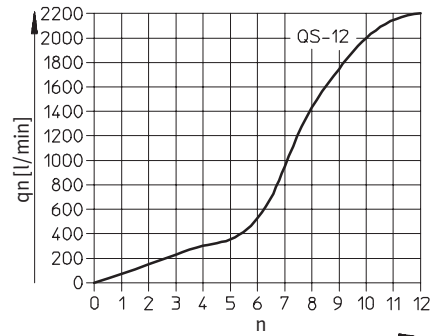

Werkstoffe

Funktionsschnitt

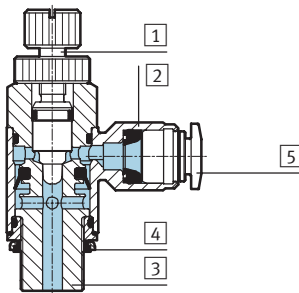

Stromventil

1	Regulierschraube	Edelstahl
2	Schwenkanschluss	Zink-Druckguss
3	Einschraubzapfen	Alu-Knetlegierung (M5: Messing vernickelt)
4	Dichtung	Nitrilkautschuk
5	Lösering	Polyacetal
	Werkstoffhinweis	Kupfer-, PTFE- und silikonfrei

Drossel-Rückschlag- und Drosselventile

Datenblatt – Standard-Drossel mit QS-Steckanschluss, Baureihe D

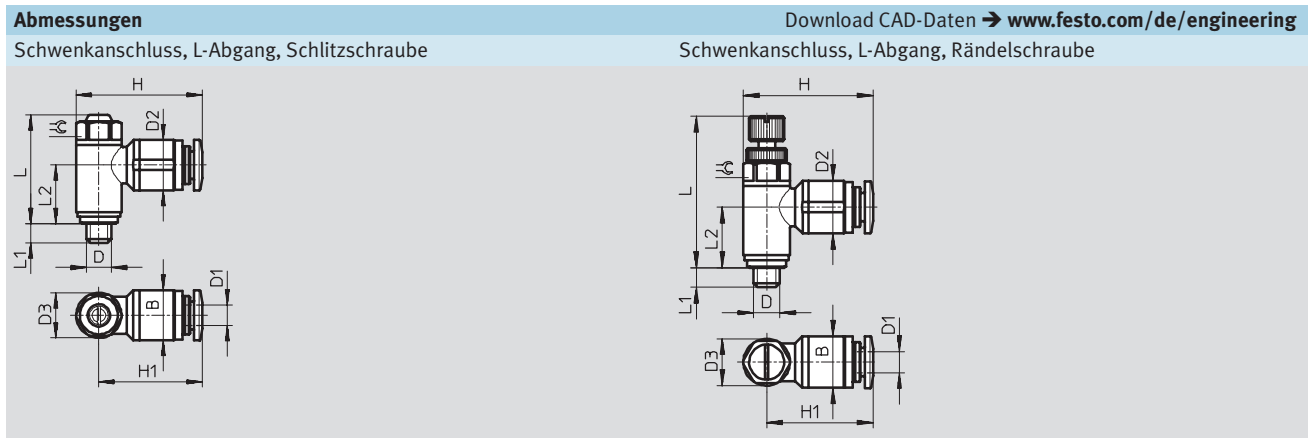

Einschraubgewinde D	Schlauch-Außen-Ø D1	B	D2 Ø	D3 Ø	H	H1	L max.	L1	L2	⊕
Schwenkanschluss L-Abgang, Schlitzschraube										
M5	3	8,9	8,2 +0,15	8,9 ±0,07	22,4	18	21,4	3,7 +0,17/-0,25	11,65	8
	4	9,9	10,0 ±0,2		24,7	20,3			11,65	
	6	12	12,0 ±0,2		26,5	22			10,65	
G ¹ / ₈	3	13,8	10,2 ±0,2	13,8 ±0,07	31,9	25	26,9	5,1 +0,17/-0,25	14,4	12
	4		12,5 ±0,2		29,4	22,5			13,7	
	6		14,5 ±0,2		32,6	25,7			17,2	
	8		12,5 ±0,2		35,6	28,7				
G ¹ / ₈ (MF)	6	17,8	12,5 ±0,2	17,8 ±0,15	36,6	27,7	31,5	5,9 +0,17/-0,25	16,1	15
	8		14,5 ±0,2		39,6	30,7				
G ¹ / ₄	6	17,8	12,5 ±0,2	17,8 ±0,15	36,6	27,7	31,5	5,9 +0,17/-0,25	16,1	15
	8		14,5 ±0,2		30,7	30,7				
	10		17,5 ±0,2		42,0	33,1				
G ³ / ₈	6	22,4	12,5 ±0,2	22,4 ±0,15	39,8	28,6	36,0	6,95 +0,15/-0,3	20,3	19
	8		14,5 ±0,2		44,1	32,9			19,3	
	10		17,5 ±0,2		46,7	35,5				
G ¹ / ₂	12	27,8	20,5 ±0,15	27,8 ±0,15	55,3	41,4	42,3	8,15 +0,15/-0,3	23,0	24
Schwenkanschluss L-Abgang, Rändelschraube										
M5	3	8,9	8,2 +0,15	8,9 ±0,07	22,4	18	31,3	3,7 +0,17/-0,25	11,65	8
	4	9,9	10,0 ±0,2		24,7	20,3			11,65	
	6	12	12,0 ±0,2		26,5	22			10,65	
G ¹ / ₈	3	13,8	10,2 ±0,2	13,8 ±0,07	31,9	25	40,4	5,1 +0,17/-0,25	14,4	12
	4		10,2 ±0,2		29,4	22,5			14,4	
	6		12,5 ±0,2		32,6	25,7			13,7	
G ¹ / ₈ (MF)	6	13,8	12,5 ±0,2	17,8 ±0,15	36,6	27,7	48	5,1 +0,17/-0,25	17,2	15
	8		14,5 ±0,2		39,6	30,7				
G ¹ / ₄	6	17,8	12,5 ±0,2	17,8 ±0,15	36,6	27,7	48,3	5,9 +0,17/-0,25	16,1	15
	8		14,5 ±0,2		30,7	30,7				
	10		17,5 ±0,2		42,0	33,1				
G ³ / ₈	6	22,4	12,5 ±0,2	22,4 ±0,15	39,8	28,6	55,3	6,95 +0,15/-0,3	20,3	19
	8		14,5 ±0,2		44,1	32,9			19,3	
	10		17,5 ±0,2		46,7	35,5				
G ¹ / ₂	12	27,8	20,5 ±0,15	27,8 ±0,15	55,3	41,4	65,7	8,15 +0,15/-0,3	23,0	24

Sperr-/Druck-/Stromventile
Drossel-Rückschlag- und Drosselventile

5.6

Drossel-Rückschlag- und Drosselventile

Datenblatt – Standard-Drossel mit QS-Steckanschluss, Baureihe D



Abmessungen

Download CAD-Daten → www.festo.com/de/engineering

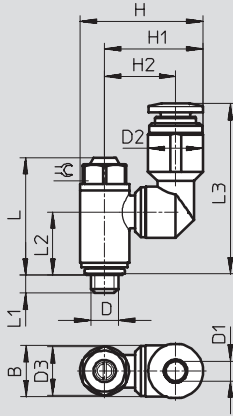

Schwenkanschluss, Abgang parallel und drehbar, Schlitzschraube



Einschraub- gewinde D	Schlauch- Außen-Ø D1	B	D2 Ø +0,15/-0,1	D3 Ø	H	H1	H2	L	L1	L2	L3	⊕
M5	3	8,9	8,2	8,9 ±0,07	20,7	16,25	12,15	21,4	3,6	11,5	29,6	8
	4	9,9	10		22,4	17,95	12,95	21,4	3,6	11,5	31,3	8
	6	12	12,2		24,7	20,25	14,15	21,4	3,6	11,5	33	8
G $\frac{1}{8}$	3	13,8	10,2	13,8 ±0,07	27,6	20,7	15,6	26,9	4,9	14,1	37	12
	4		10,2		27,6	20,7	15,6	26,9	4,9	14,1	34,5	12
	6		12,2		29,6	22,7	16,6	26,9	4,9	14,1	36,7	12
	8		14,2		31,6	24,7	17,6	26,9	4,9	14,1	38,9	12
G $\frac{1}{4}$	6	17,8	12,2	17,8 ±0,15	33,6	24,7	18,6	31,5	5,7	17,5	40,1	15
	8		14,2		35,6	26,7	19,6	31,5	5,7	17,5	42,3	15
	10		17,5		38,9	30	21,25	31,5	5,7	17,5	44,3	15

Drossel-Rückschlag- und Drosselventile

Datenblatt – Standard-Drossel mit QS-Steckanschluss, Baureihe D

Bestellangaben						
Bauform	Einschraubgewinde	für Schlauch-Außen-Ø[mm]	Durchfluss	Abluft-Drossel-Rückschlagfunktion		Zuluft-Drossel-Rückschlagfunktion
				Teile-Nr.	Typ	Teile-Nr. Typ
Schwenkanschluss, L-Abgang, Schlitzschraube						
	M5	3	LF	193 137	GRLA-M5-QS-3-D	193 153 GRLZ-M5-QS-3-D
		4	LF	193 138	GRLA-M5-QS-4-D	193 154 GRLZ-M5-QS-4-D
		6	LF	193 139	GRLA-M5-QS-6-D	193 155 GRLZ-M5-QS-6-D
	G1/8	3	LF	193 142	GRLA-1/8-QS-3-D	193 156 GRLZ-1/8-QS-3-D
		4	LF	193 143	GRLA-1/8-QS-4-D	193 157 GRLZ-1/8-QS-4-D
		6	LF	193 144	GRLA-1/8-QS-6-D	193 158 GRLZ-1/8-QS-6-D
		6	MF	537 075	GRLA-1/8-QS-6-MF-D	–
		8	LF	193 145	GRLA-1/8-QS-8-D	193 159 GRLZ-1/8-QS-8-D
		8	MF	537 076	GRLA-1/8-QS-8-MF-D	–
	G1/4	6	LF	193 146	GRLA-1/4-QS-6-D	–
		8	LF	193 147	GRLA-1/4-QS-8-D	–
		10	LF	193 148	GRLA-1/4-QS-10-D	–
	G3/8	6	LF	193 149	GRLA-3/8-QS-6-D	–
		8	LF	193 150	GRLA-3/8-QS-8-D	–
		10	LF	193 151	GRLA-3/8-QS-10-D	–
G1/2	12	LF	193 152	GRLA-1/2-QS-12-D	–	
Schwenkanschluss, L-Abgang, Rändelschraube						
	M5	3	LF	197 576	GRLA-M5-QS-3-RS-D	–
		4	LF	197 577	GRLA-M5-QS-4-RS-D	–
		6	LF	197 578	GRLA-M5-QS-6-RS-D	–
	G1/8	3	LF	197 579	GRLA-1/8-QS-3-RS-D	–
		4	LF	197 580	GRLA-1/8-QS-4-RS-D	–
		6	LF	197 581	GRLA-1/8-QS-6-RS-D	–
		6	MF	537 072	GRLA-1/8-QS-6-RS-MF-D	–
		8	LF	534 337	GRLA-1/8-QS-8-RS-D	–
		8	MF	537 073	GRLA-1/8-QS-8-RS-MF-D	–
	G1/4	6	LF	534 338	GRLA-1/4-QS-6-RS-D	–
		8	LF	534 339	GRLA-1/4-QS-8-RS-D	–
		10	LF	534 340	GRLA-1/4-QS-10-RS-D	–
	G3/8	6	LF	534 341	GRLA-3/8-QS-6-RS-D	–
		8	LF	534 342	GRLA-3/8-QS-8-RS-D	–
		10	LF	534 343	GRLA-3/8-QS-10-RS-D	–
G1/2	12	LF	534 344	GRLA-3/8-QS-12-RS-D	–	
Schwenkanschluss, Abgang parallel und drehbar, Schlitzschraube						
	M5	3	LF	195 806	GRXA-M5-QS-3-D	–
		4	LF	195 807	GRXA-M5-QS-4-D	–
		6	LF	195 808	GRXA-M5-QS-6-D	–
	G1/8	3	LF	195 809	GRXA-1/8-QS-3-D	–
		4	LF	195 810	GRXA-1/8-QS-4-D	–
		6	LF	195 811	GRXA-1/8-QS-6-D	–
		8	LF	195 812	GRXA-1/8-QS-8-D	–
	G1/4	6	LF	195 813	GRXA-1/4-QS-6-D	–
		8	LF	195 814	GRXA-1/4-QS-8-D	–
	10	LF	195 815	GRXA-1/4-QS-10-D	–	

Drossel-Rückschlag- und Drosselventile

Datenblatt – Standard-Drossel mit QS-Steckanschluss, Baureihe DF

Funktion

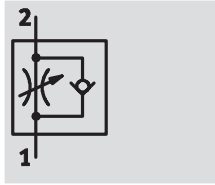

Drossel-Rückschlagventil
GRLA-F

Baureihe DF:

- QS-Steckanschluss
- Schwenkanschluss im eingebauten Zustand 360° drehbar
- Einstellung mit Schlitzschraube
- Oberflächen verchromt und vernickelt
- Temperaturbereiche
0 ... +150°C



GRLA-F...QS-...-D

Allgemeine Technische Daten		
Einschraubgewinde	G1/8	G1/4
Ventilfunktion	Abluft-Drossel-Rückschlagfunktion	
Einstell-Element	Schlitzschraube	
Betätigungsart	manuell	
Befestigungsart	einschraubbar	
Einbaulage	beliebig	
Besondere Eigenschaften	Im eingebauten Zustand beliebig um die Einschraubachse drehbar	
Max. Anziehdrehmoment [Nm]	5,5	11

Betriebs- und Umweltbedingungen		
Einschraubgewinde	G1/8	G1/4
Betriebsmedium	Gefilterte Druckluft, geölt oder ungeölt, Filterfeinheit 40 µm	
Betriebsdruck [bar]	0,2 ... 10	
Lagertemperatur [°C]	-10 ... +150	
Umgebungstemperatur [°C]	0 ... +150	
Mediumstemperatur [°C]	0 ... +150	
Korrosionsbeständigkeitsklasse KBK	3 ¹⁾	

¹⁾ Korrosionsbeständigkeitsklasse 3 nach Festo Norm 940 070
Bauteile mit starker Korrosionsbeanspruchung. Außenliegende sichtbare Teile im direkten Kontakt zur umgebenden industriellen Atmosphäre bzw. Medien, wie Lösungsmittel und Reiniger, mit vorrangig funktioneller Anforderung an die Oberfläche.

Gewichte [g]					
Einschraubgewinde/QS-Steckanschluss	G1/8/4	G1/8/6	G1/8/8	G1/4/6	G1/4/8
GRLA-F	25	25	25	37	37

Drossel-Rückschlag- und Drosselventile

Datenblatt – Standard-Drossel mit QS-Steckanschluss, Baureihe DF

Normalnenndurchfluss q_n [l/min] bei 6 bar → 5 bar				
Einschraubgewinde		G $\frac{1}{8}$		G $\frac{1}{4}$
Abluft-Drossel-Rückschlagfunktion				
GRLA-F... -D	QS-4	D ¹⁾	0 ... 180	–
		R ²⁾	103 ... 188	–
	QS-6	D	0 ... 255	0 ... 430
		R	111 ... 280	384 ... 478
	QS-8	D	0 ... 275	0 ... 530
		R	132 ... 307	402 ... 578

- 1) D: Drosselrichtung
- 2) R: Rückschlagrichtung

Normaldurchfluss q_n [l/min] bei 6 bar → 0 bar				
Einschraubgewinde		G $\frac{1}{8}$		G $\frac{1}{4}$
Abluft-Drossel-Rückschlagfunktion				
GRLA-F... -D	QS-4	D ¹⁾	–	–
		R ²⁾	245 ... 300	–
	QS-6	D	–	–
		R	294 ... 410	627 ... 726
	QS-8	D	–	–
		R	307 ... 425	664 ... 833

- 1) D: Drosselrichtung
- 2) R: Rückschlagrichtung

Normalnenndurchfluss q_n bei 6 bar → 5 bar in Abhängigkeit der Spindelumdrehungen n	
Einschraubgewinde G $\frac{1}{8}$	Einschraubgewinde G $\frac{1}{4}$

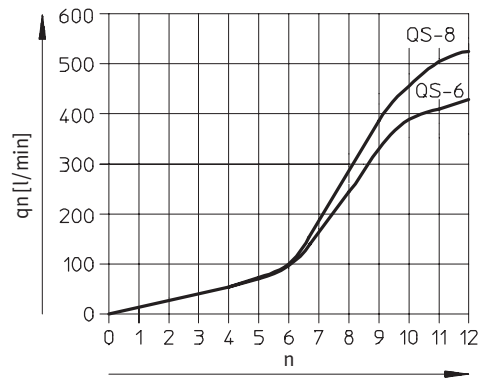
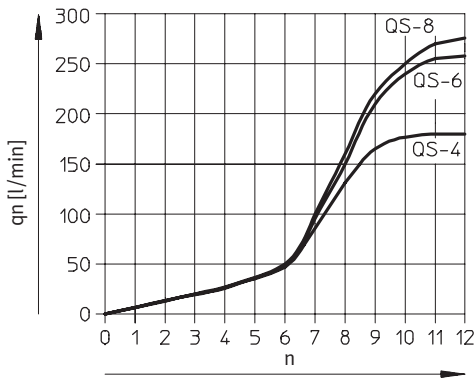

Werkstoffe	
Funktionsschnitt	

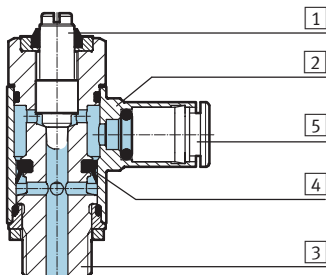

Drossel-Rückschlagventil		
1	Regulierschraube	hochlegierter Stahl rostfrei
2	Schwenkanschluss	Messing verchromt und vernickelt
3	Hohlschraube	Alu-Knetlegierung
4	Dichtung	Flourkautschuk
5	Lösering	Messing verchromt und vernickelt
–		Kupfer- und PTFE-frei

Drossel-Rückschlag- und Drosselventile

Datenblatt – Standard-Drossel mit QS-Steckanschluss, Baureihe DF

Abmessungen

Download CAD-Daten → www.festo.com/de/engineering

Schwenkanschluss, L-Abgang, Schlitzschraube

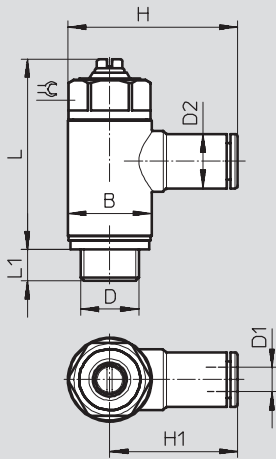

Einschraubgewinde D	Schlauch-Außen-Ø D1	D2 Ø	B	H	H1	L max.	L1	⊕
G ¹ / ₈	4	9	13,8	28,0	21,1	31,6	5,2	12
	6	11		31,0	24,1			
	8	13		31,9	25,0			
G ¹ / ₄	6	11	17,8	35,1	26,2	34,9	5,9	15
	8	13		35,9	27,0			

Bestellangaben

Bauform	Einschraubgewinde	für Schlauch-Außen-Ø [mm]	Abluft-Drossel-Rückschlagfunktion Teile-Nr. Typ
Schwenkanschluss, L-Abgang, Schlitzschraube			
	G ¹ / ₈	4	195 597 GRLA-F- ¹ / ₈ -QS-4-D
		6	195 598 GRLA-F- ¹ / ₈ -QS-6-D
		8	195 599 GRLA-F- ¹ / ₈ -QS-8-D
	G ¹ / ₄	6	195 600 GRLA-F- ¹ / ₄ -QS-6-D
		8	195 601 GRLA-F- ¹ / ₄ -QS-8-D

Drossel-Rückschlag- und Drosselventile

Datenblatt – Standard-Drossel mit QS-Steckanschluss, Baureihe B

FESTO

Funktion

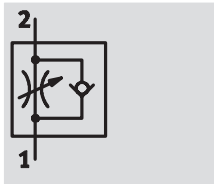

Abluft-Drossel-Rückschlag
GRLA

Baureihe B:

- High Flow: Präzise Einstellung für hohe Geschwindigkeit
- QS-Steckanschluss
- Schwenkanschluss im eingebauten Zustand 360° drehbar
- Einstellung mit Rändelschraube



GRLA-...-QS-...-RS-B

Allgemeine Technische Daten			
Einschraubgewinde	G1/8	G1/4	G3/8
Ventilfunktion	Abluft-Drossel-Rückschlagfunktion		
Einstell-Element	Rändelschraube		
Befestigungsart	einschraubbar		
Einbaulage	beliebig		
Besondere Eigenschaften	Im eingebauten Zustand beliebig um die Einschraubachse drehbar		
Max. Anziehdrehmoment [Nm]	4	11	40
Zulässiges Betätigungsmoment der Regulierschraube [Nm]	0,4		

Betriebs- und Umweltbedingungen			
Einschraubgewinde	G1/8	G1/4	G3/8
Betriebsmedium	Gefilterte Druckluft, geölt oder ungeölt, Filterfeinheit 40 µm		
Betriebsdruck [bar]	0,2 ... 10		
Umgebungstemperatur [°C]	-10 ... +60		
Mediumstemperatur [°C]	-10 ... +60		

Gewichte [g]			
Einschraubgewinde	G1/8	G1/4	G3/8
GRLA	25	30	40

Drossel-Rückschlag- und Drosselventile

Datenblatt – Standard-Drossel mit QS-Steckanschluss, Baureihe B

FESTO

Normalnenndurchfluss q_{nN} [l/min] bei 6 bar \rightarrow 5 bar					
Einschraubgewinde		G $\frac{1}{8}$	G $\frac{1}{4}$	G $\frac{3}{8}$	
Abluft-Drossel-Rückschlagfunktion					
GRLA	QS-6	D ¹⁾	0 ... 520	0 ... 520	0 ... 530
		R ²⁾	400 ... 550	400 ... 550	400 ... 550
	QS-8	D	0 ... 650	0 ... 650	0 ... 650
		R	600 ... 750	600 ... 750	600 ... 750

- 1) D: Drosselrichtung
2) R: Rückschlagrichtung

Normaldurchfluss q_n [l/min] bei 6 bar \rightarrow 0 bar					
Einschraubgewinde		G $\frac{1}{8}$	G $\frac{1}{4}$	G $\frac{3}{8}$	
Abluft-Drossel-Rückschlagfunktion					
GRLA	QS-6	D ¹⁾	0 ... 720	0 ... 740	0 ... 740
		R ²⁾	600 ... 750	620 ... 760	620 ... 760
	QS-8	D	0 ... 1 080	0 ... 1 130	0 ... 1 130
		R	800 ... 1 250	900 ... 1 260	900 ... 1 260

- 1) D: Drosselrichtung
2) R: Rückschlagrichtung

Normalnenndurchfluss q_{nN} bei 6 bar \rightarrow 5 bar in Abhängigkeit der Spindelumdrehungen n	
Einschraubgewinde G $\frac{1}{8}$, G $\frac{1}{4}$, G $\frac{3}{8}$	

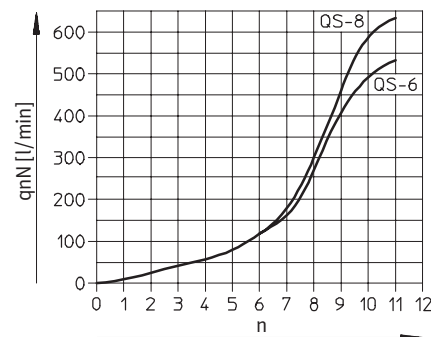

Normaldurchfluss q_n bei 6 bar \rightarrow 0 bar in Abhängigkeit der Spindelumdrehungen n	
Einschraubgewinde G $\frac{1}{8}$, G $\frac{1}{4}$, G $\frac{3}{8}$	

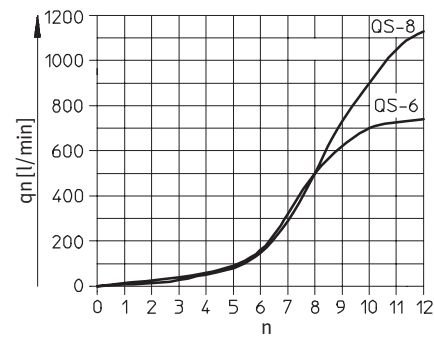

Werkstoffe

Funktionsschnitt

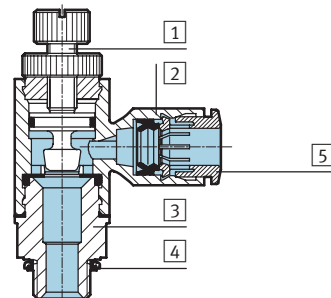

Stromventil	
1	Regulierschraube Messing
2	Schwenkanschluss Polybutylenterephthalat-verstärkt
3	Einschraubzapfen Alu-Knetlegierung
4	Dichtung Nitrilkautschuk
5	Löseering Polyacetal

Drossel-Rückschlag- und Drosselventile

Datenblatt – Standard-Drossel mit QS-Steckanschluss, Baureihe B

Abmessungen Download CAD-Daten → www.festo.com/de/engineering

Schwenkanschluss, L-Abgang, Rändelschraube

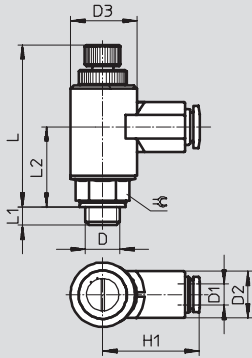

Einschraubgewinde D	Schlauch-Außen-Ø D1	D2 Ø	D3 Ø -0,1	H1	L max.	L1	L2	⌀
G1/8	6	13	17,9	27,2	53	4,7	22,8	13
	8	17		35,4				
G1/4	6	13	17,9	27,2	53,6	5,8	22,3	17
	8	17		35,4				
G3/8	6	13	17,9	27,2	54,6	6	23,1	19
	8	17		35,4				

Bestellangaben

Bauform	Einschraubgewinde	für Schlauch-Außen-Ø [mm]	Abluft-Drossel-Rückschlagfunktion
			Teile-Nr. Typ
Schwenkanschluss, L-Abgang, Rändelschraube			
	G1/8	6	162 965 GRLA-1/8-QS-6-RS-B
		8	162 966 GRLA-1/8-QS-8-RS-B
	G1/4	6	162 967 GRLA-1/4-QS-6-RS-B
		8	162 968 GRLA-1/4-QS-8-RS-B
	G3/8	6	162 969 GRLA-3/8-QS-6-RS-B
		8	162 970 GRLA-3/8-QS-8-RS-B

Sperr-/Druck-/Stromventile
Drossel-Rückschlag- und Drosselventile

Drossel-Rückschlag- und Drosselventile

Datenblatt – Standard-Drossel mit QS-Steckanschluss, Baureihe B, Gebindegröße 20 Stück



Funktion

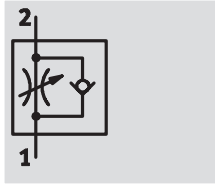

Abluft-Drossel-Rückschlag
GRLA

Baureihe B:

- High Flow: Präzise Einstellung für hohe Geschwindigkeit
- QS-Steckanschluss
- Schwenkanschluss im eingebauten Zustand 360° drehbar
- Einstellung mit Schlitzschraube
- Gebindegröße 20 Stück



GRLA-...-QS-...-B-20

Allgemeine Technische Daten		
Einschraubgewinde	G $\frac{1}{8}$	G $\frac{1}{4}$
Ventilfunktion	Abluft-Drossel-Rückschlagfunktion	
Einstell-Element	Schlitzschraube	
Befestigungsart	einschraubbar	
Einbaulage	beliebig	
Besondere Eigenschaften	Im eingebauten Zustand beliebig um die Einschraubachse drehbar	
Max. Anziehdrehmoment [Nm]	4	11
Zulässiges Betätigungsmoment der Regulierschraube [Nm]	0,4	

Betriebs- und Umweltbedingungen		
Einschraubgewinde	G $\frac{1}{8}$	G $\frac{1}{4}$
Betriebsmedium	Gefilterte Druckluft, geölt oder ungeölt, Filterfeinheit 40 μ m	
Betriebsdruck [bar]	0,2 ... 10	
Lagertemperatur [°C]	-10 ... +40	
Umgebungstemperatur [°C]	-10 ... +60	
Mediumtemperatur [°C]	-10 ... +60	

Drossel-Rückschlag- und Drosselventile

Datenblatt – Standard-Drossel mit QS-Steckanschluss, Baureihe B, Gebindegröße 20Stück

Normalnennendurchfluss qnN [l/min] bei 6 bar → 5 bar				
Einschraubgewinde		G1/8	G1/4	
Abluft-Drossel-Rückschlagfunktion				
GRLA	QS-6	D ¹⁾	0 ... 520	–
		R ²⁾	400 ... 550	–
	QS-8	D	0 ... 650	0 ... 650
		R	600 ... 750	600 ... 750

- 1) D: Drosselrichtung
- 2) R: Rückschlagrichtung

Normaldurchfluss qn [l/min] bei 6 bar → 0 bar				
Einschraubgewinde		G1/8	G1/4	
Abluft-Drossel-Rückschlagfunktion				
GRLA	QS-6	D ¹⁾	0 ... 720	–
		R ²⁾	600 ... 750	–
	QS-8	D	0 ... 1 080	0 ... 1 130
		R	800 ... 1 250	900 ... 1 260

- 1) D: Drosselrichtung
- 2) R: Rückschlagrichtung

Normalnennendurchfluss qnN bei 6 bar → 5 bar in Abhängigkeit der Spindelumdrehungen n
Einschraubgewinde G1/8, G1/4

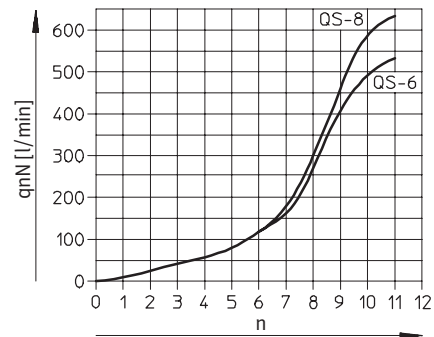

Normaldurchfluss qn bei 6 bar → 0 bar in Abhängigkeit der Spindelumdrehungen n
Einschraubgewinde G1/8, G1/4

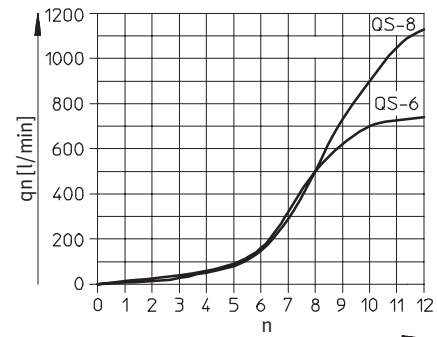

Werkstoffe

Funktionsschnitt

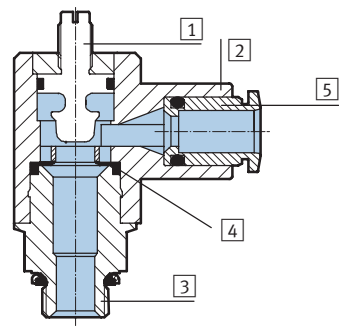

Stromventil	
1	Regulierschraube Messing
2	Schwenkanschluss Polybutylenterephthalat-verstärkt
3	Einschraubzapfen Alu-Knetlegierung
4	Dichtung Nitrilkautschuk
5	Lösering Polyacetal

Drossel-Rückschlag- und Drosselventile

Datenblatt – Standard-Drossel mit QS-Steckanschluss, Baureihe B, Gebindegröße 20 Stück



Abmessungen Download CAD-Daten → www.festo.com/de/engineering

Schwenkanschluss, L-Abgang, Schlitzschraube

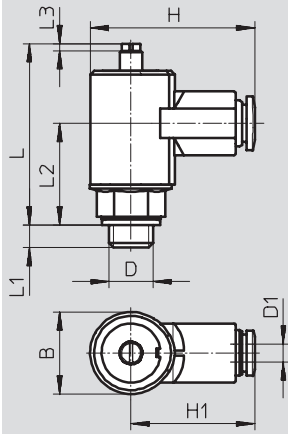

Einschraubgewinde D	Schlauch-Außen-Ø D1	B Ø -0,1	H	H1	L max.	L1	L2
G $\frac{1}{8}$	6	17,9	36,2	27,2	40,1	4,7	22,8
	8		44,4	35,4			
G $\frac{1}{4}$	8				39,6	5,8	22,8

Bestellangaben Gebindegröße 20 Stück

Bauform	Einschraubgewinde	für Schlauch-Außen-Ø [mm]	Abluft-Drossel-Rückschlagfunktion Teile-Nr. Typ
Schwenkanschluss, L-Abgang, Schlitzschraube			
	G $\frac{1}{8}$	6	540 358 GRLA- $\frac{1}{8}$ -QS-6-B-20
		8	540 359 GRLA- $\frac{1}{8}$ -QS-8-B-20
	G $\frac{1}{4}$	8	540 360 GRLA- $\frac{1}{4}$ -QS-8-B-20

Sperr-/Druck-/Stromventile
Drossel-Rückschlag- und Drosselventile

5.6

Drossel-Rückschlag- und Drosselventile

Datenblatt – Mini-Drossel mit QS-Steckanschluss

Funktion

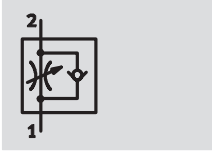

Abluft-Drossel-Rückschlag
GRLA/GRGA



Drossel beidseitig wirkend
GRLO/GRGO

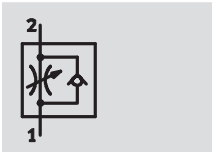

Zuluft-Drossel-Rückschlag
GRLZ/GRGZ

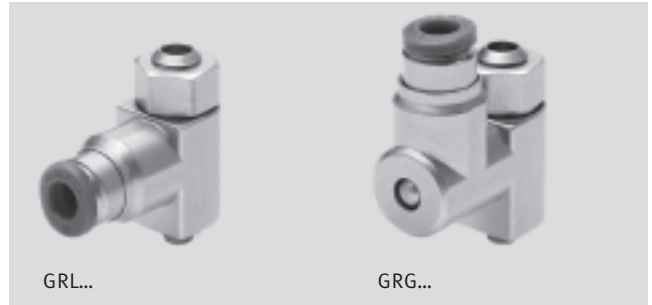

- Low Flow: Präzise Einstellung für niedrige Geschwindigkeit
- QS-Steckanschluss
- Einstellung mit Schlitzschraube

- Varianten:
- Schwenkanschluss L-Abgang
 - Schwenkanschluss Abgang parallel

Allgemeine Technische Daten			
Einschraubgewinde	M3	M5	
Ventilfunktion	GRLA/GRGA	Abluft-Drossel-Rückschlagfunktion	
	GRLZ/GRGZ	Zuluft-Drossel-Rückschlagfunktion	
	GRLO/GRGO	Drosselfunktion	
Einstell-Element	Schlitzschraube		
Befestigungsart	einschraubbar		
Einbaulage	beliebig		
Max. Anziehdrehmoment	[Nm]	0,3	1,5

Betriebs- und Umweltbedingungen		
Einschraubgewinde	M3	M5
Betriebsmedium	Gefilterte Druckluft, geölt oder ungeölt, Filterfeinheit 40 µm	
Betriebsdruck	GRL.../GRG... [bar]	0,2 ... 10
	GRLO/GRGO [bar]	0 ... 10
Umgebungstemperatur	[°C]	-10 ... +60
Mediumtemperatur	[°C]	-10 ... +60

Gewichte [g]			
Einschraubgewinde	M3	M5	
	GRL...	7	9
	GRG...	14	14

Drossel-Rückschlag- und Drosselventile

Datenblatt – Mini-Drossel mit QS-Steckanschluss



Normalnenndurchfluss qnN [l/min] bei 6 bar → 5 bar				
Einschraubgewinde		M3		M5
Abluft-Drossel-Rückschlagfunktion				
GRLA/GRGA	QS-3	D ¹⁾	0 ... 41	0 ... 40
		R ²⁾	27 ... 50	46 ... 70
	QS-4	D	–	0 ... 40
		R	–	50 ... 75
Zuluft-Drossel-Rückschlagfunktion				
GRLZ/GRGZ	QS-3	D	0 ... 41	0 ... 48
		R	27 ... 44	36 ... 52
	QS-4	D	–	0 ... 48
		R	–	40 ... 65
Drosselfunktion, beidseitig wirkend				
GRLO/GRGO	QS-3	D	0 ... 18	0 ... 40
		R	0 ... 41	0 ... 48
	QS-4	D	–	0 ... 40
		R	–	0 ... 48

- 1) D: Drosselrichtung
2) R: Rückschlagrichtung

Normaldurchfluss qn [l/min] bei 6 bar → 0 bar				
Einschraubgewinde		M3		M5
Abluft-Drossel-Rückschlagfunktion				
GRLA/GRGA	QS-3	D ¹⁾	0 ... 95	0 ... 95
		R ²⁾	75 ... 110	90 ... 130
	QS-4	D	–	0 ... 95
		R	–	95 ... 140
Zuluft-Drossel-Rückschlagfunktion				
GRLZ/GRGZ	QS-3	D	0 ... 95	0 ... 105
		R	75 ... 100	80 ... 110
	QS-4	D	–	0 ... 105
		R	–	85 ... 115
Drosselfunktion beidseitig wirkend				
GRLO/GRGO	QS-3	D	0 ... 50	0 ... 90
		R	0 ... 95	0 ... 105
	QS-4	D	–	0 ... 90
		R	–	0 ... 105

- 1) D: Drosselrichtung
2) R: Rückschlagrichtung

Drossel-Rückschlag- und Drosselventile

Datenblatt – Mini-Drossel mit QS-Steckanschluss

**Normalnennendurchfluss q_{nN} bei 6 bar \rightarrow 5 bar
in Abhängigkeit der Spindelumdrehungen n**

Einschraubgewinde M3

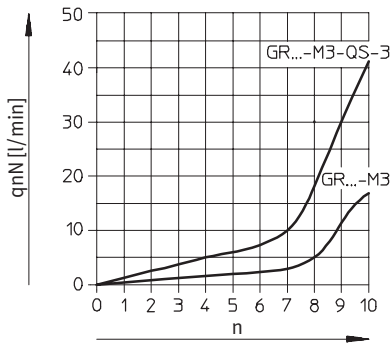

**Normaldurchfluss q_n bei 6 bar \rightarrow 0 bar
in Abhängigkeit der Spindelumdrehungen n**

Einschraubgewinde M3

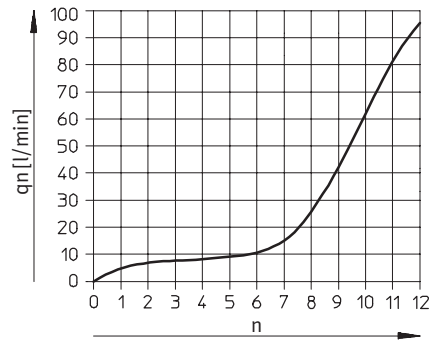

Einschraubgewinde M5

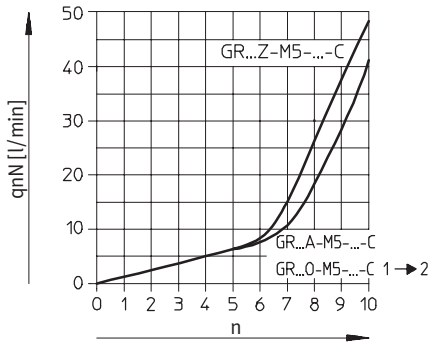

Einschraubgewinde M5

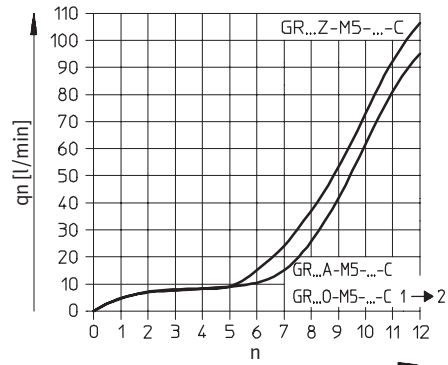

Drossel-Rückschlag- und Drosselventile

Datenblatt – Mini-Drossel mit QS-Steckanschluss



Werkstoffe

Funktionsschnitt

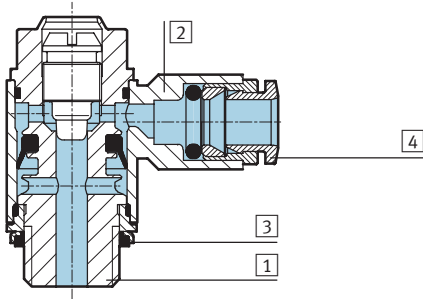

Stromventil

1	Einschraubzapfen	Messing
2	Schwenkanschluss	Zink-Druckguss
3	Dichtung	Polyamid
4	Lösering	Polyacetal

Abmessungen

Download CAD-Daten → www.festo.com/de/engineering

Schwenkanschluss, L-Abgang, Schlitzschraube

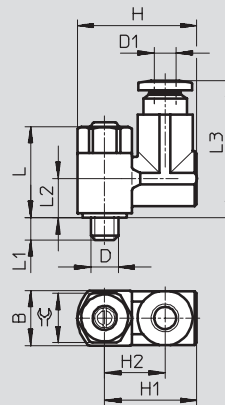
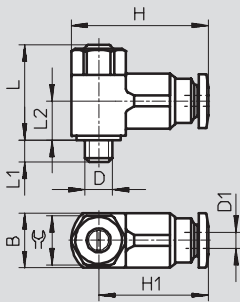

Schwenkanschluss, Abgang parallel, Schlitzschraube



Einschraubgewinde D	Schlauch-Außen-Ø D1	B -0,15	H	H1	H2	L	L1	L2	L3	≙
Schwenkanschluss, L-Abgang, Schlitzschraube										
M3	3	8	20	15,8	–	16,6	2,3 +0,15/-0,3	7	–	7
M5	3	9,8	22,4	18,4	–	17,7	3,1 +0,15/-0,35	7,3	–	7
	4	9,8	22,2	18,2	–	17,7	3,1 +0,15/-0,35	7,3	–	7
Schwenkanschluss, Abgang parallel, Schlitzschraube										
M3	3	8	18	14	9,25	16,6	2,3 +0,15/-0,3	7,5	22	7
M5	3	9,8	19,8	15,8	10	17,7	3,1 +0,15/-0,35	8,3	26,2	7
	4	9,8	19,8	15,8	10	17,7	3,1 +0,15/-0,35	8,3	25,7	7

Drossel-Rückschlag- und Drosselventile

Datenblatt – Mini-Drossel mit QS-Steckanschluss

Bestellangaben							
Bauform	Einschraubgewinde	für Schlauch-Außen-Ø [mm]	Abluft-Drossel-Rückschlagfunktion Teile-Nr. Typ		Zuluft-Drossel-Rückschlagfunktion Teile-Nr. Typ		Drosselfunktion beidseitig wirkend Teile-Nr. Typ
QS-Steckanschluss, L-Abgang, Schlitzschraube							
	M3	3	175 041	GRLA-M3-QS-3	175 043	GRLZ-M3-QS-3	175 042 GRLO-M3-QS-3
	M5	3	175 053	GRLA-M5-QS-3-LF-C	175 055	GRLZ-M5-QS-3-LF-C	175 054 GRLO-M5-QS-3-LF-C
		4	175 056	GRLA-M5-QS-4-LF-C	175 058	GRLZ-M5-QS-4-LF-C	175 057 GRLO-M5-QS-4-LF-C
QS-Steckanschluss, Abgang parallel, Schlitzschraube							
	M3	3	175 044	GRGA-M3-QS-3	175 046	GRGZ-M3-QS-3	175 045 GRGO-M3-QS-3
	M5	3	175 062	GRGA-M5-QS-3-LF-C	175 064	GRGZ-M5-QS-3-LF-C	175 063 GRGO-M5-QS-3-LF-C
		4	175 065	GRGA-M5-QS-4-LF-C	175 067	GRGZ-M5-QS-4-LF-C	175 066 GRGO-M5-QS-4-LF-C

Drossel-Rückschlag- und Drosselventile

Datenblatt – Standard-Drossel mit Innengewinde



Funktion

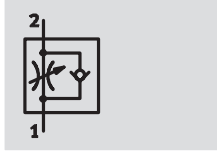

Abluft-Drossel-Rückschlag
GRLA



Drossel, beidseitig wirkend
GRLO

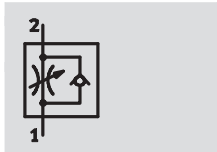

Zuluft-Drossel-Rückschlag
GRLZ

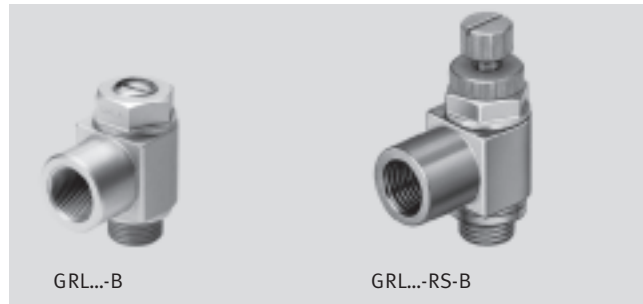

GRL...-B

GRL...-RS-B

- Mid Flow:
Präzise Einstellung für mittlere
Geschwindigkeit
- Einstellung mit Schlitzschraube
- Einstellung mit Rändelschraube

Allgemeine Technische Daten								
Einschraubgewinde		M5	G1/8	G1/4	G3/8	G1/2	G3/4	
Ventilfunktion	GRLA	Abluft-Drossel-Rückschlagfunktion						
	GRLZ	Zuluft-Drossel-Rückschlagfunktion						
	GRLO	Drosselfunktion						
Einstell-Element		Schlitz- oder Rändelschraube						
Befestigungsart		einschraubbar						
Einbaulage		beliebig						
Max. Anziehdrehmoment		[Nm]	1,5	6	11	20	40	60

Betriebs- und Umweltbedingungen							
Einschraubgewinde		M5	G1/8	G1/4	G3/8	G1/2	G3/4
Betriebsmedium		Gefilterte Druckluft, geölt oder ungeölt, Filterfeinheit 40 µm					
Betriebsdruck	GRLA/GRLZ	[bar]	0,2 ... 10	0,3 ... 10			
	GRLO	[bar]	0 ... 10	–			
Umgebungstemperatur		[°C]	–10 ... +60				
Mediumtemperatur		[°C]	–10 ... +60				

Gewichte [g]							
Einschraubgewinde		M5	G1/8	G1/4	G3/8	G1/2	G3/4
	GRL...-B	11	28	60	97	204	377
	GRL...-RS-B	12	30	59	–	–	–

Drossel-Rückschlag- und Drosselventile

Datenblatt – Standard-Drossel mit Innengewinde

Normalnenndurchfluss qnN [l/min] 6 bar → 5 bar							
Einschraubgewinde		M5	G1/8	G1/4	G3/8	G1/2	G3/4
Abluft-Drossel-Rückschlagfunktion							
GRLA	D ¹⁾	0 ... 95	0 ... 340	0 ... 610	0 ... 1 450	0 ... 2 100	0 ... 4 320
	R ²⁾	76 ... 95	260 ... 420	450 ... 820	970 ... 1 600	1 550 ... 2 200	3 220 ... 4 720
Zuluft-Drossel-Rückschlagfunktion							
GRLZ	D	0 ... 95	0 ... 340	0 ... 610	–	–	–
	R	76 ... 95	260 ... 420	450 ... 820	–	–	–
Drosselfunktion							
GRLO	D	0 ... 95	–	–	–	–	–

- 1) D: Drosselrichtung
- 2) R: Rückschlagrichtung

Drossel-Rückschlag- und Drosselventile

Datenblatt – Standard-Drossel mit Innengewinde

FESTO

Normalnenndurchfluss q_{nN} bei 6 bar \rightarrow 5 bar
in Abhängigkeit der Spindelumdrehungen n

Einschraubgewinde M5

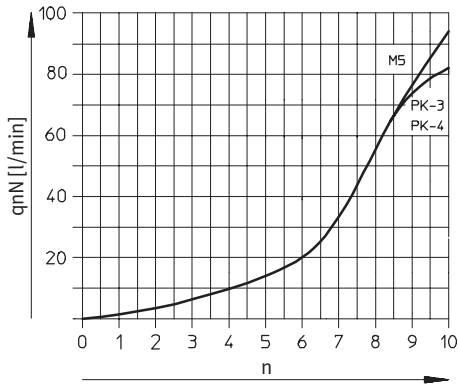

Normaldurchfluss q_n bei 6 bar \rightarrow 0 bar
in Abhängigkeit der Spindelumdrehungen n

Einschraubgewinde M5

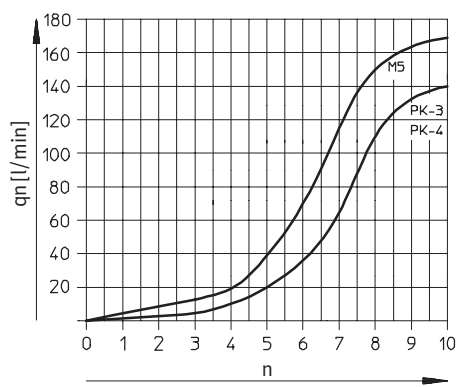

Einschraubgewinde G1/8

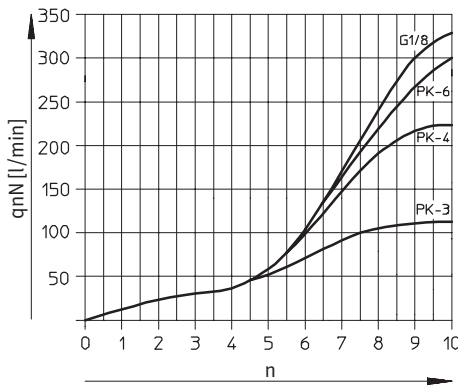

Einschraubgewinde G1/8

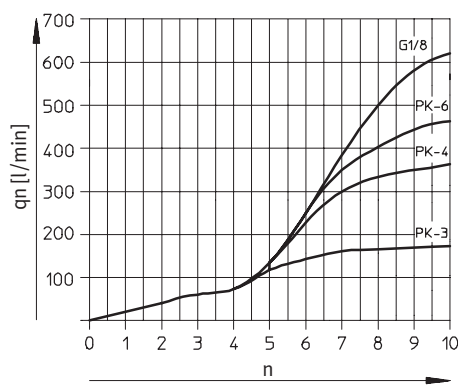

Einschraubgewinde G1/4

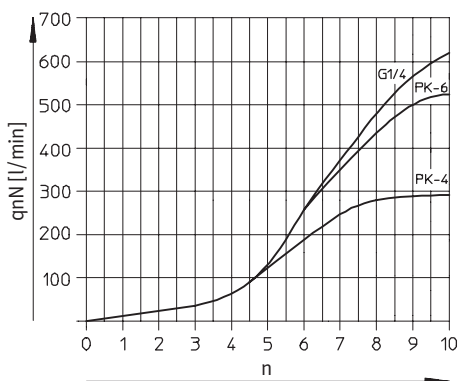

Einschraubgewinde G1/4

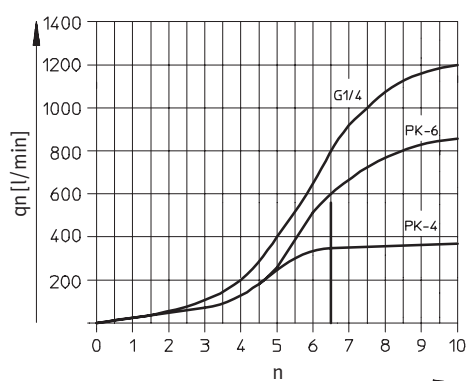

Drossel-Rückschlag- und Drosselventile

Datenblatt – Standard-Drossel mit Innengewinde

**Normalnenndurchfluss q_{nN} bei 6 bar \rightarrow 5 bar
in Abhängigkeit der Spindelumdrehungen n**
Einschraubgewinde $G3/8$

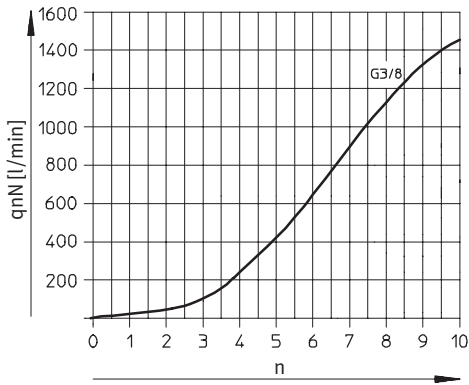

**Normaldurchfluss q_n bei 6 bar \rightarrow 0 bar
in Abhängigkeit der Spindelumdrehungen n**
Einschraubgewinde $G3/8$

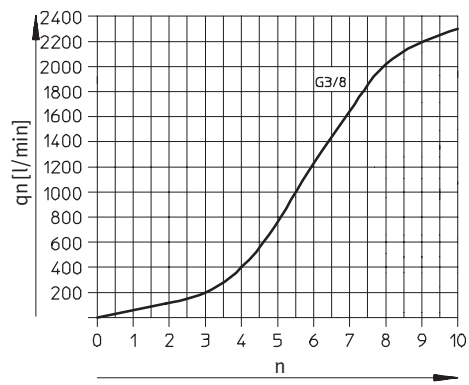

Einschraubgewinde $G1/2$

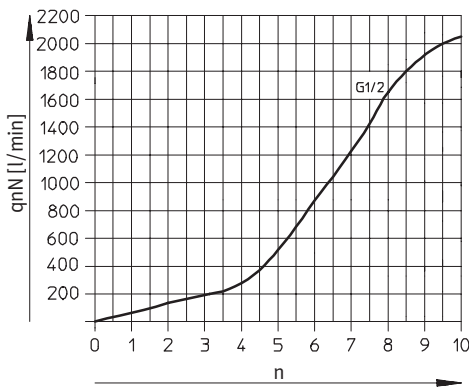

Einschraubgewinde $G1/2$

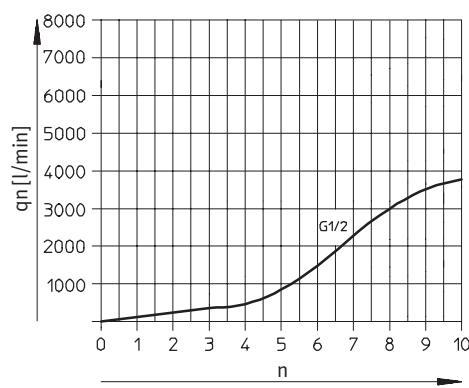

Einschraubgewinde $G3/4$

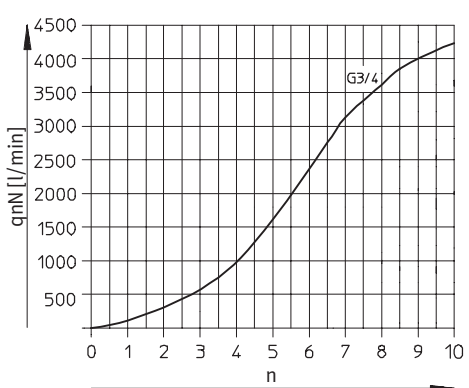

Einschraubgewinde $G3/4$

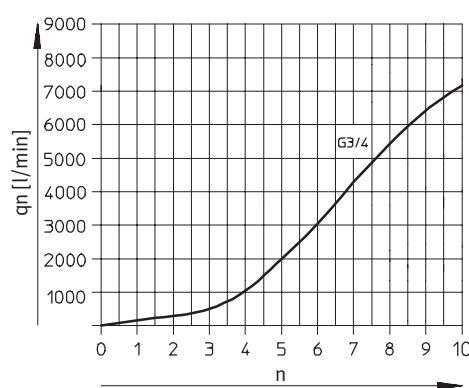

Drossel-Rückschlag- und Drosselventile

Datenblatt – Standard-Drossel mit Innengewinde



Werkstoffe

Funktionsschnitt

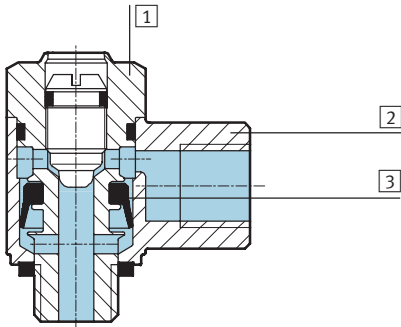

Stromventil

1	Einschraubzapfen	Alu-Knetlegierung (M5: Messing, vernickelt)
2	Schwenkanschluss	Zink-Druckguss
3	Dichtungen	Nitrilkautschuk
Werkstoffhinweis		Kupfer-, PTFE- und silikonfreie Ausführungen → Bestellangaben

Abmessungen

Download CAD-Daten → www.festo.com/de/engineering

Schlitzschraube

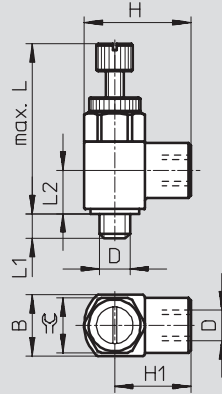
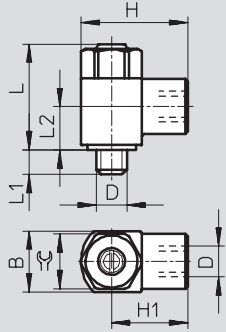

Rändelschraube



Einschraubgewinde D	Anschlussgewinde D	B	H	H1	L max.	L1	L2	⌀
Schlitzschraube								
M5	M5	10 ^{-0,15}	17,5	12,5	17,6	4 ±0,3	7,1	9
G ¹ / ₈	G ¹ / ₈	16 ^{-0,15}	28	20	25,2	5,3 ^{+0,45/-0,35}	10,3	14
G ¹ / ₄	G ¹ / ₄	20 ^{-0,2}	36	26	30,8	8,2 ^{+0,45/-0,35}	13,2	17
G ³ / ₈	G ³ / ₈	25 ^{-0,2}	41	28,5	37,2	8,8 ^{+0,45/-0,35}	15,5	22
G ¹ / ₂	G ¹ / ₂	32 ^{-0,2}	53	37	48,6	12,8 ^{+0,45}	18,9	27
G ³ / ₄	G ³ / ₄	41 ^{-0,3}	64	43,5	60,2	13,5 ±0,5	24,5	36
Rändelschraube								
M5	M5	10 ^{-0,15}	17,5	12,5	27,3	4 ±0,3	7,1	9
G ¹ / ₈	G ¹ / ₈	16 ^{-0,15}	28	20	38,6	5,3 ^{+0,45/-0,35}	10,3	14
G ¹ / ₄	G ¹ / ₄	20 ^{-0,2}	36	26	54,8	8,2 ^{+0,45/-0,35}	13,2	17

Drossel-Rückschlag- und Drosselventile

Datenblatt – Standard-Drossel mit Innengewinde

Bestellangaben						
Bauform	Einschraubgewinde	Anschlussgewinde	Abluft-Drossel-Rückschlagfunktion		Zuluft-Drossel-Rückschlagfunktion	
			Teile-Nr.	Typ	Teile-Nr.	Typ
Innengewinde, L-Abgang, Schlitzschraube						
	M5	M5	151 160	GRLA-M5-B	151 183	GRLZ-M5-B
	G1/8	G1/8	151 165	GRLA-1/8-B	151 188	GRLZ-1/8-B
	G1/4	G1/4	151 172	GRLA-1/4-B	151 195	GRLZ-1/4-B
	G3/8	G3/8	151 178	GRLA-3/8-B	-	-
	G1/2	G1/2	151 179	GRLA-1/2-B	-	-
	G3/4	G3/4	151 180	GRLA-3/4-B	-	-
Innengewinde, L-Abgang, Rändelschraube						
	M5	M5	151 163	GRLA-M5-RS-B	151 186	GRLZ-M5-RS-B
	G1/8	G1/8	151 169	GRLA-1/8-RS-B	151 192	GRLZ-1/8-RS-B
	G1/4	G1/4	151 175	GRLA-1/4-RS-B	151 198	GRLZ-1/4-RS-B
Innengewinde, L-Abgang, Schlitzschraube Kupfer-, PTFE- und silikonfrei						
	M5	M5	165 663	GRLA-M5-B-CT	-	-
	G1/8	G1/8	165 654	GRLA-1/8-B-CT	-	-
	G1/4	G1/4	165 648	GRLA-1/4-B-CT	-	-
	G3/8	G3/8	165 662	GRLA-3/8-B-CT	-	-
	G1/2	G1/2	165 647	GRLA-1/2-B-CT	-	-
	G3/4	G3/4	165 661	GRLA-3/4-B-CT	-	-

Drossel-Rückschlag- und Drosselventile

Datenblatt – Standard-Drossel mit Stecknippel-Anschluss PK



Funktion

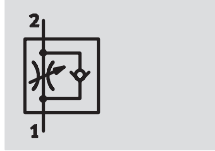

Abluft-Drossel-Rückschlag
GRLA



Drossel, beidseitig wirkend
GRLO

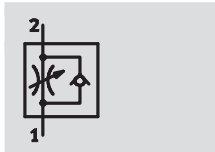

Zuluft-Drossel-Rückschlag
GRLZ

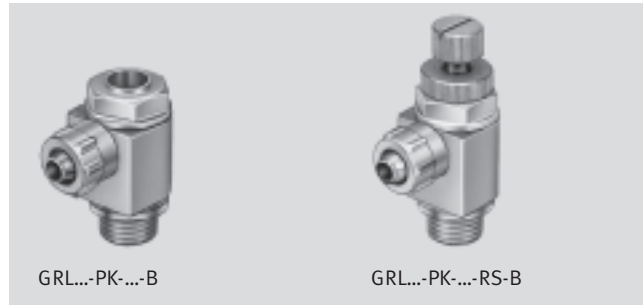

GRL...-PK...-B

GRL...-PK...-RS-B

Baureihe B:

- Mid Flow:
Präzise Einstellung für mittlere
Geschwindigkeit
- Einstellung mit Schlitzschraube
- Einstellung mit Rändelschraube
- bei Einschraubgewinde G $\frac{1}{8}$
und G $\frac{1}{4}$ mit Überwurfmutter

Allgemeine Technische Daten			
Einschraubgewinde		M5	G $\frac{1}{8}$ G $\frac{1}{4}$
Ventilfunktion	GRLA	Abluft-Drossel-Rückschlagfunktion	
	GRLZ	Zuluft-Drossel-Rückschlagfunktion	
	GRLO	Drosselfunktion	
Einstell-Element		Schlitz- oder Rändelschraube	
Befestigungsart		einschraubbar	
Einbaulage		beliebig	
Max. Anziehdrehmoment	[Nm]	1,5	6 11

Betriebs- und Umweltbedingungen			
Einschraubgewinde		M5	G $\frac{1}{8}$ G $\frac{1}{4}$
Betriebsmedium		Gefilterte Druckluft, geölt oder ungeölt, Filterfeinheit 40 μ m	
Betriebsdruck	GRLA/GRLZ [bar]	0,2 ... 10	0,3 ... 10
	GRLO [bar]	0 ... 10	–
Umgebungstemperatur	[°C]	–10 ... +60	
Mediumtemperatur	[°C]	–10 ... +60	

Gewichte [g]			
Einschraubgewinde		M5	G $\frac{1}{8}$ G $\frac{1}{4}$
	GRL...-B	10	25 44
	GRL...-RS-B	11	26 45

Drossel-Rückschlag- und Drosselventile

Datenblatt – Standard-Drossel mit Stecknippel-Anschluss PK

Normalnennendurchfluss qnN [l/min] 6 bar → 5 bar					
Einschraubgewinde			M5	G1/8	G1/4
Abluft-Drossel-Rückschlagfunktion					
GRLA	PK-3	D ¹⁾	0 ... 83	0 ... 110	–
		R ²⁾	72 ... 83	100 ... 110	–
	PK-4	D	0 ... 83	0 ... 230	0 ... 260
		R	76 ... 88	190 ... 240	220 ... 260
	PK-6	D	–	0 ... 300	0 ... 540
		R	–	210 ... 290	410 ... 585
Zuluft-Drossel-Rückschlagfunktion					
GRLZ	PK-3	D	0 ... 83	0 ... 110	–
		R	72 ... 83	100 ... 110	–
	PK-4	D	0 ... 83	0 ... 230	0 ... 260
		R	76 ... 88	190 ... 240	220 ... 260
	PK-6	D	–	0 ... 300	0 ... 540
		R	–	210 ... 290	410 ... 585
Drosselfunktion					
GRLO	PK-3	D	0 ... 83	–	–

- 1) D: Drosselrichtung
- 2) R: Rückschlagrichtung

Drossel-Rückschlag- und Drosselventile

Datenblatt – Standard-Drossel mit Stecknippel-Anschluss PK

FESTO

Normalnenndurchfluss q_{nN} bei 6 bar \rightarrow 5 bar
in Abhängigkeit der Spindelumdrehungen n

Einschraubgewinde M5

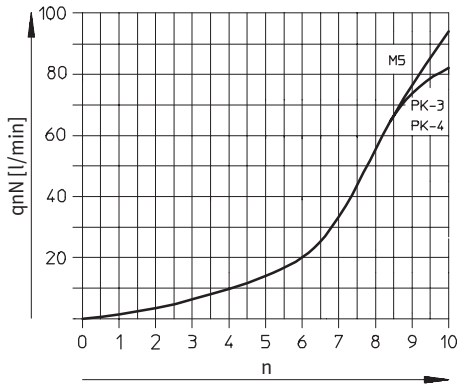

Normaldurchfluss q_n bei 6 bar \rightarrow 0 bar
in Abhängigkeit der Spindelumdrehungen n

Einschraubgewinde M5

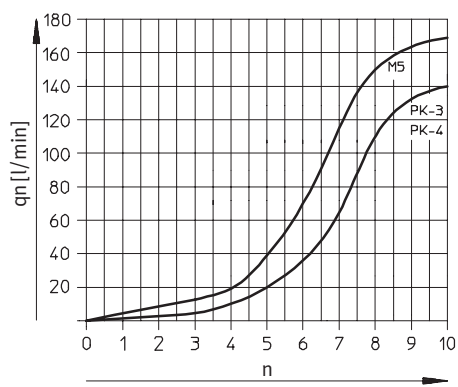

Einschraubgewinde G1/8

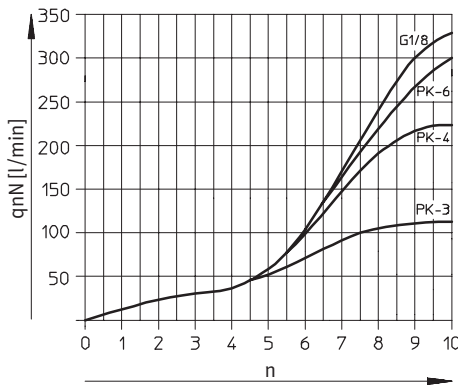

Einschraubgewinde G1/8

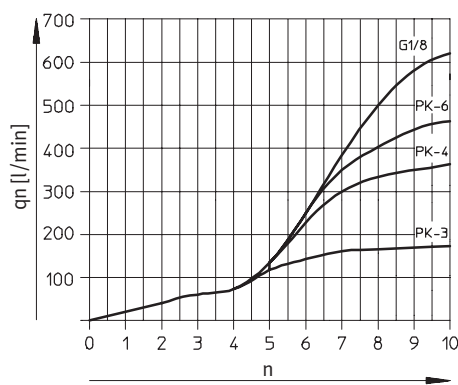

Einschraubgewinde G1/4

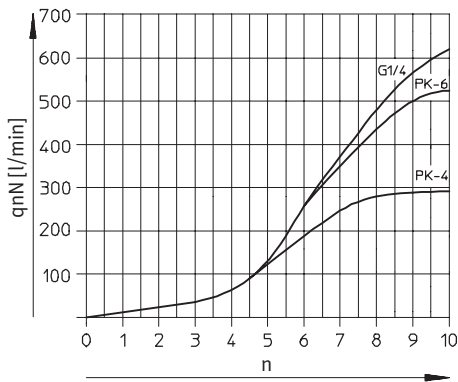

Einschraubgewinde G1/4

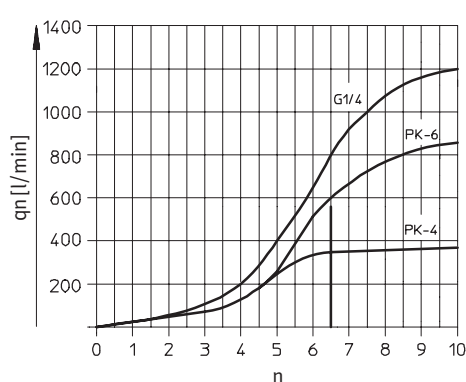

Drossel-Rückschlag- und Drosselventile

Datenblatt – Standard-Drossel mit Stecknippel-Anschluss PK

Werkstoffe

Funktionsschnitt

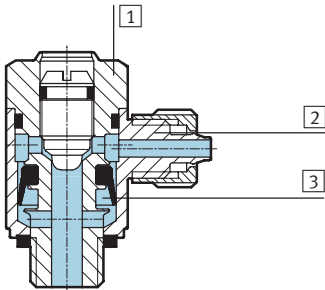

Stromventil	
1	Einschraubzapfen Alu-Knetlegierung (M5: Messing, vernickelt)
2	Schwenkanschluss Zink-Druckguss
3	Dichtungen Nitrilkautschuk
Werkstoffhinweis Kupfer-, PTFE- und silikonfreie Ausführungen → Bestellangaben	

Abmessungen

Download CAD-Daten → www.festo.com/de/engineering

Schlitzschraube, Einschraubgewinde M5

Schlitzschraube, Einschraubgewinde G $\frac{1}{8}$, G $\frac{1}{4}$

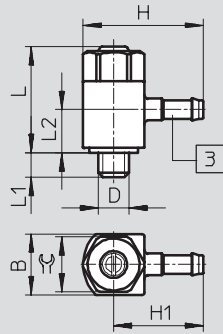

3 Stecknippel

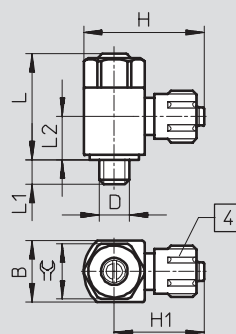

4 Überwurfmutter

Einschraub- gewinde D	Schlauch- Innen- \varnothing	B	H	H1	L	L1	L2	\varnothing C
M5	3	10 -0,15	19,7	14,7	17,6	4 ±0,3	8,5	9
	4	10 -0,15	21,7	16,7	17,6	4 ±0,3	8,5	9
G $\frac{1}{8}$	3	16 -0,15	27,1	19,1	25,2	5,3 +0,45/-0,35	13,4	14
	4	16 -0,15	30,2	22,2	25,2	5,3 +0,45/-0,35	13,4	14
	6	16 -0,15	30,3	22,3	25,2	5,3 +0,45/-0,35	12	14
G $\frac{1}{4}$	4	20 -0,2	34,2	24,2	30,8	8,2	16,9	17
	6	20 -0,2	34,3	24,3	30,8	8,2	17,2	17

Drossel-Rückschlag- und Drosselventile

Datenblatt – Standard-Drossel mit Stecknippel-Anschluss PK



Abmessungen Download CAD-Daten → www.festo.com/de/engineering

Rändelschraube, Einschraubgewinde M5 Rändelschraube, Einschraubgewinde G $\frac{1}{8}$, G $\frac{1}{4}$

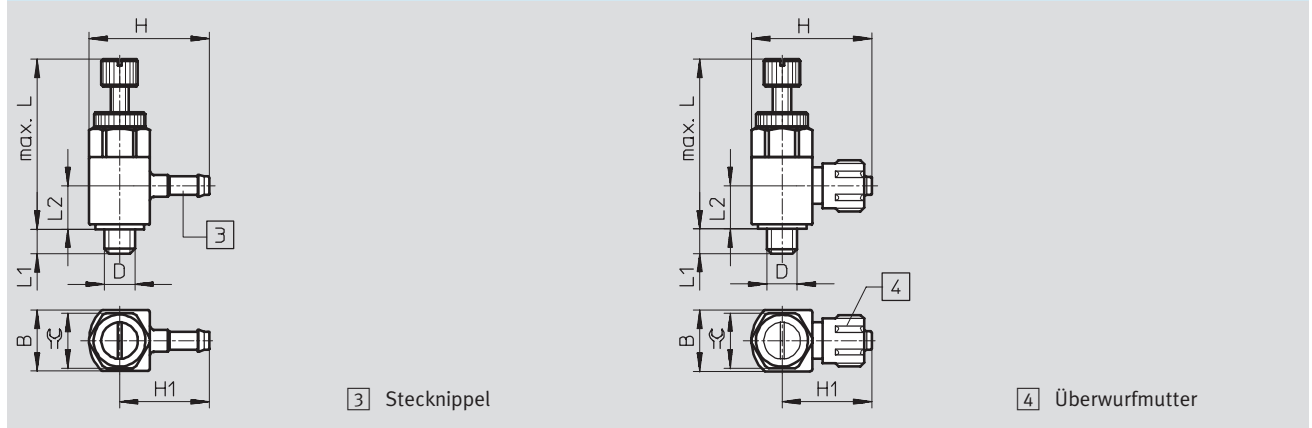



Einschraubgewinde D	Schlauch-Innen-Ø	B	H	H1	L max.	L1	L2	C
M5	3	10 -0,15	19,7	14,7	27,3	4 ±0,3	8,5	9
G $\frac{1}{8}$	4	16 -0,15	30,2	22,2	38,6	5,3 +0,45/-0,35	13,4	14
	6	16 -0,15	30,3	22,3	38,6	5,3 +0,45/-0,35	12	14
G $\frac{1}{4}$	4	20 -0,2	34,2	24,2	54,8	8,2 +0,45/-0,35	16,9	17
	6	20 -0,2	34,3	24,3	54,8	8,2 +0,45/-0,35	17,2	17

Sperr-/Druck-/Stromventile
Drossel-Rückschlag- und Drosselventile

5.6

Drossel-Rückschlag- und Drosselventile

Datenblatt – Standard-Drossel mit Stecknippel-Anschluss PK

Bestellangaben							
Ausführung ¹⁾	Einschraubgewinde	für Schlauch-Innen-Ø [mm]	Abluft-Drossel-Rückschlagfunktion Teile-Nr. Typ	Zuluft-Drossel-Rückschlagfunktion Teile-Nr. Typ	Drosselfunktion Teile-Nr. Typ		
Stecknippel, L-Abgang, Schlitzschraube							
	M5	3	151 161 GRLA-M5-PK-3-B	151 184 GRLZ-M5-PK-3-B	151 182	GRLO-M5-PK-3-B	
		4	151 162 GRLA-M5-PK-4-B	151 185 GRLZ-M5-PK-4-B	–	–	
	G $\frac{1}{8}$	3	151 166 GRLA-1/8-PK-3-B	151 189 GRLZ-1/8-PK-3-B	–	–	
		4	151 167 GRLA-1/8-PK-4-B	151 190 GRLZ-1/8-PK-4-B	–	–	
		6	151 168 GRLA-1/8-PK-6-B	151 191 GRLZ-1/8-PK-6-B	–	–	
	G $\frac{1}{4}$	4	151 173 GRLA-1/4-PK-4-B	151 196 GRLZ-1/4-PK-4-B	–	–	
		6	151 174 GRLA-1/4-PK-6-B	151 197 GRLZ-1/4-PK-6-B	–	–	
	Stecknippel, L-Abgang, Rändelschraube						
		M5	3	151 164 GRLA-M5-PK-3-RS-B	151 187 GRLZ-M5-PK-3-RS-B	–	–
G $\frac{1}{8}$		4	151 170 GRLA-1/8-PK-4-RS-B	151 193 GRLZ-1/8-PK-4-RS-B	–	–	
		6	151 171 GRLA-1/8-PK-6-RS-B	151 194 GRLZ-1/8-PK-6-RS-B	–	–	
G $\frac{1}{4}$		4	151 176 GRLA-1/4-PK-4-RS-B	151 199 GRLZ-1/4-PK-4-RS-B	–	–	
		6	151 177 GRLA-1/4-PK-6-RS-B	151 200 GRLZ-1/4-PK-6-RS-B	–	–	
Stecknippel, L-Abgang, Schlitzschraube Kupfer-, PTFE- und silikonfrei							
	M5	3	165 664 GRLA-M5-PK-3-B-CT	–	–	–	
		4	165 666 GRLA-M5-PK-4-B-CT	–	–	–	
	G $\frac{1}{8}$	3	165 655 GRLA-1/8-PK-3-B-CT	–	–	–	
		4	165 656 GRLA-1/8-PK-4-B-CT	–	–	–	
		6	165 658 GRLA-1/8-PK-6-B-CT	–	–	–	
	G $\frac{1}{4}$	4	165 649 GRLA-1/4-PK-4-B-CT	–	–	–	
		6	165 651 GRLA-1/4-PK-6-B-CT	–	–	–	

1) Überwurfmutter für Stecknippel nur bei Einschraubgewinde G $\frac{1}{8}$ und G $\frac{1}{4}$

Drossel-Rückschlag- und Drosselventile

Datenblatt – Mini-Drossel mit Innengewinde

FESTO

Funktion

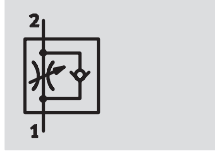

Abluft-Drossel-Rückschlag
GRLA



Drossel, beidseitig wirkend
GRLO

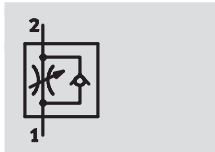

Zuluft-Drossel-Rückschlag
GRLZ



GRL...-M3

GRL...-M5-LF-C

- Low Flow:
Präzise Einstellung für niedrige
Geschwindigkeit
- Einstellung mit Schlitzschraube

Allgemeine Technische Daten			
Einschraubgewinde	M3	M5	
Ventilfunktion	GRLA	Abluft-Drossel-Rückschlagfunktion	
	GRLZ	Zuluft-Drossel-Rückschlagfunktion	
	GRLO	Drosselfunktion	
Einstell-Element	Schlitz- oder Rändelschraube		
Befestigungsart	einschraubbar		
Einbaulage	beliebig		
Max. Anziehdrehmoment	[Nm]	0,3	1,5

Betriebs- und Umweltbedingungen			
Einschraubgewinde	M3	M5	
Betriebsmedium	Gefilterte Druckluft, geölt oder ungeölt, Filterfeinheit 40 µm		
Betriebsdruck	GRLA/GRLZ [bar]	0,2 ... 10	0,2 ... 10
	GRLO [bar]	0 ... 10	–
Umgebungstemperatur	[°C]	–10 ... +60	
Mediumtemperatur	[°C]	–10 ... +60	

Gewichte [g]		
Einschraubgewinde	M3	M5
Produktgewicht	2	7

Drossel-Rückschlag- und Drosselventile

Datenblatt – Mini-Drossel mit Innengewinde

Normalnenndurchfluss qnN [l/min] 6 bar → 5 bar			
Einschraubgewinde		M3	M5
Abluft-Drossel-Rückschlagfunktion			
GRLA	D ¹⁾	0 ... 18	0 ... 40
	R ²⁾	18 ... 20	50 ... 75
Zuluft-Drossel-Rückschlagfunktion			
GRLZ	D	0 ... 18	0 ... 40
	R	18 ... 20	40 ... 65
Drosselfunktion			
GRLO	D	0 ... 18	0 ... 40
	R	0 ... 18	0 ... 48

- 1) D: Drosselrichtung
- 2) R: Rückschlagrichtung

Normalnenndurchfluss qnN bei 6 bar → 5 bar in Abhängigkeit der Spindelumdrehungen n

Einschraubgewinde M3

Einschraubgewinde M5

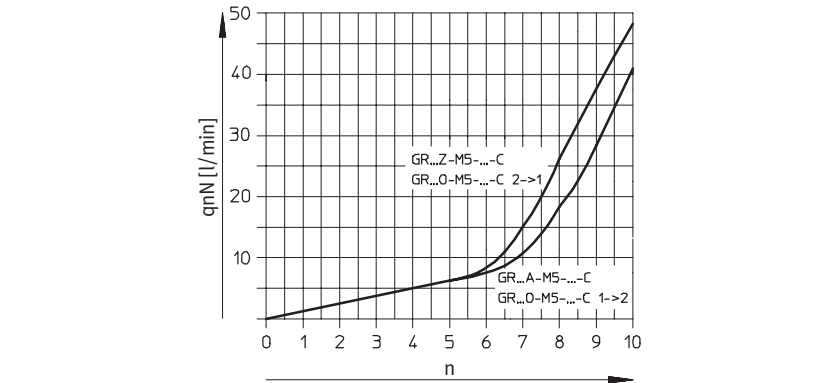
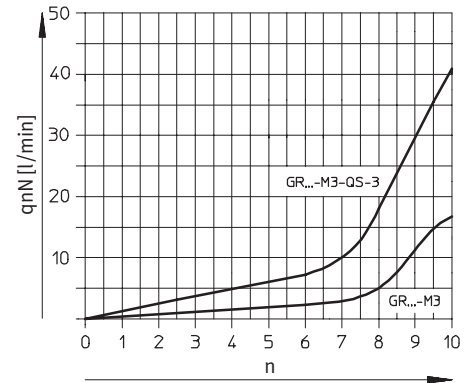

Drossel-Rückschlag- und Drosselventile

Datenblatt – Mini-Drossel mit Innengewinde



Werkstoffe

Funktionsschnitt

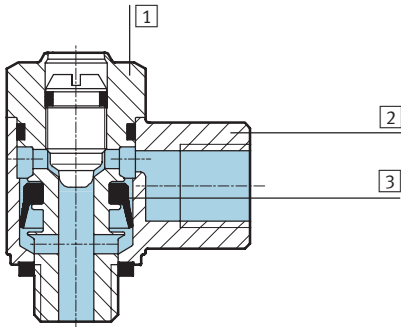

Stromventil

1	Einschraubzapfen	Messing, vernickelt
2	Schwenkanschluss	Zink-Druckguss
3	Dichtungen	Nitrilkautschuk

Abmessungen

Download CAD-Daten → www.festo.com/de/engineering

Einschraubgewinde M3/M5

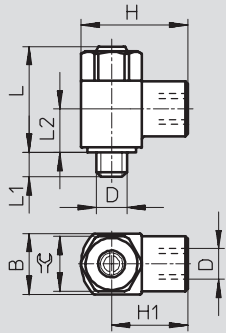

Einschraubgewinde D	Anschlussgewinde D	B	H	H1	L	L1	L2	≡
M3	M3	5	9	6,5	13,3	2,5	6,4	4,5
M5	M5	8	16	12	17,7	3,1	8,2	7

Bestellangaben

Ausführung	Einschraubgewinde	Anschlussgewinde	Abluft-Drossel-Rückschlagfunktion		Zuluft-Drossel-Rückschlagfunktion		Drosselfunktion	
			Teile-Nr.	Typ	Teile-Nr.	Typ	Teile-Nr.	Typ
	M3	M3	175 038	GRLA-M3	175 040	GRLZ-M3	175 039	GRLO-M3
	M5	M5	175 047	GRLA-M5-LF-C	175 049	GRLZ-M5-LF-C	175 048	GRLO-M5-LF-C

Drossel-Rückschlag- und Drosselventile

Datenblatt – Mini-Drossel mit Stecknippel-Anschluss PK

Funktion

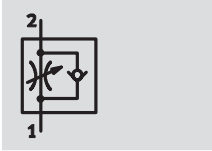

Abluft-Drossel-Rückschlag
GRLA



Drossel beidseitig wirkend
GRLO

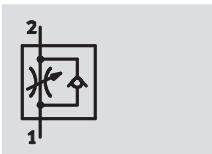

Zuluft-Drossel-Rückschlag
GRLZ

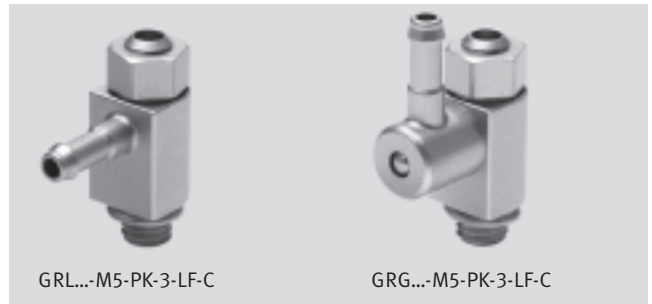

- Low Flow: Präzise Einstellung für niedrige Geschwindigkeit
- Stecknippel-Anschluss
- Einstellung mit Schlitzschraube

- Varianten:
- Schwenkanschluss L-Abgang
 - Schwenkanschluss Abgang parallel

Allgemeine Technische Daten		
Einschraubgewinde		M5
Ventilfunktion	GRLA	Abluft-Drossel-Rückschlagfunktion
	GRLZ	Zuluft-Drossel-Rückschlagfunktion
	GRLO	Drosselfunktion
Einstell-Element		Schlitz- oder Rändelschraube
Befestigungsart		einschraubbar
Einbaulage		beliebig
Max. Anziehdrehmoment	[Nm]	1,5

Betriebs- und Umweltbedingungen		
Einschraubgewinde		M5
Betriebsmedium		Gefilterte Druckluft, geölt oder ungeölt, Filterfeinheit 40 µm
Betriebsdruck	GRLA/GRLZ	[bar] 0,2 ... 10
	GRLO	[bar] –
Umgebungstemperatur	[°C]	–10 ... +60
Mediumtemperatur	[°C]	–10 ... +60

Gewichte [g]	
Einschraubgewinde	M5
Produktgewicht	7

Drossel-Rückschlag- und Drosselventile

Datenblatt – Mini-Drossel mit Stecknippel-Anschluss PK

FESTO

Normalnenndurchfluss q_{nN} [l/min] 6 bar \rightarrow 5 bar			
Einschraubgewinde		M5	
Abluft-Drossel-Rückschlagfunktion			
PK-3	GRLA/GRGA	D ¹⁾	0 ... 40
		R ²⁾	42 ... 63
Zuluft-Drossel-Rückschlagfunktion			
PK-3	GRLZ/GRGZ	D	0 ... 40
		R	35 ... 58
Drosselfunktion			
PK-3	GRLO/GRGO	D	0 ... 40
		R	0 ... 48

- 1) D: Drosselrichtung
2) R: Rückschlagrichtung

Normalnenndurchfluss q_{nN} bei 6 bar \rightarrow 5 bar in Abhängigkeit der Spindelumdrehungen n

Einschraubgewinde M5

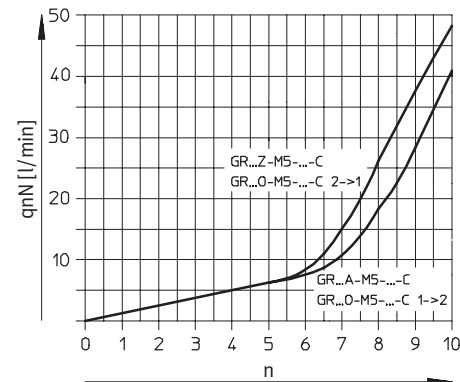

Werkstoffe

Funktionsschnitt

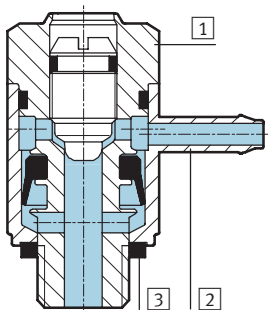

Stromventil	
1	Einschraubzapfen Messing, vernickelt
2	Schwenkanschluss Zink-Druckguss
3	Dichtungen Nitrilkautschuk

Drossel-Rückschlag- und Drosselventile



Datenblatt – Mini-Drossel mit Stecknippel-Anschluss PK

Download CAD-Daten → www.festo.com/de/engineering

Abmessungen	
Schwenkanschluss, L-Abgang	Schwenkanschluss, Abgang parallel
3 Stecknippel	3 Stecknippel

Einschraubgewinde D	Schlauch-Innen-Ø	B	H	H1	H2	L	L1	L2	L3	☞
Schwenkanschluss, L-Abgang										
M5	3	8	17,7	13,7	–	17,7	3,1	9,4	–	7
Schwenkanschluss, Abgang parallel										
M5	3	8	15,8	11,8	8,3	17,7	3,1	8,7	21	7

Bestellangaben										
Ausführung	Einschraubgewinde	für Schlauch-Innen-Ø [mm]	Abluft-Drossel-Rückschlagfunktion		Zuluft-Drossel-Rückschlagfunktion		Drosselfunktion			
			Teile-Nr.	Typ	Teile-Nr.	Typ	Teile-Nr.	Typ		
Stecknippel, L-Abgang, Schlitzschraube										
	M5	3	175 050	GRLA-M5-PK-3-LF-C	175 052	GRLZ-M5-PK-3-LF-C	175 051	GRLO-M5-PK-3-LF-C		
Stecknippel, Abgang parallel, Schlitzschraube										
	M5	3	175 059	GRGA-M5-PK-3-LF-C	175 061	GRGZ-M5-PK-3-LF-C	175 060	GRGO-M5-PK-3-LF-C		

Sperr-/Druck-/Stromventile
Drossel-Rückschlag- und Drosselventile

5.6

Drossel-Rückschlag- und Drosselventile

Datenblatt – Korrosionsbeständige Drossel mit Innengewinde



Funktion

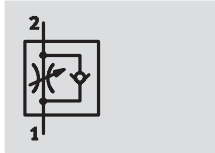

- Mid Flow: Präzise Einstellung für mittlere Geschwindigkeit
- Einstellung mit Schlitzschraube



CRGRLA...-B

Abluft-Drossel-Rückschlag
CRGRLA

Allgemeine Technische Daten						
Einschraubgewinde	M5	G1/8	G1/4	G3/8	G1/2	
Ventilfunktion	Abluft-Drossel-Rückschlagfunktion					
Einstell-Element	Schlitzschraube					
Befestigungsart	einschraubbar					
Einbaulage	beliebig					
Max. Anziehdrehmoment [Nm]	1,5	6	11	20	40	

Betriebs- und Umweltbedingungen						
Einschraubgewinde	M5	G1/8	G1/4	G3/8	G1/2	
Betriebsmedium	Gefilterte Druckluft, geölt oder ungeölt, Filterfeinheit 40 µm					
Betriebsdruck [bar]	0,2 ... 10	0,3 ... 10				
Umgebungstemperatur [°C]	-20 ... +80					
Mediumtemperatur [°C]	-10 ... +60					

Gewichte [g]						
Einschraubgewinde	M5	G1/8	G1/4	G3/8	G1/2	
	14	44	83	150	315	

Normalnenndurchfluss qnN [l/min] 6 bar → 5 bar						
Einschraubgewinde	M5	G1/8	G1/4	G3/8	G1/2	
Abluft-Drossel-Rückschlagfunktion						
	D ¹⁾	0 ... 95	0 ... 340	0 ... 610	0 ... 1 450	0 ... 2 100
	R ²⁾	77 ... 95	260 ... 420	450 ... 820	970 ... 1 600	1 550 ... 2 200

1) D: Drosselrichtung
2) R: Rückschlagrichtung

Drossel-Rückschlag- und Drosselventile

Datenblatt – Korrosionsbeständige Drossel mit Innengewinde

**Normalnennendurchfluss q_{nN} bei 6 bar \rightarrow 5 bar
in Abhängigkeit der Spindelumdrehungen n**

Einschraubgewinde M5, G $\frac{1}{8}$

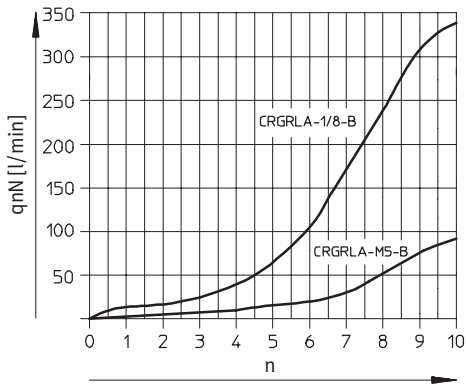

**Normaldurchfluss q_n bei 6 bar \rightarrow 0 bar
in Abhängigkeit der Spindelumdrehungen n**

Einschraubgewinde M5, G $\frac{1}{8}$

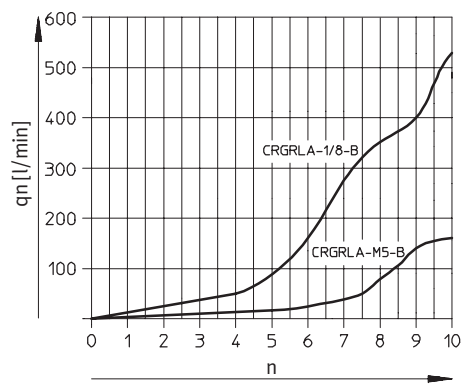

Einschraubgewinde G $\frac{1}{4}$, G $\frac{3}{8}$, G $\frac{1}{2}$

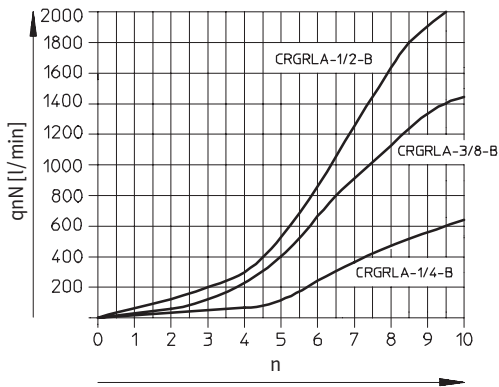

Einschraubgewinde G $\frac{1}{4}$, G $\frac{3}{8}$, G $\frac{1}{2}$

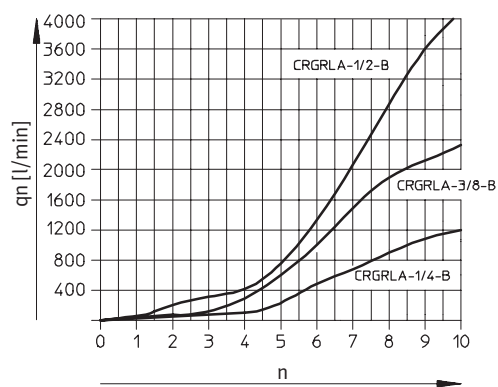

Drossel-Rückschlag- und Drosselventile

Datenblatt – Korrosionsbeständige Drossel mit Innengewinde



Werkstoffe

Funktionsschnitt

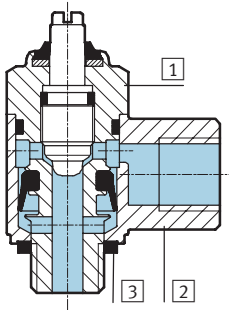

Stromventil

1	Einschraubzapfen	hochlegierter Stahl, rostfrei
2	Schwenkanschluss	hochlegierter Stahl, rostfrei
3	Dichtungen	Fluorkautschuk, Nitrilkautschuk

Abmessungen

Download CAD-Daten → www.festo.com/de/engineering

Einschraubgewinde M5

Einschraubgewinde G $\frac{1}{8}$, G $\frac{1}{4}$, G $\frac{3}{8}$, G $\frac{1}{2}$

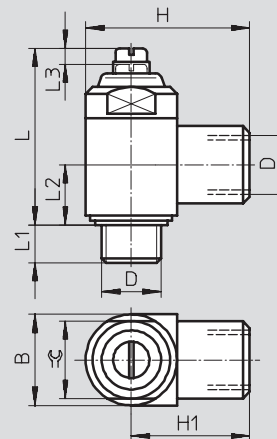
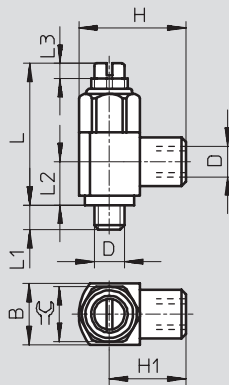

Einschraubgewinde D	Anschlussgewinde D	B	H	H1	L	L1	L2	L3	\approx
M5	M5	10 ^{-0,25}	17,5 ^{±0,3}	12,5	23,2	4	7,1	2,5	9
G $\frac{1}{8}$	G $\frac{1}{8}$	16 ^{-0,4}	28 ^{+0,4/-0,3}	20	33,7	5,5	10,3	3,5	14
G $\frac{1}{4}$	G $\frac{1}{4}$	20 ^{-0,3}	36 ^{+0,4/-0,2}	26	38,8	6,5	13,2	3,5	17
G $\frac{3}{8}$	G $\frac{3}{8}$	25 ^{-0,3}	41 ^{+0,4/-0,2}	28,5	48,5	7,5	15,4	5	22
G $\frac{1}{2}$	G $\frac{1}{2}$	32 ^{-0,4}	53 ^{±0,5}	37	62,2	9	18,9	7,5	27

Bestellangaben

Ausführung	Einschraubgewinde	Anschlussgewinde	Abluft-Drossel-Rückschlagfunktion Teile-Nr. Typ
	M5	M5	161 403 CRGLA-M5-B
	G $\frac{1}{8}$	G $\frac{1}{8}$	161 404 CRGLA-$\frac{1}{8}$-B
	G $\frac{1}{4}$	G $\frac{1}{4}$	161 405 CRGLA-$\frac{1}{4}$-B
	G $\frac{3}{8}$	G $\frac{3}{8}$	161 406 CRGLA-$\frac{3}{8}$-B
	G $\frac{1}{2}$	G $\frac{1}{2}$	161 407 CRGLA-$\frac{1}{2}$-B

Drossel-Rückschlag- und Drosselventile

Datenblatt – Inline-Drossel mit QS-Steckanschluss

Funktion

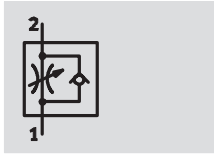

- Low Flow: Präzise Einstellung für niedrige Geschwindigkeit
- Mid Flow: Präzise Einstellung für mittlere Geschwindigkeit
- Einstellung mit Rändelschraube



GR-QS-...
GRO-QS-...

Drossel-Rückschlag
GR-QS/GR-QS-LF



Drossel, beidseitig wirkend
GRO-QS

Allgemeine Technische Daten				
Steckanschluss ¹⁾	QS-3	QS-4	QS-6	QS-8
Ventilfunktion	Drossel-Rückschlagfunktion			
Einstell-Element	Rändelschraube			
Befestigungsart	Fronttafeleinbau, Leitungseinbau, mit Durchgangsbohrungen, mit Zubehör			
Einbaulage	beliebig			
Max. Anziehdrehmoment [Nm]	0,9			

1) Für außenkalibrierte Schläuche nach CETOP RP 54 P

Betriebs- und Umweltbedingungen				
Steckanschluss	QS-3	QS-4	QS-6	QS-8
Betriebsmedium	Gefilterte Druckluft, geölt oder ungeölt, Filterfeinheit 40 µm			
Betriebsdruck [bar]	0,2 ... 10			
Umgebungstemperatur [°C]	-10 ... +60			
Mediumstemperatur [°C]	-10 ... +60			

Gewichte [g]				
Steckanschluss	QS-3	QS-4	QS-6	QS-8
	15	15	25	26

Drossel-Rückschlag- und Drosselventile

Datenblatt – Inline-Drossel mit QS-Steckanschluss



Normalnenndurchfluss q_{nN} [l/min] bei 6 bar \rightarrow 5 bar					
Steckanschluss		QS-3	QS-4	QS-6	QS-8
GR	D ¹⁾	0 ... 25	0 ... 85	0 ... 160	0 ... 225
	R ²⁾	65 ... 70	100 ... 110	260 ... 270	350 ... 400
GR-LF	D	–	0 ... 40	0 ... 75	–
	R	–	100 ... 110	260 ... 270	–
GRO	D	0 ... 25	0 ... 85	0 ... 160	–

- 1) D: Drosselrichtung
- 2) R: Rückschlagrichtung

Normaldurchfluss q_n [l/min] bei 6 bar \rightarrow 0 bar					
Steckanschluss		QS-3	QS-4	QS-6	QS-8
GR	D ¹⁾	0 ... 100	0 ... 150	0 ... 205	0 ... 390
	R ²⁾	125 ... 135	170 ... 185	500 ... 510	610 ... 640
GR-LF	D	–	0 ... 130	0 ... 110	–
	R	–	170 ... 185	500 ... 510	–
GRO	D	0 ... 100	0 ... 150	0 ... 205	–

- 1) D: Drosselrichtung
- 2) R: Rückschlagrichtung

Normalnenndurchfluss q_{nN} bei 6 bar \rightarrow 5 bar
in Abhängigkeit der Spindelumdrehungen n
Steckanschluss QS-3/QS-4

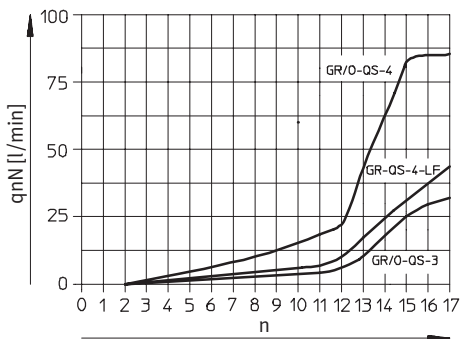

Normaldurchfluss q_n bei 6 bar \rightarrow 0 bar
in Abhängigkeit der Spindelumdrehungen n
Steckanschluss QS-3/QS-4

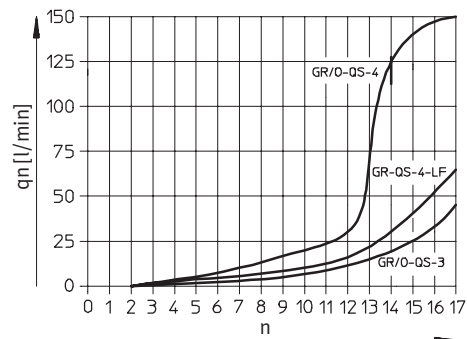

Steckanschluss QS-6/QS-8

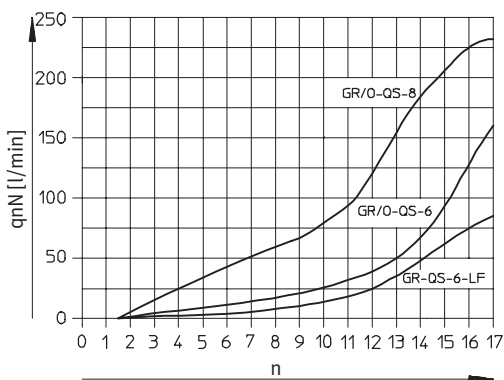

Steckanschluss QS-6/QS-8

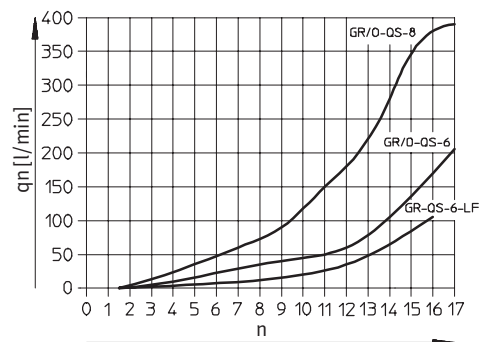

Drossel-Rückschlag- und Drosselventile

Datenblatt – Inline-Drossel mit QS-Steckanschluss

Werkstoffe

Funktionsschnitt

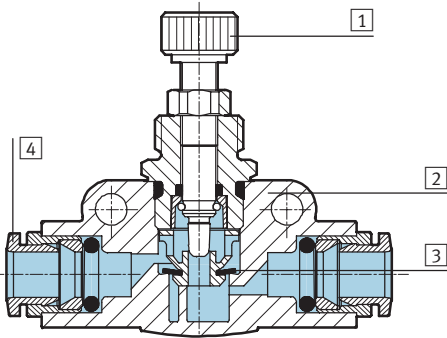

Stromventil

1	Regulierschraube	Messing, vernickelt
2	Gehäuse	Polybutylenterephthalat, verstärkt
3	Dichtungen	Nitrilkautschuk
4	Lösering	Polyacetal

Abmessungen

Download CAD-Daten → www.festo.com/de/engineering

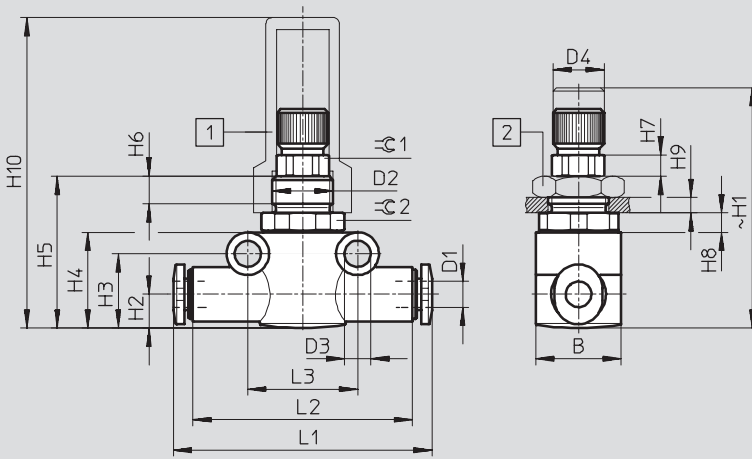

- 1 Schutzkappe GRK
- 2 Sechskantmutter GRM

Steckanschluss	Schlauch-Außen-Ø D1	B	D2	D3 Ø ±0.1	D4 Ø -0,3	H1		H2	H3	H4
						min.	max.			
QS-3	3	14	M10x1	4,3	8	36	40	5,55	12,2	15,7
QS-4	4	14	M10x1		8	36	40	5,55	12,2	15,7
QS-6	6	16	M12x1		10,1	40,5	44,5	8,4	17,3	21,3
QS-8	8	16	M12x1		10,1	40,5	44,5	8,4	17,3	21,3

Steckanschluss	~ H5	~ H6	H7 ±0.1	H8	H9 max.	H10	L1	L2	L3	∅ 1	∅ 2
QS-3	24,9	4,5	3,5	3,2	2,5	50,9	41,8	36	18	8	13
QS-4	24,9			3,2	2,5	50,9	42,4	36	18		13
QS-6	30,1			2,8	3,5	46,1	51,6	43	24		14
QS-8	30,1			2,8	3,5	46,1	53,4	43	24		14

Bestellangaben

Steckanschluss	für Schlauch-Außen-Ø [mm]	Durchflusscharakteristik ¹⁾	Drossel-Rückschlagfunktion		Drosselfunktion	
			Teile-Nr.	Typ	Teile-Nr.	Typ
QS-3	3	Mid Flow	193 965	GR-QS-3	193 971	GRO-QS-3
QS-4	4	Mid Flow	193 967	GR-QS-4	193 972	GRO-QS-4
		Low Flow	193 966	GR-QS-4-LF	-	-
QS-6	6	Mid Flow	193 969	GR-QS-6	193 973	GRO-QS-6
		Low Flow	193 968	GR-QS-6-LF	-	-
QS-8	8	Mid Flow	193 970	GR-QS-8	-	-

1) Low Flow: Präzise Einstellung für niedrige Geschwindigkeit
Mid Flow: Präzise Einstellung für mittlere Geschwindigkeit

Drossel-Rückschlag- und Drosselventile

Zubehör – Inline-Drossel mit QS-Steckanschluss



Halter GR-H-QS

für Fronttafeleinbau

Werkstoff: Polyacetal

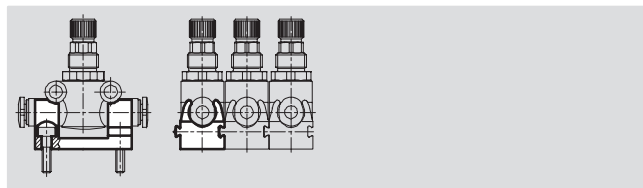
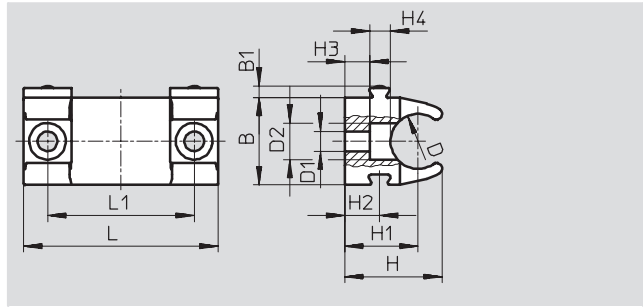

Abmessungen und Bestellangaben								
für Steckanschluss	B	B1	D	D1	D2	H	H1	H2
QS-3/QS-4	14,3	1,9	9	3,2	6	16	12	5,7
QS-6/QS-8	19,8	1,9	14,5	3,2	6	19,2	13	5,7

für Steckanschluss	H3	H4	L	L1	Produktgewicht [g]	Teile-Nr.	Typ
QS-3/QS-4	4,1	3,4	31,8	24	4	195 495	GR-H-QS-3-4
QS-6/QS-8	2,3	3,4	31,8	24	5	195 496	GR-H-QS-6-8

Sechskantmutter GRM

für Fronttafeleinbau

Werkstoff: Stahl



Schutzkappe GRK

Werkstoff: Polypropylen

Bestellangaben					
für Steckanschluss	Sechskantmutter GRM			Schutzkappe GRK	
	Teile-Nr.	Typ		Teile-Nr.	Typ
QS-3/QS-4	6 444	GRM-M5		6 436	GRK-M5
QS-6/QS-8	2 107	GRM-1/8		2 105	GRK-1/8

Drossel-Rückschlag- und Drosselventile

Datenblatt – Standard-Drossel mit Innengewinde



Funktion

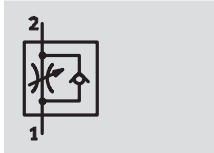

- Mid Flow: Präzise Einstellung für mittlere Geschwindigkeit
- Einstellung mit Rändelschraube

Drossel-Rückschlag
GR/GRA

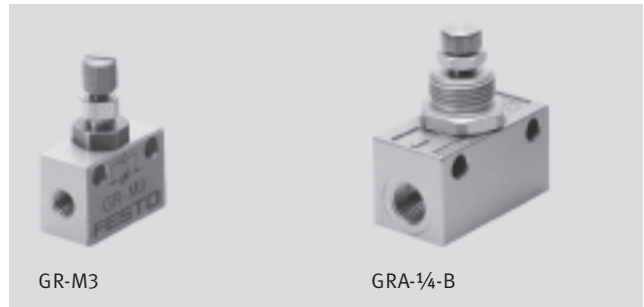

Allgemeine Technische Daten							
Anschlussgewinde	M3	M5	G1/8	G1/4	G3/8	G1/2	G3/4
Ventilfunktion	Drossel-Rückschlagfunktion						
Einstell-Element	Rändelschraube						
Befestigungsart	Durchgangsbohrung						
	–	Fronttafeleinbau					
Einbaulage	beliebig						
Max. Anziehdrehmoment [Nm]	0,15	0,9	0,9	0,8	1	1,2	2

Betriebs- und Umweltbedingungen							
Anschlussgewinde	M3	M5	G1/8	G1/4	G3/8	G1/2	G3/4
Betriebsmedium	Gefilterte Druckluft, geölt oder ungeölt						
Filterfeinheit Medium [µm]	5	40	40	40	40	40	40
Mediumstemperatur [°C]	–10 ... +60	–20 ... +60	–20 ... +60	–20 ... +75	–20 ... +75	–20 ... +75	–10 ... +60
Umgebungstemperatur [°C]	–10 ... +60	–20 ... +60	–20 ... +60	–20 ... +75	–20 ... +75	–20 ... +75	–10 ... +60

Gewichte [g]							
Anschlussgewinde	M3	M5	G1/8	G1/4	G3/8	G1/2	G3/4
	2,5	21	34	180	225	517	1 100

Normalnennendurchfluss qnN [l/min] bei 6 bar → 5 bar							
Anschlussgewinde	M3	M5	G1/8	G1/4	G3/8	G1/2	G3/4
D ¹⁾	0 ... 29,5	0 ... 94	0 ... 220	0 ... 420	0 ... 1 010	0 ... 1 620	0 ... 3 300
R ²⁾	26 ... 27,5	0 ... 115	0 ... 217	0 ... 780	0 ... 1 150	0 ... 2 760	0 ... 4 800

- 1) D: Drosselrichtung
2) R: Rückschlagrichtung

Drossel-Rückschlag- und Drosselventile

Datenblatt – Standard-Drossel mit Innengewinde



Normalnenndurchfluss q_{nN} bei 6 bar \rightarrow 5 bar in Abhängigkeit der Spindelumdrehungen n

Anschlussgewinde M3

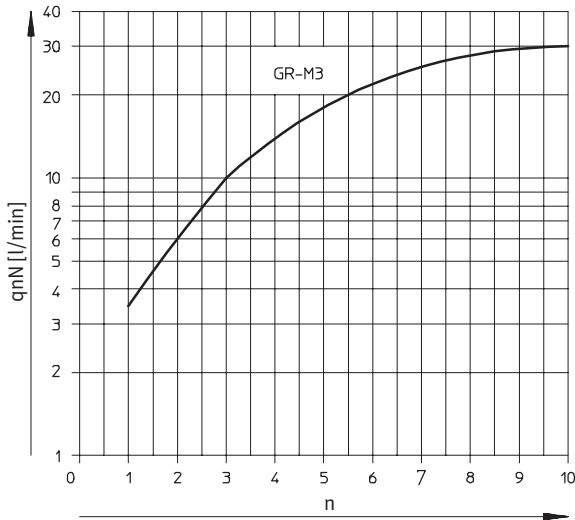

Anschlussgewinde M5, G $\frac{1}{8}$, G $\frac{1}{4}$

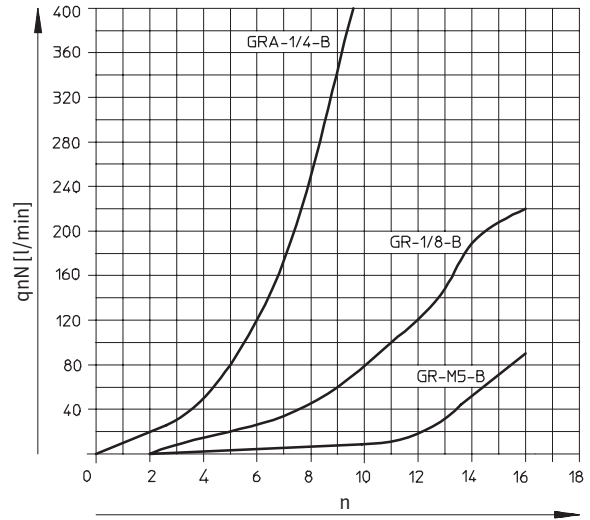

Anschlussgewinde G $\frac{3}{8}$, G $\frac{1}{2}$, G $\frac{3}{4}$

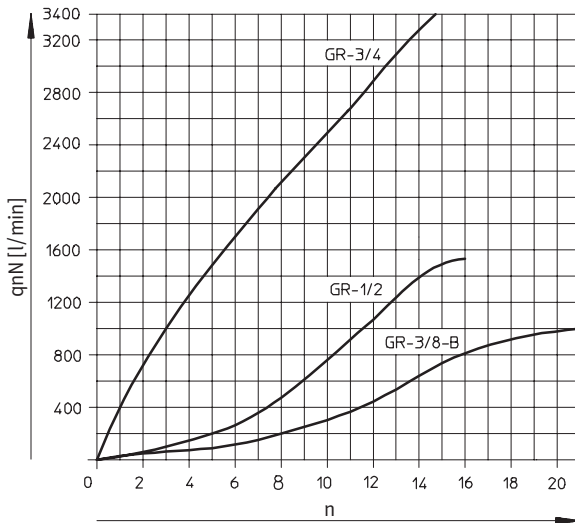

Sperr-/Druck-/Stromventile
Drossel-Rückschlag- und Drosselventile

5.6

Drossel-Rückschlag- und Drosselventile

Datenblatt – Standard-Drossel mit Innengewinde



Werkstoffe

Funktionsschnitt

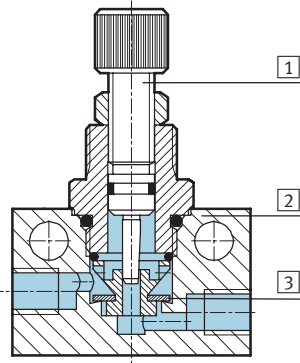

Anschlussgewinde	M3	M5	G1/8	G1/4	G3/8	G1/2	G3/4	
1	Regulierschraube						Messing	Aluminium-Knetlegierung
2	Gehäuse				Zink-Druckguss			
3	Dichtung							Nitrilkautschuk

Abmessungen

Download CAD-Daten → www.festo.com/de/engineering

Anschlussgewinde M3

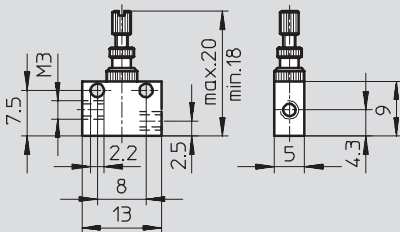

Anschlussgewinde M5

Anschlussgewinde G1/8

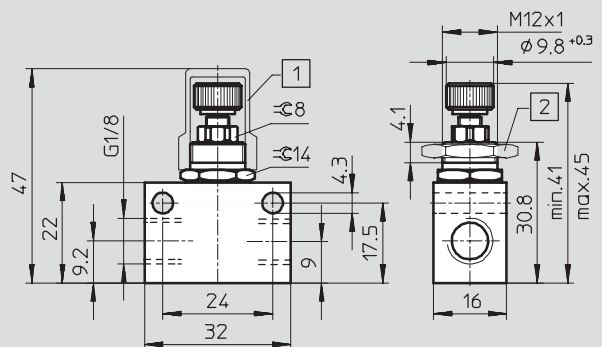
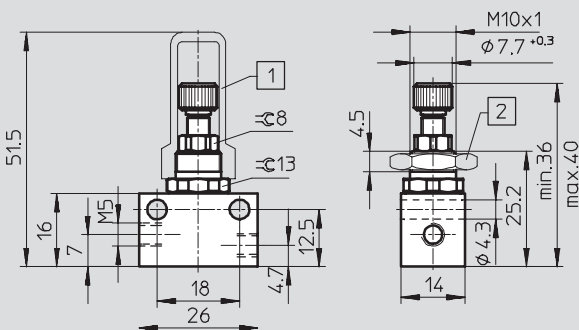

- 1 Schutzkappe GRK
- 2 Sechskantmutter GRM

Drossel-Rückschlag- und Drosselventile

Datenblatt – Drossel-Schalldämpfer-Kombinationen

Funktion

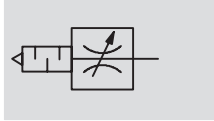

Drossel-Schalldämpfer
GRE, GRU

- Mid Flow:
Präzise Einstellung für mittlere Geschwindigkeit
- Einstellung mit Schlitzschraube
- Metallausführung GRE
- Polymerausführung GRU



Allgemeine Technische Daten							
Einschraubgewinde		G1/8		G1/4		G3/8	
Ventilfunktion		Drossel-Schalldämpferfunktion					
Einstell-Element		Schlitzschraube					
Schalldruckpegel	GRE	[dB(A)]	85	80	87	90	–
	GRU	[dB(A)]	74	80	74	76	80
Befestigungsart		einschraubbar					
Einbaulage		beliebig					
Max. Anziehdrehmoment		[Nm]	6	11	20	40	60

Betriebs- und Umweltbedingungen							
Einschraubgewinde		G1/8		G1/4		G3/8	
Betriebsmedium	GRE	gefilterte Druckluft, geölt oder ungeölt					
	GRU	getrocknete und gefilterte Druckluft, geölt oder ungeölt					
Betriebsdruck		[bar]	0 ... 10				
Mediumtemperatur		[°C]	–10 ... 70				
Umgebungstemperatur		[°C]	–10 ... 70				

Gewichte [g]							
Einschraubgewinde		G1/8		G1/4		G3/8	
	GRE	15		25		50	
	GRU	10		25		55	

Normaldurchfluss qn [l/min] bei 6 bar → 0 bar							
Innengewinde		G1/8		G1/4		G3/8	
GRE		2 ... 520		2 ... 996		3 ... 2 000	
GRU		0 ... 1000		0 ... 1 500		0 ... 1 700	

Drossel-Rückschlag- und Drosselventile

Datenblatt – Drossel-Schalldämpfer-Kombinationen



Normalennendurchfluss q_n bei 6 bar \rightarrow 5 bar in Abhängigkeit der Spindelumdrehungen n

GRE

GRU

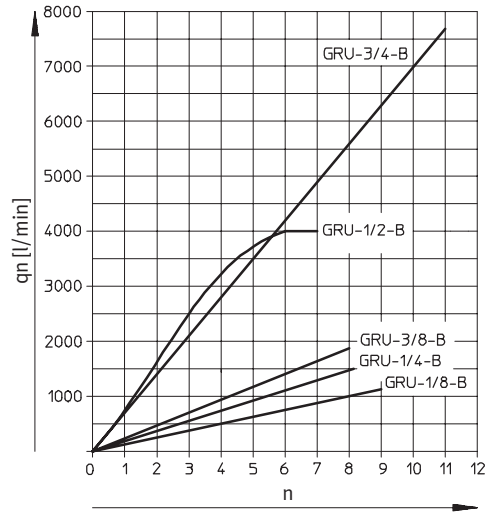
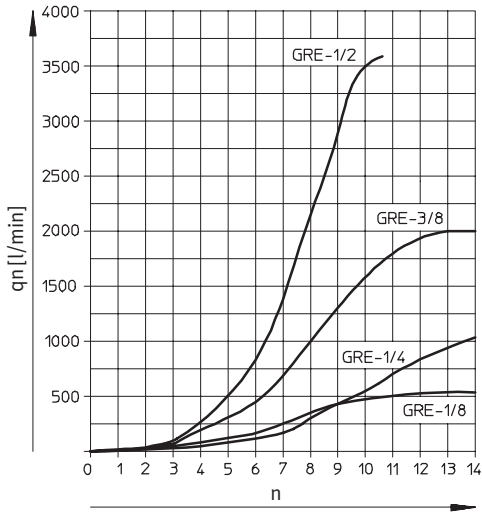

Werkstoffe

Funktionsschnitt GRE

Funktionsschnitt GRU

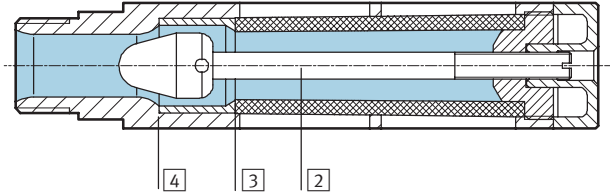
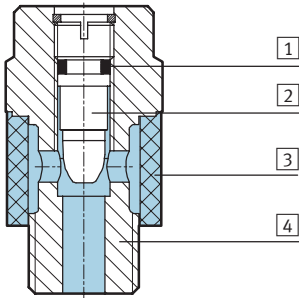

	Metallausführung GRE	Polymerausführung GRU
1 Dichtung	Nitrilkautschuk	–
2 Regulierschraube	Messing	Polyacetal
3 Dämpfung	Bronze	Polyethylen
4 Gehäuse	Alu-Knetlegierung	Alu-Druckguss

Drossel-Rückschlag- und Drosselventile



Datenblatt – Drossel-Schalldämpfer-Kombinationen



Abmessungen Download CAD-Daten → www.festo.com/de/engineering

Metallausführung GRE Polymerausführung GRU

Einschraubgewinde D	D1 ∅	L	L1	≈
GRE				
G ¹ / ₈	15	28,5	6,5	14
G ¹ / ₄	18,2	34	8	17
G ³ / ₈	25	42	8	22
G ¹ / ₂	27	48	12	24
GRU				
G ¹ / ₈	16	46	5,4	14
G ¹ / ₄	19,5	63,3	6,4	17
G ³ / ₈	25	95,3	7,5	19
G ¹ / ₂	28	130	14	24
G ³ / ₄	38	157	16	32

Bestellangaben										
Ausführung	G ¹ / ₈		G ¹ / ₄		G ³ / ₈		G ¹ / ₂		G ³ / ₄	
	Teile-Nr.	Typ	Teile-Nr.	Typ	Teile-Nr.	Typ	Teile-Nr.	Typ	Teile-Nr.	Typ
Metallausführung										
	10 351	GRE-¹/₈	10 352	GRE-¹/₄	35 310	GRE-³/₈	10 353	GRE-¹/₂	-	
Polymerausführung										
	9 516	GRU-¹/₈-B	9 517	GRU-¹/₄-B	9 518	GRU-³/₈-B	9 519	GRU-¹/₂-B	9 520	GRU-³/₄-B

Sperr-/Druck-/Stromventile
Drossel-Rückschlag- und Drosselventile

5.6

Drossel-Rückschlag- und Drosselventile

Datenblatt – Standard-Drossel für Rahmenmontage



Funktion

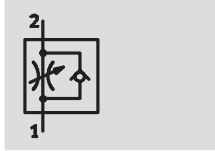

Drossel-Rückschlag

- Low Flow: Präzise Einstellung für niedrige Geschwindigkeit
- Einstellung mit Rändelschraube

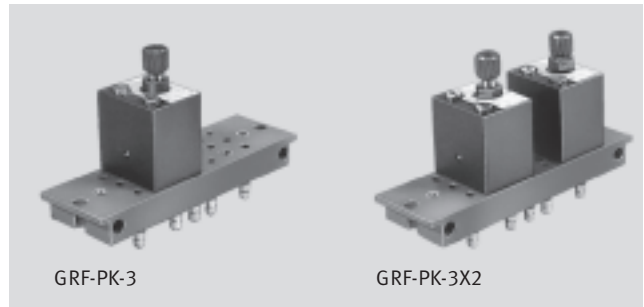

GRF-PK-3

GRF-PK-3X2

Allgemeine Technische Daten		
Typ	GRF-PK-3	GRF-PK-3X2
Ventilfunktion	Drossel-Rückschlagfunktion	
Pneumatischer Anschluss	Stecknippel PK-3	Stecknippel PK-3
Einstell-Element	Rändelschraube	
Befestigungsart	mit Durchgangsbohrung	
Einbaulage	beliebig	
Max. Anziehdrehmoment [Nm]	6	11

Betriebs- und Umweltbedingungen		
Typ	GRF-PK-3	GRF-PK-3X2
Betriebsmedium	gefilterte Druckluft, geölt oder ungeölt	
Betriebsdruck [bar]	0,5 ... 8	
Mediumtemperatur [°C]	-10 ... 60	
Umgebungstemperatur [°C]	-10 ... 60	

Gewichte [g]		
Typ	GRF-PK-3	GRF-PK-3X2
GRF	95	145

Normalnendurchfluss q _N [l/min] bei 6 bar → 5 bar		
Typ	GRF-PK-3	GRF-PK-3X2
GRF	0 ... 45	0 ... 45

Normalnendurchfluss q _N [l/min] bei 6 bar → 5 bar in Abhängigkeit der Spindelumdrehungen n	
GRF	

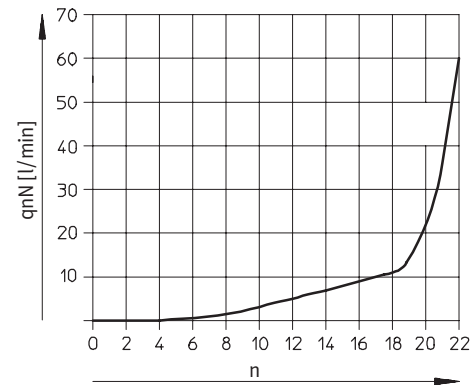

Drossel-Rückschlag- und Drosselventile

Datenblatt – Standard-Drossel für Rahmenmontage

Werkstoffe

Funktionsschnitt

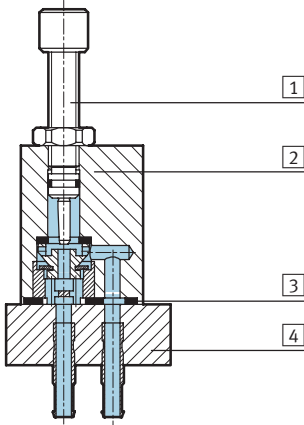

Stromventil

1	Regulierschraube	Messing
2	Gehäuse	Edelstahlguss
3	Dichtungen	Nitrilkautschuk
4	Grundplatte	Polyamid

Abmessungen

Download CAD-Daten → www.festo.com/de/engineering

GRF-PK-3/GRF-PK-3X2

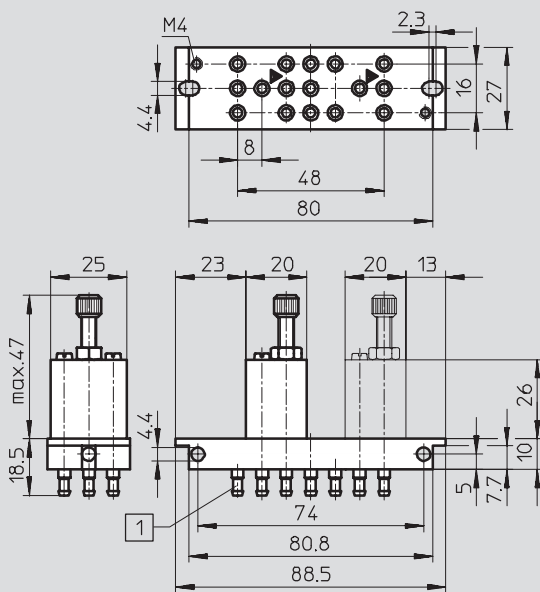

1 Stecknippel PK-3

Bestellangaben

Ausführung	für Schlauch-Innen-Ø [mm]	Drossel-Rückschlagventil Teile-Nr. Typ	Zwei Drossel-Rückschlagventile Teile-Nr. Typ
	3	4 565 GRF-PK-3	4 566 GRF-PK-3X2

Drossel-Rückschlag- und Drosselventile

Datenblatt – Präzisions-Drossel auf Anschlussplatte



Funktion

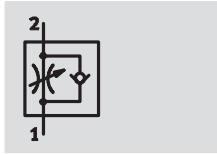

Drossel-Rückschlag-Ventil
GRP

- Low Flow:
Präzise Einstellung für niedrige Geschwindigkeit
- Einstellung mit Drehknopf



Drossel-Ventil, beidseitig wirkend
GRPO

Allgemeine Technische Daten		
Typ	GRP/GRPO-70-1/8-AL	GRP/GRPO-160-1/8-AL
Ventilfunktion	GRP	Drossel-Rückschlagfunktion
	GRPO	Drosselfunktion
Pneumatischer Anschluss	G1/8	
Einstell-Element	Drehknopf	
Befestigungsart	auf Anschlussplatte	
Einbaulage	beliebig	
Betätigungsart	manuell	

Betriebs- und Umweltbedingungen		
Typ	GRP/GRPO-70-1/8-AL	GRP/GRPO-160-1/8-AL
Betriebsmedium	gefilterte Druckluft, geölt oder ungeölt, neutrale Gase	
Betriebsdruck	[bar]	0 ... 8
Betriebsdruck 2 → 1	[bar]	GRP: 0 ... 8; GRPO: 0 ... 0,5
Mediumtemperatur	[°C]	-10 ... 50
Umgebungstemperatur	[°C]	-10 ... 50

Gewichte [g]		
Typ	GRP/GRPO-70-1/8-AL	GRP/GRPO-160-1/8-AL
	110	110

Normaldurchfluss qn [l/min] 1 bar → 0 bar		
Typ	GRP/GRPO-70-1/8-AL	GRP/GRPO-160-1/8-AL
GRP	D ¹⁾	0 ... 19
	R ²⁾	20 ... 60
GRPO	D ¹⁾	0 ... 19

1) D: Drosselrichtung
2) R: Rückschlagrichtung

Drossel-Rückschlag- und Drosselventile

Datenblatt – Präzisions-Drossel

FESTO

Normaldurchfluss q_N [l/min] 1 bar \rightarrow 0 bar in Abhängigkeit der Spindelumdrehungen n

GRP/GRPO-70-1/8-AL

GRP/GRPO-160-1/8-AL

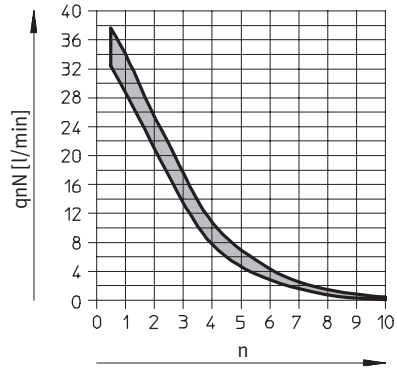
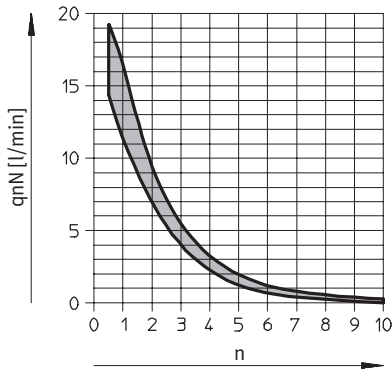

Werkstoffe

Funktionsschnitt

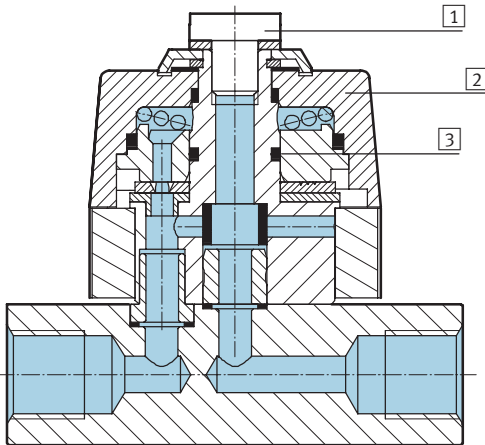

Stromventil

1	Klemmschraube	Messing
2	Drehknopf	Polyamid, verstärkt
3	Dichtungen	Nitrilkautschuk

Drossel-Rückschlag- und Drosselventile

Datenblatt – Präzisions-Drossel

FESTO

Abmessungen

Download CAD-Daten → www.festo.com/de/engineering

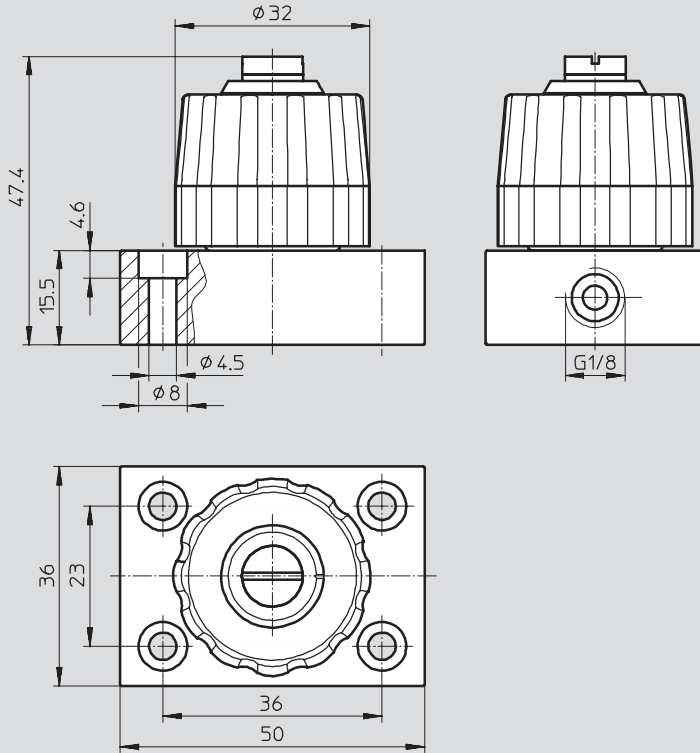

Bestellangaben

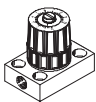
Ausführung	Drossel-Rückschlag-Ventil		Drossel-Ventil	
	Teile-Nr.	Typ	Teile-Nr.	Typ
	542 022	GRP-70-1/8-AL	542 024	GRPO-70-1/8-AL
	542 023	GRP-160-1/8-AL	542 025	GRPO-160-1/8-AL

Sperr-/Druck-/Stromventile
Drossel-Rückschlag- und Drosselventile

5.6

Drossel-Rückschlag- und Drosselventile

Datenblatt – Präzisions-Drossel für Fronttafel

Funktion

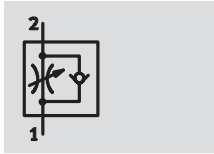

Drossel-Rückschlag-Ventil
GRP



Drossel-Ventil, beidseitig wirkend
GRPO

- Low Flow:
Präzise Einstellung für niedrige Geschwindigkeit
- Einstellung mit Drehknopf



Allgemeine Technische Daten			
Typ	GRP/GRPO-10-PK-3	GRP/GRPO-70-PK-3	GRP/GRPO-160-PK-4
Ventilfunktion	GRP	Drossel-Rückschlagfunktion	
	GRPO	Drosselfunktion	
Pneumatischer Anschluss	Stecknippel PK-3	Stecknippel PK-3	Stecknippel PK-4
Einstell-Element	Drehknopf		
Befestigungsart	Fronttafeleinbau oder auf Anschlussplatte		
Einbaulage	beliebig		

Betriebs- und Umweltbedingungen			
Typ	GRP/GRPO-10-PK-3	GRP/GRPO-70-PK-3	GRP/GRPO-160-PK-4
Betriebsmedium	gefilterte Druckluft, geölt oder ungeölt, neutrale Gase		
Betriebsdruck	[bar]	0 ... 6	
Betriebsdruck 2 → 1	[bar]	GRP: 0 ... 8; GRPO: 0 ... 0,5	
Mediumtemperatur	[°C]	-10 ... 50	
Umgebungstemperatur	[°C]	-10 ... 50	

Gewichte [g]			
Typ	GRP/GRPO-10-PK-3	GRP/GRPO-70-PK-3	GRP/GRPO-160-PK-4
	48	48	48

Normaldurchfluss qn [l/min] 1 bar → 0 bar			
Typ	GRP/GRPO-10-PK-3	GRP/GRPO-70-PK-3	GRP/GRPO-160-PK-4
GRP	D ¹⁾	0 ... 1,7	0 ... 38
	R ²⁾	15 ... 50	25 ... 90
GRPO	D ¹⁾	0 ... 1,7	0 ... 38

1) D: Drosselrichtung
2) R: Rückschlagrichtung

Drossel-Rückschlag- und Drosselventile

Datenblatt – Präzisions-Drossel



Normaldurchfluss q_N [l/min] 1 bar \rightarrow 0 bar in Abhängigkeit der Spindelumdrehungen n

GRP/GRPO-10-PK-3

GRP/GRPO-70-PK-3

GRP/GRPO-160-PK-4

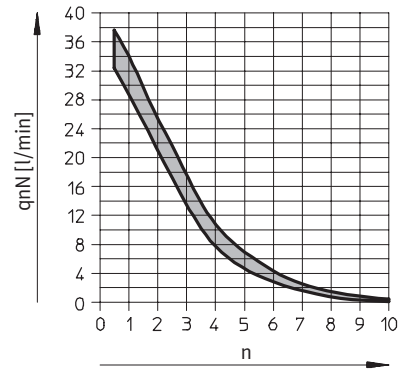
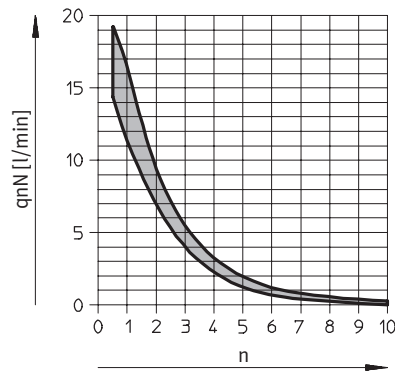
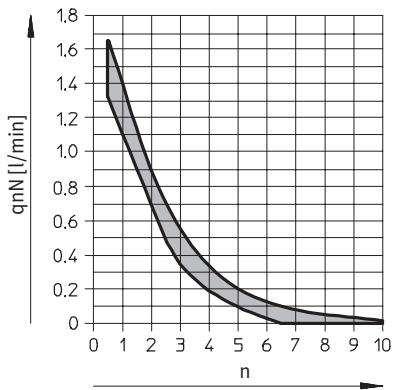

Werkstoffe

Funktionsschnitt

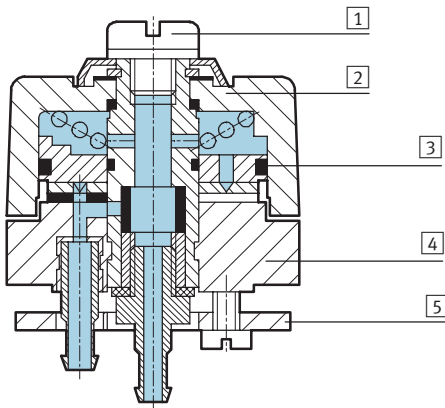

Stromventil

1	Klemmschraube	Messing
2	Drehknopf	Polyamid, verstärkt
3	Dichtungen	Nitrilkautschuk
4	Grundplatte	Alu-Knetlegierung
5	Befestigungsplatte	Alu-Knetlegierung

Drossel-Rückschlag- und Drosselventile

Datenblatt – Präzisions-Drossel

FESTO

Abmessungen Download CAD-Daten → www.festo.com/de/engineering

	Einbauöffnung	Anschlüsse
<p style="text-align: center;">X = 1,5 ... 10 mm</p>		<p style="text-align: center;">1 → 2 Drosselrichtung 2 → 1 Rückschlagrichtung</p>

Bestellangaben					
Ausführung	für Schlauch- Innen-Ø [mm]	Drossel-Rückschlagfunktion		Drosselfunktion	
		Teile-Nr.	Typ	Teile-Nr.	Typ
	3	12 743	GRP-10-PK-3	13 229	GRPO-10-PK-3
		10 802	GRP-70-PK-3	10 803	GRPO-70-PK-3
	4	12 961	GRP-160-PK-4	13 230	GRPO-160-PK-4

Sperr-/Druck-/Stromventile
Drossel-Rückschlag- und Drosselventile

5.6

Drossel-Rückschlag- und Drosselventile

Zubehör – Präzisions-Drossel



Montageplatte APL-2N-GRP

für Präzisions-Drosseln

Werkstoff:

Polyamid

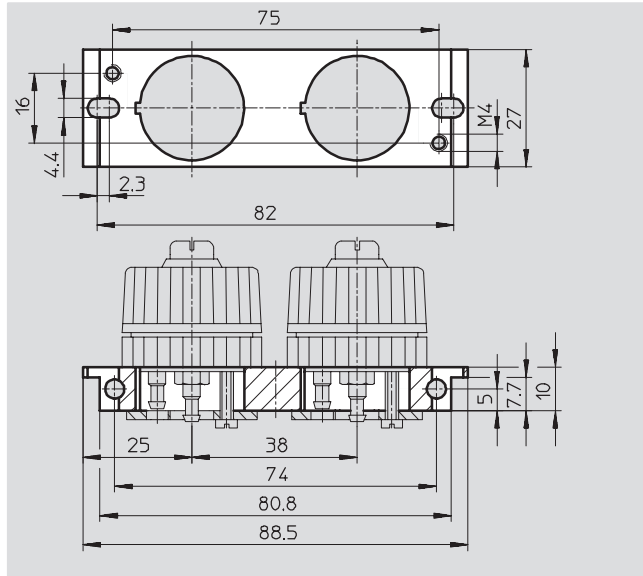

Bestellangaben				
	für Anzahl Drosseln	Bohrungs-Ø [mm]	Produktgewicht [g]	Teile-Nr. Typ
	1	22,5	16	10 391 APL-2N-GRP
	2	2 x 22,5	22	10 392 APL-2N-GRPX2

Funktionskombination GRXA-HG

Datenblatt

Funktion

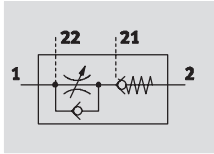

Funktionskombination mit Drosselrückschlagventil und entsperbarem Rückschlagventil

- Anhaltefunktion und Geschwindigkeitseinstellung in einem Gehäuse
- QS-Steckanschlüsse
- Einstellung mit Schlitzschraube
- Zusätzlicher 1 - Steueranschluss um miteinander 2. Kombination bei 21 zu verbinden



Allgemeine Technische Daten		
Einschraubgewinde	G1/8	G1/4
Ventilfunktion	Abluft-Drossel-Rückschlagfunktion und gesteuertes Rückschlagventil zusätzlich	
Einstell-Element	Schlitzschraube	
QS-Steckanschlüsse für Schlauch-Außen-Ø [mm]	4; 6	6; 8
Befestigungsart	einschraubbar, mit Aussengewinde	
Einbaulage	beliebig	
Max. Anziehdrehmoment [Nm]	5,5	11

Betriebs- und Umweltbedingungen		
Einschraubgewinde	G1/8	G1/4
Betriebsmedium / Steuermedium	Getrocknete Luft, geölt oder ungeölt, Filterfeinheit 40 µm	
Betriebsdruck [bar]	0,5 ... 10	
Steuerdruck [bar]	2 ... 10	
Lagertemperatur [°C]	-10 ... +40	
Umgebungstemperatur [°C]	-10 ... +60	
Mediumstemperatur [°C]	-10 ... +60	

Gewichte		
Einschraubgewinde / Steckanschluß	G1/8	G1/4
GRXA-HG [g]	27	58

 Hinweis

Der Einsatz der GRXA - HG - Produktfamilie in sämtlichen Ausführungsvarianten darf in sicherheitsgerichteten Anwendungen NUR in Verbindung mit zusätzlichen Maßnahmen gemäß EN 954-1 erfolgen.

Eine ergänzende Risikoanalyse durch den Anwender bzw. Konstrukteur ist unerlässlich. Die Angaben und Hinweise in den jeweiligen Produkt-Beipackzetteln sind zu beachten.

Funktionskombination

Datenblatt

FESTO

Normalnennendurchfluss q_{nN} [l/min] bei 6 bar \rightarrow 5 bar				
Einschraubgewinde		G $\frac{1}{8}$		G $\frac{1}{4}$
Abluft-Drossel-Rückschlagfunktion und gesteuertes Rückschlagventil				
GRXA-HG	QS-4	D ¹⁾	130	–
		R ²⁾	100 ... 140	–
		B ³⁾	100 ... 140	–
	QS-6	D	140	280
		R	115 ... 165	200 ... 260
		B	120 ... 160	180 ... 140
	QS-8	D	–	280
		R	–	200 ... 280
		B	–	190 ... 260

- 1) D: Drosselrichtung
- 2) R: Rückschlagrichtung
- 3) B: Rückschlagrichtung betätigt

Normaldurchfluss q_n [l/min] bei 6 bar \rightarrow 0 bar				
Einschraubgewinde		G $\frac{1}{8}$		G $\frac{1}{4}$
Abluft-Drossel-Rückschlagfunktion und gesteuertes Rückschlagventil				
GRXA-HG	QS-4	D ¹⁾	210	–
		R ²⁾	230 ... 260	–
		B ³⁾	220 ... 250	–
	QS-6	D	280	430
		R	270 ... 300	430 ... 490
		B	260 ... 300	410 ... 470
	QS-8	D	–	470
		R	–	460 ... 520
		B	–	440 ... 500

- 1) D: Drosselrichtung
- 2) R: Rückschlagrichtung
- 3) B: Rückschlagrichtung betätigt

Normalnennendurchfluss q_{nN} bei 6 bar \rightarrow 5 bar in Abhängigkeit der Spindelumdrehungen n
Drosselrückschlagventil

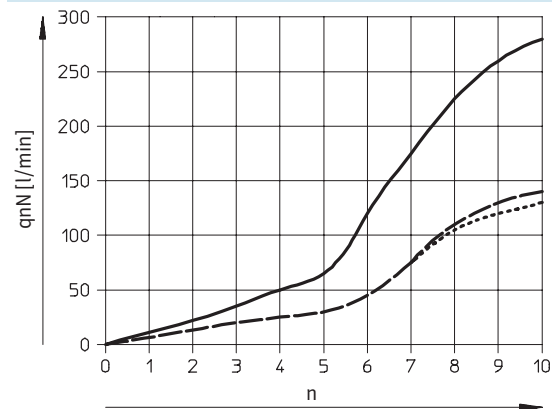

- GRXA-HG-1/4-QS-8
- - GRXA-HG-1/4-QS-6
- · - GRXA-HG-1/8-QS-6
- · · GRXA-HG-1/8-QS-4

Normaldurchfluss q_n bei 6 bar \rightarrow 0 bar in Abhängigkeit der Spindelumdrehungen n
Drosselrückschlagventil

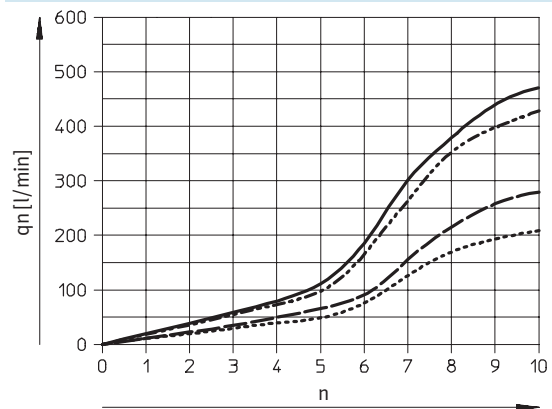

- GRXA-HG-1/4-QS-8
- - GRXA-HG-1/4-QS-6
- · - GRXA-HG-1/8-QS-6
- · · GRXA-HG-1/8-QS-4

Funktionskombination

Datenblatt

FESTO

Minimaler Steuerdruck in Abhängigkeit zum Betriebsdruck

Rückschlagventil, gesteuert

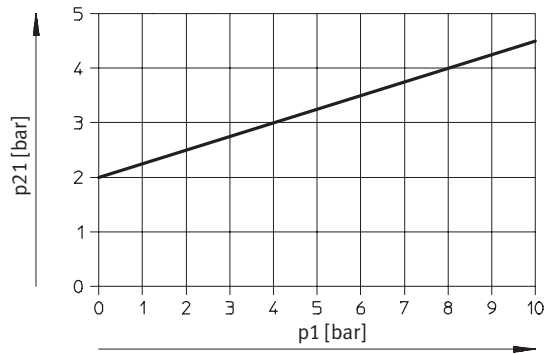

Werkstoffe

Funktionsschnitt

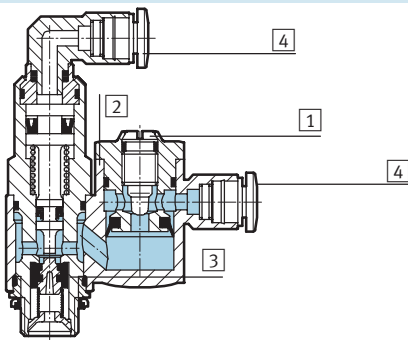

Funktionskombination

1	Einstellschraube	Stahl rostfrei
2	Schwenkanschluss	Zink-Druckguss
3	Dichtung	Nitrilkautschuk
4	Lösering	Polyacetal

Funktionskombination

Datenblatt



Abmessungen Download CAD-Daten → www.festo.com/de/engineering

Schwenkanschluss, L-Abgang, Schlitzschraube

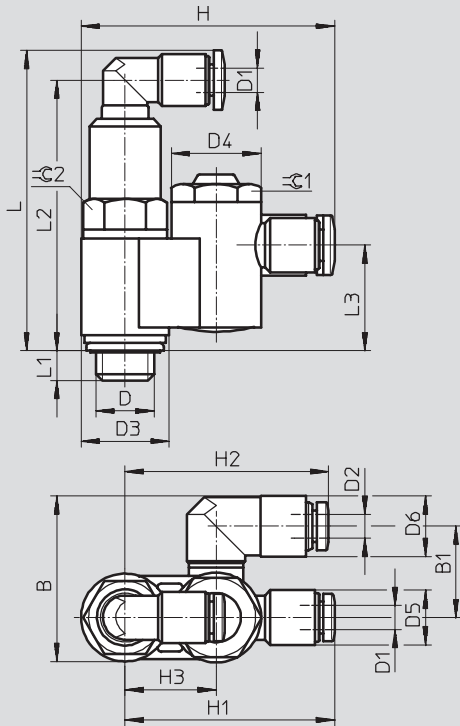

Pneumatischer Anschluss D	B	B1	D1 Ø	D2 Ø	D3	D4 Ø	D5 Ø	D6	H	H1	H2	H3	L	L1	L2	L3	rC1	rC2
G ¹ / ₈	27,3	15	4	4	14,5	14,8	9	10	41,8	34,5	33,5	15	49,5	4,9	44,6	17,4	13	12
	30,8	17,3	6	12,5	34,5													
G ¹ / ₄	35,3	19,5	6	4	19	19	9	12,5	52,2	42,7	40,5	21	56,3	5,6	51,4	21,1	17	16
	39,5	21,5	8	17	48,7													

Bestellangaben			
Bauform	Einschraubgewinde	für Schlauch-Außen-Ø	Teile-Nr. Typ
		[mm]	
	G ¹ / ₈	4	525 667 GRXA-HG- ¹ / ₈ -QS-4
		6	525 668 GRXA-HG- ¹ / ₈ -QS-6
	G ¹ / ₄	6	525 669 GRXA-HG- ¹ / ₄ -QS-6
		8	525 670 GRXA-HG- ¹ / ₄ -QS-8

Sperr-/Druck-/Stromventile
Drossel-Rückschlag- und Drosselventile

5.6