

- Präzise und sicher
- Hohe Flexibilität
- Vielfältig und variabel

Präzisions-Parallelgreifer HGPP

Merkmale

FESTO

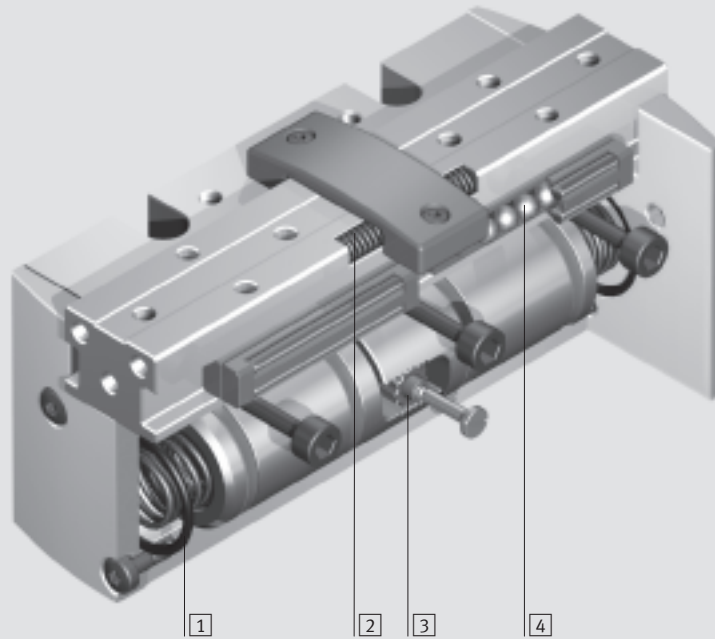

Auf einen Blick

- Flexible Einsatzmöglichkeiten durch Variantenvielfalt:
 - Doppeltwirkender Kolbenantrieb HGPP-...-A.
 - Druckfedern zur Unterstützung oder Sicherung der Greifkräfte oder bei der Nutzung nur eines Druckluftanschlusses als einfachwirkender Greifer verwendbar.
 - Höchste Präzision der Greifbackenführung.
 - Variable Greifrichtung
 - Außengreifen
 - Innengreifen
 - Vielfältige Druckluftanschlüsse
 - Integrierte Abfrage-Elektronik
 - Adaptierbare Näherungsschalter mit Schaltfahnen
 - Hohe Flexibilität durch vielseitige Befestigungs-, Montage- und Anwendungsmöglichkeiten
 - Antriebe
 - Extern adaptierbare Greiffinger
 - Niederhalter
- 1 Druckfederwirkung Greifbacken schließend: HGPP-...-G2
 - 2 Druckfederwirkung Greifbacken öffnend: HGPP-...-G1
 - 3 Synchronisationselement
 - 4 Spielfrei eingestellte Wälzführung



Software Greiferauswahl
www.festo.com/de/engineering

Präzisions-Parallelgreifer HGPP

Merkmale

FESTO

Vielfältige Druckluftanschlüsse und Befestigungsmöglichkeiten

Druckluftanschluss direkt von vorne,
Direktbefestigung von oben

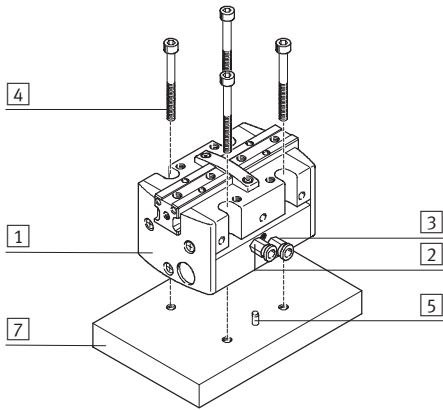

Druckluftanschluss über Adapterplatte von unten,
Direktbefestigung von oben

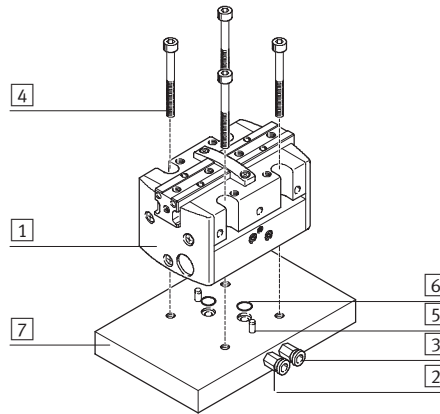

- 1 Präzisions-Parallelgreifer
- 2 Druckluftanschluss öffnen
- 3 Druckluftanschluss schließen
- 4 Befestigungsschrauben
- 5 Passstifte
- 6 O-Ringe
- 7 Platte (kundenspezifische Eigenfertigung)

Anwendungsmöglichkeiten (kundenspezifische Eigenfertigung)

Anbau von externen Greifringern

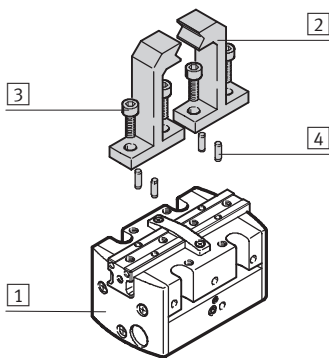

- 1 Präzisions-Parallelgreifer
- 2 Greiffinger
- 3 Befestigungsschrauben
- 4 Passstifte
- 5 Niederhalter

Einsatz als Niederhalter

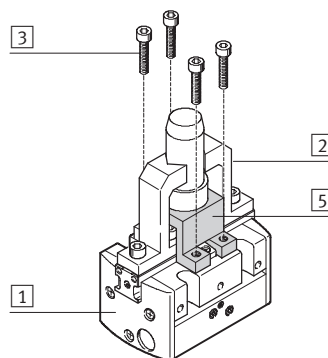

 Hinweis

Präzisions-Parallelgreifer sind nicht für nachfolgende oder ähnliche Anwendungsbeispiele ausgelegt:

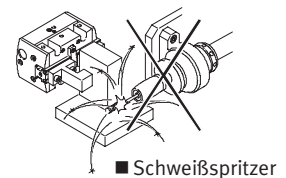
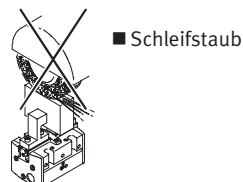
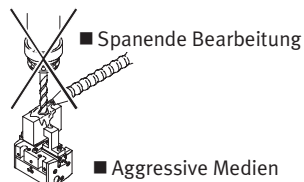

Präzisions-Parallelgreifer HGPP

Systembeispiel

FESTO

Systemprodukt für die Handhabungs- und Montagetechnik

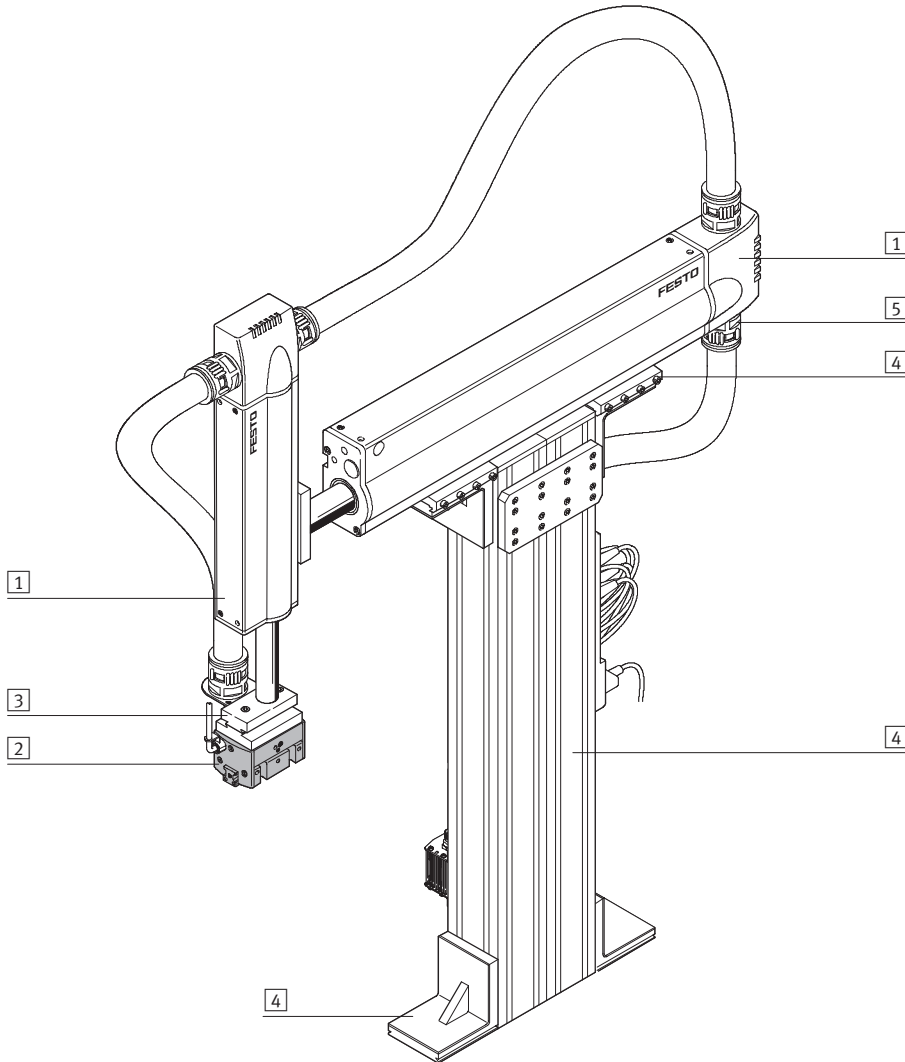

Handhabungseinheiten
Präzisionsgreifer

7.6

Systemelemente und Zubehör			
	Kurzbeschreibung	→ Seite	
1	Antriebe	vielfältige Kombinationsmöglichkeiten innerhalb der Handhabungs- und Montagetechnik	Band 1
2	Greifer	vielfältige Variationsmöglichkeiten innerhalb der Handhabungs- und Montagetechnik	Band 1
3	Adapter	für Verbindungen Antrieb/Antrieb und Antrieb/Greifer	Band 5
4	Basiselemente	Profile und Profilverbindungen sowie Verbindungen Profil/Antrieb	Band 5
5	Installationselemente	zur übersichtlichen und sicheren Führung von elektrischen Kabeln und Schläuchen	Band 5
-	Achsen	vielfältige Kombinationsmöglichkeiten innerhalb der Handhabungs- und Montagetechnik	Band 5
-	Motoren	Servo- und Schrittmotoren, mit oder ohne Getriebe	Band 5

Präzisions-Parallelgreifer HGPP

Peripherieübersicht und Typenschlüssel

Peripherieübersicht

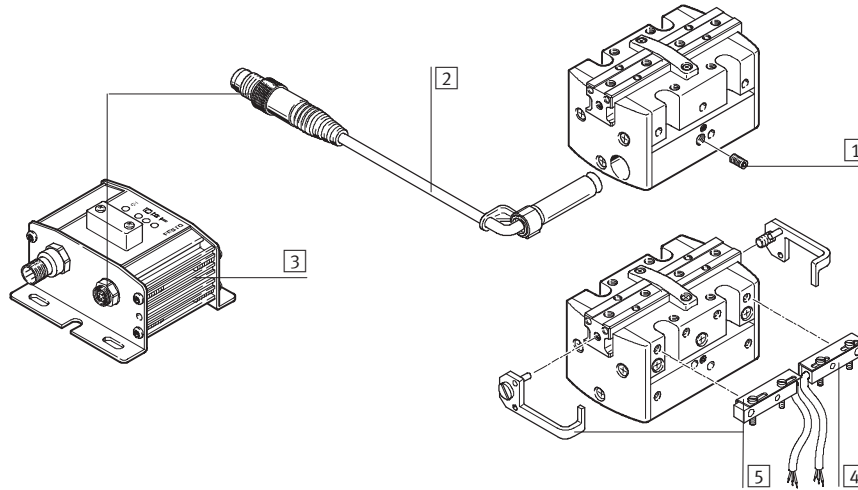

Zubehör		Kurzbeschreibung	→ Seite
1	Gewindestift	zur Befestigung des Näherungsschalters SMH-S1	-
2	Näherungsschalter SMH-S1	integrierbar im Greifer	1 / 7.6-14
3	Auswerteeinheit SMH-AE1	für Näherungsschalter SMH-S1, zur Abfrage von 3 Positionen	1 / 7.6-14
4	Näherungsschalter SIES-Q5B	mit Befestigungswinkel HGPP-HWS-Q5 montierbar	1 / 7.6-14
5	Befestigungswinkel HGPP-HWS-Q5	zur Befestigung von Näherungsschalter SIES-Q5B, bestehend aus 1 Halter und 1 Schaltfahne mit Befestigungsschrauben	1 / 7.6-15

Typenschlüssel

		HGPP	-	16	-	A	-	G1
Typ								
HGPP	Präzisions-Parallelgreifer							
Baugröße								
Positionserkennung								
A	für Näherungsschalter							
Greifkraftsicherung								
G1	offen							
G2	geschlossen							

Präzisions-Parallelgreifer HGPP

Datenblatt

FESTO

Funktion
Doppeltwirkend
HGPP-...-A

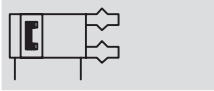

Einfachwirkend oder
mit Greifkraftsicherung ...
... offen HGPP-...-G1



... geschlossen HGPP-...-G2



- - Baugröße
10 ... 32 mm

- - Hub
4 ... 25 mm

- - www.festo.com/de/
Ersatzteilservice
Verschleißteilsätze
→ 1 / 7.6-14

- - Reparaturservice



Allgemeine Technische Daten						
Baugröße	10	12	16	20	25	32
Konstruktiver Aufbau	Zahnstange/Ritzel					
Funktionsweise	doppeltwirkend					
Greiferfunktion	parallel					
Anzahl der Greifbacken	2					
Max. Gewichtskraft pro externem Greiffinger ¹⁾ [N]	< 0,5	< 1	< 1,5	< 2	< 2,5	< 3
Hub pro Greifbacken [mm]	2	2,5	5	7,5	10	12,5
Pneumatischer Anschluss	M3		M5		G1/8/M5 ²⁾	
Wiederholgenauigkeit ³⁾ [mm]	< 0,02	< 0,015		< 0,01	< 0,02	
Max. Austauschgenauigkeit [mm]	0,2					
Max. Greifbackenspiel [mm]	0					
Max. Greifbackenwinkelspiel [°]	0					
Max. Arbeitsfrequenz [Hz]	4					
Mittenzentriergenauigkeit [mm]	< Ø 0,05					
Positionserkennung	für Näherungsschalter					
Befestigungsart	mit Durchgangsbohrung und Passstift mit Innengewinde und Passstift					

- 1) Gilt für ungedrosselten Betrieb
- 2) Druckluftanschluss seitlich G1/8; Druckluftanschluss Boden M5
- 3) Streuung der Endlagenstellung unter konstanten Einsatzbedingungen bei 100 aufeinanderfolgenden Hübten in Bewegungsrichtung der Greifbacken

Betriebs- und Umweltbedingungen		
Min. Betriebsdruck	HGPP-...-A [bar]	2
	HGPP-...-G... [bar]	5
Max. Betriebsdruck	[bar]	8
Betriebsmedium	gefilterte Druckluft, geölt oder ungeölt	
Umgebungstemperatur ¹⁾	[°C]	+5 ... +60
Korrosionsbeständigkeit KBK ²⁾	2	

- 1) Einsatzbereich der Näherungsschalter beachten
- 2) Korrosionsbeständigkeitsklasse 2 nach Festo Norm 940 070
Bauteile mit mäßiger Korrosionsbeanspruchung. Außenliegende sichtbare Teile mit vorrangig dekorativer Anforderung an die Oberfläche, die im direkten Kontakt zur umgebenden industriellen Atmosphäre bzw. Medien, wie Kühl- und Schmierstoffe stehen

Präzisions-Parallelgreifer HGPP

Datenblatt

FESTO

Gewichte [g]						
Baugröße	10	12	16	20	25	32
HGPP-...-A	126	172	315	604	884	1408
HGPP-...-G1	127	173	316	611	910	1438
HGPP-...-G2	127	173	317	615	898	1427

Werkstoffe

Funktionsschnitt

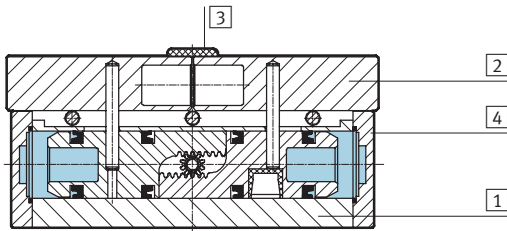

Präzisions-Parallelgreifer		
1	Gehäuse	Aluminium, eloxiert
2	Greifbacken	Aluminium, vernickelt
3	Abdeckkappe	Polyacetal
4	Deckel	Aluminium, eloxiert
–	Werkstoffhinweis	Kupfer-, PTFE- und silikonfrei

Greifkraft [N] bei 6 bar

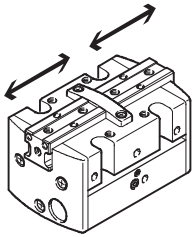

Baugröße	10	12	16	20	25	32
Greifkraft pro Greifbacken						
öffnen	40	58	102	170	250	415
schließen	40	58	102	170	250	415
Gesamtgreifkraft						
öffnen	80	116	204	340	500	830
schließen	80	116	204	340	500	830

Belastungskennwerte pro Greifbacken

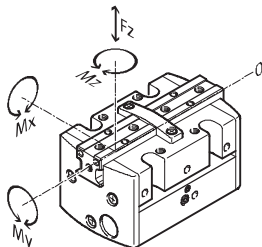

Die angegebenen zulässigen Kräfte und Momente beziehen sich auf einen Greifbacken. Die angegebenen Werte beinhalten den Hebelarm, zusätzliche Gewichtskräfte durch das Werkstück bzw. durch externe Greiffinger

und auftretende Beschleunigungskräfte während der Bewegung. Für die Berechnung der Momente ist die 0-Lage des Koordinatensystems (Drehpunkt der Greifbacken) zu berücksichtigen.

Desweiteren wurden die max. zulässigen, auf das Gehäuse übertragbaren, Kräfte eingetragen, welche z. B. beim Einpreßvorgang über einen Niederhalter aufgenommen werden können.

Baugröße	10	12	16	20	25	32
Max. zulässige Kraft $F_{Z\text{Greifbacken}}$ [N]	40	70	130	220	380	720
Max. zulässige Kraft $F_{Z\text{Gehäuse}}$ [N]	200	400	600	800	1 000	1 200
Max. zulässiges Moment M_x [Nm]	2	4,5	9	18	32	50
Max. zulässiges Moment M_y [Nm]	2	4,5	9	18	32	50
Max. zulässiges Moment M_z [Nm]	2	4,5	9	18	32	50

Präzisions-Parallelgreifer HGPP

Datenblatt

FESTO

Massenträgheitsmomente [$\text{kgm}^2 \times 10^{-4}$]

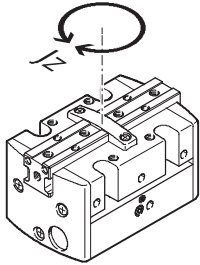

Massenträgheitsmoment [$\text{kgm}^2 \times 10^{-4}$] der Präzisions-Parallelgreifer bezogen auf die Mittelachse im unbelasteten Bauzustand.

Baugröße	10	12	16	20	25	32
HGPP-...-A	0,43	0,73	2,39	6,22	16,68	38,34
HGPP-...-G1	0,45	0,76	2,58	6,71	17,45	39,21
HGPP-...-G2	0,43	0,74	2,45	6,27	16,85	38,63

Öffnungs- und Schließzeiten [ms] bei 6 bar

ohne externe Greiffinger

mit externen Greiffingern

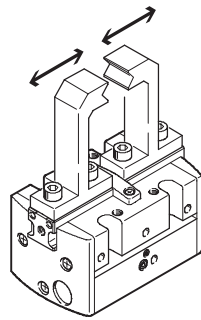
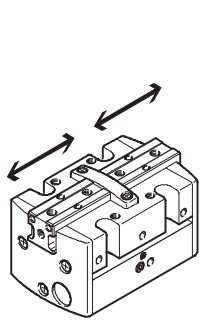

Die angegebenen Öffnungs- und Schließzeiten [ms] wurden bei Raumtemperatur, 6 bar Betriebsdruck und bei senkrecht eingebautem Greifer ohne zusätzliche Greiffinger gemessen. Durch den Anbau von externen Greiffingern wird die zu bewegende Masse erhöht. Dies bedeutet, daß sich zugleich die kinetische Energie erhöht, welche aus der Masse der Greiffinger und der Geschwindigkeit bestimmt wird. Wird die zulässige kinetische Energie überschritten, können verschiedene Bauteile des Greifers zerstört

werden. Diese Zerstörung tritt dann ein, wenn die bewegte Masse in der Endlage aufschlägt und die Dämpfung nur zum Teil in der Lage ist, die kinetische Energie in potentielle und Wärmeenergie umzuwandeln. Daraus wird ersichtlich, daß die angegebene max. zulässige Gewichtskraft der externen Greiffinger unbedingt nachgeprüft und eingehalten werden muß. Für höhere Gewichtskräfte müssen die Greifer gedrosselt werden. Öffnungs- und Schließzeiten sind dann entsprechend einzustellen.

Baugröße		10	12	16	20	25	32
Ohne externe Greiffinger							
HGPP-...-A	öffnen	22	27	40	44	64	76
	schließen	34	40	53	59	92	110
HGPP-...-G1	öffnen	24	30	34	45	58	64
	schließen	95	70	70	92	164	173
HGPP-...-G2	öffnen	26	37	57	62	105	103
	schließen	32	40	46	58	90	101
Mit externen Greiffingern (in Abhängigkeit der Gewichtskraft)							
HGPP	1 N	100	–	–	–	–	–
	2 N	200	100	50	–	–	–
	3 N	300	200	100	50	100	–
	4 N	–	300	200	100	150	100
	5 N	–	–	300	200	200	150
	6 N	–	–	–	–	300	250

Präzisions-Parallelgreifer HGPP

Datenblatt



Greifkraft F_H pro Greifbacken in Abhängigkeit vom Betriebsdruck und dem Hebelarm x

Aus den nachfolgenden Diagrammen können die Greifkräfte in Abhängigkeit vom Betriebsdruck und vom Hebelarm für die verschiedenen Baugrößen ermittelt werden.

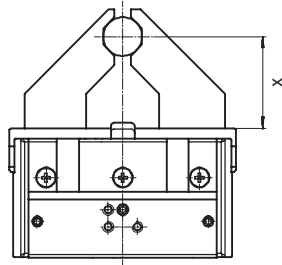

HGPP-10-A

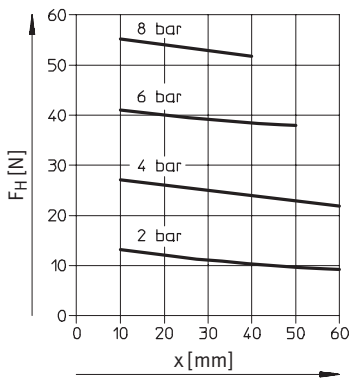

HGPP-12-A

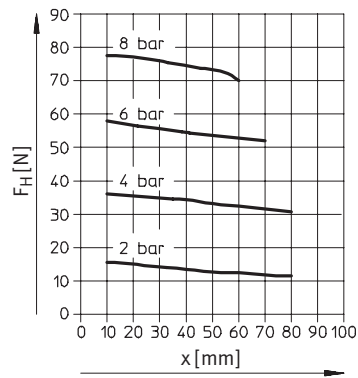

HGPP-16-A

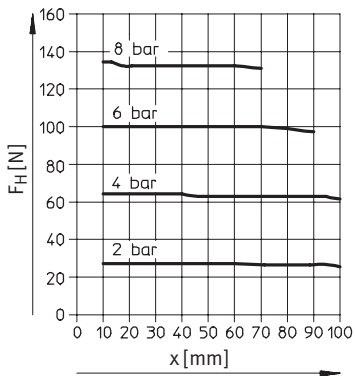

HGPP-20-A

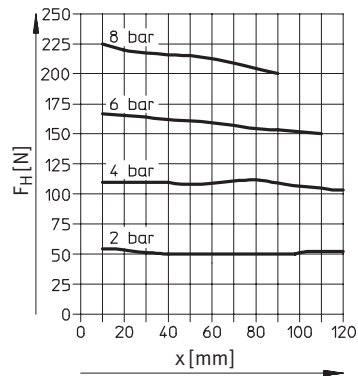

HGPP-25-A

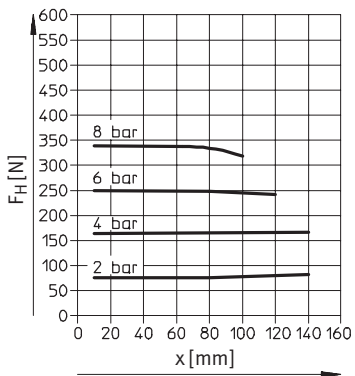

HGPP-32-A

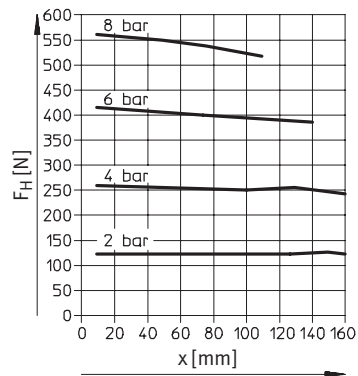

Präzisions-Parallelgreifer HGPP

Datenblatt



Federkraft F_F in Abhängigkeit von der Greiferbaugröße und der Gesamthublänge l

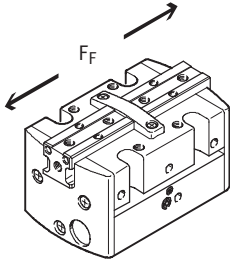

Greifkraftsicherung offen:
aus dem nachfolgenden Diagramm können die Federkräfte F_F der Präzisions-Parallelgreifer HGPP-...-G1 ermittelt werden.

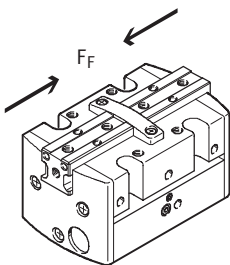
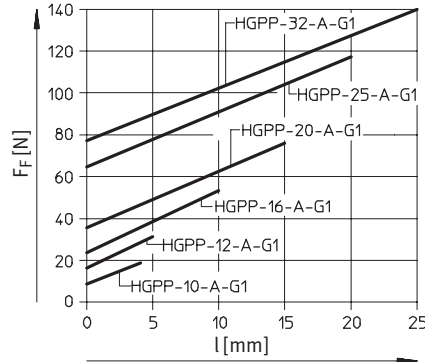

Greifkraftsicherung geschlossen:
aus dem nachfolgenden Diagramm können die Federkräfte F_F der Präzisions-Parallelgreifer HGPP-...-G2 ermittelt werden.

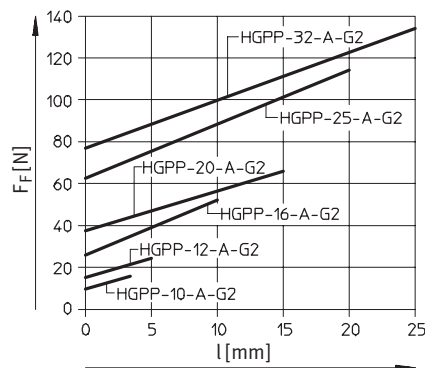

Ermittlung der tatsächlichen Greifkräfte für HGPP-...-G1 und HGPP-...-G2 in Abhängigkeit des Einsatzfalles

Die Präzisions-Parallelgreifer mit eingebauter Feder, können je nach Bedarf wie folgt eingesetzt werden:

- Einfachwirkende Greifer
- Greifer mit Greifkraftunterstützung und
- Greifer mit Greifkraftsicherung

Zur Berechnung der zur Verfügung stehenden Greifkräfte F_{Gr} (pro Greifbacken) müssen die Daten aus der Greifkraft (F_H) und

Federkraft (F_F) entsprechend kombiniert werden.

Einsatzfall

Die resultierende Greifkraft F_{Gr} in Abhängigkeit des Einsatzfalles ist von der Greifrichtung (außen-/innengreifend) und der Greiferbauform (mit/ohne Rückstellfeder abhängig). Die Federkraft wird entsprechend der Bauform und Greifrichtung ergänzt.

Einsatzfall	Einfachwirkend	Greifkraftunterstützung	Greifkraftsicherung
Die resultierende Greifkraft F_{Gr} in Abhängigkeit des Einsatzfalles ist von der Greifrichtung (außen-/innengreifend) und der Greiferbauform (mit/ohne Rückstellfeder abhängig). Die Federkraft wird entsprechend der Bauform und Greifrichtung ergänzt.	<ul style="list-style-type: none"> ■ Greifen mit Federkraft: $F_{Gr} = F_F$ ■ Greifen mit Druckkraft: $F_{Gr} = F_H - F_F$ 	<ul style="list-style-type: none"> ■ Greifen mit Druck- und Federkraft: $F_{Gr} = F_H + F_F$ 	<ul style="list-style-type: none"> ■ Greifen mit Federkraft: $F_{Gr} = F_F$

		Druckbeaufschlagt (in Greifrichtung)	Drucklos
HGPP-...-A	Innengreifend	$F_{Gr} = F_H$	$F_{Gr} = 0$
	Außengreifend	$F_{Gr} = F_H$	$F_{Gr} = 0$
HGPP-...-G1	Innengreifend	$F_{Gr} = F_H + F_F$	$F_{Gr} = F_F$
	Außengreifend	$F_{Gr} = F_H - F_F$	$F_{Gr} = 0$
HGPP-...-G2	Innengreifend	$F_{Gr} = F_H - F_F$	$F_{Gr} = 0$
	Außengreifend	$F_{Gr} = F_H + F_F$	$F_{Gr} = F_F$

Präzisions-Parallelgreifer HGPP

Datenblatt



Greifkraft F_H pro Greifbacken bei 6 bar in Abhängigkeit vom Hebelarm x und der Exzentrizität y

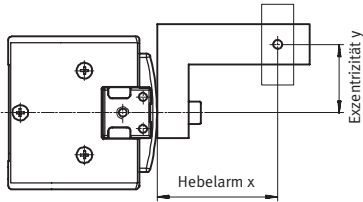

Aus den nachfolgenden Diagrammen können die Greifkräfte bei 6 bar in Abhängigkeit von einem exzentrischen Kraftangriff und dem maximal zulässigen außermittigen Kraftangriffspunkt für die verschiedenen Baugrößen ermittelt werden.

Berechnungsbeispiel

Gegeben:

Greifer HGPP-12-A

Hebelarm $x = 20$ mm

Exzentrizität $y = 22$ mm

Gesucht:

Greifkraft bei 6 bar

Vorgehensweise:

- Ermittlung des Schnittpunktes xy zwischen Hebelarm x und Exzentrizität y im Diagramm für HGPP-12-A
- Einzeichnen eines Kreisbogens (Mittelpunkt im Ursprung) durch den Schnittpunkt xy
- Ermittlung des Schnittpunktes zwischen Kreisbogen und x -Achse
- Ablesen der Greifkraft

Ergebnis:

Greifkraft = ca. 55 N

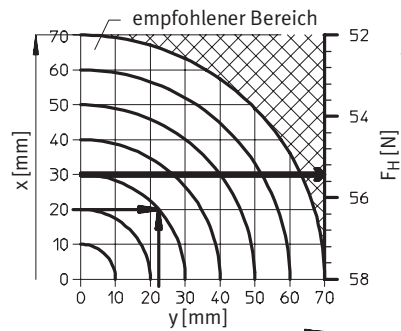

HGPP-10-A

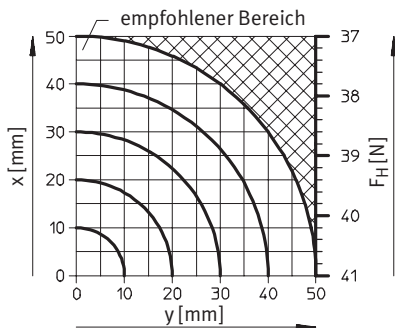

HGPP-12-A

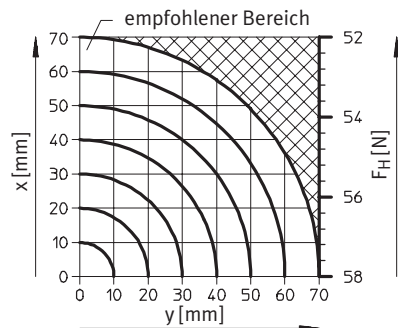

HGPP-16-A

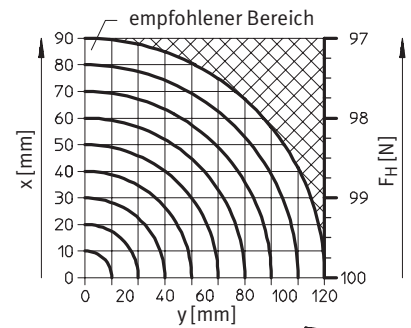

HGPP-20-A

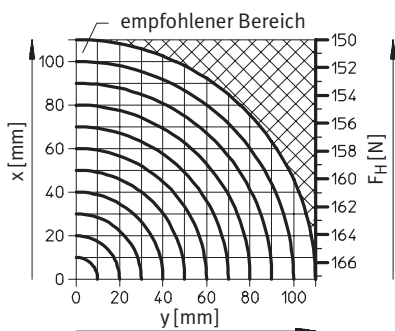

HGPP-25-A

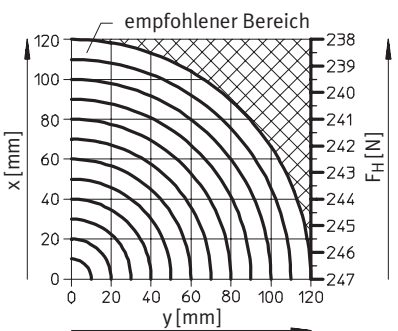

HGPP-32-A

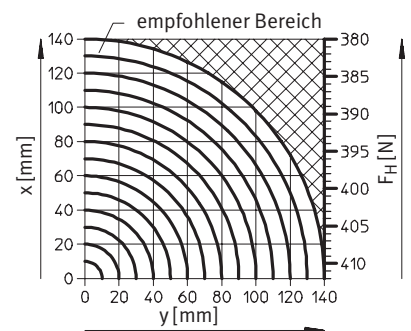

Präzisions-Parallelgreifer HGPP

Datenblatt

FESTO

Abmessungen

Download CAD-Daten → www.festo.com/de/engineering

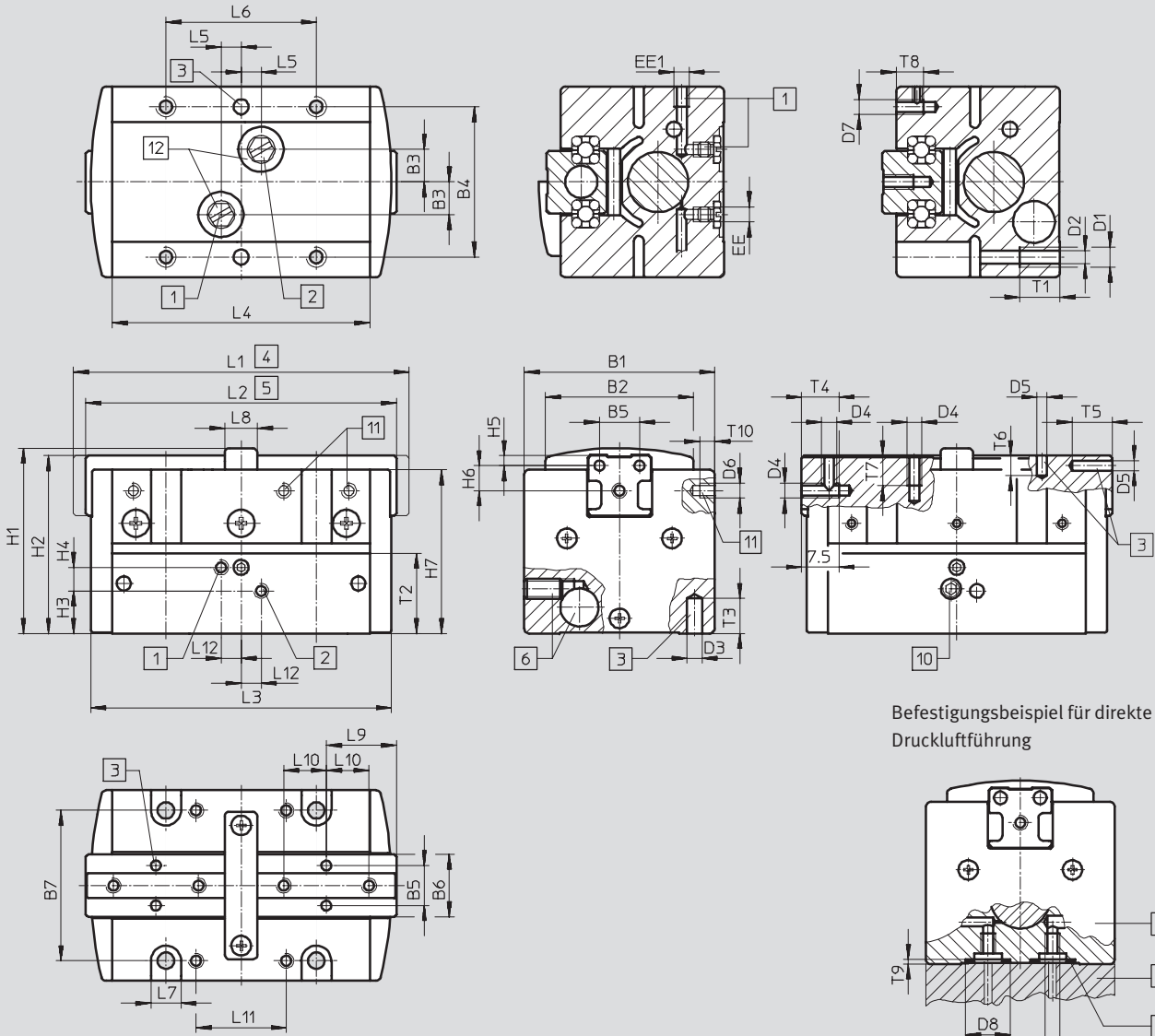

Befestigungsbeispiel für direkte Druckluftführung

- | | | | |
|---|--|--|--|
| 1 Druckluftanschluss öffnen | 5 Greifbacken geschlossen | 9 O-Ring für Präzisions-Parallelgreifer: | 10 Gewindestift zur Befestigung des Näherungsschalter SMH-S1 |
| 2 Druckluftanschluss schließen | 6 Bohrung für Sensorbausatz | HGPP-10: \varnothing 5,5x1,5 | 11 Gewinde zur Befestigung von Befestigungswinkel HGPP-HWS-Q5 |
| 3 Bohrung für Passstift (Passstifte sind nicht im Lieferumfang enthalten) | 7 Präzisions-Parallelgreifer | HGPP-12: \varnothing 5,5x1,5 | 12 Druckluftanschlüsse am Boden im Auslieferungszustand verschlossen |
| 4 Greifbacken öffnen | 8 Adapter (z. B. kundenspezifische Eigenfertigung) | HGPP-16: \varnothing 8,13x1,78 | |
| | | HGPP-20: \varnothing 8,13x1,78 | |
| | | HGPP-25: \varnothing 8,13x1,78 | |
| | | HGPP-32: \varnothing 8,13x1,78 (Nicht im Lieferumfang enthalten) | |

Präzisions-Parallelgreifer HGPP



Datenblatt

Baugröße [mm]	B1 +0,3	B2 ±0,1	B3 ±0,05	B4 ±0,02 ¹⁾ ±0,1 ²⁾	B5 ±0,02	B6 ±0,1	B7 ±0,1	D1	D2 ∅ +0,1
10	33	26	6,5	27	8	12,5	27	M4	3,3
12	38	29,5	6,5	30	8	12,5	30	M4	3,3
16	42	30,5	8,5	32	10	16	32	M4	3,3
20	48	36,5	10	40	12	20	40	M5	4,2
25	55	42	12	45	15	25	45	M6	5,1
32	62	45	14	52	18	30	52	M6	5,1

Baugröße [mm]	D3 ∅ H8	D4	D5 ∅ H8	D6	D7	D8 ∅ H11	EE	EE1	H1
10	3	M3	2	M2	M3	9	M3	M3	32,7 ±0,15
12	3	M3	2	M2	M3	9	M3	M3	37 +0,3/-0,1
16	3	M3	2,5	M2	M3	12,1	M5	M5	42,5 +0,4/-0,1
20	3	M4	3	M2	M3	12,1	M5	M5	55,5 +0,4/-0,1
25	5	M5	4	M2	M3	12,1	M5	M5	57,5 ±0,15
32	5	M6	5	M2	M4	12,1	M5	G1/8	68,6 ±0,15

Baugröße [mm]	H2 ±0,1	H3	H4 ±0,1	H5 ±0,02	H6 ±0,12	H7 -0,3	L1 ±0,5	L2 ±0,5	L3 ±0,25	L4 ±0,05
10	31,4	8,9 ±0,25	3,7	2	2,6	28,7	62	58	56	47,4
12	35,5	8,5 ±0,3	4,7	2	5	32,7	67	62	60	51,4
16	40,9	8,3 ±0,2	6,8	3	5	37,1	98	88	86	76
20	53,48	15,5 ±0,2	8	3	7	48,5	120	105	103	92
25	56	12,5 ±0,25	7,5	4	8	51	163	143	139,4	127,4
32	67	12,5 ±0,25	11	5	9	60,5	197,4	172,4	169,4	155,4

Baugröße [mm]	L5 ±0,05	L6 ±0,1	L7	L8 ±0,1	L9 ±0,02	L10 ±0,05	L11 ±0,1	L12 ±0,05	T1
10	5	27	6	6	13,5	7,5	15	4	8
12	4	30	6	6,5	14	8,5	18	4	8
16	6,5	40	6	12	17,5	11,5	24	6,5	10
20	7,5	40	8	18	21	13,5	26	7,5	12
25	12	45	9	22	29,8	17	28	12	12
32	15	52	9	27	33,5	20	35	15	12

Baugröße [mm]	T2	T3	T4	T5	T6	T7	T8	T9 +0,1	T10
10	14,85	6	8	5	4	6	3,8	1	3
12	16	6	7,5	5	4	6	5,5	1	3
16	19,5	7	8	6	4,5	6	5	1,3	4
20	28,5	7	10	8	7	8	6	1,3	7
25	27	10	10	8	8	10	6	1,3	8
32	34,5	10	10	10	10	10	8	1,3	8

- 1) Für Passbohrung
- 2) Für Gewinde und Durchgangsbohrung

Handhabungseinheiten
Präzisionsgreifer

7.6



Präzisions-Parallelgreifer HGPP

Datenblatt und Zubehör

FESTO

Bestellangaben				
Baugröße [mm]	Doppeltwirkend ohne Druckfeder		Einfachwirkend oder mit Greifkraftsicherung	
	Teile-Nr.	Typ	offen Teile-Nr. Typ	geschlossen Teile-Nr. Typ
10	525 658	HGPP-10-A	525 659 HGPP-10-A-G1	525 660 HGPP-10-A-G2
12	187 867	HGPP-12-A	187 868 HGPP-12-A-G1	187 869 HGPP-12-A-G2
16	187 870	HGPP-16-A	187 871 HGPP-16-A-G1	187 872 HGPP-16-A-G2
20	187 873	HGPP-20-A	187 874 HGPP-20-A-G1	187 875 HGPP-20-A-G2
25	525 661	HGPP-25-A	525 662 HGPP-25-A-G1	525 663 HGPP-25-A-G2
32	525 664	HGPP-32-A	525 665 HGPP-32-A-G1	525 666 HGPP-32-A-G2

Bestellangaben – Verschleißteilsätze		
Baugröße [mm]	Teile-Nr.	Typ
10	673 172	HGPP-10
12	673 173	HGPP-12
16	673 174	HGPP-16
20	673 175	HGPP-20
25	673 176	HGPP-25
32	673 177	HGPP-32

Bestellangaben – Zubehör				
	Baugröße [mm]	Gewicht [g]	Teile-Nr. Typ	
Näherungsschalter SMH-S1 Datenblätter → 1 / 10.2-109				
	10, 12	20	189 040	SMH-S1-HGPP10/12
	16	20	189 041	SMH-S1-HGPP16
	20, 25	20	189 042	SMH-S1-HGPP20/25
	32	20	526 895	SMH-S1-HGPP32
Auswerteeinheit SMH-AE1 Datenblätter → 1 / 10.2-112				
	10 ... 32	170	175 708	SMH-AE1-PS3-M12
		170	175 709	SMH-AE1-NS3-M12
Näherungsschalter SIES-Q5B Datenblätter → Band 4				
	10 ... 32	22	178 291	SIES-Q5B-PS-K-L
		22	174 549	SIES-Q5B-PO-K-L
		22	178 290	SIES-Q5B-NS-K-L
		22	174 548	SIES-Q5B-NO-K-L

 Basisproduktprogramm

Präzisions-Parallelgreifer HGPP

Zubehör

FESTO

Abmessungen – Befestigungswinkel

Download CAD-Daten → www.festo.com/de/engineering

HGPP-HWS-Q5

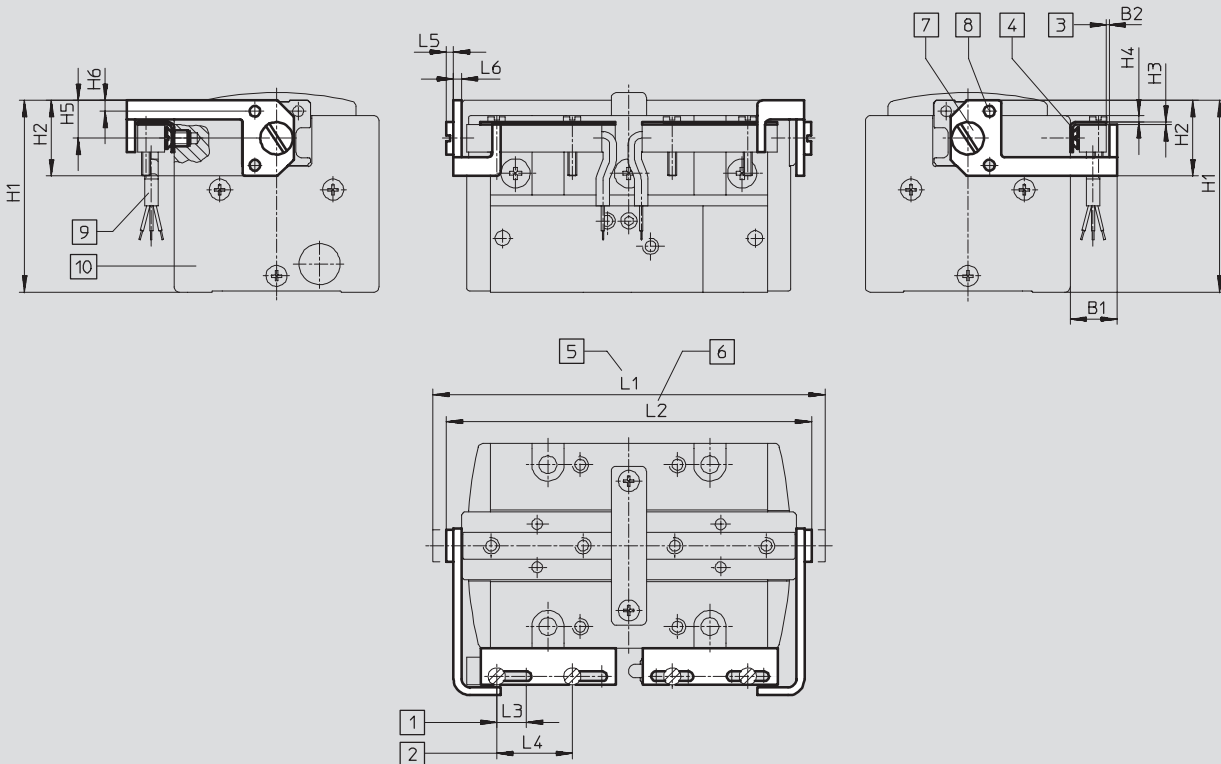

- | | | | |
|--|-----------------------------------|---|------------------------------------|
| 1 Verstellbereich für Positionsabfrage | 3 Schaltabstand | 7 Befestigungsschraube für Schaltfahne | 10 Präzisions-Parallelgreifer HGPP |
| 2 Befestigungsabstand für Näherungsschalter SIES-Q5B | 4 Befestigung für Sensorwinkel | 8 Passstift | |
| | 5 Greifbackenstellung offen | 9 Näherungsschalter SIES-Q5B (separat zu bestellen) | |
| | 6 Greifbackenstellung geschlossen | | |

Für Baugröße	B1	B2	H1	H2	H3	H4	H5	H6
[mm]								
10	8,7	0,5	35,5	14	0,5	1,2	7	2
12	8,7	0,5	35,5	14	0,5	1,2	7	2
16	8,5	0,5	35,4	16	0,5	1,2	8	3
20	8,5	0,5	36	20	0,5	2	10	3
25	9,5	0,55	46,3	24	1	3,7	12	4
32	9,5	0,55	55,5	28	1	4	14	5

Für Baugröße	L1	L2	L3	L4	L5	L6	Gewicht	Teile-Nr.	Typ
[mm]							[g]		
10	67,6	63,6	5,5	14	1,5	1,3	4,2	532 272	HGPP-HWS-Q5-1
12	73,6	68,6	5,5	14	1,5	1,8	5,6	532 273	HGPP-HWS-Q5-2
16	105,6	95,6	8,5	14	2	1,8	8,3	532 274	HGPP-HWS-Q5-3
20	126,8	111,8	8,5	14	2	1,4	11,4	532 275	HGPP-HWS-Q5-4
25	171	151	28	14	2	2	17,6	532 276	HGPP-HWS-Q5-5
32	206,6	181,6	28	14	2	2,6	24,6	532 277	HGPP-HWS-Q5-6

Handhabseinheiten
Präzisionsgreifer

7.6